

BMW T W N

3320
3340
4320
4340
5320
5340
6320
6340
7320
TURBO
7340
TURBO

1/2003

Katalog náhradních dílů / Major 2002

Ersatzteilkatalog / Major 2002

Spare parts catalog / Major 2002

Catalogue des pièces détachées / Major 2002

Catálogo de piezas de repuesto / Major 2002

Typ traktoru	Od výrobního čísla
Typ des Traktors	Ab Erzeugungsnummer
Tractor type	From prod No.
Type du tracteur	A partir de No de fabrication
Tipo del tractor	Número de fábrica del tarctor
Z 3320-3340	8966
Z 4320-4340	6796
Z 5320-5340	5333
Z 6320-6340	11418
Z 7320-7340	5478

OBSAH

Skupina	Název	Strana
	VYSVĚTLIVKY K PŘEDKLÁDANÉMU KATALOGU	13
002	KLIKOVÁ SKŘÍŇ.....	18
003	KLIKOVÉ ÚSTROJÍ.....	26
04	ROZVOD.....	28
005	HLAVA VÁLCE.....	31
07	MAZACÍ SYSTÉM.....	35
009	PALIVOVÝ SYSTÉM.....	38
09	KOMPRESOR.....	54
11	SPOJKA DVOJITÁ.....	56
011	PŘÍVOD VZDUCHU.....	58
013	CHLADÍCÍ SYSTÉM.....	60
014	VÝFUK.....	62
15	PŘEPLŇOVÁNÍ.....	64
017	VODNÍ ČERPADLO.....	66
17	OHŘÍVAČ CHLADÍCÍ KAPALINY.....	67
18,120	SKŘÍŇ PŘEVODOVKY A ZPĚTNÝ CHOD.....	68
19	PŘEVODOVÉ ÚSTROJÍ.....	70
122	PŘEVODOVÉ ÚSTROJÍ.....	76
20	ŘAZENÍ PŘEVODOVKY.....	82
147	ŘAZENÍ PŘEVODOVKY.....	86
21	RUČNÍ VYPÍNÁNÍ SPOJKY VÝVODOVÉHO HŘÍDELE -MECHANICKÉ.....	88
21a	RUČNÍ VYPÍNÁNÍ SPOJKY VÝVODOVÉHO HŘÍDELE - PNEUMATICKÉ.....	90
21b	PNEUMATICKÝ VYPÍNAČÍ VÁLEC NÁSOBIČE.....	93
22	NÁSOBIČ TOČIVÉHO MOMENTU.....	94
23	REVERZACE.....	97
23a	REDUKTOR PRO PLAZIVÉ RYCHLOSTI.....	101
24	SYNCHRONIZAČNÍ SPOJKA.....	104
25	ROZVODOVKA.....	105
26a	NOŽNÍ BRZDA.DISKOVÁ.....	108
27	PEDÁLY.....	112
28	ZADNÍ POLOOSA S PORTÁLEM.....	117
29	RUČNÍ BRZDA.....	119
185,186	VÝVODOVÝ A KLOUBOVÝ HŘÍDEL.....	121
172	PŘEDNÍ HNACÍ NÁPRAVA CARRARO.....	125
275	PŘEDNÍ HNACÍ NÁPRAVA - HYDROSTATICKÉ ŘÍZENÍ .CARRARO.....	132
33	PŘEDNÍ NÁPRAVA S KONZOLOU.....	134
203	KONZOLA PŘEDNÍ NÁPRAVY CARRARO.....	136
34	NÁSTAVCE PEVNÉ.....	137
35S	ŘÍZENÍ A REGULACE PALIVA.....	139
275S	HYDROSTATICKÉ ŘÍZENÍ 4X4.....	142
276S	HYDROSTATICKÉ ŘÍZENÍ .2X2.....	146
83	ČERPADLO HYDROSTATICKÉHO ŘÍZEN.....	150
422	NEZÁVISLÉ ČERPADLO HYDRAULIKY.....	151
42	DOLNÍ TÁHLA S VÝSUVNÝMI KONCOVKAMI.....	155
44a	TELESKOPICKÁ VZPĚRA.....	156
45a	FILTRACE OLEJE HYDRAULIKY.....	157
48	VNĚJŠÍ VÝVODY REGULAČNÍ HYDRAULIKY.....	158
49	OVLÁDÁNÍ ZVEDACÍHO TÁHLA Z KABINY.....	159
50	TŘÍBODOVÝ ZÁVĚS.....	163
51a	ZÁVĚS PRO PŘÍVĚSY ETÁŽOVÝ.....	167
458	ZÁVĚS PRO PŘÍVĚSY ETÁŽOVÝ.....	168
302S	KAPOTOVÁNÍ.....	169
312S	NÁDRŽ PALIVA.....	172
54	SEADLO ŘIDIČE.....	174
55S	ZADNÍ BLATNÍKY A PODLAHA.....	177
354	ELEKTROINSTALACE, PŘÍSTROJOVÁ DESKA.....	179
353	ZÁKLADNÍ ELEKTROINSTALACE.....	186
58	ELEKTROINSTALACE KABINY.....	192
59	VÝVODOVÝ HŘÍDEL PRO OTÁČKY 540 A 1000 MIN ⁻¹	196
60	PŘEDNÍ VÝVODOVÝ HŘÍDEL.....	199
62	ZÁVAŽÍ ZADNÍCH KOL.....	204
63,246	ZÁVAŽÍ PŘEDNÍ NÁPRAVY.....	206
64	PEVNÁ A VÝKYVNÁ LIŠTA.....	208
452	PEVNÁ A VÝKYVNÁ LIŠTA.....	209
66	ZVLÁŠTNÍ VYBAVENÍ KABINY.....	210
67,258	MONTÁŽ ODLIŠNÝCH KOL.....	212
68	VZDUCHOVÉ BRZDY.....	225
69	OVLÁDÁNÍ PŘEDNÍHO VÝVODOVÉHO HŘÍDELE.....	230
70	PŘEDNÍ BLATNÍKY.....	233

Skupina	Název	Strana
71	KONZOLA ŘÍZENÍ.....	239
448	PŘEDNÍ TŘÍBODOVÝ ZÁVĚS.....	241
73	SEDADLO PRO SPOLUJEZDCE.....	244
74	HYDRAULICKÉ BRZDY PŘÍVĚSŮ.....	245
75	ZÁVĚS PRO JEDNONÁPRAVOVÝ PŘÍVĚS.....	247
77	OCHRANNÝ RÁM.....	250
78	TEPLOVODNÍ VYTÁPĚNÍ KABINY.....	252
79	BEZPEČNOSTNÍ KABINA.....	254
80	ZVEDACÍ MECHANISMUS.....	265
81	ROZVÁDĚČ HYDRAULIKY.....	270
82	OVLÁDÁNÍ.HYDRAULIKY.....	273
84	BEZPEČNOSTNÍ KABINA.....	279
85	NORMÁLNÍ VÝSTROJ A NÁHRADNÍ DÍLY.....	281
87	PODLAHA.....	283
89	RŮZNÉ DROBNÉ DOPLŇKY.....	286
802	NÁPISY.....	287
INDEX		289

INHALT

Gruppe	Benennung	Seite
	ERLÄUTERUNGEN ZUR VORLIEGENDEM ERSATSTEILKATALOG	14
002	KURBELKASTEN	18
003	KURBELMECHANISMUS	26
04	STEUERUNG	28
005	ZYLINDERKOPF.....	31
07	SCHMIERSYSTEM	35
009	KRAFTSTOFFSYSTEM	38
09	LUFTVERDICHTER.....	54
11	DOPPELKUPPLUNG.....	56
011	LUFTZUFÜHR.....	58
013	KÜHLSYSTEM.....	60
014	AUSPUFF.....	62
15	AUFLADUNG.....	64
017	WASSERPUMPE.....	66
17	KÜHLFLÜSSIGKEITS-ERWÄRMERGERÄT	67
18,120	GETRIEBEKASTEN.UND RÜCKWÄRTSGANG.....	68
19	ÜBERSETZUNGSGETRIEBE	70
122	ÜBERSETZUNGSGETRIEBE.....	76
20	SCHALTUNG	82
147	SCHALTUNG	86
21	MECHANISCHES HANDAUSRÜCKEN DER KUPPLUNG DER ZAPFWELLE	88
21a	PNEUMATISCHES BETÄTIGTES AUSRÜCKEN DER KUPPLUNG DER ZAPFWELLE	90
21b	PNEUMATISCHER AUSRÜCKZYLINDER DES DREHMOMENTWANDLERS.....	93
22	DREHMOMENTWANDLER.....	94
23	REVERSIERUNGSANLAGE	97
23a	REDUKTOR FÜR DIE KRIECHGÄNGE.....	101
24	SYNCHRONISIERUNGSKUPPLUNG.....	104
25	AUSGLEICHGETRIEBEKASTEN	105
26a	SCHEIBENFUSSBREMSE.....	108
27	FUSSHEBEL	112
28	HINTERE HALBACHSE MIT PORTAL.....	117
29	HANDBREMSE	119
185,186	ZAPF UND GELENKWELLE.....	121
172	ANTRIEBSVORDERACHSE.CARRARO.....	125
275	ANTRIEBSVORDERACHSE - HYDROSTATISCHE LENKUNG CARRARO.....	132
33	ANTRIEBSVORDERACHSE - HYDROSTATISCHE LENKUNG CARRARO.....	134
203	VORDERACHSE MIT KONSOLE.....	136
34	VORDERACHSENKONSOLE.CARRARO.....	137
35S	FESTE ANSÄTZE.....	139
275S	LENKUNG UND KRAFTSTOFFREGELUNG.....	142
276S	HYDROSTATISCHE LENKUNG.....	146
83	PUMPE DER HYDROSTATISCHE LENKUNG.....	150
422	UNABHÄNGIGE HYDRAULIKPUMPE.....	151
42	UNTERE ZUGSTANGEN MIT AUSSCHIEBBAREN ENDSTÜCKEN	155
44a	TELESKOPISCHE STREBE.....	156
45a	ÖLFILTERUNG DER HYDRAULIKANLAGE.....	157
48	ÄUSSERE AUSFÜHRUNG DER HYDRAULIK.....	158
49	BETÄTIGUNG DER HEBEZUGSTANGE VON DER KABINE AUS.....	159
50	DREIPUNKTAUFHÄNGUNG	163
51a	ANHÄNGEVORRICHTUNG FÜR ANBAUGERÄTE-SCHWENKBAR.....	167
458	ANHÄNGEVORRICHTUNG FÜR ANBAUGERÄTE-SCHWENKBAR.....	168
302S	KRAFTSTOFF BEHÄLTER.....	169
312S	MOTORVERKLEIDUNG	172
54	SITZ	174
55S	HINTERE KOTFLÜGEL.UND FUSSBODEN.....	177
354	ELEKTROINSTALLATION, INSTRUMENTENBRETT.....	179
353	ELEKTROINSTALLATION.....	186
58	ELEKTROINSTALLATION DER KABINE	192
59	ZAPFWELLE FÜR 540 UND 1000 U/MIN	196
60	VORDERE ZAPFWELLE	199
62	BELASTUNGSGEWICHTE DER HINTERRÄDER.....	204
63,246	BELASTUNGSGEWICHTE DER HINTERRÄDER.....	206
64	VORDERACHSENGEWICHTE	208
452	FESTER UND SCHWINGRAHMEN	209
66	SPEZIELLE AUSRÜSTUNG DES FAHRERHAUSES.....	210
67,258	MONTAGE UNTERSCHIEDLICHER RÄDER.....	212
68	LUFTBREMSEN	225
69	BETÄTIGUNG DER VORDEREN ZAPFWELLE.....	230
70	VORDERE KOTFLÜGEL	233

Gruppe	Benennung .	Seite
71	LENKUNGSKONSOLE.....	239
448	VORDERE DREIPUNKTAUFHÄNGUNG	241
73	MITFAHRERSITZ	244
74	HYDRAULIKBREMSE FÜR ANHÄNGER.....	245
75	AUFHÄNGUNG FÜR EINACHSANHÄNGER.....	247
77	SCHUTZRAHMEN	250
78	HEISSWASSERHEIZUNG DES FAHRERHAUSES.....	252
79	SICHERHEITKABINE	254
80	HEBEMECHANISMUS.....	265
81	HYDRAULISCHE VERTEILER.....	270
82	BETÄTIGUNG DER HYDRAULIKANLAGE.....	273
84	SICHERHEITKABINE.....	279
85	NORMALE AUSRÜSTUNG UND ERSATZTEILE.....	281
87	FUSSBODEN.....	283
89	VERSCHIEDENES KLEINZUBEHÖR.....	286
802	SCHLEPPERBEZEICHNUNGEN.....	287
INDEX		289

CONTENTS

Group	Designation	Page
	EXPLANATORY NOTES TO THE PRESENT SPARE PARTS CATALOG	15
002	CRANKCASE.II.....	18
003	CRANKSHAFT MECHANISM.....	26
04	VALVE GEAR.....	28
005	CYLINDER HEAD.....	31
07	LUBRICATING SYSTEM.....	35
009	FUEL SYSTEM.....	38
09	COMPRESSOR.....	54
11	DUAL CLUTCH.....	56
011	AIR SUPPLY.....	58
013	COOLING SYSTEM.....	60
014	EXHAUST.....	62
15	TURBOCHARGING.....	64
017	WATER PUMP.....	66
17	COOLING LIQUID HEATER.....	67
18,120	GEARBOX.....	68
19	TRANSMISSION MECHANISM.....	70
122	TRANSMISSION MECHANISM.....	76
20	GEAR SHIFTING MECHANISM.....	82
147	GEAR SHIFTING MECHANISM.....	86
21	MECHANICAL HAND CONTROLLED DECLUTCHING OF PTO.....	88
21a	PNEUMATICALLY OPERAD DECLUTCHING OF PTO.....	90
21b	PNEUMATICALLY OPERATED TORQUE CONVERTER DISENGAGING CYLINDER.....	93
22	TORQUE CONVERTER.....	94
23	REVERSING EQUIPMENT.....	97
23a	GRAWLING GEARS REDUCER.....	101
24	SYNCHONIZING CLUTCH.....	104
25	FINAL DRIVE HOUSING.....	105
26a	DISK TYPE FOOT BRAKE.....	108
27	PEDALS.....	112
28	REAR HALF - AXLE VITH PORTAL.....	117
29	HAND BRAKE.....	119
185,186	DRIVE AND CARDAN SHAFT.....	121
172	FRONT WHEEL AXLE.CARRARO.....	125
275	FRONT WHEEL AXLE - HYDROSTATIC STEERING.CARRARO.....	132
33	FRONT AXLE WITH BRACKET.....	134
203	FRONT AXLE WITH BRACKET CARRARO.....	136
34	RIGID EXTENSIONS.....	137
35S	STEERING AND THROTTLE CONTROL.....	139
275S	HYDROSTATIC STEERING.....	142
276S	HYDROSTATIC STEERING.....	146
83	POWER STEERING HYDROSTATIC PUMP.....	150
422	INDEPENDENT HYDRAULIC PUMP.....	151
42	LOWER TIE RODS WITH SLIPPING OUT ENDPieces.....	155
44a	TELESCOPIC STRUT.....	156
45a	OIL FILTERING OF HYDRAULIC POWER LIFT SYSTEM.....	157
48	HYDRAULIC OUTER CIRCUIT TAPING.....	158
49	LIFTING TIE ROD OPERATED FROM CAB.....	159
50	THREE-POINT LINKAGE.....	163
51a	TRAILER COUPLING MULTISTAGE SUSPENSION LINKAGE.....	167
458	TRAILER COUPLING MULTISTAGE SUSPENSION LINKAGE.....	168
302S	FUEL TANK.....	169
312S	ENGINE BONNET.....	172
54	SEAT.....	174
55S	REAR MUNGUARDS AND FLOOR.....	177
354	ELECTRICAL EQUIPMENT.DASHBOARD.....	179
353	ELECTRICAL EQUIPMENT.....	186
58	CAB ELECTRICAL EQUIPMENT.....	192
59	PTO SHAFT FOR 540 AND 1000 R.P.M.....	196
60	FRONT PTO SHAFT.....	199
62	REAR WHEEL BALLAST WEIGHTS.....	204
63,246	REAR WHEEL BALLAST WEIGHTS.....	206
64	FRONT AXLE BALLAST WEIGHTS.....	208
452	FIXED AND SWINGING DRAWBAR.....	209
66	SPECIAL EQUIPEMENT OF THE DRIVER'S CAB.....	210
67,258	ASSEMBLY OF DISPARATE .WHEELS.....	212
68	AIR BRAKES.....	225
69	FRONT PTO SHAFT CONTROL.....	230
70	FRONT MUDGUARDS.....	233

Group	Designation	Page
71	STEERING BRACKET.....	239
448	FRONT THREE-POINT HITCH.....	241
73	MATE'S SEAT.....	244
74	HYDRAULIK TRAILER BRAKES	245
75	COUPLING FOR SEMI-TRAILER.....	247
77	SAFETY FRAME.....	250
78	CAB WARM - WATER HEATING EQUIPMENT.....	252
79	SAFETY CAB.....	254
80	LIFTING MECHANISM.....	265
81	DISTRIBUTOR OF HYDRAULIC.....	270
82	CONTROLS.OF THE HYDRAULIC.....	273
84	SAFETY CAB.....	279
85	STANDARD EQUIPMENT AND SPARE PARTS.....	281
87	FLOOR	283
89	SMALL SUPPLEMENTS.....	286
802	PLATES WITH TRACTOR MARK.....	287
INDEX		289

TABLE DES MATIERES

Groupe	Désignation	Page
	ANNOTATIONS CONCERNANT LE PRÉSENT CATALOGUE	16
002	CARTER MOTEUR	18
003	EMBIELLAGE	26
04	DISTRIBUTION	28
005	CULASSE	31
07	SYSTÈME DE GRAISSAGE	35
009	SYSTÈME D'ALIMENTATION	38
09	COMPRESSEUR D'AIR	54
11	EMBRAYAGE À DOUBLE EFFET	56
011	ADMISSION D'AIR.....	58
013	SYSTÈME DE REFROIDISSEMENT	60
014	ÉCHAPPEMENT	62
15	SURALIMENTATION	64
017	POMPE À EAU	66
17	RÉCHAUFFEUR DU LIQUIDE DE REFROIDISSEMENT.....	67
18,120	BOITE DE VITESSES	68
19	MÉCANISME DE TRANSMISSION	70
122	MÉCANISME DE TRANSMISSION	76
20	MÉCANISME DE CHANGEMENT DE VITESSES	82
147	MÉCANISME DE CHANGEMENT DE VITESSES	86
21	DÉBRAYAGE À MAIN MÉCANIQUE DE L'ARBRE DE PRISE DE FORCE	88
21a	DÉBRAYAGE PNEUMATIQUE DE L'ARBRE DE PRISE DE FORCE	90
21b	CYLINDRE PNEUMATIQUE DU CONVERTISSEUR DU COUPLE.....	93
22	CONVERTISSEUR DU COUPLE.....	94
23	REVERSEMENT DE MARCHÉ	97
23a	RÉDUCTEUR POUR LES VITESSES RAMPANTES.....	101
24	EMBRAYAGE DE SYNCHONISATION.....	104
25	CARTER DE PONT	105
26a	FREIN À PÉDALE À DISQUE.....	108
27	PÉDALES	112
28	DEMI-ARBRE ARRIÈRE AVEC PORTIQUE.....	117
29	FREIN À MAIN	119
185,186	ARBRE DE PRISE DE FORCE ET ARBRE ARTICULÉ	121
172	TRACTION AVANT CARRARO.....	125
275	PONT AVANT D'ENTRAÎNEMENT - DIRECTION HYDROSTATIQUE CARRARO.....	132
33	ESSIEU AVANT ET MAIN SUPPORT	134
203	ESSIEU AVANT ET MAIN SUPPORT CARRARO.....	136
34	EMBOUITS RIGIDES.....	137
35S	DIRECTION ET ACCÉLÉRATION.....	139
275S	DIRECTION HYDROSTATIQUE.....	142
276S	DIRECTION HYDROSTATIQUE.....	146
83	POMPE DE LA DIRECTION HYDROSTATIQUE.....	150
422	POMPE L'HYDRAULIQUE INDÉPENDANTE.....	151
42	BIELLES INFÉRIEURES AVEC LES EMBOUITS RÉTIRABLES.....	155
44a	BÉQUILLE TÉLESCOPIQUE	156
45a	FILTRAGE DE L'HUILE DU SYSTÈME HYDRAULIQUE DE RELEVAGE.....	157
48	SORTIE DU CIRCUIT EXTÉRIEUR DE RELEVAGE HYDRAULIQUE.....	158
49	COMMANDE DU TIRANT À LEVER DE LA CABINE.....	159
50	ATTELAGE TROIS POINTS	163
51a	ATTELAGE À ÉTAGES DE REMORQUES.....	167
458	ATTELAGE À ÉTAGES DE REMORQUES.....	168
302S	RÉSERVOIR DE COMBUSTIBLE.....	169
312S	CARÉNAGE	172
54	SIÈGE	174
55S	AILES ARRIÈRE ET PLANCHERS.....	177
354	ÉQUIPEMENT ÉLECTRIQUE, TABLEAU DE BORD.....	179
353	ÉQUIPEMENT ÉLECTRIQUE.....	186
58	ÉQUIPEMENT ÉLECTRIQUE DE LA CABINE	192
59	ARBRE DE PRISE DE FORCE POUR 540 ET 1000 TR/MN	196
60	ARBRE DE PRISE DE FORCE AVANT	199
62	GUEUSES POUR ROUES ARIÈRE.....	204
63,246	GUEUSES POUR ROUES ARIÈRE.....	206
64	GUEUSES DE L'ESSIEU AVANT.....	208
452	BARRE FIXE ET FLOTTANTE	209
66	ÉQUIPEMENT PARTICULIER DE LA CABINE.....	210
67,258	MONTAGE DE ROUES DIFFÉRENTES.....	212
68	ÉQUIPEMENT DE FREINS À AIR.....	225
69	COMMANDE D'ARBRE DE PRISE DE FORCE AVANT.....	230
70	AILES AVANT.....	233

Groupe	Désignation	Page
71	CONSOLE DE DIRECTION.....	239
448	ATTELAGE TROIS POINTS AVANT	241
73	SIÈGE DE COÉQUIPIER	244
74	HYDRAULIQUES FREINS POUR LE REMORQUES.....	245
75	ATTELAGE DE SEMI-REMORQUE	247
77	CADRE PROTECTEUR.....	250
78	ÉQUIPEMENT DE CHAUFFAGE PAR L'EAU CHAUDE DE LA CABINE	252
79	CABINE DE SURETÉ.....	254
80	MÉCANISME DE RELEVAGE HYDRAULIQUE	265
81	DISTRIBUTEUR .HYDRAULIQUE.....	270
82	MÉCANISME DE COMMANDE.DE L'HYDRAULIQUE.....	273
84	CABINE DE SURETÉ.....	279
85	ÉQUIPEMENT SÉRIE ET PIÈCES DÉTACHÉES.....	281
87	PLANCHER.....	283
89	PETITS SUPLÉMENTS DIVERS.....	286
802	DÉSIGNATIONS DU TRACTEUR.....	287
INDEX		289

INDICE

Grupo	Denominación	Página
	NOTAS EXPLICATIVAS AL PRESENTE CATÁLOGO DE LOS REPUESTOS	17
002	BLOQUE MOTOR.....	18
003	MECANISMO DEL ÁRBOL CIGUEÑAL.....	26
04	DISTRIBUCIÓN.....	28
005	CULATA.....	31
07	SISTEMA DE LUBRICACIÓN.....	35
009	SISTEMA DE COMBUSTIBLE.....	38
09	COMPRESOR.....	54
11	EMBRAGUE DE DOBLE EFECTO.....	56
011	DEPURADOR DE AIRE.....	58
013	SISTEMA DE REFRIGERACIÓN.....	60
014	ESCAPE.....	62
15	SOBREALIMENTACIÓN Z 7320, 7340.....	64
017	BOMBA DE AGUA.....	66
17	CALENTADOR DEL LIQUIDO DE ENFRIAMIENTO.....	67
18,120	CAJA DE CAMBIOS CON RUEDA DE MARCHA ÁTRAS.....	68
19	MECANISMO DE TRANSMISIÓN.....	70
122	MECANISMO DE TRANSMISIÓN.....	76
20	MECANISMO DEL CAMBIO DE VELOCIDADES.....	82
147	MECANISMO DEL CAMBIO DE VELOCIDADES.....	86
21	DESEMBRAGUE MANUAL DEL ÁRBOL DE TOMA DE FUERZA MECÁNICO.....	88
21a	DESEMBRAGUE NEUMÁTICO DEL ÁRBOL DE TOMA DE FUERZA.....	90
21b	CILINDRO NEUMÁTICO DE DESACOPLE DEL CONVERTIDOR DEL PAR MOTOR.....	93
22	CONVERTIDOR DEL PAR MOTOR.....	94
23	INVERSIÓN DE LA MARCHA.....	97
23a	REDUCTOR PARA VELOCIDADES REDUCIDAS.....	101
24	EMBRAGUE SINCRONIZADO.....	104
25	CAJA DEL DIFERENCIAL.....	105
26a	FRENO DE PEDAL DE DISCO.....	108
27	PEDALES.....	112
28	SEMI-EJE TRASERO CON PORTAL.....	117
29	FRENO DE MANO.....	119
185,186	ÁRBOL DE TOMA DE FUERZA Y EJE ATRICULADO.....	121
172	EJE DE MANDO CARRARO.....	125
275	DIRECCIÓN HIDROSTÁTICA CARRARO.....	132
33	EJE DELANTERO CON CONSOLA.....	134
203	EJE DELANTERO CON CONSOLA CARRARO.....	136
34	EXTENSIONES RIGIDAS CON RUEDAS.....	137
35S	DIRECCIÓN Y REGULACIÓN DE COMBUSTIBLE.....	139
275S	DIRECCIÓN HIDROSTÁTICA.....	142
276S	DIRECCIÓN HIDROSTÁTICA.....	146
83	BOMBA DE LA HIDROSTATICA DIRECCION.....	150
422	BOMBA DEL DISPOSITIVO HIDRAULICO.....	151
42	TIRANTES INFERIORES CON TERMINELES DESPLAZABLES.....	155
44a	PUNTAL TELESCÓPICO.....	156
45a	FILTRAJE DEL ACIETE DEL SISTEMA HIDRAULICO ALZADOR.....	157
48	SALIDA DEL CIRCUITO EXTERIOR.....	158
49	MANO DEL TIRANTE ALZADOR DESDE LA CABINE.....	159
50	SUSPENSIÓN EN TRES PUNTOS.....	163
51a	SUSPENSIÓN ESCALONADA DE REMOLQUES.....	167
458	SUSPENSIÓN ESCALONADA DE REMOLQUES.....	168
302S	DEPÓSITO DE COMBUSTIBLE.....	169
312S	CAPOTAJE DEL MOTOR.....	172
54	ASIETO.....	174
55S	GUARDABARROS Y PISO.....	177
354	INSTALACIÓN ELÉCTRICA-TABLERO DE INSTRUMENTOS.....	179
353	INSTALACIÓN ELECTRICA.....	186
58	INSTALACIÓN ELECTRICA DE LA CABINA.....	192
59	EJE DE TOMA DE FUERZA PARA 540 Y 1000 r.p.m.....	196
60	ÁRBOL DELANTERO DE TOMA.....	199
62	PESOS ADICIONALES DE LAS RUEDAS TRASERAS.....	204
63,246	PESOS ADICIONALES DEL EJE DELANTERO.....	206
64	BARRA DE TIRO FIJA Y PRIVOTANTE.....	208
452	BARRA DE TIRO FIJA Y PRIVOTANTE.....	209
66	EQUIPO PARTICULAR DE LA CABINA DEL CONDUCTOR.....	210
67,258	MONTAJE DE LAS RUEDAS DIFERENTES.....	212
68	ERENOS DE AIRE.....	225
69	MANDO DEL ÁRBOL DELANTERO DE TOMA.....	230
70	GUARDABARROS DELANTEROS.....	233

Grupo	Denominación	Página
71	CONSOLA DE DIRECCIÓN.....	239
448	SUSPENSIÓN DELANTERA EN TRES PUNTOS.....	241
73	ASIENTO DEL SOCIO DEL CONDUCTOR.....	244
74	FRENOS DE HIDRAULICO REMOLQUES.....	245
75	SUSPENSIÓN PARA SEMI-REMOLQUES.....	247
77	BASTIDOR DE LA CABINA.....	250
78	CALENTAMIENTO DE LA CABINA POR AGUA CALIENTE Y UNIDAD DE VENTILACIÓN.....	252
79	CABINA DEL CONDUCTOR DE SEGURIDAD.....	254
80	MECANIZMO ALZADOR.....	265
81	DISTRIBUIDOR DE ACEITE.....	270
82	MANEJO.....	273
84	CABINA DEL CONDUCTOR DE SEGURIDAD.....	279
85	EQUIPO CORRIENTE DEL TRACTOR Y PIEZAS DE REPUESTO.....	281
87	PISO.....	283
89	VARIOS COMPLEMENTOS PEGUEÑOS.....	286
802	RÓTULOS.....	287
INDEX		289

VYSVĚTLIVKY K PŘEDKLÁDANÉMU KATALOGU

Katalog náhradních dílů je zpracován pro traktory **Zetor 3320 - 7340 TURBO**. Obsahuje soubor náhradních dílů seřazených podle konstrukčních skupin. Katalog je aktuální ke dni zpracování a další změny jsou publikovány v servisních zprávách Zetor.

TEXTOVÁ ČÁST

Obsah na začátku katalogu slouží ke snadnějšímu vyhledávání součástek.

Text je psán ve sloupcích:

sloupec 1 - číslo skupiny

sloupec 2 - číslo obrázku

sloupec 3 - číslo pozice

sloupec 4 - objednávací číslo

sloupec 5 - název součástky, typ traktoru

sloupec 6 - počet kusů

sloupec 7 - rozměr, norma, poznámka, upřesnění alternativ je v poznámce na konci textu.

ZNAMÉNKA VYSKYTUJÍCÍ SE VE SLOUPCI „POZNÁMKA“:

+	Na zvláštní přání zákazníka
*	Není náhradní díl
BK	Bezpečnostní kabina
BO	Bezazbestové obložení
BT	Bezazbestové těsnění
CA	Přední náprava CARRARO
CAB	Kabriolet
CZ	Česká republika
D	Počet drážek
GR	Sedadlo GRAMMER
JD	JOHN DEERE
KO	Kovokeramické obložení
L	Délka
ND	Součástka zrušena v serii a bude dodávána pouze do vyčerpání skladových zásob
OS	Ověřovací serie
PTO	Vývodový hřídel
RB	Ruční brzdy
S	Síla (tloušťka)
T	Tisková chyba
W	Šířka (zubů)
X	Součástka zrušena, není ve skupině dále montována
XY	Součástka nebyla zavedena do výroby
Z	Počet zubů
>	Do výrobního čísla motoru (traktoru, data)
<	Od výrobního čísla motoru (traktoru, data)

OBRAZOVÁ ČÁST

Na obrázcích je v horním rohu uvedena skupina a číslo obrázku:

01	číslo skupiny
1	číslo obrázku

Díly bez čísla jsou nakresleny pouze pro lepší orientaci.

POKYNY PRO OBJEDNÁVÁNÍ NÁHRADNÍCH DÍLŮ

K opravám používejte výhradně původní náhradní díly pro traktory Zetor. Objednávkám náhradních dílů věnujte mimořádnou péči.

Aby se předešlo zbytečným nedorozuměním a časovým ztrátám, uveďte v objednávce dílů následující údaje:

1. Přesnou adresu objednatele, poštovní úřad včetně poštovního směrovacího čísla a popř. nádražní stanici.
2. Přesný název a objednávací číslo požadovaného náhradního dílu.
3. Počet požadovaných náhradních dílů.
4. Výrobní číslo traktoru uvedené na továrním štítku, který je umístěn na pravé straně pod přístrojovou deskou.
5. Způsob odeslání.
6. Identifikační číslo organizace - IČO a DIČ.
7. Bankovní spojení.

ERLÄUTERUNGEN ZUR VORLIEGENDEM ERSATZTEILKATALOG

Der Ersatzteilkatalog wurde für **Zetor 3320 - 7340 TURBO** -ausgearbeitet. Er enthält alle Ersatzteile nach den Baugruppen geordnet, die dem aktuellen Stand der Bearbeitung entsprechen. Alle künftigen Änderungen werden in den Zetor - Kundendienstberichten veröffentlicht.

TEXTTEIL

Am Anfang des Ersatzteilkatalogs dient befindlicher Inhalt zum leichteren Aufsuchen der Bestandteile.

Text ist in Spalten geschrieben:

Spalte Nr.1 - Gruppennummer

Spalte Nr.2 - Abbildungsnummer

Spalte Nr.3 - Positionsnummer

Spalte Nr.4 - Bestellnummer

Spalte Nr.5 - Benennung des Bestandteiles, Traktorentype

Spalte Nr.6 - Stückzahl

Spalte Nr.7 - Abmessung, Standard, Anmerkung, Genauere Angaben über mögliche Alternativen befinden sich am Ende des Textes

VORKOMMENDE ZEICHEN IN DER KOLONNE „ANMERKUNG“

+	Der Ersatzteil wird nur auf Sonderwunsch des Kunden geliefert
*	Der Ersatzteil wird nicht selbständig als Ersatzteil geliefert
BK	Sicherheitskabine
BO	Asbestfreier Belag
BT	Asbestosfreidichtung
CA	CARRARO
CAB	Kabriolett
CZ	Tschechische Republic
D	Anzahl der Falze
GR	Sitz GRAMMER
JD	JOHN DEERE
KO	Metall-keramischer Belag
L	Länge
ND	Diese Ersatzteile werden nicht mehr hergestellt und sind nur bis Erschöpfung des Lagervorrats lieferbar
OS	Überprüfungsserie
PTO	Zapfwelle
RB	Handbremse
S	Dicke
T	Druckfehler
W	Breite
X	Ersatzteil aufgelöst
XY	Teil wurde nicht in die Produktion eingeführt
Z	Anzahl der Scharfen
>	Ab Erzeugungsnummer Motor (Schlepper, Date)
<	Bis Erzeugungsnummer Motor (Schlepper, Date)

BILDTEIL

An den Abbildungen an der oberen Ecke sind die Gruppe und Abbildungsnummer bezeichnet.

01	Nummer der Baugruppe
1	Abbildungsnummer

Die Teile ohne Positionnummer sind nur wegen besserer Orientierung dargestellt.

HINWEISE ZUR BESTELLUNG VON ERSATZTEILEN

Zu den Reparaturen sind ausschliesslich nur Originalersatzteile für die Traktoren Zetor anzuwenden. Den Ersatzteilbestellungen ist eine ausserordentliche Sorgfalt zu widmen. Um unnötigen Missverständnissen und Zeitverlusten vorzubeugen, folgende Angaben sind in den Ersatzteilbestellungen anzuführen:

1. Genaue Anschrift des Bestellers, Postamt samt Postleitzahl, eventuell Bahnstation.
2. Genaue Benennung und Bestellnummer des geforderten Ersatzteiles.
3. Stückzahl der geforderten Ersatzteile.
4. Erzeugungsnummer des Traktors, die sich auf dem Fabriksschild auf der rechten Seite unter dem Instrumentenbrett befindet.
5. Versanweise.

EXPLANATORY NOTES TO THE PRESENT SPARE PARTS CATALOG

The Spare Parts Catalog lists items of spare parts composing **Zetor tractor models 3320 - 7340 TURBO**.

Items forming the tractor are grouped into section (Engine, Gearbox) composed of groups formed by one or more sheets. All information, illustrations and specifications in this catalog are based on the latest information available at the time of publication.

The up-dating of the catalog will take place by including information in ZETOR SERVICE REPORTS published regularly.

TEXT SECTION

The section index and alphabetical index of groups helps to identify easily a part. In the text section you will find six columns on each text page:

column 1 - contains the group number

column 2 - contains the drawing number

column 3 - contains the item number

column 4 - contains the part ordering number

column 5 - contains parts name, tractor model

column 6 - shows quantity of parts used on tractor

column 7 - contains additional explanatory notes: dimension, standard, note

Additional information concerning options are given at the end of the group.

CODES USED IN „NOTE“ COLUMN

+	Application in optional group only
*	Not supplied separately
BB	Drum type foot brake
BK	Safety cab
BT	Asbestosfree gasket
CA	CARRARO
CAB	Open station
CZ	Czech Republic
D	Spline number
GR	Seat GRAMMER
JD	JOHN DEERE
KO	Ceramo-metallic lining
L	Length
ND	Not used on the current production
OS	Tested serie
PTO	Power take off shaft
RB	Hand brake
S	Thickness
T	Print error
W	Teeth thickness
X	Cancelled as spare part
XY	The part wasn't implemented to the production
Z	Gear teeth number
>	From serial number for engine (tractors, date)
<	To serial number for engine (tractors, date)

ILLUSTRATION SECTION

The group and drawing number are shown in the upper corner:

01	Group number
1	Drawing number

Parts without item number are shown for better orientation only.

INSTRUCTION FOR SPARE PARTS ORDERS

For repairs use original spare parts Zetor only. A particular attention should be paid to spare parts orders. To prevent unnecessary misunderstandings and time losses following data in spare parts orders are to be quoted:

1. Exact address of the ordering party, post office together with the postal code and railway station eventually.
2. Exact order number and spare part name.
3. Spare parts quantity required.
4. Serial number of the tractor shown on factory plate placed on the RH side under the dashboard.
5. Way of dispatch.

ANNOTATIONS CONCERNANT LE PRÉSENT CATALOGUE

Ce catalogue des pièces détachées est élaboré pour les tracteurs **Zetor type 3320 - 7340 TURBO**. Il comprend l'ensemble des pièces détachées divisées par groupes de construction, et est valable au jour de son édition. Des modifications qui peuvent suivre seront publiées dans les rapports du service après-vente Zetor.

PARTIE TEXTUELLE

La table de matière sert à faciliter la recherche des pièces

Le texte est divisé en colonnes:

colonne 1 - numéro de groupe

colonne 2 - numéro du dessin

colonne 3 - numéro de la position

colonne 4 - référence

colonne 5 - dénomination de la pièce, type du tracteur

colonne 6 - quantité

colonne 7 - dimensions, norme, note

Des alternatives sont précisées dans la note à la fin du texte

SIGNES SE TROUVANT DANS LA COLONNE „NOTE“

+	Pièce livrée en option
*	Ne peut être livrée comme pièce détachée
BK	Cabine
BO	Garniture sans amiante
BT	Joint d'étanchéité sans amiante
CA	CARRARO
CAB	Cabriolet
CZ	République Tchèque
D	Nombre des cannelures
GR	Siège GRAMMER
JD	JOHN DEERE
KO	Garniture métallocéramique
L	Longueur
ND	Pièce supprimée - sera livrée jusqu'à l'épuisement du stock
OS	Série vérificative
PTO	Arbre de prise de force
RB	Frein à main
S	Épaisseur
T	Faute d'impression
W	Largeur (dents)
X	Pièce supprimée - n'est plus montée dans le groupe
XY	C'est pièce on ne fabrique pas encore
Z	Nombre des dents
>	Depuis quel n° de fabrication du moteur (tracteur, date)
<	Jusqu'à quel n° de fabrication du moteur (tracteur, date)

PARTIE ILLUSTRÉE

En haut de chaque dessin sont marqués les numéros du groupe et du dessin:

01	No. du groupe
1	No. du dessin

Pour une meilleure orientation, nous avons inclus également des dessins des pièces n'ayant pas de numéro.

INSTRUCTIONS POUR LES COMMANDES DES PIÈCES DÉTACHÉES

Pour des réparations des tracteurs Zetor, il faut utiliser exclusivement les pièces détachées d'origine. Le plus grand soin doit être apporté aux commandes des pièces détachées. Pour prévenir les malentendus et pertes de temps inutiles, chaque commande doit comporter les renseignements suivants:

1. Adresse exacte du client, l'indication du bureau de poste y compris le code postal et la gare locale éventuellement
2. Dénomination et référence exactes de la pièce commandée
3. Quantité des pièces commandées
4. Numéro de série du tracteur figurant sur la plaque du constructeur qui se trouve sur le côté droit du carénage, au-dessous du tableau de bord
5. Mode d'expédition

NOTAS EXPLICATIVAS AL PRESENTE CATÁLOGO DE LOS REPUESTOS

El presente catálogo está elaborado para los tractores **Zetor 3320 7340 TURBO** de tal manera para que ofrezca una orientación fácil y clara en los repuestos comunes y distintos de modelos de tractores asegurando así la economía de los pedidos de repuestos.

PARTE DEL TEXTO

El índice incorporado al principio del catálogo de repuestos sirve para la búsqueda más fácil de las piezas.

- en la columna 1 - el número grupo
- en la columna 2 - el número de la ilustración
- en la columna 3 - el número del ítem
- en la columna 4 - el número de la pieza
- en la columna 5 - se encuentra escrita la denominación de la pieza
- en la columna 6 - piezas
- en la columna 7 - notas

NOTAS EXPLICATIVAS EN COLUMNA „NOTA“

+	Segun pedido extra del cliente
*	No existe como repuesto
BK	Cabina de seguridad
BO	Revestimiento sin amianto
BT	Junta sin amianto
CA	CARRARO
CAB	Cabriolet
CZ	Republica Checa
D	Número de las ranuras
GR	Asiento GRAMMER
EKO	Eco motor
G	GRAZIANO
JD	JOHN DEERE
KO	Revestimiento metalo-cerámico del embrague
L	Longitud
ND	Los repuestos estan suprimidos y suministraremos los hasta liquidación de las existencias
MK	Convertidor del par motor
OS	Serie cero
PTO	Árbol de toma de fuerza
RB	Freno de mano
S	Grueso
T	Falta de impresión
W	Anchura de los dientes
X	Pieza suprimida
XY	La pieza no entró la producción
Z	Número de los dientes
>	Desde cual número de serie del motor (tractor, data)
<	Hasta cual número de serie del motor (tractor, data)

PARTE ILUSTRATIVA

Sobre las ilustraciones en su rincón superior se encuentra citada la designación del grupo y el número de la ilustración.

002	número grupo
01	número ilustrada

Los números de los pedidos del material de empaque tipo LOCTITE y RHODORSEAL son diferentes (según de la cantidad aplicable) y son mencionados solo para necesidad del reclamo

INSTRUCCIONES PARA EL PEDIDO DE LOS REPUESTOS

Para las reparaciones de los tractores Zetor hay que emplear únicamente los repuestos originales.

Para prevenir a los malentendidos y a las perdidas de tiempo, hay que mencionar en los pedidos de las piezas los informes siguientes:

- 1º Dirección exacta del comitente, estafeta de correos con el código postal y la estación de ferrocarril eventualmente
- 2º Denominación exacta y el número de pedido preciso del repuesto requerido.
- 3º Cantidad de los repuestos requeridos.
- 4º Número de serie del tractor indicado sobre el rótulo de fábrica ubicado, a su vez, al lado derecho del capó, debajo del tablero de instrumentos.
- 5º Modo de expedición.

002

01

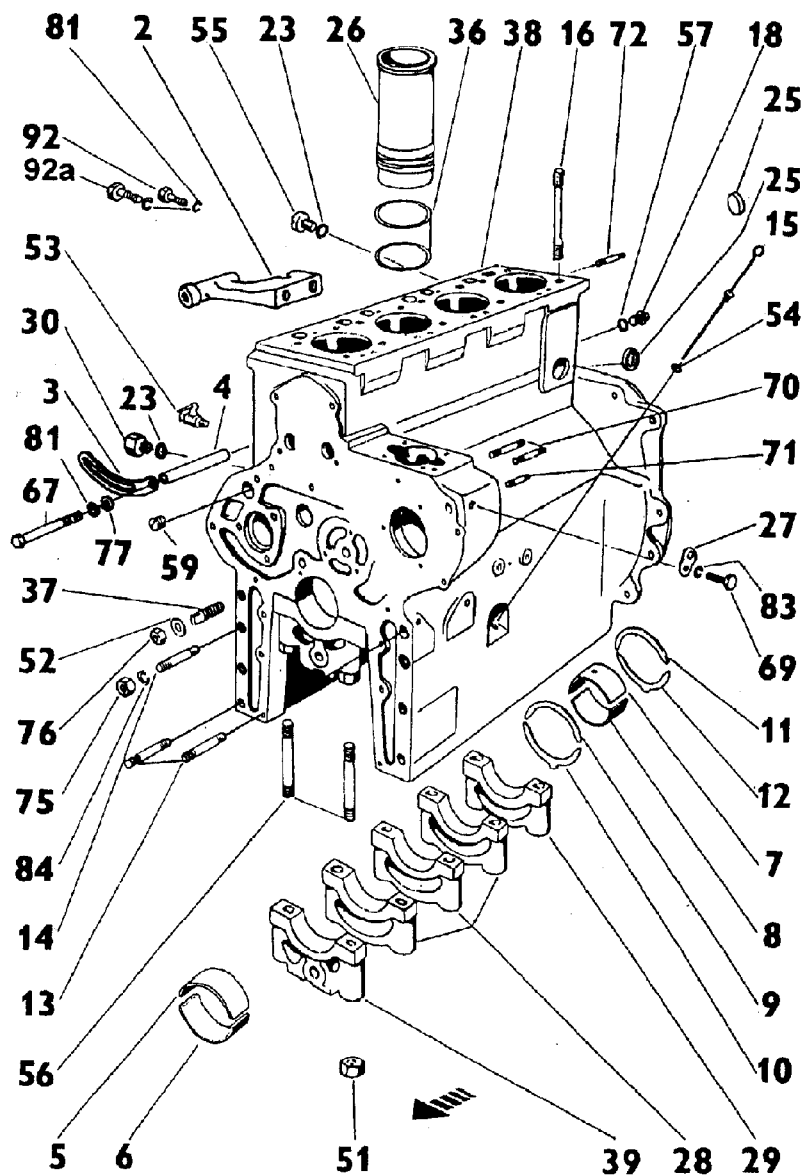

002 KLIKOVÁ SKŘÍŇ - KURBELKASTEN - CRANKCASE - CARTER MOTEUR - BLOQUE MOTOR 002						
(53.002.000/14,15,16,17,19)						
Skupina Gruppe Group Groupe Grupo	Tab. Tab. Fig. Fig. Fig.	Poz. Pos. Item.	Objedn. číslo Bestellnummer Part No. Référence No de la pieza	Název Benennung Designation Désignation de la pièce Denominación de la pieza	Kusy Stück Pcs Qté Piezas	Poznámka Anmerkung Note Note Nota
1	2	3	4	5	6	7
002	02	1	53.002.060	Přední víko Z 7320, 7340-- Vorderdeckel - Front cover - Couvercle avant - Tapa delantera	1	
002	02	1	53.002.071	Přední víko Z 3320 - 6340 - Vorderdeckel - Front cover - Couvercle avant - Tapa delantera	1	
002	01	2	53.002.015	Držák alternátoru - Halter des Alternators - Alternator holder - Support de l'alternateur - Porta del alternador	1	
002	01	3	53.002.016	Vzpěra alternátoru - Strebe des Alternators - Alternator strut - Bras de l'alternateur - Soporte del alternador	1	
002	01	4	53.002.017	Trubka - Rohr - Tube - Tube - Tubo	1	
002	02	4a	5201-0230	Boční víčko Z 3320, 3340- Seitendeckel - Side cover - Couvercle latéral - Tapa lateral	1	
002	01	5	5501-0106	Pánev ložiska horní Z 7320, 7340-- Obere Lagerschale - Plain bearing top liner - Coussinet du palier, pièce supérieure - Casquillo superior del cojinete	4	Z 3320, 3340 - 3x
002	01	6	5501-0107	Pánev ložiska spodní Z 7320, 7340-- Untere Lagerschale - Plain bearing bottom liner - Coussinet du palier, pièce inférieure - Casquillo inferior del cojinete	4	Z 3320, 3340 - 3x

002

02

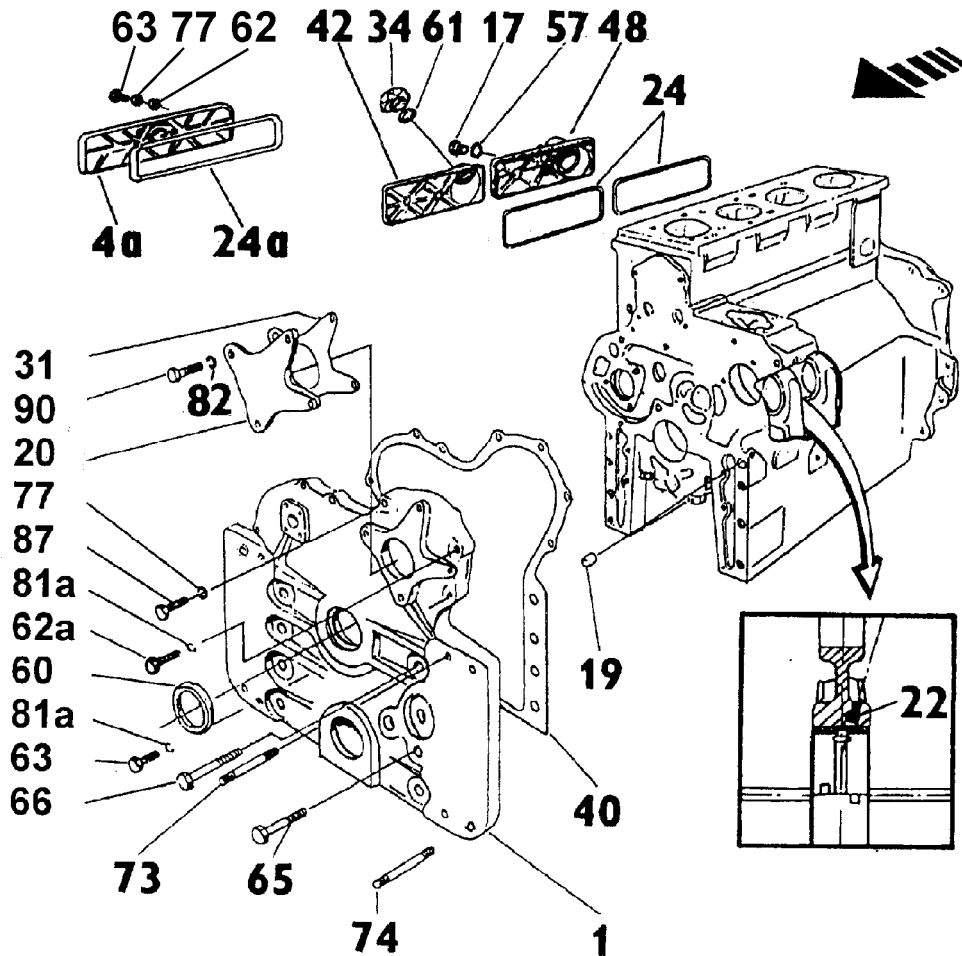

002					002	
1	2	3	4	5	6	7
002	01	7	5501-0108	Pánev zadního ložiska horní - Obere Lagerschale des rückwärtigen Lagers - Rear plain bearing top liner - Coussinet du palier arrière, pièce supérieure - Casquillo superior del cojinete trasero	1	
002	01	8	5501-0109	Pánev zadního ložiska spodní - Untere Lagerschale des rückwärtigen Lagers - Rear plain bearing bottom liner - Coussinet du palier arrière, pièce inférieure - Casquillo inferior del cojinete trasero	1	
002	01	9	5501-0110	Axiální ložisko horní úzké - Oberes Drucklager (schmal) - Top thrust plain bearing (narrow) - Palier de butée supérieur (étroit) - Cojinete axial superior (estrecho)	1	
002	01	10	5501-0111	Axiální ložisko spodní úzké - Unterer Drucklager (schmal) - Bottom thrust plain bearing (narrow) - Palier de butée inférieur (étroit) - Cojinete axial inferior (estrecho)	1	
002	01	11	5501-0112	Axiální ložisko horní široké - Oberes Drucklager (breit) - Top thrust plain bearing (wide) - Palier de butée supérieur (large) - Cojinete axial superior (ancho)	1	
002	01	12	5501-0113	Axiální ložisko spodní široké - Unterer Drucklager (breit) - Bottom thrust plain bearing (wide) - Palier de butée inférieur (large) - Cojinete axial inferior (ancho)	1	
002	01	13	5501-0114	Šroub - Schraube - Bolt - Vis - Tornillo	6	
002	01	14	5501-0115	Šroub - Schraube - Bolt - Vis - Tornillo	2	
002	01	15	5501-0116	Měrka oleje - Ölstandzeiger - Oil dipstick - Jauge d'huile - Indicador del nivel del aceite	1	
002	01	16	5501-0120	Šroub hlavy Z 4320 - 7340-- Kopfschraube - Cylinder head bolt - Vis de culasse - Espárrago de la culata	16	Z 3320, 3340 - 12x
002	01	18	5501-0122	Zátka olejového kanálu Z 4320 - 7340-- Ölkanalstopfen - Oil passage plug - Bouchon du canal de graissage - Tapón del canal de aceite	2	Z 3320, 3340 - 1x
002	02	19	5501-0208	Centrační trubka - Zentrierrohr - Centering tube - Tube de centrage - Tubo de centrage	2	
002	02	20	5501-0211	Víko - Deckel - Cover - Couvercle - Tapa	1	

002

03

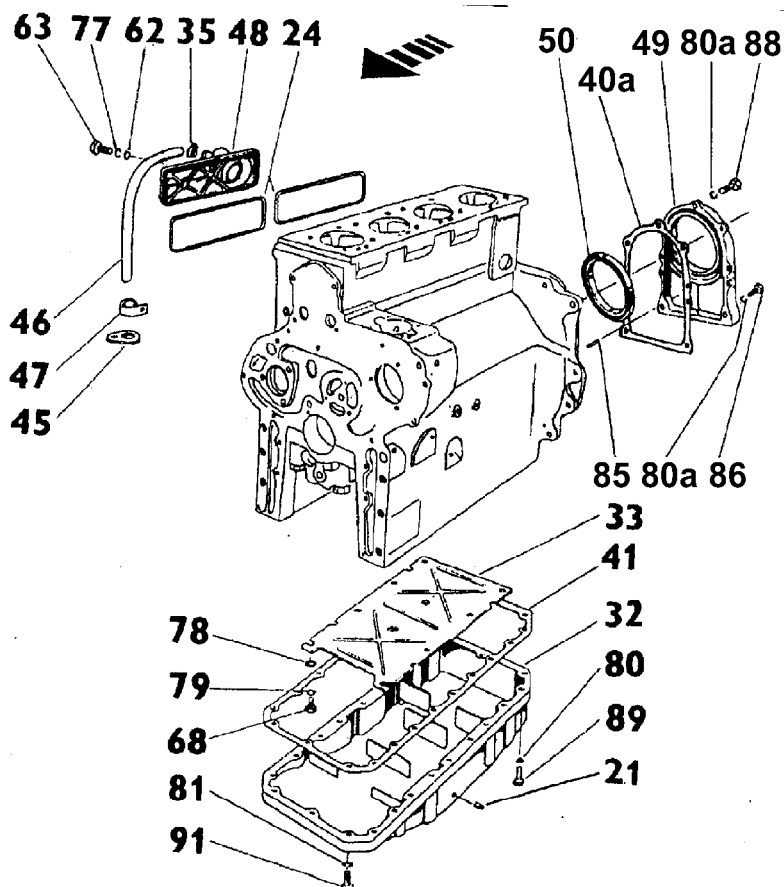

002							002
1	2	3	4	5	6	7	
002	03	21	5501-0219	Kuželová zátka - Kegelstopfen - Conical plug - Bouchon conique - Tapón cónico	1		
002	02	22	10.002.022	Tryska Z 7320, 7340 -- Enspritzdüse - Nozzle - Injecteur - Tobera de inyección	4		
002	01	23	6701-0127	Těsnící kroužek Z 4320 - 7340 -- Dichtungsring - Sealing ring - Anneau d'étanchéité - Anillo de junta	5	Z 3320, 3340 - 4x	
002	02,03	24	6701-0242	Těsnění bočního víčka Z 4320 - 7340 -- Seintendeckel Dichtung - Side cover gasket - Joint d'étanchéité du couvercle latéral - Junta de la tapa lateral	2		
002	02	24a	4701-0241	Těsnění bočního víčka Z 3320, 3340 - Seintendeckel Dichtung - Side cover gasket - Joint d'étanchéité du couvercle latéral - Junta de la tapa lateral	1		
002	01,04	25	6901-0155	Plechová zátka - Blechstopfen - Sheet metal plug - Bouchon de tôle - Tapón de chapa	2		
002	01	26	6901-0168	Vložený válec Z 4320 - 7340 -- Zylinderlaufbuchse - Cylinder liner - Chemise - Camisa de cilindro	4	Z 3320, 3340 - 3x	
002	01	27	6901-0171	Závěsné oko - Aufhängeöse - Suspension eye - Oeillet de suspension - Anillo de suspensión	2		
002	01,04	28	6901-0178	Víko středního ložiska - Deckel des mittleren Lagers - Center bearing cap - Chapeau du palier central - Tapa del cojinete central	*		
002	01,04	29	6901-0179	Víko zadního ložiska - Deckel des rückwärtigen Lagers - Rear bearing cap - Chapeau du palier arrière - Tapa del cojinete trasero	*		
002	01	30	6901-0181	Šroubení - Verschraubung - Pipe union - Tubulure de raccord - Tubuladura de racor	1		
002	02	31	6901-0275	Těsnění - Dichtung - Gasket - Joint d'étanchéité - Junta	1		
002	03	32	4701-0213	Spodní víko Z 3320, 3340 - Unterer Deckel - Oil pan - Couvercle inférieur - Tapa inferior del bloque motor	1		
002	03	32	6901-0282	Spodní víko Z 4320 - 7340 -- Unterer Deckel - Oil pan - Couvercle inférieur - Tapa inferior del bloque motor	1		
002	03	33	4904-0263	Krycí plech Z 3320, 3340 - Abdeckblech - Sheet metal cover - Tôle de protection - Chapa de protección	1		
002	03	33	6901-0283	Krycí plech Z 4320 - 7340 -- Abdeckblech - Sheet metal cover - Tôle de protection - Chapa de protección	1		
002	02	34	6901-0287	Zátka - Stopfen - Plug - Bouchon - Tapón	1		

002

04

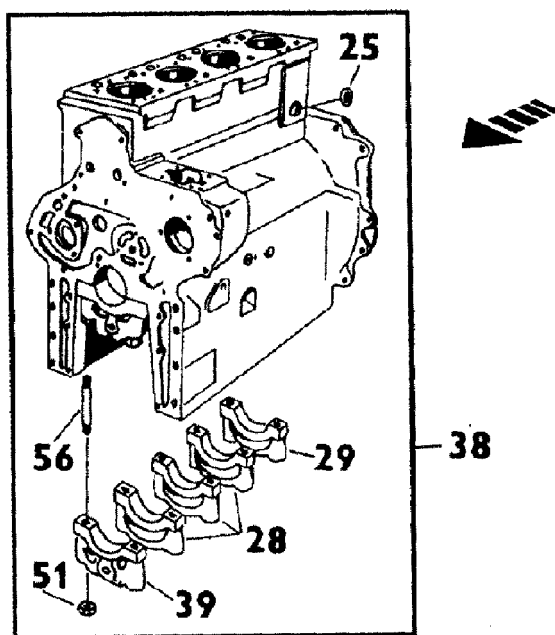

002							002
1	2	3	4	5	6	7	
002	03	35	53.800.004	Hadicová spona - Band des Schlauchs - Hose clip - Collier du tuyau - Abrazadera de la manguera	1		
002	01	36	7101-0102	Těsnění válce Z 4320 - 7340 -- Zylinderdichtung - Cylinder liner gasket - Joint de la chemise - Junta de la camisa de cilindro	8	Z 3320, 3340 - 6x	
002	01	37	7101-0103	Šroub mazání rozvodu - Schmierschraube der Steuerung - Valve gear lubrication bolt - Vis de graissage de la distribution - Tornillo de engrase del sistema de distribución	1		
002	01,04	38	5201-0119	Klíková skříň s víky ložisek Z 3320, 3340 - Kurbelkasten mit Lagerdeckeln - Crankcase with bearing caps - Carter moteur avec chapeaux des paliers - Bloque del motor con tapas de cojinetes	1	102x110 mm	
002	01,04	38	7101-0169	Klíková skříň s víky ložisek Z 4320 - 6340 - Kurbelkasten mit Lagerdeckeln - Crankcase with bearing caps - Carter moteur avec chapeaux des paliers - Bloque del motor con tapas de cojinetes	1	102x120 mm	
002	01,04	38	7901-0109	Klíková skříň s víky ložisek Z 7320 - 7340 - Kurbelkasten mit Lagerdeckeln - Crankcase with bearing caps - Carter moteur avec chapeaux des paliers - Bloque del motor con tapas de cojinetes	1	102x120 mm	
002	01,04	39	7201-0177	Víko předního ložiska - Deckel des vorderen Lagers - Front bearing cap - Chapeau du palier avant - Tapa del cojinete delantero	*		
002	02	40	7201-0206	Těsnění předního víka - Dichtung des vorderen Deckels - Front cover gasket - Joint d'étanchéité du couvercle avant - Junta de la tapa delantera	1		
002	03	40a	7201-0207	Těsnění zadního víka - Dichtung des rückwärtigen Deckels - Rear cover gasket - Joint d'étanchéité du couvercle arrière - Junta de la tapa trasera	1		
002	03	41	4904-0264	Těsnění spodního víka Z 3320, 3340 - Dichtung des unteren Deckels - Oil pan gasket - Joint d'étanchéité du couvercle inférieur - Junta de la tapa inferior del bloque motor	1		
002	03	41	7201-0208	Těsnění spodního víka Z 4320 - 7340 - Dichtung des unteren Deckels - Oil pan gasket - Joint d'étanchéité du couvercle inférieur - Junta de la tapa inferior del bloque motor	1		
002	02	42	7201-0262	Boční víčko Z 4320 - 7340 - Seitendeckel - Side cover - Couvercle latéral - Tapa lateral	1		
002	05	43	5011-0093	Sada hlavních ložisek motoru Z 3320, 3340 - Satz der Hauptlager für Motor - Set of main bearings for engine - Jeu des paliers principaux pour le moteur - Juego de cojinetes principales para el motor	1		
002	05	43	6011-0093	Sada hlavních ložisek motoru Z 4320 - 7340 -- Satz der Hauptlager für Motor - Set of main bearings for engine - Jeu des paliers principaux pour le moteur - Juego de cojinetes principales para el motor	1		
002	03	45	7901-0228	Přichytka - Schelle - Clamp - Attache - Fijación	1		
002	03	46	5201-0232	Trubka Z 3320, 3340 - Rohr - Tube - Tube - Tubo	1		
002	03	46	7901-0232	Trubka Z 4320 - 7340 -- Rohr - Tube - Tube - Tubo	1		
002	03	47	7901-0233	Přichytka - Schelle - Clamp - Attache - Fijación	1		

002

05

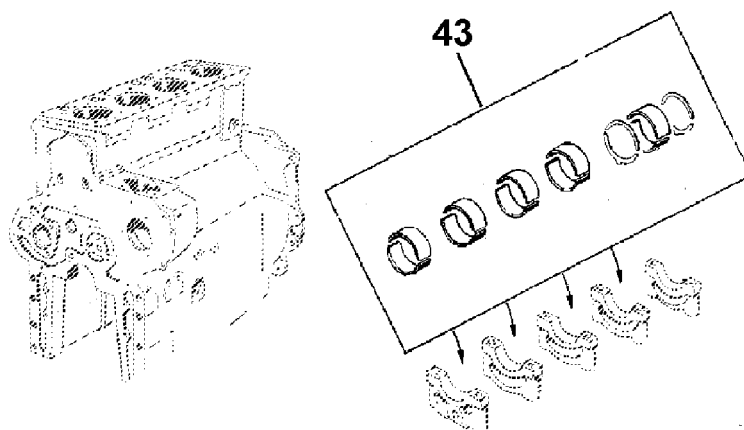

002							002
1	2	3	4	5	6	7	
002	02,03	48	7901-0249	Boční víčko Z 4320 - 7340-- Seitendeckel - Side cover - Couvercle latéral - Tapa lateral	1		
002	03	49	7901-0281	Zadní víko - Rückwärtiger Deckel - Rear cover - Couvercle arrière - Tapa trasera	1		
002	03	50	53.002.022	GUFERO	1	120x140x13 BAUMSL	
002	03	50	7901-0282	GUFERO		X BASLFDRLX 7 120x140x15 VMQ	
002	01,04	51	95-0105	Matice Z 4320 - 7340-- Mutter - Nut - Ecrou - Tuerca	10	M 14x1,5 Z 3320, 3340 - 3x	
002	01	52	95-0115	Pojistná podložka - Sicherungsunterlage - Tab washer - Rondelle de sûreté - Arandela de seguridad	1		
002	01	53	95-0118	Výpustný kohout - Ablasshahn - Drain cock - Robinet de vidange - Grifo (llave) de purga	1		
002	01	54	95-0122	Těsnící kroužek - Dichtungsring - Sealing ring - Anneau d'étanchéité - Anillo de junta	1		
002	01	55	95-0124	Zátka klikové skříně Z 4320 - 7340-- Kurbelkastenstopfen - Crankcase plug - Bouchon du carter moteur - Tapón del bloque motor	4	Z 3320, 3340 - 3x	
002	01,04	56	95-0132	Šroub ložiska Z 4320 - 7340-- Lagerschraube - Bearing bolt - Vis de palier - Tornillo del cojinete	10	Z 3320, 3340 - 8x	
002	01,02	57	97-2140	Těsnící kroužek Z 4320 - 7340-- Dichtungsring - Sealing ring - Anneau d'étanchéité - Anillo de junta	2	18x24 ČSN 02 9310.3 Z 3320, 3340 - 1x	
002	01	59	97-2563	Zátka se zářezem - Stopfen mit Kerbe - Plug with groove - Bouchon cranté - Tapón roscado con muesca	1	M 18x1,5	
002	02	60	97-4240	GUFERO	1	GPDPV 52x72x12 MVQ	
002	02	61	97-4265	Kroužek - Ring - Ring - Anneau - Anillo	1	50x40 ČSN 02 9280	
002	03	62	97-4502	Kroužek - Ring - Ring - Anneau - Anillo	2	10x2 ČSN 02 1101.15	
002	02	62a	99-0335	Šroub - Schraube - Bolt - Vis - Tornillo	2	M 10x50 ČSN 02 1101.55	
002	02,03	63	99-0336	Šroub Z 4320 - 7340-- Schraube - Bolt - Vis - Tornillo	4	M 10x55 ČSN 02 1101.55 Z 3320, 3340 - 3x	
002	02	65	99-0484	Šroub - Schraube - Bolt - Vis - Tornillo	1	M 16x85 ČSN 02 1101.55	
002	02	66	99-0485	Šroub - Schraube - Bolt - Vis - Tornillo	1	M 16x90 ČSN 02 1101.15	
002	01	67	99-0695	Šroub - Schraube - Bolt - Vis - Tornillo	1	M 10x140 ČSN 02 1101.19	
002	03	68	99-1225	Šroub - Schraube - Bolt - Vis - Tornillo	6	M 10x16 ČSN 02 1103.10	
002	01	69	99-1477	Šroub - Schraube - Bolt - Vis - Tornillo	2	M 12x25 ČSN 02 1103.55	
002	01	70	99-2549	Šroub - Schraube - Bolt - Vis - Tornillo	2	M 10x35 ČSN 02 1176.25	
002	01	71	99-2550	Šroub - Schraube - Bolt - Vis - Tornillo	1	M 10x28 ČSN 02 1176.25	
002	01	72	99-2566	Šroub - Schraube - Bolt - Vis - Tornillo	2	M 8x30 ČSN 02 1176.55	
002	02	73	99-2625	Šroub - Schraube - Bolt - Vis - Tornillo	6	M 14x40 ČSN 02 1176.55	
002	02	74	99-2627	Šroub - Schraube - Bolt - Vis - Tornillo	2	M 14x 50 ČSN 02 1176.55	
002	01	75	99-3646	Matice - Mutter - Nut - Ecrou - Tuerca	8	M 16 ČSN 02 1401.55	
002	01,02	77	99-4310	Podložka - Unterlegscheibe - Washer - Rondelle - Arandela	3	10,5 ČSN 02 1702.15	
002	03	78	99-4457	Podložka - Unterlegscheibe - Washer - Rondelle - Arandela	2	10,5 ČSN 02 1702.11	
002	03	79	99-4651	Podložka - Unterlegscheibe - Washer - Rondelle - Arandela	6	10,5 ČSN 02 1744.01	
002	03	80	99-4636	Podložka - Unterlegscheibe - Washer - Rondelle - Arandela	3	8,4 ČSN 02 1744.05	
002	01,03	81	99-4635	Podložka - Unterlegscheibe - Washer - Rondelle - Arandela	21	10,5 ČSN 02 1744.05	
002	02	81a	99-4774	Podložka - Unterlegscheibe - Washer - Rondelle - Arandela	4	10 ČSN 02 1741.05	

002

06

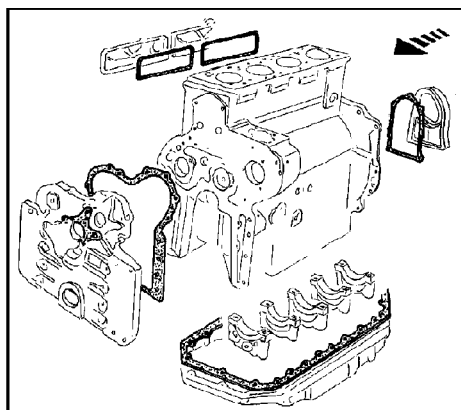

93

002							002
1	2	3	4	5	6	7	
002	02	82	99-4807	Podložka - Unterlegscheibe - Washer - Rondelle - Arandela	4	10 ČSN 02 1740.05	
002	01	83	99-4808	Podložka - Unterlegscheibe - Washer - Rondelle - Arandela	2	12 ČSN 02 1740.05	
002	01	84	99-4777	Podložka - Unterlegscheibe - Washer - Rondelle - Arandela	5	16 ČSN 02 1741.05	
002	03	85	99-6496	Kolík - Stift - Pin - Goupille cylindrique - Pasador	2	8mx6x16 ČSN 02 2150.2	
002	03	86	99-8652	Šroub - Schraube - Bolt - Vis - Tornillo	1	M 8x30 ČSN 02 1101.15	
002	02	87	99-0560	Šroub - Schraube - Bolt - Vis - Tornillo	2	M 10x45 ČSN 02 1101.55	
002	03	88	99-9009	Šroub - Schraube - Bolt - Vis - Tornillo	5	M 8x25 ČSN 02 1103.15	
002	03	89	99-9010	Šroub - Schraube - Bolt - Vis - Tornillo	3	M 8x30 ČSN 02 1103.15	
002	02	90	99-9027	Šroub - Schraube - Bolt - Vis - Tornillo	4	M 10x20 ČSN 02 1103.15	
002	01	76	99-3771	Matice - Mutter - Nut - Ecrou - Tuerca	1	M 10 ČSN 02 1403.20	
002	03	91	99-9030	Šroub - Schraube - Bolt - Vis - Tornillo	21	M 10x28 ČSN 02 1103.15	
002	01	92	99-9032	Šroub - Schraube - Bolt - Vis - Tornillo	2	M 10x35 ČSN 02 1103.15	
002	01	92a	99-9033	Šroub - Schraube - Bolt - Vis - Tornillo	2	M 10x40 ČSN 02 1103.15	
002	06	93	3320-0093	Sada těsnění skříně motoru Z 3320 3340 - Satz der Dichtungen für Kurbelgehäuse - Set of sealing parts for crankcase - Jeu de pièces d'étanchage pour le carter moteur - Juego de juntas para el cárter	1		
002	06	93	4320-0093	Sada těsnění skříně motoru Z 4320 - 7340 - Satz der Dichtungen für Kurbelgehäuse - Set of sealing parts for crankcase - Jeu de pièces d'étanchage pour le carter moteur - Juego de juntas para el cárter	1		
1. přebroušení - 1. Nachschliff - 1st crankshaft regrind - 1^{ere} rectification - 1^o rectificado del cigüeñal							
002	01	6	5501-0167	Pánev ložiska spodní Z 4320 - 7340 - Untere Lagerschale - Plain bearing bottom liner - Coussinet du palier, pièce inférieure - Casquillo inferior del cojinete	4	Z 3320, 3340 - 3x	
002	01	8	5501-0192	Axiální ložisko spodní široké - Unterer Drucklager (breit) - Bottom thrust plain bearing (wide) - Palier de butée inférieur (large) - Cojinete axial inferior (ancho)	1		
002	01	11	5501-0193	Axiální ložisko horní široké - Oberer Drucklager (breit) - Top thrust plain bearing (wide) - Palier de butée supérieur (large) - Cojinete axial superior (ancho)	1		
002	01	10	5501-0194	Axiální ložisko spodní úzké - Unterer Drucklager (schmal) - Bottom thrust plain bearing (narrow) - Palier de butée inférieur (étroit) - Cojinete axial inferior (estrecho)	1		
002	01	9	5501-0195	Axiální ložisko horní úzké - Oberer Drucklager (schmal) - Top thrust plain bearing (narrow) - Palier de butée supérieur (étroit) - Cojinete axial superior (estrecho)	1		
002	01	12	5501-0196	Axiální ložisko spodní široké - Unterer Drucklager (breit) - Bottom thrust plain bearing (wide) - Palier de butée inférieur (large) - Cojinete axial inferior (ancho)	1		
002	01	7	5501-0197	Pánev zadního ložiska horní - Obere Lagerschale des rückwärtigen Lagers - Rear plain bearing top liner - Coussinet du palier arrière, pièce supérieure - Casquillo superior del cojinete trasero	1		
002	01	7	5501-0197	Pánev zadního ložiska horní - Obere Lagerschale des rückwärtigen Lagers - Rear plain bearing top liner - Coussinet du palier arrière, pièce supérieure - Casquillo superior del cojinete trasero	1		
002	01	5	5501-0199	Pánev ložiska horní Z 7320, 7340 - Obere Lagerschale - Plain bearing top liner - Coussinet du palier, pièce supérieure - Casquillo superior del cojinete	4	Z 3320, 3340 - 3x	
002	05	43	5011-0083	Sada hlavních ložisek motoru Z 3320, 3340 - Satz der Hauptlager für Motor - Set of main bearings for engine - Jeu des paliers principaux pour le moteur - Juego de cojinetes principales para el motor	1		

002

06a

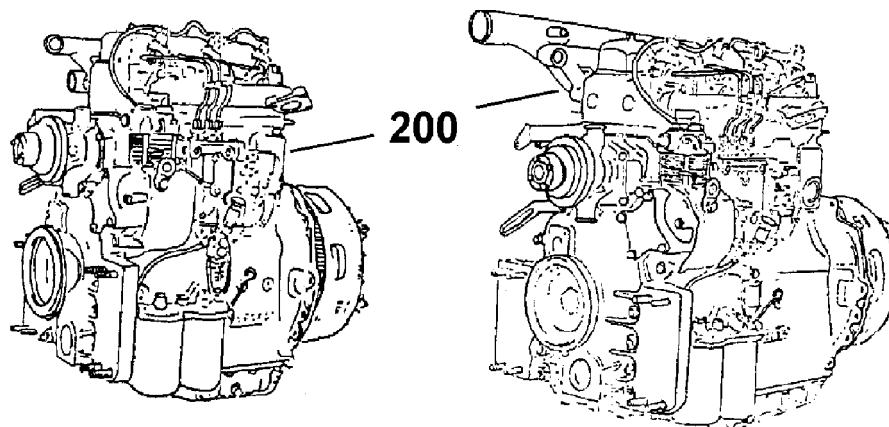

002							002
1	2	3	4	5	6	7	
002	05	43	6011-0083	Sada hlavních ložisek motoru Z 4320 - 7340-- Satz der Hauptlager für Motor - Set of main bearings for engine - Jeu des paliers principaux pour le moteur - Juego de cojinetes principales para el motor	1		
				2. přebroušení - 2. Nachschliff - 2nd crankshaft regrind - 2^{ème} rectification - 2^o.rectificado del cigüeñal			
002	01	12	5501-0184	Axiální ložisko spodní široké - Unteres Drucklager (breit) - Bottom thrust plain bearing (wide) - Palier de butée inférieur (large) - Cojinete axial inferior (ancho)	1		
002	01	11	5501-0185	Axiální ložisko horní široké - Oberes Drucklager (breit) - Top thrust plain bearing (wide) - Palier de butée supérieur (large) - Cojinete axial superior (ancho)	1		
002	01	10	5501-0186	Axiální ložisko spodní úzké - Unteres Drucklager (schmal) - Bottom thrust plain bearing (narrow) - Palier de butée inférieur (étroit) - Cojinete axial inferior (estrecho)	1		
002	01	9	5501-0187	Axiální ložisko horní úzké - Oberes Drucklager (schmal) - Top thrust plain bearing (narrow) - Palier de butée supérieur (étroit) - Cojinete axial superior (estrecho)	1		
002	01	8	5501-0188	Axiální ložisko spodní široké - Unteres Drucklager (breit) - Bottom thrust plain bearing (wide) - Palier de butée inférieur (large) - Cojinete axial inferior (ancho)	1		
002	01	7	5501-0189	Pánev zadního ložiska horní - Obere Lagerschale des rückwärtigen Lagers - Rear plain bearing top liner - Coussinet du palier arrière, pièce supérieure - Casquillo superior del cojinete trasero	1		
002	01	6	5501-0190	Pánev ložiska spodní Z 4320 - 7340-- Untere Lagerschale - Plain bearing bottom liner - Coussinet du palier, pièce inférieure - Casquillo inferior del cojinete	4	Z 3320, 3340 - 3x	
002	01	5	5501-0191	Pánev ložiska horní Z 7320, 7340-- Obere Lagerschale - Plain bearing top liner - Coussinet du palier, pièce supérieure - Casquillo superior del cojinete	4	Z 3320, 3340 - 3x	
002	05	43	5011-0081	Sada hlavních ložisek motoru Z 3320, 3340 - Satz der Hauptlager für Motor - Set of main bearings for engine - Jeu des paliers principaux pour le moteur - Juego de cojinetes principales para el motor	1		
002	05	43	6011-0081	Sada hlavních ložisek motoru Z 4320 - 7340-- Satz der Hauptlager für Motor - Set of main bearings for engine - Jeu des paliers principaux pour le moteur - Juego de cojinetes principales para el motor	1		
				3. přebroušení - 3. Nachschliff - 3rd crankshaft regrind - 3^{ème} rectification - 3^o.rectificado del cigüeñal			
002	01	6	5501-0183	Pánev ložiska spodní Z 4320 - 7340-- Untere Lagerschale - Plain bearing bottom liner - Coussinet du palier, pièce inférieure - Casquillo inferior del cojinete	4	Z 3320, 3340 - 3x	
002	01	5	5501-0182	Pánev ložiska horní Z 7320, 7340-- Obere Lagerschale - Plain bearing top liner - Coussinet du palier, pièce supérieure - Casquillo superior del cojinete	4	Z 3320, 3340 - 3x	
002	01	7	5501-0181	Pánev zadního ložiska horní - Obere Lagerschale des rückwärtigen Lagers - Rear plain bearing top liner - Coussinet du palier arrière, pièce supérieure - Casquillo superior del cojinete trasero	1		
002	01	8	5501-0180	Axiální ložisko spodní široké - Unteres Drucklager (breit) - Bottom thrust plain bearing (wide) - Palier de butée inférieur (large) - Cojinete axial inferior (ancho)	1		
002	01	9	5501-0179	Axiální ložisko horní úzké - Oberes Drucklager (schmal) - Top thrust plain bearing (narrow) - Palier de butée supérieur (étroit) - Cojinete axial superior (estrecho)	1		
002	01	10	5501-0178	Axiální ložisko spodní úzké - Unteres Drucklager (schmal) - Bottom thrust plain bearing (narrow) - Palier de butée inférieur (étroit) - Cojinete axial inferior (estrecho)	1		
002	06a	200	522.940.069	Polomotor Z 5202 - Halbmotors - Schortblocks - Bloc embielle - Semi motor	1		

002						002
1	2	3	4	5	6	7
002	06a	200	523.940.004	Polomotor Z 5203 - Halbmotors - Schortblocks - Bloc embielle – Semi motor	1	sk. 010 EKO
002	06a	200	772.940.096	Polomotor Z 7702 – Halbmotors - Schortblocks - Bloc embielle - Semi motor	1	
002	06a	200	772.940.097	Polomotor Z 7702 – Halbmotors - Schortblocks - Bloc embielle - Semi motor	1	sk. 010
002	06a	200	773.940.005	Polomotor Z 7303 - Halbmotors - Schortblocks - Bloc embielle - Semi motor	1	EKO
002	06a	200	732.940.097	Polomotor Z 7302 - Halbmotors - Schortblocks - Bloc embielle - Semi motor	1	
002	06a	200	732.940.098	Polomotor Z 7302 - Halbmotors - Schortblocks - Bloc embielle - Semi motor	1	sk. 010

sk.010 - Montuje se se skupinou 010 - Wird montiert bei gleichzeitiger Montage der Gruppe 010 - Mounted in case the group 010 has been mounted too - Monté en cas du montage simultané du groupe 010 - Montado en caso del montaje del grupo 010

003

07

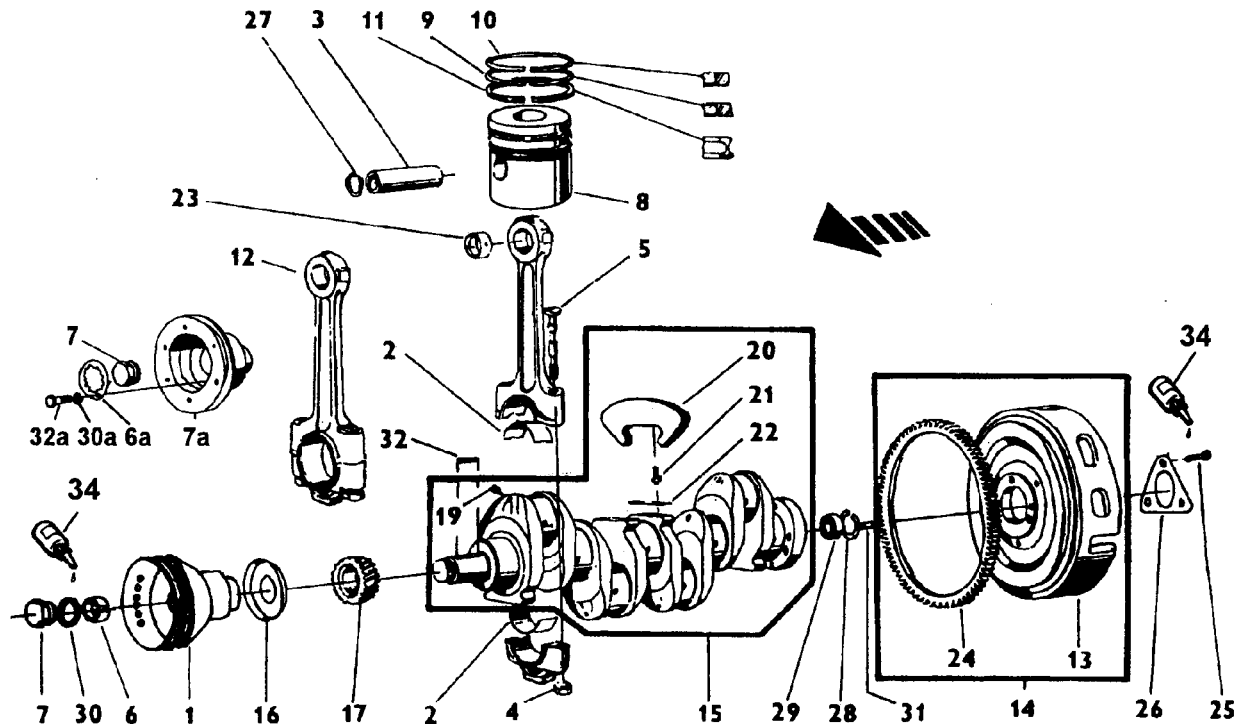

003	KLÍKOVÉ ÚSTROJÍ - KURBELMECHANISMUS - CRANKSHAFT MECHANISM - EMBIELLAGE - MECANISMO DEL ÁRBOL CIGUEÑAL (33.003.000/01, 43.003.000/01,08,11, 53.003.000/9)	003
-----	---	-----

1	2	3	4	5	6	7
003	07	1	53.003.015	Řemnice motoru - Motorriemensscheibe - Engine belt pulley - Poulie sur vilebrequin - Polea del motor	1	
003	07	1	53.003.016	Řemnice motoru - Motorriemensscheibe - Engine belt pulley - Poulie sur vilebrequin - Polea del motor		X
003	07	2	5501-0304	Pánev ojnice Z 4320 - 7340-- Pleuelstangenschale - Connecting rod big end liner - Coussinet de tête de bielle - Casquillo de cojinete de la biela	8	Z 3320, 3340 - 6x
003	07	3	6701-0332	Pístní čep Z 4320 - 7340-- Kolbenbolzen - Gudgeon pin - Axe de piston - Perno del pistón	4	Z 3320, 3340 - 3x
003	07	4	6901-0373	Matice šroubu ojnice Z 4320 - 7340-- Mutter der Pleuelstangenschraube - Connecting rod bolt nut - Ecrou du boulon de bielle - Tuerca del tornillo de la biela	8	Z 3320, 3340 - 6x
003	07	5	6901-0386	Šroub ojnice Z 4320 - 7340-- Pleuelstangenschraube - Connecting rod bolt - Boulon de bielle - Tornillo de la biela	8	Z 3320, 3340 - 6x
003	07	6	6901-0393	Kuželová vložka - Kegelförmige Einlage - Tapered insertion pièce - Cale conique - Pieza intercalada cónico	1	
003	07	7	5501-0310	Matice -.Mutter - Nut - Ecrou - Tuerca	1	
003	07	7	6901-0395	Matice -.Mutter - Nut - Ecrou - Tuerca		X
003	07	8	43.003.003	Píst Z 4320, 4340 - Kolben- Piston - Piston - Pistón	4	Ø 102 mm
003	07	8	7201-0303	Píst Z 5320, 5340 - Kolben- Piston - Piston - Pistón	4	Ø 102 mm Z 3320, 3340 - 3x
003	07	8	7101-0303	Píst Z 6320, 6340 - Kolben- Piston - Piston - Pistón	4	Ø 102 mm
003	07	8	7901-0304	Píst Z 7320, 7340-- Kolben- Piston - Piston - Pistón	4	Ø 102 mm
003	07	9	7101-0304	Pístní kroužek Z 4320 - 6340 - Kolbenring - Piston ring - Segment de piston - Aro de pistón	4	102x3 Z 3320, 3340 - 3x
003	07	9	5202-0304	Pístní kroužek Z 7320, 7340-- Kolbenring - Piston ring - Segment de piston - Aro de pistón	4	102x3
003	07	10	6901-0381	Pístní kroužek Z 4320 - 6340 - Kolbenring - Piston ring - Segment de piston - Aro de pistón	4	102x3 Z 3320, 3340 - 3x
003	07	10	7901-0302	Pístní kroužek Z 7320, 7340-- Kolbenring - Piston ring - Segment de piston - Aro de pistón	4	102x3
003	07	11	6901-0380	Pístní kroužek Z 4320 - 7340-- Kolbenring - Piston ring - Segment de piston - Aro de pistón	4	102x5 Z 3320, 3340 - 3x
003	07	12	7101-0309	Ojnice úplná Z 4320 - 7340-- Vollst. Pleuelstange - Connecting rod assy - Bielle complète - Biela completa	4	Z 3320, 3340 - 3x
003	07	13	7101-0311	Setrvačnik - Schwungrad - Flywheel - Volant moteur - Volante	1	

003

08

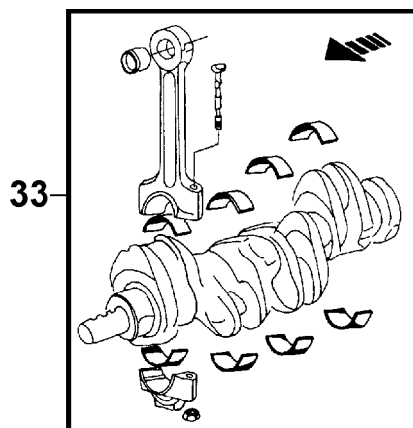

003							003
1	2	3	4	5	6	7	
003	07	14	7101-0312	Setrvačník s věncem - celek - Vollst. Schwungrad mit Zahn-kranz - Flywheel with geared ring assy - Volant moteur avec couronne de démarrage complet - Volante con corona dentada completo	1		
003	07	15	3001-0399	Klíkový hřídel úplný Z 3320, 3340 - Vollst. Kurbelwelle - Crankshaft assy - Vilebrequin complet - Árbol cigüeñal completo	1		
003	07	15	43.003.001	Klíkový hřídel úplný Z 5320, 5340 -- Vollst. Kurbelwelle - Crankshaft assy - Vilebrequin complet - Árbol cigüeñal completo	1		
003	07	15	53.003.001	Klíkový hřídel úplný Z 4320,4340, 6320 - 7340 -- Vollst. Kurbelwelle - Crankshaft assy - Vilebrequin complet - Árbol cigüeñal completo	1		
003	07	16	7201-0304	Přední odstříkovací kroužek - Vorderer Abspritzring - Front oil slinger ring - Anneau de rejet d'huile avant - Anillo escurridor de aceite, delantero	1		
003	08	18	5211-0099	Sada (těsnění válce, válec, pist, pístní kroužky a pístní čep) Z 3320, 3340 - Satz (Zylinderdichtung, Zylinderlauf-buchse, Koben, Kolbenring und Kolbenbolzen) - Set (cylinder liner gasket, cylinder liner, piston, piston ring and axe de piston) - Jeu (joint de la chemise, chemise, piston, segment de piston et l'axe de piston) - Juego (Junta de la camisa de cilindro, camisa de cilindro, pistón,aros de pistón y perno del pistón)	1	(6901-0168-1x, 7201-0303-1x, 7901-0302-1x; 5202-0304-1x; 6901-0380-1x, 6701-0332-1x, 7101-0102-1x, 97-0288-2x)	
003	08	18	7211-0099	Sada (těsnění válce, válec, pist, pístní kroužky a pístní čep) Z 4320 - 6340 - Satz (Zylinderdichtung, Zylinderlauf-buchse, Koben, Kolbenring und Kolbenbolzen) - Set (cylinder liner gasket, cylinder liner, piston, piston ring and axe de piston) - Jeu (joint de la chemise, chemise, piston, segment de piston et l'axe de piston) - Juego (Junta de la camisa de cilindro, camisa de cilindro, pistón,aros de pistón y perno del pistón)	1		
003	07	17	7201-0305	Rozvodové kolo - Steuerrad - Timing gear - Pignon de distribution - Rueda de distribución	1	Z=22 ,W=23 mm	
003	08	18	7911-0099	Sada (těsnění válce, válec, pist, pístní kroužky a pístní čep) Z 7320, 7340 - Satz (Zylinderdichtung, Zylinderlauf-buchse, Koben, Kolbenring und Kolbenbolzen) - Set (cylinder liner gasket, cylinder liner, piston, piston ring and axe de piston) - Jeu (joint de la chemise, chemise, piston, segment de piston et l'axe de piston) - Juego (Junta de la camisa de cilindro, camisa de cilindro, pistón,aros de pistón y perno del pistón)	1		
003	07	18a	5211-0096	Sada pístních kroužků (1 válec) Z 3320-6340 - Satz der Kolbenrings - Set of piston rings - Jeu des segments de piston - Juego de aros de pistón	1	(7101-0304-1x; 6901-0381-1x; 6901-0380-1x)	
003	07	18a	7901-0096	Sada pístních kroužků (1 válec) Z 7320, 7340 - Satz der Kolbenrings - Set of piston rings - Jeu des segments de piston - Juego de aros de pistón	1	(7901-0302-1x; 5202-0304-1x; 6901-0380-1x)	
003	07	19	95-0301	Zátka klikového hřídele - Pfropfen der Kurbelwelle - Crankshaft plug - Bouchon du vilebrequin - Tapón del cigüeñal	*		
003	07	20	95-0302	Protizávaží - Gegengewicht - Counterweight - Contre poids du vilebrequin - Contrapeso del cigüeñal	*		
003	07	21	95-0303	Šroub protizávaží - Gegengewichtsschraube - Counterweight bolt - Vis de contrepoids du vilebrequin - Tornillo del contrapeso del cigüeñal	*		
003	07	22	95-0304	Podložka šroubu protizávaží - Unterlegscheibe der Gegengewichtsschraube - Counterweight bolt washer - Cale de sûreté de la vis de contrepoids - Arandela de los tornillos del contrapeso	*		
003	07	23	95-0311	Pouzdro ojnice Z 4320 - 7340 -- Pleuelstangenbuchse - Connecting rod big end bush - Manchon de bielle - Cojinete del pie de la biela	4	Z 3320, 3340 - 3x	
003	07	24	95-0316	Věnc setrvačníku - Schwungradkranz - Flywheel ring gear - Couronne de démarrage - Corona dentada del volante	1	Z=120, W=20 mm	
003	07	25	95-0317	Šroub setrvačníku - Schwungradschraube - Flywheel bolt - Vis du volant moteur - Tornillo del volante	3		

003

09

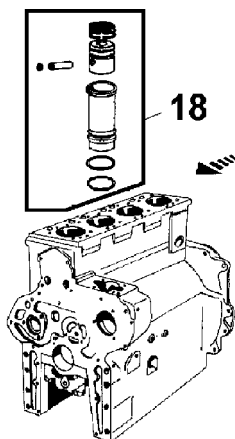

003					003	
1	2	3	4	5	6	7
003	07	26	95-0318	Podložka šroubu setrvačnicku - Unterlegscheibe der Schwungradschraube - Flywheel bolt washer - Rondelle de vis du volant moteur - Arandela del tornillo del volante	1	
003	07	27	97-0288	Pojistný kroužek Z 4320 - 7340-- Sicherungsring - Circlip - Anneau de retenue - Anillo de seguridad	8	35 ČSN 02 2931 3320, 3340 - 3x Z
003	07	28	97-0297	Pojistný kroužek - Sicherungsring - Circlip - Anneau de retenue - Anillo de seguridad	1	52 ČSN 02 2931
003	07	29	97-1110	Ložisko - Lager - Bearing - Roulement - Cojinete	1	6304 2RS/C3 TMA ČSN 02 4640
003	07	30	97-4513	Kroužek - Ring - Ring - Anneau - Anillo	1	42x2 ČSN 02 9281.2
003	07	31	99-6511	Kolík - Stift - Pin - Goupille cylindrique - Pasador	2	12x30 ČSN 02 2150.9
003	07	32	99-7908	Pero - Feder - Key - Clavette - Chaveta	1	10h 9x8x56 ČSN 02 2562 spolu s 7201-0307
003	09	33	6011-0094	Sada ojničních ložisek - Satz der Pleuelstangenlager - Set of connecting rod bearings - Jeu des roulements pour les bielles - Juego de rodamientos de las bielas	1	
003	07	34	90-7726	LOCTITE 1. přebroušení - 1. Nachschliff - 1st crankshaft regrind - 1^{ère} rectification - 1^o rectificado del cigüeñal	2	
003	07	2	5501-0399	Pánev ojnice Z 4320 - 7340-- Pleuelstangenschale - Connecting rod big end liner - Coussinet de tête de bielle - Casquillo de cojinete de la biela	8	Z 3320, 3340 - 6x
003	09	33	6011-0084	Sada ojničních ložisek - Satz der Pleuelstangenlager - Set of connecting rod bearings - Jeu des roulements pour les bielles - Juego de rodamientos de las bielas 2. přebroušení - 2. Nachschliff - 2nd crankshaft regrind - 2^{ème} rectification - 2^o.rectificado del cigüeñal	1	
003	07	2	5501-0398	Pánev ojnice Z 4320 - 7340-- Pleuelstangenschale - Connecting rod big end liner - Coussinet de tête de bielle - Casquillo de cojinete de la biela	8	Z 3320, 3340 - 6x
003	09	33	6011-0082	Sada ojničních ložisek - Satz der Pleuelstangenlager - Set of connecting rod bearings - Jeu des roulements pour les bielles - Juego de rodamientos de las bielas 3. přebroušení - 3. Nachschliff - 3rd crankshaft regrind- 3^{ème} rectification - 3^orectificado del cigüeñal	1	
003	07	2	5501-0397	Pánev ojnice Z 4320 - 7340-- Pleuelstangenschale - Connecting rod big end liner - Coussinet de tête de bielle - Casquillo de cojinete de la biela	8	Z 3320, 3340 - 6x

04

05

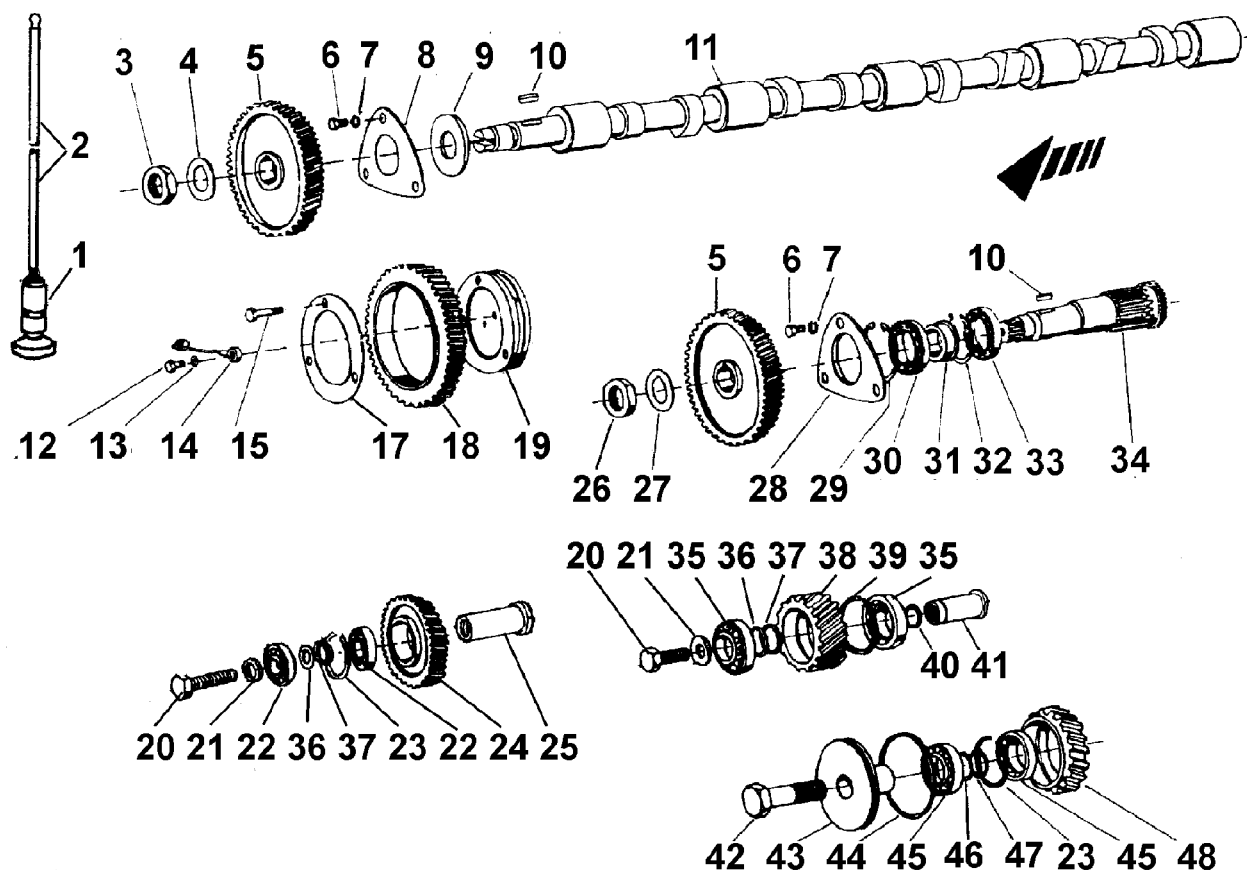

04		ROZVOD - STEUERUNG - VALVE GEAR - DISTRIBUTION - DISTRIBUCIÓN			(5201-		04
		0400/01, 7101-0450/01, 7201-0400/01)					
1	2	3	4	5	6	7	
04	05	1	7101-0405	Zdvíhátko ventilu Z 4320 - 7340 - Ventilstößel - Valve tappet - Poussior de soupape	8	Z 3320, 3340 - 6 x	
04	05	2	95-0406	Rozvodová tyčka Z 4320-6340 - Steuerstange - Push rod - Tige de commande - Varilla levanta	8	Z 3320, 3340 - 6 x	
04	05	2	7101-0406	Rozvodová tyčka Z 7320,7340-- Steuerstange - Push rod - Tige de commande - Varilla levanta	8		
04	05	3	99-3792	Mátice - Mutter - Nut - Ecrou - Tuerca	1	M 18x1,5 ČSN 02 1403.20	
04	05	4	95-0404	Podložka přitažné matice - Unterlegscheibe der Anziehmutter - Lock nut washer - Rondelle de contre-écrou - Arandela de la tuerca de apriete	1		
04	05	5	5501-0421	Kolo rozvodu - Steuerrad - Timing gear - Pignon de distribution - Rueda de distribución	2	Z=44, W=23 mm	
04	05	6	99-1202	Šroub - Schraube - Bolt - Vis - Tornillo	6	M 8x14 ČSN 02 1103.10	
04	05	7	99-4606	Podložka - Unterlegscheibe - Washer - Rondelle - Arandela	6	8 ČSN 02 1740.00	
04	05	8	95-0402	Příložka vačkového hřídele - Nockenwellenlasche - Camshaft adapter - Cale de l'arbre à cames - Cara del árbol de levas	1		
04	05	9	95-0401	Podložka vačkového hřídele - Unterlegscheibe der Nockenwelle - Camshaft pad - Rondelle de l'arbre à cames - Arandela del árbol de levas	1		
04	05	10	99-7873	Pero - Feder - Key - Clavette - Chaveta	2	6h 9x6x20 ČSN 02 2562	
04	05	11	4904-0411	Váčkový hřídel Z 3320, 3340 - Nockenwelle - Camshaft - Arbre à cames - Árbol de levas	1		
04	05	11	5501-0419	Váčkový hřídel Z 4320-7340-- Nockenwelle - Camshaft - Arbre à cames - Árbol de levas	1		
04	05	12	97-2461	Šroub - Schraube - Bolt - Vis - Tornillo	1	3 ČSN 13 7993.22	
04	05	13	97-2125	Těsnící kroužek - Dichtungsring - Sealing ring - Anneau d'étanchéité - Anillo de junta	2	8x12 ČSN 02 9310.3	
04	05	14	7101-0428	Trubka - Rohr - Tube - Tube - Tubo	1		
04	05	15	99-0557	Šroub - Schraube - Bolt - Vis - Tornillo	3	M 8x50 ČSN 02 1101.50	
04	05	17	5501-0403	Příložka - Lasche - Shim - Cale - Cara	1		
04	05	18	5501-0424	Horní vložené kolo - Oberes Zwischenrad - Top intermediate gear - Pignon intercalé supérieur - Rueda intercalada superior	1	Z=51, W=23 mm	

04							04
1	2	3	4	5		6	7
04	05	19	5501-0423	Čep 1 - Bolzen - Pin - Axe - Perno		1	
04	05	20	99-1467	Šroub - Schraube - Bolt - Vis - Tornillo		2	M 10x22 ČSN 02 1103.55
04	05	21	7201-0411	Podložka - Unterlegscheibe - Washer - Rondelle - Arandela		2	
04	05	22	97-1422	Ložisko - Lager - Bearing - Roulement - Cojinete		2	30304 ČSN 02 4720
04	05	23	7201-0425	Pojistný kroužek - Sicherungsring - Circlip - Anneau de retenue - Anillo de seguridad		1	52
04	05	24	7201-0401	Spodní vložené kolo - Unteres Zwischenrad - Bottom intermediate gear - Pignon intercalé inférieur - Rueda intercalada inferior		1	Z=30, W=22 mm
04	05	25	5501-0434	Čep vloženého kola - Zwischenradbolzen - Intermediate gear pin - Axe du pignon intercalé - Perno de la rueda intercalada		1	
04	05	25	7201-0402	Čep vloženého kola - Zwischenradbolzen - Intermediate gear pin - Axe du pignon intercalé - Perno de la rueda intercalada		1	sk.41
04	05	26	7201-0426	Matice - Mutter - Nut - Ecrou - Tuerca		1	M 20x1,5
04	05	27	5501-0406	Podložka přitažné matice - Unterlegscheibe der Anziehmutter - Lock nut washer - Rondelle de contre-écrou - Arandela de la tuerca de apriete		1	
04	05	28	7101-0408	Příchytka ložiska - Lagerschelle - Bearing retainer - Attache de roulement - Fijador del cojinete		1	
04	05	29	97-0777	Pojistný kroužek - Sicherungsring - Circlip - Anneau de retenue - Anillo de seguridad		1	62/1,60 ČSN 02 4605
04	05	30	97-1141	Ložisko - Lager - Bearing - Roulement - Cojinete		1	6305 N ČSN 02 4640
04	05	31	95-0410	Pouzdro ložiska - Lagerbuchse - Bearing bushing - Anneau de roulement - Buje del cojinete		1	
04	05	32	97-0239	Pojistný kroužek - Sicherungsring - Circlip - Anneau de retenue - Anillo de seguridad		1	35 ČSN 02 2930
04	05	33	97-1008	Ložisko - Lager - Bearing - Roulement - Cojinete		1	6007 ČSN 02 4630
04	05	34	5501-0427	Hřídel náhonu vstřikovacího čerpadla - Antriebswelle der Einspritzpumpe - Injection pump drive shaft - Arbre de commande de la pompe d'injection - Eje de mando de la bomba de inyección		1	
04	05	35	97-1325	Ložisko - Lager - Bearing - Roulement - Cojinete		2	30204 ČSN 02 4720
04	05	36	7201-0404	Podložka - Unterlegscheibe - Washer - Rondelle - Arandela		1	20x0,1
04	05	36	7201-0405	Podložka - Unterlegscheibe - Washer - Rondelle - Arandela		1	20x0,16
04	05	36	7201-0406	Podložka - Unterlegscheibe - Washer - Rondelle - Arandela		1	20x0,2
04	05	36	7201-0407	Podložka - Unterlegscheibe - Washer - Rondelle - Arandela		1	20x0,3
04	05	36	7201-0408	Podložka - Unterlegscheibe - Washer - Rondelle - Arandela		1	20x0,5
04	05	37	7201-0403	Podložka - Unterlegscheibe - Washer - Rondelle - Arandela		2	20
04	05	38	7201-0412	Vložené kolo 2 - Zwischenrad - Intermediante gear - Pignon intermédiaire - Rueda intercalada		1	Z=24, W=38 mm
04	05	39	7201-0424	Pojistný kroužek - Sicherungsring - Circlip - Anneau de retenue - Anillo de seguridad		1	47
04	05	40	97-4423	Kroužek - Ring - Ring - Anneau - Anillo		1	16x2 ČSN 429281
04	05	41	7201-0413	Čep vloženého kola 2 - Zwischenradbolzen - Intermediate gear pin - Axe du pignon intercalé - Perno de la rueda intercalada		1	
04	05	42	99-0484	Šroub - Schraube - Bolt - Vis - Tornillo		1	M 16x85 ČSN 02 1101.55
04	05	43	7201-0415	Čep 3 - Bolzen - Pin - Axe - Perno		1	
04	05	44	97-4523	Kroužek - Ring - Ring - Anneau - Anillo		1	75x2 ČSN 02 9281
04	05	45	97-1326	Ložisko - Lager - Bearing - Roulement - Cojinete		2	30205 E ČSN 02 4720
04	05	46	7201-0417	Podložka - Unterlegscheibe - Washer - Rondelle - Arandela		1	25x0,1
04	05	46	7201-0418	Podložka - Unterlegscheibe - Washer - Rondelle - Arandela		1	25x0,16
04	05	46	7201-0421	Podložka - Unterlegscheibe - Washer - Rondelle - Arandela		1	25x0,2
04	05	46	7201-0422	Podložka - Unterlegscheibe - Washer - Rondelle - Arandela		1	25x0,3
04	05	46	7201-0423	Podložka - Unterlegscheibe - Washer - Rondelle - Arandela		1	25x0,5
04	05	47	7201-0416	Podložka - Unterlegscheibe - Washer - Rondelle - Arandela		1	25x6,2
04	05	48	7201-0414	Vložené kolo 3 - Zwischenrad - Intermediate gear - Pignon intercalé - Perno de la rueda intercalada		1	Z=27, W=20 mm

sk.41 - Montuje se se skupinou 41 - Wird montiert bei gleichzeitiger Montage der Gruppe 41- Mounted in case the group 41 has been mounted too - Monté en cas du montage simultané du groupe 41 - Montado en caso del montaje contemporáneo del grupo 41

005

11

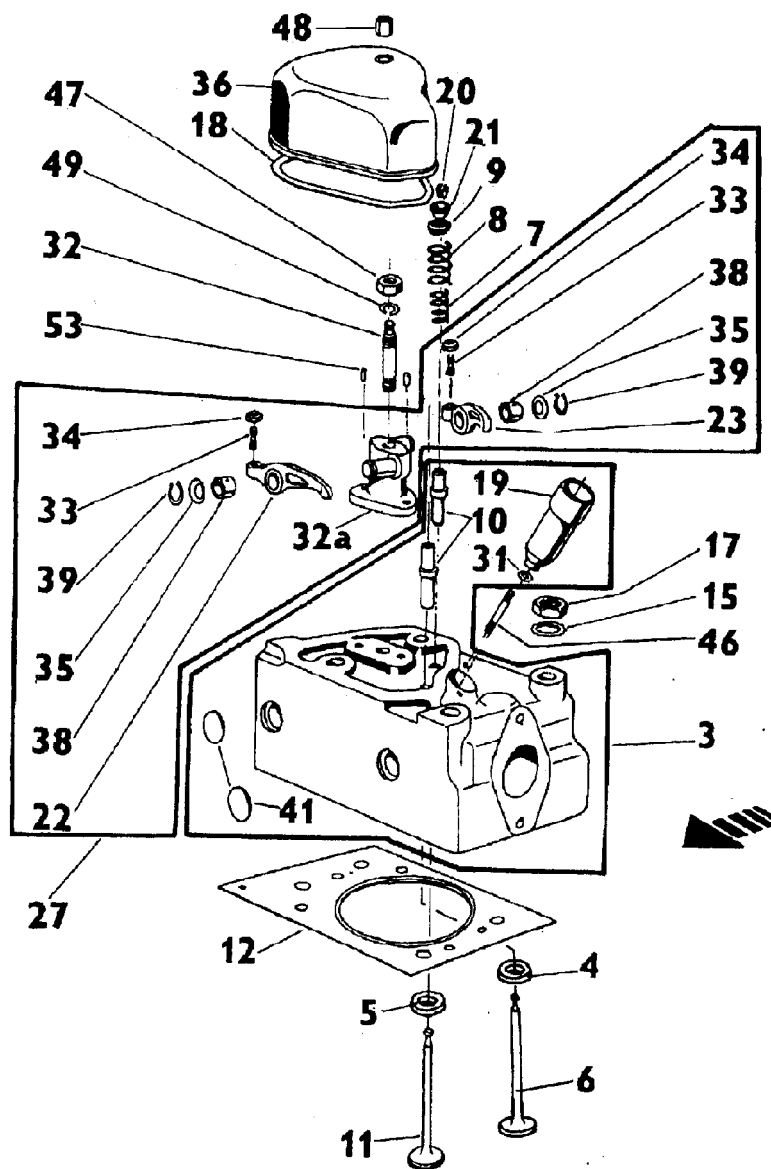

005 HLAVA VÁLCE - ZYLLINDERKOPF - CYLINDER HEAD - CULASSE - CULATA (33.005.000/01, 43.005.000/01, 7901-0500/01) 005						
1	2	3	4	5	6	7
005	12	1	4901-0593	Výfuková příruba Z 3320, 3340 - Auspuffflansch - Exhaust flange - Bride d'échappement - Brida de escape	1	
005	12	1	43.005.003	Výfuková příruba Z 4320 - 6340 - Auspuffflansch - Exhaust flange - Bride d'échappement - Brida de escape	1	
005	12	2	43.005.004	Sací potrubí Z 3320 - 6340 - Saugleitung - Suction pipe - Tuyau d'aspiration - Tubo de aspiración	1	
005	11	3	7101-0501	Hlava válce se zátkami a pouzdry Z 4320 - 6340 - Zylinderkopf mit Stopfen und Buchsen - Cylinder head with plugs and bushings - Culasse bouchonnée et baguée - Culata de cilindro con tapones y bujes	4	Z 3320, 3340 - 3x
005	11	3	5202-0521	Hlava válce se zátkami, sedly a pouzdry Z 7320, 7340-- Zylinderkopf mit Stopfen und Buchsen - Cylinder head with plugs and bushings - Culasse bouchonnée et baguée - Culata de cilindro con tapones y bujes	4	
005	11	4	5202-0505	Sedlový kroužek výfukový Z 7320, 7340-- Satterlartiger Auslassring - Saddle type outlet ring - Anneau d'échappement de siège - Anillo de escape de asiento	4	
005	11	5	5202-0511	Sedlový kroužek sací Z 7320, 7340-- Satterlartiger Einlassring - Saddle type inlet ring - Anneau d'admission de siège - Anillo de admisión asiento	4	
005	11	6	6901-0554	Výfukový ventil Z 4320 - 6340 - Auslassventil - Exhaust valve - Soupape d'échappement - Válvula de escape	4	Z 3320, 3340 - 3x
005	11	6	5202-0507	Výfukový ventil Z 7320, 7340-- Auslassventil - Exhaust valve - Soupape d'échappement - Válvula de escape	4	

005

12

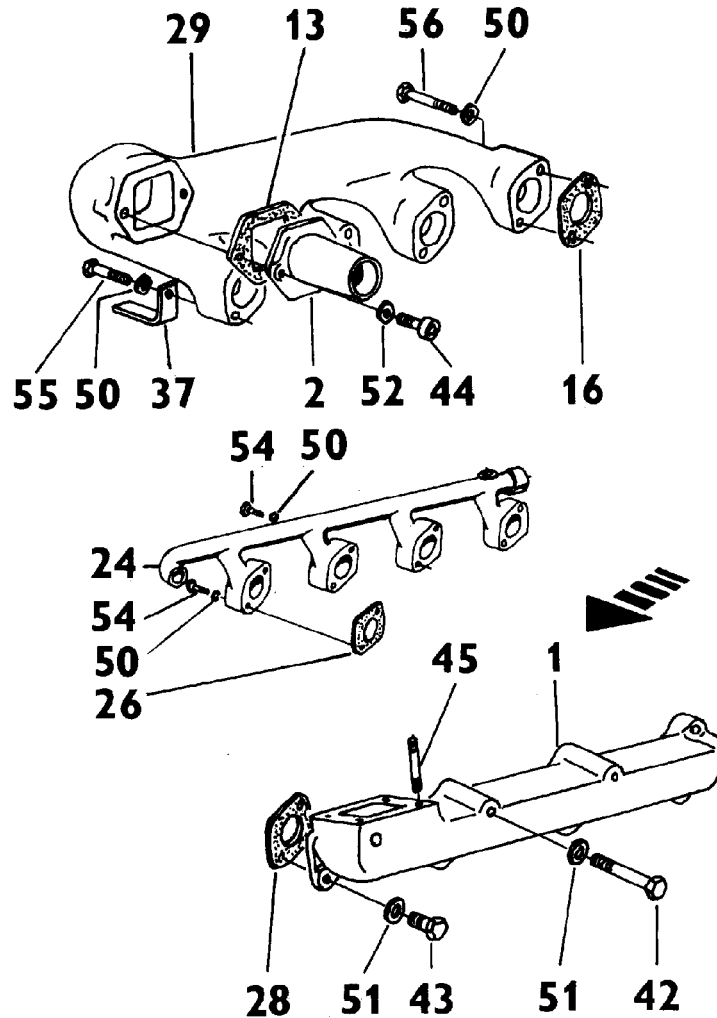

005							005
1	2	3	4	5	6	7	
005	11	7	95-0507	Pružina ventilu vnitřní Z 4320 - 6340 - Innere Ventilfeder - Valve inner spring - Ressort de soupape, pièce intérieure - Resorte interior de la válvula	8	Z 3320, 3340 - 6x	
005	11	7	5202-0508	Pružina ventilu vnitřní Z 7320, 7340 -- Innere Ventilfeder - Valve inner spring - Ressort de soupape, pièce intérieure - Resorte interior de la válvula	8		
005	11	8	95-0508	Pružina ventilu vnější Z 4320 - 6340 - Äussere Ventilfeder - Valve outer spring - Ressort de soupape, pièce extérieure - Resorte exterior de la válvula	8	Z 3320, 3340 - 6x	
005	11	8	5202-0509	Pružina ventilu vnější Z 7320, 7340 -- Äussere Ventilfeder - Valve outer spring - Ressort de soupape, pièce extérieure - Resorte exterior de la válvula	8		
005	11	9	6901-0556	Miska pružiny ventilu Z 4320 - 6340 - Ventilfederschale - Spring retainer cup - Cuvette du ressort de soupape - Platillo del resorte de la válvula	8	Z 3320, 3340 - 6x	
005	11	9	5202-0510	Miska pružiny ventilu Z 7320, 7340 -- Ventilfederschale - Spring retainer cup - Cuvette du ressort de soupape - Platillo del resorte de la válvula	8		
005	11	10	6901-0553	Vedení ventilu Z 4320 - 6340 - Führung des Ventils - Valve guide - Guide de soupape - Guía de la válvula	8	Z 3320, 3340 - 6x	
005	11	10	5202-0553	Vedení ventilu Z 7320, 7340 -- Führung des Ventils - Valve guide - Guide de soupape - Guía de la válvula	8		
005	11	11	6901-0555	Sací ventil Z 4320 - 6340 - Einlassventil - Inlet valve - Soupape d'admission - Válvula de admisión	4	Z 3320, 3340 - 6x	
005	11	11	5202-0555	Sací ventil Z 7320, 7340 -- Einlassventil - Inlet valve - Soupape d'admission - Válvula de admisión	4		
005	11	12	7101-0571	Těsnění hlavy Z 4320 - 6340 - Kopfdichtung - Cylinder head gasket - Joint d'étanchéité de la culasse - Junta de la culata de cilindro	4	S=1,2 mm Z 3320, 3340 - 3x	
005	11	12	7101-0572	Těsnění hlavy Z 4320 - 6340 - Kopfdichtung - Cylinder head gasket - Joint d'étanchéité de la culasse - Junta de la culata de cilindro	4	S=1,5 mm Z 3320, 3340 - 6x	
005	11	12	5202-0572	Těsnění hlavy Z 7320, 7340 -- Kopfdichtung - Cylinder head gasket - Joint d'étanchéité de la culasse - Junta de la culata de cilindro	4	S=1,5 mm	

005

13

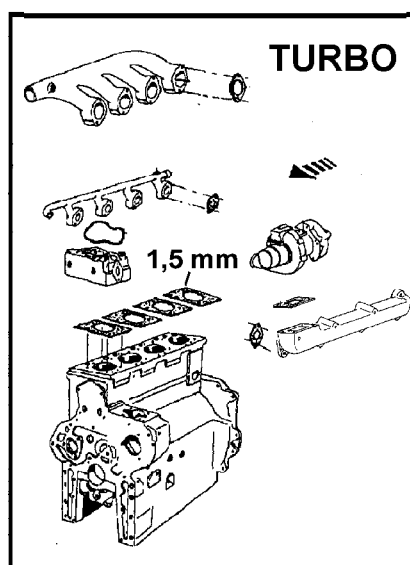

30

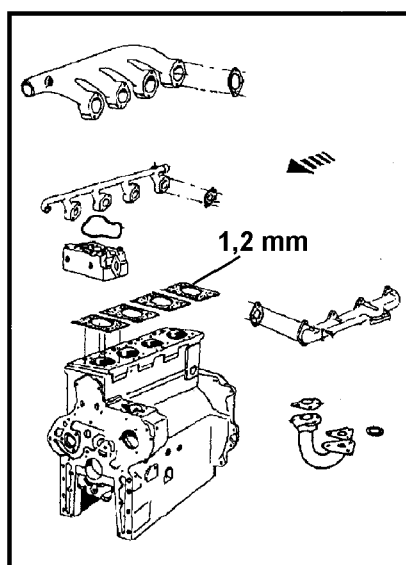

30a

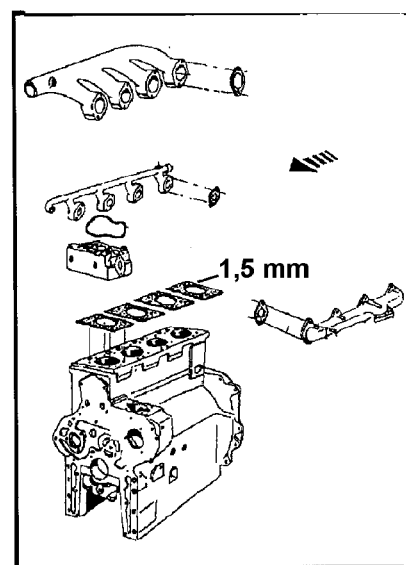

30b

005					005	
1	2	3	4	5	6	7
005	12	13	5202-1503	Těsnění - Dichtung - Gasket - Joint d'étanchéité - Junta	1	
005	11	15	5501-0504	Podložka Z 4320 - 7340-- Unterlegscheibe - Washer - Rondelle - Arandela	16	Z 3320, 3340 - 12x
005	12	16	5501-0508	Těsnění Z 4320 - 7340-- Dichtung - Gasket - Joint d'étanchéité - Junta	4	Z 3320, 3340 - 3x
005	11	17	5501-0517	Matice Z 4320 - 7340-- Mutter - Nut - Ecrou - Tuerca	16	M 16x1,5 Z 3320, 3340 - 12x
005	11	18	5501-0527	Těsnění krytu Z 4320 - 7340-- Abdeckungsichtung - Valve-cover gasket - Joint d'étanchéité de couvre-culbuterie - Junta del cubreválvulas	4	Z 3320, 3340 - 3x
005	11	19	6901-0557	Pouzdro držáku vstříkovače Z 4320 - 7340-- Buchse des Einspritzdüsenhalter - Injector holder bush - Manchon de support de l'injecteur - Buje de la portatobera de inyección	4	Z 3320, 3340 - 3x
005	11	20	6901-0559	Rýhovaná kuželka ventilu Z 4320 - 7340-- Rillenkegelstück - Scored cone - Cône rayé - Cobo ranurado	16	Z 3320, 3340 - 12x
005	11	21	6901-0562	Miska pružiny vnitřní Z 4320 - 7340-- Innere Federschale - Inner spring cup - Cuvette de ressort, pièce intérieure - Platillo del resorte interior	8	Z 3320, 3340 - 6x
005	11	22	6901-0565	Vahadlo výfukového ventilu úplné Z 4320 - 7340-- Vollst. Auslassventil-Kipphebel - Exhaust valve rocker arm assy - Culbuteur de soupape d'échappement complet - Balancín de la válvula de escape completo	4	Z 3320, 3340 - 3x
005	11	23	6901-0566	Vahadlo sacího ventilu úplné Z 4320 - 7340-- Vollst. Einlassventil-Kipphebel - Inlet valve rocker arm assy - Culbuteur de soupape, d'admission complet - Balancín de la válvula de admisión completo	4	Z 3320, 3340 - 3x
005	12	24	33.005.005	Odtokové potrubí Z 3320, 3340 - Ablaufrohrleitung - Outlet pipe - Conduite de départ - Turbo de salida	1	
005	12	24	43.005.006	Odtokové potrubí Z 4320 - 7340-- Ablaufrohrleitung - Outlet pipe - Conduite de départ - Turbo de salida	1	
005	12	26	7101-0506	Těsnění Z 4320 - 7340-- Dichtung - Gasket - Joint d'étanchéité - Junta	4	Z 3320, 3340 - 3x
005	11	27	7101-0507	Kozlík s vahadly Z 4320 - 7340-- Kipphebelbock mit Kipphebels - Rocker arm bracket with rocker arms - Support de l'axe de culbuteurs avec culbuteurs - Caballete sin balancines	4	Z 3320, 3340 - 3x
005	12	28	7101-0510	Těsnění Z 4320 - 7340-- Dichtung - Gasket - Joint d'étanchéité - Junta	4	Z 3320, 3340 - 3x
005	12	29	5202-1501	Sací potrubí Z 3320, 3340 - Saugleitung - Suction pipe - Tuyau d'aspiration - Tubo de aspiración	1	
005	12	29	7701-1514	Sací potrubí Z 4320 - 6340 - Saugleitung - Suction pipe - Tuyau d'aspiration - Tubo de aspiración	1	TERMOSTART
005	13	30	7320-0097	Sada těsnění hlav válců Z 7320,7340 - Satz der Dichtungen für Zylinderköpfe - Set of sealing parts for the cylinder head - Jeu des pièces d'étanchage pour les culasses - Jeu de juntas de la culata de cilindro	1	S= 1,5 mm BT (5202-0572, 5501-0527, 7101-0506, 5501-0508, 7101-0510, 68.022.025)
005	13	30a	3320-0097	Sada těsnění hlav válců Z 3320, 3340 - Satz der Dichtungen für Zylinderköpfe - Set of sealing parts for the cylinder head - Jeu des pièces d'étanchage pour les culasses - Jeu de juntas de la culata de cilindro	1	S= 1,2 mm BT (7101-0571, 5501-0527, 7101-0506, 5501-0508, 7101-0510, 6901-1443, 7001-1434, 7201-1411)

005					005		
1	2	3	4	5	6	7	
005	13	30a	4320-0097	Sada těsnění hlav válců Z 4320-6340 - Satz der Dichtungen für Zylinderköpfe - Set of sealing parts for the cylinder head - Jeu des pièces d'étanchage pour les culasses - Jeu de juntas de la culata de cilindro	1	S= 1,2 mm BT (7101-0571, 5501-0527, 7101-0506, 5501-0508, 7101-0510, 6901-1443, 7001-1434, 7201-1411)	
005	13	30b	3320-0096	Sada těsnění hlav válců Z 3320, 3340 - Satz der Dichtungen für Zylinderköpfe - Set of sealing parts for the cylinder head - Jeu des pièces d'étanchage pour les culasses - Jeu de juntas de la culata de cilindro	1	S= 1,5 mm BT (7101-0572, 5501-0527, 7101-0506, 5501-0508, 7101-0510, 6901-1443, 7001-1434, 7201-1411)	
005	13	30b	4320-0096	Sada těsnění hlav válců Z 4320-6340 - Satz der Dichtungen für Zylinderköpfe - Set of sealing parts for the cylinder head - Jeu des pièces d'étanchage pour les culasses - Jeu de juntas de la culata de cilindro	1	S= 1,5 mm BT (7101-0572, 5501-0527, 7101-0506, 5501-0508, 7101-0510, 6901-1443, 7001-1434, 7201-1411)	
005	11	31	95-0503	Těsnící podložka Z 4320 - 7340 -- Dichtungsunterlage - Sealing washer - Rondelle d'étanchéité - Arandela de junta	4	Z 3320, 3340 - 3x	
005	11	32	95-0511	Šroub kozlíku vahadel Z 4320 - 7340 -- Kipphebelbockschraube - Rocker arm bracket bolt - Vis de support de l'axe de culbuteurs - Tornillo de caballete de balancines	4	Z 3320, 3340 - 3x	
005	11	32a	95-0512	Kozlík vahadel Z 4320 - 7340 -- Kipphebelbock - Rocker arm bracket - Support de l'axe de culbuteurs - Caballete de balancines	4	Z 3320, 3340 - 3x	
005	11	33	95-0516	Seřizovací šroub Z 4320 - 7340 -- Stellschraube - Adjusting screw - Vis de réglage - Tornillo de ajuste	8	Z 3320, 3340 - 6x	
005	11	34	95-0517	Matice seřizovacího šroubu Z 4320 - 7340 -- Stellschraubenmutter - Adjusting screw nut - Ecrou de vis de réglage - Tuerca del tornillo de ajuste	8	Z 3320, 3340 - 6x	
005	11	35	95-0518	Podložka vahadla Z 4320 - 7340 -- Kipphebel-Unterlegscheibe - Rocker arm washer - Rondelle de culbuteur - Arandela del balancín	8	Z 3320, 3340 - 6x	
005	11	36	95-0521	Kryt ventilu Z 4320 - 7340 -- Ventilabdichtung - Valve-cover - Couvre culbuterie - Cubreválvulas	4	Z 3320, 3340 - 3x	
005	12	37	43.005.005	Pouto - Schelle - Clamp - Attache - Lazo	1		
005	11	38	95-0535	Pouzdro vahadla Z 4320 - 7340 -- Kipphebelbuchse - Rocker arm bush - Manchon de culbuteur - Buje del balancín de la válvula	8	Z 3320, 3340 - 6x	
005	11	39	97-0225	Pojistný kroužek Z 4320 - 7340 -- Sicherungsring - Circlip - Anneau de retenue - Anillo de seguridad	8	16 ČSN 02 2930 3320, 3340 - 6x	Z
005	11	41	97-2311	Plechová zátká Z 4320 - 7340 -- Blechstopfen - Sheet metal plug - Bouchon de tôle - Tapón de chapa	16	30 ČSN 30 1399.16 3320, 3340 - 12x	Z
005	12	42	99-0340	Šroub Z 4320 - 6340 - Schraube - Bolt - Vis - Tornillo	3	M 10x80 ČSN 02 1101.55	
005	12	43	99-1569	Šroub Z 4320 - 6340 - Schraube - Bolt - Vis - Tornillo	5	M 10x30 ČSN 02 1103.55	
005	12	44	99-2216	Šroub Z 4320 - 6340 - Schraube - Bolt - Vis - Tornillo	2	M 8x30 ČSN 02 1143	
005	12	45	99-2546	Šroub - Schraube - Bolt - Vis - Tornillo	4	M 10x25 ČSN 02 1176.55	
005	11	46	99-2571	Šroub Z 4320 - 7340 -- Schraube - Bolt - Vis - Tornillo	8	M 8x55 ČSN 02 1176.25 3320, 3340 - 6x	Z
005	11	47	99-3772	Matice - Mutter - Nut - Ecrou - Tuerca	4	M 12 ČSN 02 1403.20	
005	11	48	99-4011	Matice Z 4320 - 7340 -- Mutter - Nut - Ecrou - Tuerca	4	M 8 ČSN 02 1431.25 3320, 3340 - 3x	Z
005	11	49	99-4608	Podložka Z 4320 - 7340 -- Unterlegscheibe - Washer - Rondelle - Arandela	4	12 ČSN 02 1740.00 3320, 3340 - 3x	Z
005	12	50	99-4636	Podložka Z 4320 - 7340 -- Unterlegscheibe - Washer - Rondelle - Arandela	16	8,4 ČSN 02 1744.05 3320, 3340 - 12x	Z
005	12	51	99-4807	Podložka - Unterlegscheibe - Washer - Rondelle - Arandela	8	10 ČSN 02 1740.05	
005	12	52	99-4895	Podložka Z 4320 - 6340 - Unterlegscheibe - Washer - Rondelle - Arandela	2	8,4 ČSN 02 1740.05	
005	11	53	99-6289	Kolík Z 4320 - 7340 -- Stift - Pin - Goupille cylindrique - Pasador	8	6m 6x14 ČSN 02 2150.1 3320, 3340 - 6x	Z
005	12	54	99-8655	Šroub Z 4320 - 7340 -- Schraube - Bolt - Vis - Tornillo	8	M 8x45 ČSN 02 1101.15 3320, 3340 - 6x	Z
005	12	55	99-0325	Šroub - Schraube - Bolt - Vis - Tornillo	3	M 8x55 ISO 4014	
005	12	55	99-8657	Šroub - Schraube - Bolt - Vis - Tornillo	4	M 8x55 ČSN 02 1101.15	
005	12	56	99-0328	Šroub - Schraube - Bolt - Vis - Tornillo	3	M 8x70 ISO 4014	
005	12	56	99-8660	Šroub - Schraube - Bolt - Vis - Tornillo	4	M 8x70 ČSN 02 1101.15	
005		00	5211-0090	Sada výfukových ventilů Z 3320, 3340 - Satz der Auspuffventile - Set of exhaust valves - Jeu des soupapes d'échappement - Juego de las válvulas	1		
005		00	6211-0090	Sada výfukových ventilů Z 4320 - 6340 - Satz der Auspuffventile - Set of exhaust valves - Jeu des soupapes d'échappement - Juego de las válvulas	1		
005		00	5211-0091	Sada sacích ventilů Z 3320, 3340 - Satz der Einlassventile - Set of inlet valves - Jeu des soupapes d'admission - Juego de las válvulas de admisión	1		
005		00	6211-0091	Sada sacích ventilů Z 4320 - 6340 - Satz der Einlassventile - Set of inlet valves - Jeu des soupapes d'admission - Juego de las válvulas de admisión	1		

07

14

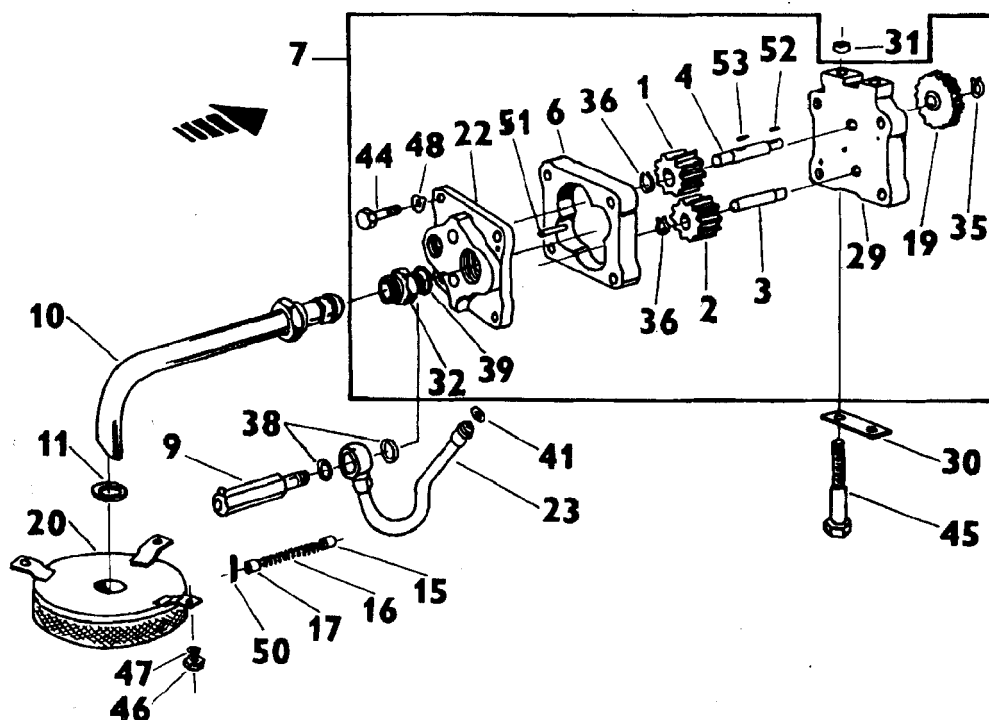

07 MAZACÍ SYSTÉM - SCHMIERSYSTEM - LUBRICATING SYSTEM - SYSTÈME DE GRAISSAGE - SISTEMA DE LUBRICACION (7701-0700/01,02, 7901-0720/01) 07						
1	2	3	4	5	6	7
07	14	1	4001-0704	Čerpací kolo hnací Z 3320- 6340 - Antriebspumpenrad - Pump drive gear - Pignon de pompe-menant - Rueda motriz de la bomba de aceite	1	Z=12, W=30 mm
07	14	1	5501-0702	Čerpací kolo hnací Z 7320, 7340-- Antriebspumpenrad - Pump drive gear - Pignon de pompe-menant - Rueda motriz de la bomba de aceite	1	Z=10, W=30 mm
07	14	2	4001-0705	Čerpací kolo hnané Z 3320- 6340 - Antriebenes Pumpenrad - Pump driven gear - Pignon de pompe, mené - Rueda impulsada de la bomba de aceite	1	Z=12, W=30 mm
07	14	2	5501-0701	Čerpací kolo hnané Z 7320, 7340-- Antriebenes Pumpenrad - Pump driven gear - Pignon de pompe, mené - Rueda impulsada de la bomba de aceite	1	Z=10, W=30 mm
07	14	3	4001-0708	Čep čerpacího kola - Pumpenradbolzen - Pump gear pin - Axe du pignon de pompe - Perno de la rueda motriz de la bomba de aceite	1	
07	14	4	4001-0713	Hřídel čerpadla - Pumpenwelle - Pump shaft - Arbre de pompe - Árbol de la bomba de aceite	1	
07	14	6	4001-0710	Střední část skříně olejového čerpadla Z 3320- 6340 - Mittelteils des Ölpumpengehäuses - Middle part of oil pump housing - Corps de la pompe à huile, pièce centrale - Parte central de la caja de la bomba de aceite	1	
07	14	6	5501-0713	Střední část skříně olejového čerpadla Z 7320, 7340-- Mittelteils des Ölpumpengehäuses - Middle part of oil pump housing - Corps de la pompe à huile, pièce centrale - Parte central de la caja de la bomba de aceite	1	
07	14	7	4901-0732	Olejové čerpadlo úplné Z 3320- 6340 - Vollst. Ölpumpe - Oil pump assy - Pompe à huile complète - Bomba de aceite, completa	1	
07	14	7	7201-0710	Olejové čerpadlo úplné Z 7320, 7340-- Vollst. Ölpumpe - Oil pump assy - Pompe à huile complète - Bomba de aceite, completa	1	
07	16	8	5202-0751	Dutý šroub Z 7320, 7340-- Hohlschraube - Hollow screw - Vis creuse - Tomillo hueco	1	
07	14	9	5203-0710	Redukční ventil úplný Z 3320- 6340 - Vollst. Reduktionsventil - Reduction valve assy - Clapet de réduction, complet - Válvula de reducción, completa	1	
07	14	9	6701-0731	Redukční ventil úplný Z 7320, 7340-- Vollst. Reduktionsventil - Reduction valve assy - Clapet de réduction, complet - Válvula de reducción, completa	1	
07	14	10	5501-0714	Trubka sacího koše úplná - Vollst. Saugkorbrohr - Suction strainer tube assy - Tube de crépine d'aspiration complet - Tubo de la alcachofa, completo	1	
07	14	11	5501-0716	Těsnění - Dichtung - Gasket - Joint d'étanchéité - Junta	1	
07	15, 16S	12	5501-0728	Trubka olejového čističe úplná - Ölfilterrohr - Oil filter tube - Tube du filtre à huile - Tubo del purificador de aceite	1	
07	14	15	6701-0737	Píst redukčního ventilu - Kolben des Druckreduktionsventils - Piston of the reduction valve - Piston du clapet de réduction - Pistón de la válvula de reducción	1	

07

15

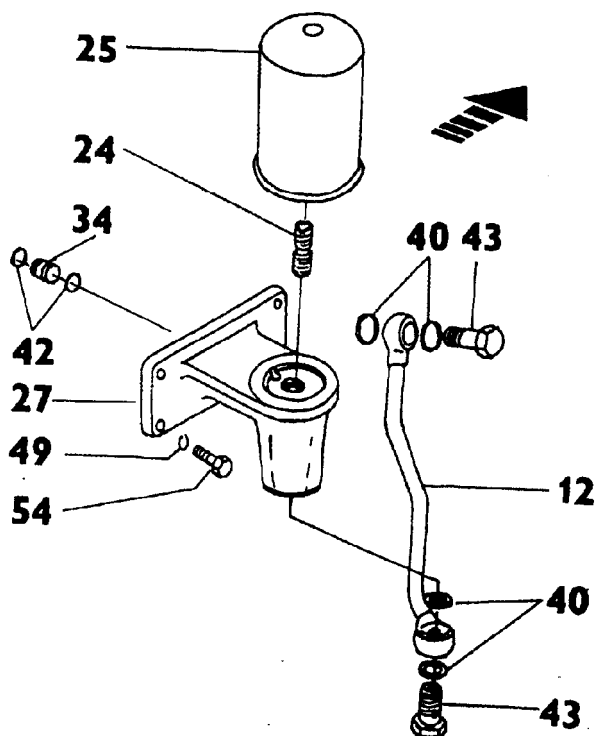

07							07
1	2	3	4	5		6	7
07	14	16	6701-0738	Pružina redukčního ventilu - Feder des Druckreduktionsventils - Spring of the reduction valve - Ressort du clapet de réduction - Resorte de la válvula de reducción		1	
07	14	17	6701-0739	Miska pružiny - Federschale - Spring cup - Cuvette de ressort - Platillo del resorte		1	
07	16S	18	68.016.094	Výměník tepla Z 7320, 7340-- Wärmeaustauscher - Heat exchanger - Echanguer de chaleur - Radiador		1	
07	14	19	6901-0735	Kolo náhonu olejového čerpadla - Rad des Ölpumpenantriebes - Oil pump driving gear - Pignon moteur de la pompe à huile - Rueda de accionamiento de la bomba de aceite		1	Z=22, W=17,5 mm
07	14	20	6901-0746	Sací koš - Saugkorb - Suction strainer - Crépine d'aspiration - Alcachofa		1	
07	16S	21	53.800.003	Hadicová spona Z 7320, 7340-- Band des Schlauchs - Hose clip - Collier du tuyau - Abrazadera de la manguera		4	16-25/9
07	14	22	7201-0714	Viko olejového čerpadla - Ölpumpendeckel - Oil pump cover - Couvercle de la pompe a huile - Tapa de la bomba de aceite		1	
07	14	23	7201-0720	Výtlačná trubka úplná - Vollst. Druckrohr - Delivery pipe assy - Tube de refoulement, complet - Tubo de presión completo		1	
07	15	24	7701-0701	Šroub Z 3320 - 6340 - Schraube - Bolt - Vis - Tornillo		1	
07	15, 16S	25	7701-0793	Čistič oleje Z 3320 - 7340 - Ölfilter - Oil filter - Filtre à huile - Purificador de aceite		1	
07	16S	26	7901-0721	Hadice vstupní Z 7320, 7340-- Schlauch - Hose - Tuyau - Manguera		1	
07	15, 16S	27	7901-0727	Těleso čističe - Filterkörper - Filter body - Corps de filtre - Cuerpo del filtro		1	
07	16S	28	7901-0733	Šroub - Schraube - Bolt - Vis - Tornillo		1	
07	14	29	95-0708	Přední část skříně olejového čerpadla - Vorderteil des Ölpumpengehäuses - Front part of oil pump housing - Corps de la pompe à huile, pièce avant - Parte delantera de la caja de la bomba de aceite		1	
07	14	30	95-0710	Podložka - Unterlegscheibe - Washer - Rondelle - Arandela		1	
07	14	31	95-0712	Centrační trubka olejového čerpadla - Zentrierrohr der Ölpumpe - Oil pump centering tube - Tube de centrage de la pompe à huile - Tubo de centrage de la bomba de aceite		2	
07	14	32	95-0715	Hrdlo k zašroubování - Einschraubstutzen - Neck for screwing in (screw connector) - Tubulure filetée - Tubuladura roscada (boca de admisión)		1	
07	15, 16S	34	95-8013	Centrační vedení - Zentrierführung - Centering guide - Guide de centrage - Guía de centrage		2	
07	14	35	97-0221	Pojistný kroužek - Sicherungsring - Circlip - Anneau de retenue - Anillo de seguridad		1	12 ČSN 02 2930

07

16S

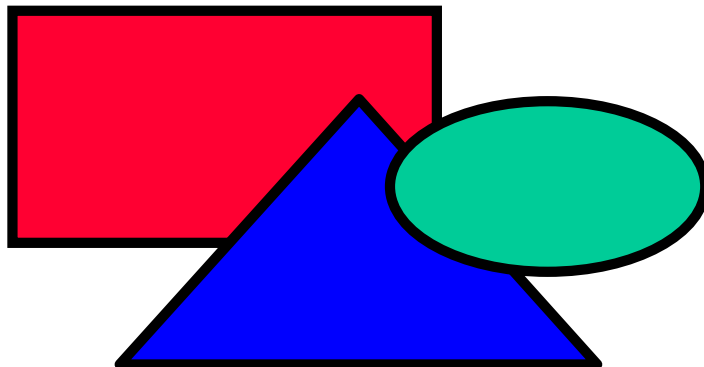

07 07

1	2	3	4	5	6	7
07	14	36	97-0223	Pojistný kroužek - Sicherungsring - Circlip - Anneau de retenue - Anillo de seguridad	2	14 ČSN 02 2930
07	14	38	97-2140	Těsnicí kroužek - Dichtungsring - Sealing ring - Anneau d'étanchéité - Anillo de junta	2	18x24 ČSN 02 9310.3
07	14	39	97-2151	Těsnicí kroužek - Dichtungsring - Sealing ring - Anneau d'étanchéité - Anillo de junta	1	26x32 ČSN 02 9310.3
07	15, 16S	40	97-2185	Těsnicí kroužek - Dichtungsring - Sealing ring - Anneau d'étanchéité - Anillo de junta	4	18x24 ČSN 02 9310.3
07	14	41	97-4389	Těsnicí kroužek - Dichtungsring - Sealing ring - Anneau d'étanchéité - Anillo de junta	1	22x18 ČSN 02 9280.9
07	15, 16S	42	97-4616	Těsnicí kroužek - Dichtungsring - Sealing ring - Anneau d'étanchéité - Anillo de junta	4	14x2 ČSN 02 9281.9
07	15, 16S	43	97-2473	Dutý šroub Z 4320 - 6340 - Hohlschraube - Hollow screw - Vis creuse - Tornillo hueco	2	13 ČSN 13 7993.22
07	14	44	99-0156	Šroub - Schraube - Bolt - Vis - Tornillo	4	M 8x50 ČSN 02 1101.10
07	14	45	99-0194	Šroub - Schraube - Bolt - Vis - Tornillo	2	M 10x130 ČSN 02 1101.10
07	14	46	99-3610	Matice - Mutter - Nut - Ecrou - Tuerca	1	M 8 ČSN 02 1401.25
07	14	47	99-4636	Podložka - Unterlegscheibe - Washer - Rondelle - Arandela	1	8,4 ČSN 02 1744.05
07	14	48	99-4706	Podložka - Unterlegscheibe - Washer - Rondelle - Arandela	4	8,4 ČSN 02 1751.00
07	15, 16S	49	99-4668	Podložka Z 7320, 7340 - Unterlegscheibe - Washer - Rondelle - Arandela	4	10,5 ČSN 02 1745.05
07	15, 16S	49	99-4807	Podložka Z 3320 - 6340 - Unterlegscheibe - Washer - Rondelle - Arandela	4	10 ČSN 02 1740.05
07	14	50	99-5062	Závlačka - Splint - Split pin - Goupille fendue - Pasador de aletas	1	3,2x32 ČSN 02 1781.09
07	14	51	99-6360	Kolík - Stift - Pin - Goupille cylindrique - Pasador	2	6m 6x45 ČSN 02 2150.2
07	14	52	99-7842	Pero - Feder - Key - Clavette - Chaveta	1	4h 9x4x12 ČSN 02 2562
07	14	53	99-7846	Pero - Feder - Key - Clavette - Chaveta	1	4h 9x4x20 ČSN 02 2562
07	15, 16S	54	99-8678	Šroub - Schraube - Bolt - Vis - Tornillo	4	M 10x35 ČSN 02 1101.15

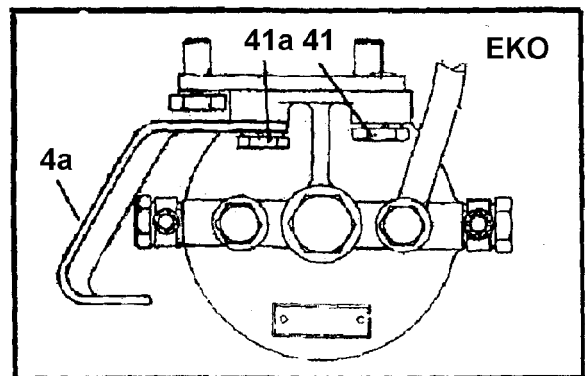
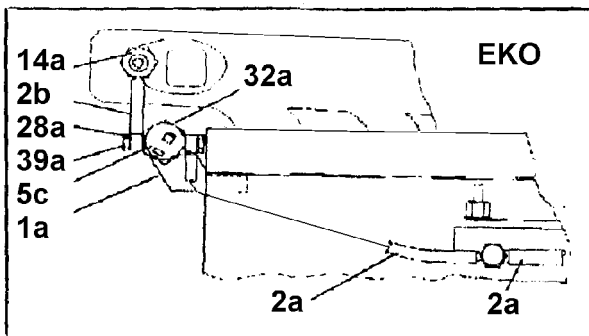
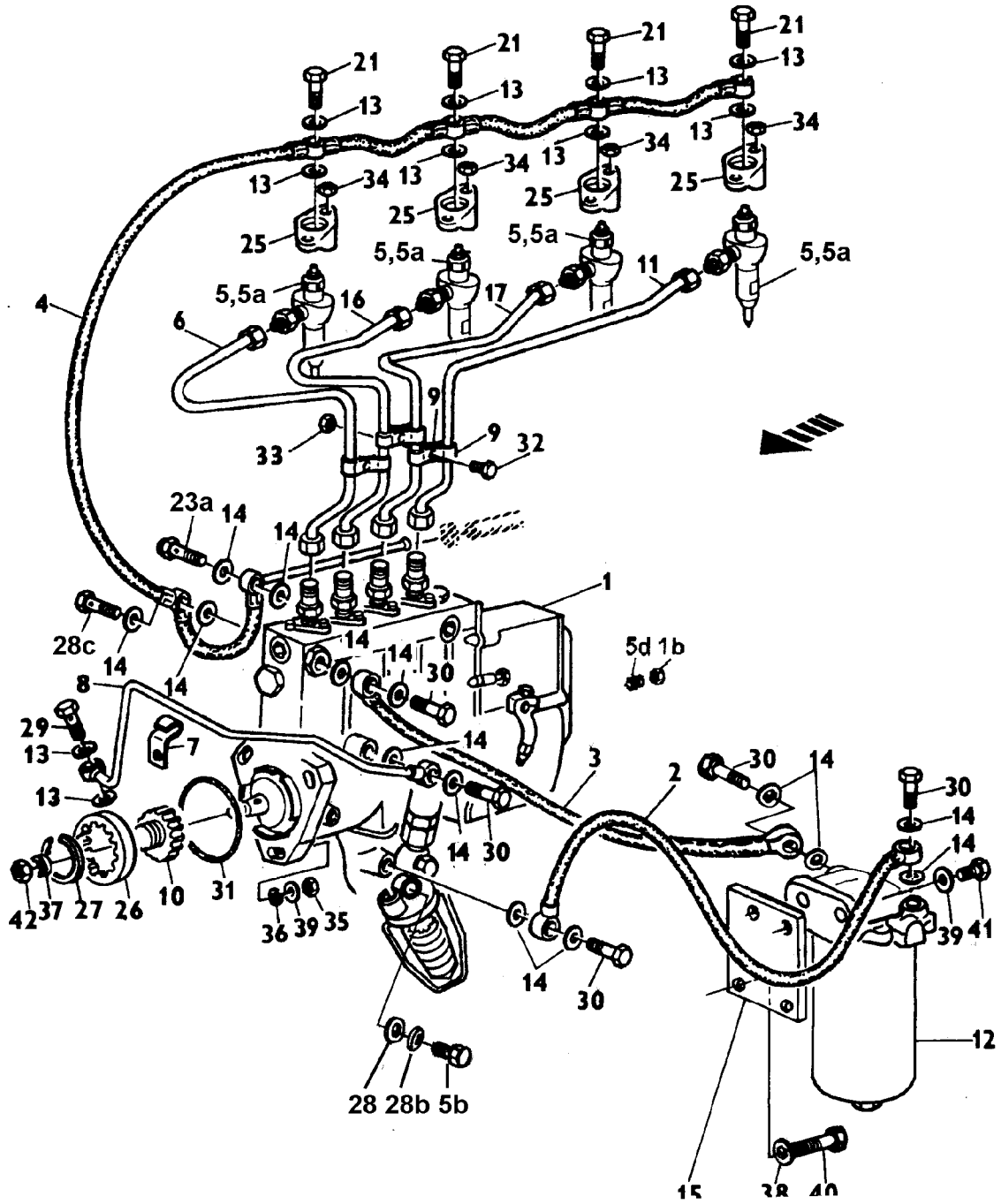

009 PALIVOVÝ SYSTÉM - KRAFTSTOFFSYSTEM - FUEL SYSTEM - SYSTÈME D'ALIMENTATION - SISTEMA DE COMBUSTIBLE (53.009.000/12) 009						
1	2	3	4	5	6	7
009	17	1	33.009.905	Palivová souprava Z 3321, 3341 - Kraftstoffgamitur - Fuel unit - Ensemble d'alimentation - Unidad alimentadora	1	EKO PP3M10P3f - 3449
009	17	1	33.009.906	Palivová souprava Z 3321, 3341 - Kraftstoffgamitur - Fuel unit - Ensemble d'alimentation - Unidad alimentadora	1	TURBO EKO PP3M10P3f - 3426
009	17	1	53.009.905	Palivová souprava Z 4321, 4341 - Kraftstoffgamitur - Fuel unit - Ensemble d'alimentation - Unidad alimentadora	1	EKO PP4M10P1f - 3463
009	17	1	53.009.906	Palivová souprava Z 5321, 5341 - Kraftstoffgamitur - Fuel unit - Ensemble d'alimentation - Unidad alimentadora	1	EKO PP4M10P1f - 3464
009	17	1	53.009.907	Palivová souprava Z 6321, 6341 - Kraftstoffgamitur - Fuel unit - Ensemble d'alimentation - Unidad alimentadora	1	EKO PP4M10P1f - 3465
009	17	1	53.009.908	Palivová souprava Z 7321, 7341 - Kraftstoffgamitur - Fuel unit - Ensemble d'alimentation - Unidad alimentadora	1	EKO PP4M10P1f - 3466
009	17	1a	53.009.001	Držák ventilu termostartu - Ventilhalter - Valve holder - Support de soupape - Soporte de la válvula	1	EKO
009	17	1b	53.009.002	Matice Z 3321, 3341 - Mutter - Nut - Ecrou - Tuerca	1	EKO M 10-5HR
009	17	2	7201-0887	Prívod I Z 4321 - 7341 -- Kraftstoff-Zuleitungsrohr - Fuel delivery pipe - Tube d'arrivée de combustible - Tubo alimentador de combustible	1	EKO
009	17	2a	53.009.109	Prívod I Termostart - Kraftstoff-Zuleitungsrohr - Fuel delivery pipe - Tube d'arrivée de combustible - Tubo alimentador de combustible	1	EKO
009	17	2b	53.009.119	Prívod termostartu - Kraftstoff-Zuleitungsrohr - Fuel delivery pipe - Tube d'arrivée de combustible - Tubo alimentador de combustible	1	EKO
009	17	3	53.009.019	Prívod II - Kraftstoff-Zuleitungsrohr - Fuel delivery pipe - Tube d'arrivée de combustible - Tubo alimentador de combustible	1	
009	17	4	33.009.029	Odpad paliva Z 3321, 3341 - Abfalleitung - Fuel return piping - Conduite d'écoulement - Multiple de bajada del combustible	1	
009	17	4	53.009.029	Odpad paliva Z 4321 - 7341 -- Abfalleitung - Fuel return piping - Conduite d'écoulement - Multiple de bajada del combustible	1	
009	17	4a	33.275.013	Držák Z 4321 - 7341 -- Halter - Holder - Support - Soporte	1	EKO
009	17,18	5	7101-0884	Vstříkovací ventil Z 4321 - 7341 -- Einspritzventil - Injection valve - Soupape d'injection - Válvula de inyección	4	VA 2685 Z 3321, 3341 - 3x
009	17,18	5a	53.009.911	Vstříkovací ventil Z 4321 - 7341 -- Einspritzventil - Injection valve - Soupape d'injection - Válvula de inyección	4	EKO VA 78 S250-3016 Z 3321, 3341 - 3x
009	17	5b	5202-0805	Šroub - Schraube - Bolt - Vis - Tornillo	1	
009	17	5c	53.009.915	Elektromagnetický ventil - Elektromagnetisches Ventil - Electromagnetic valve - Soupape de électromagnétique - Válvula electromagnética	1	EKO 11.728.107
009	17,18	5d	53.009.917	Šroub - Schraube - Bolt - Vis - Tornillo	1	M 6x16
009	17	6	7101-0894	Vstříkovací trubka 1. válce Z 3321, 3341 - Einspritzrohr des 1. Zylinders - Injection pipe of 1 st cylinder - Tube d'injection du 1 ^{er} cylindre - Tubo de inyección al 1 ^o cilindro	1	
009	17	6	5203-0894	Vstříkovací trubka 1. válce Z 3321 - 3341 -- Einspritzrohr des 1. Zylinders - Injection pipe of 1 st cylinder - Tube d'injection du 1 ^{er} cylindre - Tubo de inyección al 1 ^o cilindro	1	TURBO EKO
009	17	6	5203-0894	Vstříkovací trubka 1. válce Z 4321 - 7341 -- Einspritzrohr des 1. Zylinders - Injection pipe of 1 st cylinder - Tube d'injection du 1 ^{er} cylindre - Tubo de inyección al 1 ^o cilindro	1	
009	17	7	7001-0883	Přichytka - Schelle - Clamp - Attache - Fijación	1	
009	17	8	7001-0885	Prívod oleje - Ölzufuhr - Oil inlet - Amenée d'huile - Alimentación de aceite	1	
009	17	9	7001-0893	Držák Z 4321 - 7341 -- Halter - Holder - Support - Soporte	6	Z 3321, 3341 - 4x
009	17	10	5001-0834	Drážková spojka Z 3321, 3341 - Nutenkupplung - Grooved coupling - Asuplement cannelé - Acoplamiento ranurado	1	Z=26, W=7,5 mm
009	17	10	7101-0834	Drážková spojka Z 4321 - 7341 -- Nutenkupplung - Grooved coupling - Asuplement cannelé - Acoplamiento ranurado	1	Z=26, W=7,5 mm
009	17	11	7101-0898	Vstříkovací trubka 4. válce Z 4321 - 7341 -- Einspritzrohr des 4. Zylinders - Injection pipe of 4 th cylinder - Tube d'injection du 4 ^{ème} cylindre - Tubo de inyección al 4 ^o cilindro	1	
009	17	12	53.009.913	Jednostupňový čistič paliva - Einstufiger Kraftstofffilter - One-stage fuel filter - Filtre à combustible à un seul étage - Purificador de combustible de uno solo grado	1	
009	17,18	13	78.800.108	Kroužek Z 4321-7341 -- Ring - Ring - Anneau - Anillo	16	PKV 9,5 Z 3321, 3341 - 12x
009	17	14	78.800.112	Těsnící kroužek - Dichtungsring - Sealing ring - Anneau d'étanchéité - Anillo de junta	4	PKV 14
009	17	14a	53.009.914	Čidlo termostartu - Thermostartgeber - Thermostating device sensor - Sensible de thermostart - Sensor del termóstato	1	EKO AET 11720324
009	17	15	7201-0801	Držák palivového čističe Z 4321 - 7341 -- Halter - Holder - Support - Soporte	1	EKO

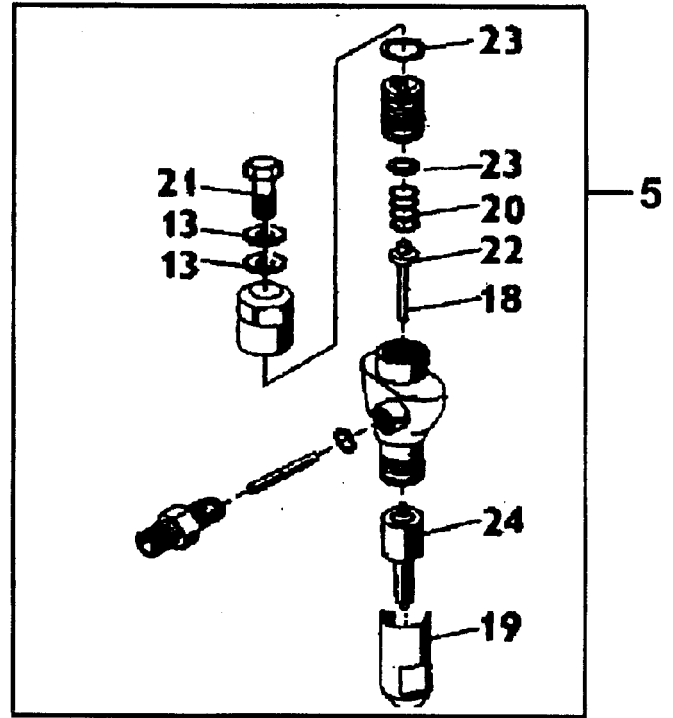
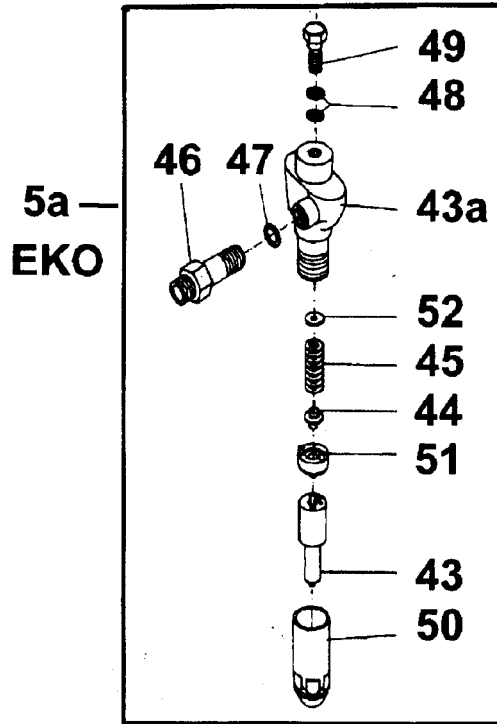

009							009
1	2	3	4	5	6	7	
009	17	16	5203-0896	Vstřikovací trubka 2. válce Z 3321, 3341 - Einspritzrohr des 2. Zylinders - Injection pipe of 2 nd cylinder - Tube d'injection du 2 ^{ème} cylindre - Tubo de inyección al 2º cilindro	1		
009	17	16	7901-0896	Vstřikovací trubka 2. válce Z 4321 - 7341-- Einspritzrohr des 2. Zylinders - Injection pipe of 2 nd cylinder - Tube d'injection du 2 ^{ème} cylindre - Tubo de inyección al 2º cilindro	1		
009	17	17	5203-0897	Vstřikovací trubka 3. válce Z 3321, 3341 - Einspritzrohr des 3. Zylinders - Injection pipe of 3 rd cylinder - Tube d'injection du 3 ^{ème} cylindre - Tubo de inyección al 3º cilindro	1		
009	17	17	7901-0897	Vstřikovací trubka 3. válce Z 4321 - 7341-- Einspritzrohr des 3. Zylinders - Injection pipe of 3 rd cylinder - Tube d'injection du 3 ^{ème} cylindre - Tubo de inyección al 3º cilindro	1		
009	18	18	93-0502	Tlačný čep Z 4321 - 7341-- Druckbolzen - Thrust pin - Poussoir - Perno de presión	4	Z 3321, 3341 - 3x	
009	18	19	93-0505	Matice Z 4321 - 7341-- Mutter - Nut - Ecrou - Tuerca	4	Z 3321, 3341 - 3x	
009	18	20	93-0508	Pružina Z 4321 - 7341-- Feder - Spring - Ressort - Resorte	4	Z 3321, 3341 - 3x	
009	17,18	21	93-0511	Dutý šroub Z 4321 - 7341-- Hohlschraube - Hollow screw - Vis creuse - Tornillo hueco	4	Z 3321, 3341 - 3x	
009	18	22	93-0516	Miska tlačného čepu - Druckbolzenschale - Thrust pin cup - Cuvette de poussoir - Platillo del perno de presión	*		
009	18	23	93-0517	Podložka Z 4321 - 7341-- Unterlegscheibe - Washer - Rondelle - Arandela	8	Z 3321, 3341 - 6x	
009	17	23a	93-0551	Přetlakový ventil - Überdruckventil - Overpressure valve - Soupape de surpression - Válvula de sobre-presión	1		
009	18	24	93-0558	Tryska Z 4321 - 7341-- Einspritzdüse - Nozzle - Injecteur - Tobera de inyección	4	DOP 160 S 430 - 1436 3321, 3341 - 3x	Z
009	17	25	95-0825	Třmen Z 4321 - 7341-- Bügel - Stirrup - Etrier - Estribo	4	Z 3321, 3341 - 3x	
009	17	26	95-0836	Drážková objímka - Muffe mit Nuten - Grooved sleeve Manchon cannelé - Abrazadera ranurada	1	Z=26, W=16 mm	
009	17	27	97-0290	Pojistný kroužek - Sicherungsring - Circlip - Anneau de retenue - Anillo de seguridad	1	37 ČSN 02 2931	
009	17	28	97-2180	Těsnící kroužek Z 4321 - 7341-- Dichtungsring - Sealing ring - Anneau d'étanchéité - Anillo de junta	8	12x18 ČSN 02 9310.2 3321, 3341 - 3x	Z
009	17	28a	97-2181	Těsnící kroužek - Dichtungsring - Sealing ring - Anneau d'étanchéité - Anillo de junta	1	EKO 10x14 ČSN 02 9310.2	
009	17	28b	97-2134	Těsnící kroužek - Dichtungsring - Sealing ring - Anneau d'étanchéité - Anillo de junta	1	14x20 ČSN 02 9310.2	

009							009
1	2	3	4	5	6	7	
009	17	28c	97-2452	Dutý šroub - Hohlschraube - Hollow screw - Vis creuse - Tornillo hueco	1	6 ČSN 13 7993.92	
009	17	29	97-2461	Dutý šroub - Hohlschraube - Hollow screw - Vis creuse - Tornillo hueco	1	3 ČSN 13 7993.22	
009	17	29a	97-2464	Dutý šroub - Hohlschraube - Hollow screw - Vis creuse - Tornillo hueco	2	EKO 4 ČSN 13 7993.22	
009	17	30	97-2467	Dutý šroub - Hohlschraube - Hollow screw - Vis creuse - Tornillo hueco	2	6 ČSN 13 7993.22	
009	17	31	97-4524	Kroužek - Ring - Ring - Anneau - Anillo	1	75x3 ČSN 02 9281.2	
009	17	32	99-0968	Šroub Z 4321 - 7341-- Schraube - Bolt - Vis - Tornillo	3	M 5x16 ČSN 02 1103.19 3321, 3341 - 2x	Z
009	17	32a	99-0986	Šroub - Schraube - Bolt - Vis - Tornillo	2	EKO M 6x12 ISO 4017	
009	17	33	99-3508	Matice Z 4321 - 7341-- Mutter - Nut - Ecrou - Tuerca	3	M 5 ČSN 02 1409.29 3321, 3341 - 2x	Z
009	17	34	99-3610	Matice Z 4321 - 7341-- Mutter - Nut - Ecrou - Tuerca	8	M 8 ČSN 02 1401.25 3321, 3341 - 3x	Z
009	17	35	99-3611	Matice - Mutter - Nut - Ecrou - Tuerca	3	M 10 ČSN 02 1401.25	
009	17	36	99-4310	Podložka - Unterlegscheibe - Washer - Rondelle - Arandela	3	10,5 ČSN 02 1702.15	
009	17	37	99-4753	Podložka - Unterlegscheibe - Washer - Rondelle - Arandela	1	12 ČSN 02 1741.50	
009	17	38	99-4806	Podložka - Unterlegscheibe - Washer - Rondelle - Arandela	2	8 ČSN 02 1740.05	
009	17	39	99-4807	Podložka - Unterlegscheibe - Washer - Rondelle - Arandela	5	10 ČSN 02 1740.05	
009	17	40	99-9006	Šroub - Schraube - Bolt - Vis - Tornillo	2	M 8x18 ČSN 02 1103.15	
009	17	41	99-9028	Šroub - Schraube - Bolt - Vis - Tornillo	2	M 10x22 ČSN 02 1103.15	
009	17	41a	99-9029	Šroub - Schraube - Bolt - Vis - Tornillo	1	EKO M 10x25 ISO 4017	
009	17	42	99-9767	Matice - Mutter - Nut - Ecrou - Tuerca	1	M 12x1,5 ČSN 02 1402.50	
009	18	43	93-1036	Tryska Z 4321 - 7341- Einspritzdüse - Nozzle - Injecteur - Tobera de inyección	4	DOP 160 S 428 - 4144 3321, 3341 - 3x	EKO Z
009	18	43a	93-1037	Těleso vstřikovače Z 4321 - 7341-- Einspritzventilkörper - Injection valve body - Corps du soupape d'injection - Cuerpo de la válvula de inyección	4	EKO Z 3321, 3341 - 3x	
009	18	44	93-1038	Tlačný čep Z 4321 - 7341-- Druckbolzen - Thrust pin - Pousoir - Perno de presión	4	EKO Z 3321, 3341 - 3x	
009	18	45	93-1039	Pružina Z 4321 - 7341-- Feder - Spring - Ressort - Resorte	4	EKO Z 3321, 3341 - 3x	
009	18	46	93-1040	Hrdlo Z 4321 - 7341-- Stutzen - Neck - Tubulure - Tubuladura	4	EKO Z 3321, 3341 - 3x	
009	18	47	93-1041	Podložka Z 4321 - 7341-- Unterlegscheibe - Washer - Rondelle - Arandela	4	EKO s=1 Z 3321, 3341 - 3x	
009	18	48	97-2176	Těsnící kroužek Z 4321 - 7341-- Dichtungsring - Sealing ring - Anneau d'étanchéité - Anillo de junta	8	EKO 8x12 ČSN 02 9310.2 3321, 3341 - 6x	Z
009	18	49	93-0511	Dutý šroub Z 4321 - 7341-- Hohlschraube - Hollow screw - Vis creuse - Tornillo hueco	4	EKO Z 3321, 3341 - 3x	
009	18	50	93-1043	Upínací matice Z 4321 - 7341-- Mutter - Nut - Ecrou - Tuerca	4	EKO Z 3321, 3341 - 3x	
009	18	51	93-1044	Vložka úplná Z 4321 - 7341-- Vollst. Einlage - Insertion piece assy - Pièce intercalée complet - Imposición completa	4	EKO Z 3321, 3341 - 3x	
009	18	52	93-1045	Vymezovací podložka - Ausgleichunterlegscheibe - Adjusting shim - Rondelle de réglage - Arandela distanciadora	1	EKO S=1mm	
009	18	52	93-1046	Vymezovací podložka - Ausgleichunterlegscheibe - Adjusting shim - Rondelle de réglage - Arandela distanciadora	1	EKO S=1,02mm	
009	18	52	93-1047	Vymezovací podložka - Ausgleichunterlegscheibe - Adjusting shim - Rondelle de réglage - Arandela distanciadora	1	EKO S=1,04mm	
009	18	52	93-1048	Vymezovací podložka - Ausgleichunterlegscheibe - Adjusting shim - Rondelle de réglage - Arandela distanciadora	1	EKO S=1,06mm	
009	18	52	93-1049	Vymezovací podložka - Ausgleichunterlegscheibe - Adjusting shim - Rondelle de réglage - Arandela distanciadora	1	EKO S=1,08mm	
009	18	52	93-1050	Vymezovací podložka - Ausgleichunterlegscheibe - Adjusting shim - Rondelle de réglage - Arandela distanciadora	1	EKO S=1,10mm	
009	18	52	93-1051	Vymezovací podložka - Ausgleichunterlegscheibe - Adjusting shim - Rondelle de réglage - Arandela distanciadora	1	EKO S=1,12mm	
009	18	52	93-1052	Vymezovací podložka - Ausgleichunterlegscheibe - Adjusting shim - Rondelle de réglage - Arandela distanciadora	1	EKO S=1,14mm	
009	18	52	93-1053	Vymezovací podložka - Ausgleichunterlegscheibe - Adjusting shim - Rondelle de réglage - Arandela distanciadora	1	EKO S=1,16mm	
009	18	52	93-1054	Vymezovací podložka - Ausgleichunterlegscheibe - Adjusting shim - Rondelle de réglage - Arandela distanciadora	1	EKO S=1,18mm	
009	18	52	93-1055	Vymezovací podložka - Ausgleichunterlegscheibe - Adjusting shim - Rondelle de réglage - Arandela distanciadora	1	EKO S=1,20mm	
009	18	52	93-1056	Vymezovací podložka - Ausgleichunterlegscheibe - Adjusting shim - Rondelle de réglage - Arandela distanciadora	1	EKO S=1,22mm	
009	18	52	93-1057	Vymezovací podložka - Ausgleichunterlegscheibe - Adjusting shim - Rondelle de réglage - Arandela distanciadora	1	EKO S=1,24mm	

009							009
1	2	3	4	5	6	7	
009	18	52	93-1091	Vymezovací podložka - Ausgleichunterlegscheibe - Adjusting shim - Rondelle de réglage - Arandela distanciadora	1	EKO S=1,92m	
009	18	52	93-1092	Vymezovací podložka - Ausgleichunterlegscheibe - Adjusting shim - Rondelle de réglage - Arandela distanciadora	1	EKO S=1,94mm	
009	18	52	93-1093	Vymezovací podložka - Ausgleichunterlegscheibe - Adjusting shim - Rondelle de réglage - Arandela distanciadora	1	EKO S=1,96mm	
009	18	52	93-1094	Vymezovací podložka - Ausgleichunterlegscheibe - Adjusting shim - Rondelle de réglage - Arandela distanciadora	1	EKO S=1,98mm	

009a

19

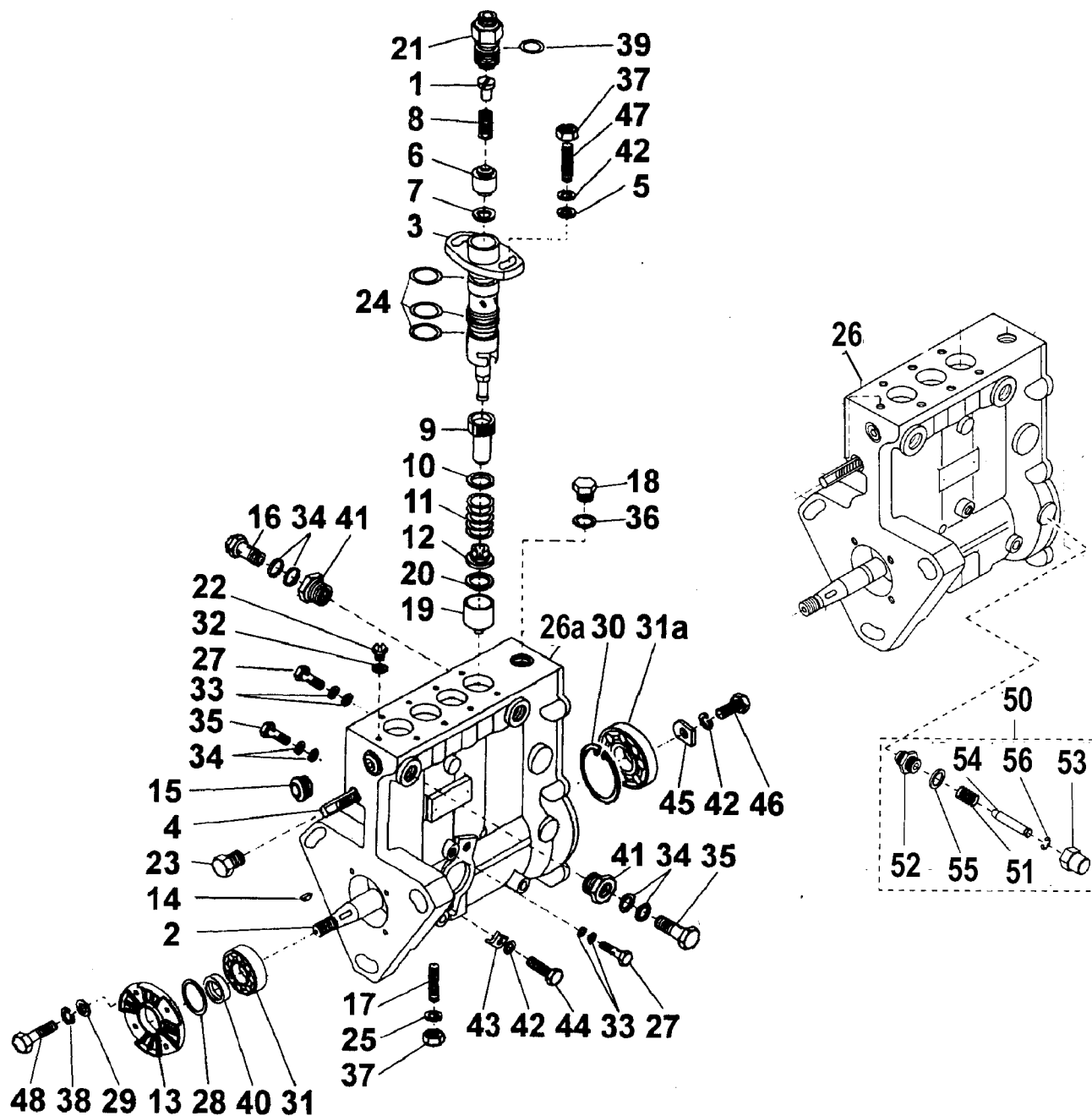

009a		VSTŘIKOVACÍ ČERPADLO - EINSPRITZPUMPE - INJECTION PUMP - POMPE D'INJECTION - BOMBA DE INYECCIÓN					009a	
1	2	3	4	5	6	7		
009a	19	1	93-3722	Plnič Z 4321 - 7341-- Füller - Filler - Téton de remplissage - Elemento de relleno	4	EKO Z 3321, 3341 - 3x		
009a	19	2	93-3741	Vačkový hřídel Z 3321, 3341 - Nockenwelle - Camshaft - Arbre à cames - Árbol de levas	1	EKO		
009a	19	2	93-3735	Vačkový hřídel Z 4321 - 7341-- Nockenwelle - Camshaft - Arbre à cames - Árbol de levas	1	EKO		
009a	19	3	93-3731	Element Z 4321 - 7341-- Element - Element - Élément - Elemento de bombeo	4	EM 10 Pf-31 - EKO 3321, 3341 - 3x		
009a	19	3	93-0470	Element Z 6321 - 7341-- Element - Element - Élément - Elemento de bombeo	4	EM 9 Ke - 18		
009a	19	4	93-0532	Regulační tyč Z 3321, 3341 - Regelstange - Governor rod - Tige de réglage - Barra de regulación	1			
009a	19	4	93-0471	Regulační tyč Z 4321 - 7341-- Regelstange - Governor rod - Tige de réglage - Barra de regulación	1			
009a	19	5	93-0524	Podložka Z 4321 - 7341-- Unterlegscheibe - Washer - Rondelle - Arandela	8	S=2,00 Z 3321, 3341 - 6x		

009a						009a
1	2	3	4	5	6	7
009a	19	6	93-0526	Výtlačný ventil Z 4321 - 6341 - Druckventil - Delivery valve - Soupape de refoulement - Válvula de presión	4	Z 3321, 3341 - 3x
009a	19	6	93-3724	Výtlačný ventil Z 4321 - 7341 -- Druckventil - Delivery valve - Soupape de refoulement - Válvula de presión	4	EKO Z 3321, 3341 - 3x
009a	19	6	93-3703	Výtlačný ventil Z 7321, 7341 -- Druckventil - Delivery valve - Soupape de refoulement - Válvula de presión	4	
009a	19	7	93-3704	Těsnění Z 4321 - 7341 -- Dichtung - Gasket - Joint d'étanchéité - Junta	4	EKO Z 3321, 3341 - 3x
009a	19	8	93-3723	Pružina Z 4321 - 7341 -- Feder - Spring - Ressort - Resorte	4	EKO Z 3321, 3341 - 3x
009a	19	9	93-3708	Regulační objímka Z 4321 - 7341 -- Regelhülse - Governor sleeve - Manchon de réglage - Manguito de regulación	4	EKO Z 3321, 3341 - 3x
009a	19	10	93-0543	Podložka pružiny Z 4321 - 7341 -- Federunterlegscheibe - Spring washer - Rondelle de ressort - Arandela del resorte	4	Z 3321, 3341 - 3x
009a	19	11	93-3709	Pružina Z 4321 - 7341 -- Feder - Spring - Ressort - Resorte	4	EKO Z 3321, 3341 - 3x
009a	19	12	93-3727	Dolní miska pružiny Z 4321 - 7341 -- Untere Federschale - Spring bottom cup - Cuvette inférieure de ressort - Platillo inferior del resorte	4	EKO Z 3321, 3341 - 3x
009a	19	13	93-3733	Středící víko - Zentrierdeckel - Centering cover - Couvercle de centrage - Tapa de centar	1	EKO
009a	19	14	93-0549	Pero - Feder - Key - Clavette - Chaveta	1	3x6,5 ČSN 30 1385.11
009a	19	15	93-0550	Závěrný šroub - Verschlusschraube - Lock bolt - Vis d'obturation - Tornillo de cierre	1	
009a	19	16	93-0551	Přetlakový ventil - Überdruckventil - Overload relief valve - Clapet de sûrete - Válvula de sobre-presión	1	
009a	19	17	93-0553	Šroub - Schraube - Bolt - Vis - Tornillo	2	
009a	19	18	93-0557	Zátka - Stopfen - Plug - Bouchon - Tapón	1	
009a	19	19	93-3740	Zvedák Z 4321 - 7341 -- Stößel - Plunger tappet - Poussoir - Botador	4	EKO Z 3321, 3341 - 3x
009a	19	20	93-0562	Vymezovací podložka - Ausgleichunterlegscheibe - Adjusting shim - Rondelle de réglage - Arandela distanciadora	1	S=1,50mm
009a	19	20	93-0563	Vymezovací podložka - Ausgleichunterlegscheibe - Adjusting shim - Rondelle de réglage - Arandela distanciadora	1	S=1,55mm
009a	19	20	93-0564	Vymezovací podložka - Ausgleichunterlegscheibe - Adjusting shim - Rondelle de réglage - Arandela distanciadora	1	S=1,60mm
009a	19	20	93-0565	Vymezovací podložka - Ausgleichunterlegscheibe - Adjusting shim - Rondelle de réglage - Arandela distanciadora	1	S=1,65mm
009a	19	20	93-0566	Vymezovací podložka - Ausgleichunterlegscheibe - Adjusting shim - Rondelle de réglage - Arandela distanciadora	1	S=1,70mm
009a	19	20	93-0567	Vymezovací podložka - Ausgleichunterlegscheibe - Adjusting shim - Rondelle de réglage - Arandela distanciadora	1	S=1,75mm
009a	19	20	93-0568	Vymezovací podložka - Ausgleichunterlegscheibe - Adjusting shim - Rondelle de réglage - Arandela distanciadora	1	S=1,80mm
009a	19	20	93-0569	Vymezovací podložka - Ausgleichunterlegscheibe - Adjusting shim - Rondelle de réglage - Arandela distanciadora	1	S=1,85mm
009a	19	20	93-0570	Vymezovací podložka - Ausgleichunterlegscheibe - Adjusting shim - Rondelle de réglage - Arandela distanciadora	1	S=1,90mm
009a	19	20	93-0571	Vymezovací podložka - Ausgleichunterlegscheibe - Adjusting shim - Rondelle de réglage - Arandela distanciadora	1	S=1,95mm
009a	19	20	93-0572	Vymezovací podložka - Ausgleichunterlegscheibe - Adjusting shim - Rondelle de réglage - Arandela distanciadora	1	S=2,00mm
009a	19	20	93-0573	Vymezovací podložka - Ausgleichunterlegscheibe - Adjusting shim - Rondelle de réglage - Arandela distanciadora	1	S=2,05mm
009a	19	20	93-0574	Vymezovací podložka - Ausgleichunterlegscheibe - Adjusting shim - Rondelle de réglage - Arandela distanciadora	1	S=2,10mm
009a	19	20	93-0575	Vymezovací podložka - Ausgleichunterlegscheibe - Adjusting shim - Rondelle de réglage - Arandela distanciadora	1	S=2,15mm
009a	19	20	93-0576	Vymezovací podložka - Ausgleichunterlegscheibe - Adjusting shim - Rondelle de réglage - Arandela distanciadora	1	S=2,20mm
009a	19	20	93-0577	Vymezovací podložka - Ausgleichunterlegscheibe - Adjusting shim - Rondelle de réglage - Arandela distanciadora	1	S=2,25mm
009a	19	20	93-0578	Vymezovací podložka - Ausgleichunterlegscheibe - Adjusting shim - Rondelle de réglage - Arandela distanciadora	1	S=2,30mm
009a	19	20	93-0579	Vymezovací podložka - Ausgleichunterlegscheibe - Adjusting shim - Rondelle de réglage - Arandela distanciadora	1	S=2,35mm
009a	19	20	93-0580	Vymezovací podložka - Ausgleichunterlegscheibe - Adjusting shim - Rondelle de réglage - Arandela distanciadora	1	S=2,40mm
009a	19	20	93-0581	Vymezovací podložka - Ausgleichunterlegscheibe - Adjusting shim - Rondelle de réglage - Arandela distanciadora	1	S=2,45mm

009a						009a
1	2	3	4	5	6	7
009a	19	20	93-0582	Vymezovací podložka - Ausgleichunterlegscheibe - Adjusting shim - Rondelle de réglage - Arandela distanciadora	1	S=2,50mm
009a	19	20	93-0583	Vymezovací podložka - Ausgleichunterlegscheibe - Adjusting shim - Rondelle de réglage - Arandela distanciadora	1	S=2,55mm
009a	19	20	93-0584	Vymezovací podložka - Ausgleichunterlegscheibe - Adjusting shim - Rondelle de réglage - Arandela distanciadora	1	S=2,60mm
009a	19	20	93-0585	Vymezovací podložka - Ausgleichunterlegscheibe - Adjusting shim - Rondelle de réglage - Arandela distanciadora	1	S=2,65mm
009a	19	20	93-0586	Vymezovací podložka - Ausgleichunterlegscheibe - Adjusting shim - Rondelle de réglage - Arandela distanciadora	1	S=2,70mm
009a	19	20	93-0587	Vymezovací podložka - Ausgleichunterlegscheibe - Adjusting shim - Rondelle de réglage - Arandela distanciadora	1	S=2,75mm
009a	19	20	93-0588	Vymezovací podložka - Ausgleichunterlegscheibe - Adjusting shim - Rondelle de réglage - Arandela distanciadora	1	S=2,80mm
009a	19	20	93-0589	Vymezovací podložka - Ausgleichunterlegscheibe - Adjusting shim - Rondelle de réglage - Arandela distanciadora	1	S=2,85mm
009a	19	21	93-2721	Hrdlo šroubení Z 43321 - 7341-- Verschraubungsstutzen - Pipe union neck - Tubulure de raccord - Tubuladura (racor de empalme)	4	EKO Z 3321, 3341 - 3x
009a	19	22	93-0594	Odvzdušňovací šroub - Entlüftungsschraube - Bleeder bolt - Vis de purge - Tornillo purgador de aire	2	
009a	19	23	93-0534	Zátka Z 3321, 3341 - Stopfen - Plug - Bouchon - Tapón	1	
009a	19	23	93-3732	Zátka Z 3321 - 7341-- Stopfen - Plug - Bouchon - Tapón	1	EKO
009a	19	24	93-0685	Těsnění Z 4321 - 7341-- Dichtung - Gasket - Joint d'étanchéité - Junta	12	Z 3321, 3341 - 9x
009a	19	25	93-0692	Podložka - Unterlegscheibe - Washer - Rondelle - Arandela	2	
009a	19	26	93-3742	Těleso čerpadla úplné Z 3321, 3341 - Vollst. Pumpenkörper - Pump body assy - Corps de pompe, complet - Caja de la bomba de inyección, completa	1	EKO
009a	19	26	93-3736	Těleso čerpadla úplné Z 4321 - 7341-- Vollst. Pumpenkörper - Pump body assy - Corps de pompe, complet - Caja de la bomba de inyección, completa	1	EKO
009a	19	27	93-3718	Šroub - Schraube - Bolt - Vis - Tornillo	2	
009a	19	28	93-3140	Vymezovací podložka - Ausgleichunterlegscheibe - Adjusting shim - Rondelle de réglage - Arandela distanciadora	1	S=0,05mm
009a	19	28	93-3139	Vymezovací podložka - Ausgleichunterlegscheibe - Adjusting shim - Rondelle de réglage - Arandela distanciadora	1	S=0,10mm
009a	19	28	93-3138	Vymezovací podložka - Ausgleichunterlegscheibe - Adjusting shim - Rondelle de réglage - Arandela distanciadora	1	S=0,20mm
009a	19	28	93-3137	Vymezovací podložka - Ausgleichunterlegscheibe - Adjusting shim - Rondelle de réglage - Arandela distanciadora	1	S=0,30mm
009a	19	29	93-3147	Podložka - Unterlegscheibe - Washer - Rondelle - Arandela	4	
009a	19	30	97-0294	Pojistný kroužek - Sicherungsring - Circlip - Anneau de retenue - Anillo de seguridad	1	47 ČSN 02 2931
009a	19	31	97-1056	Ložisko - Lager - Bearing - Roulement - Cojinete	1	EKO 6305 A ČSN 02 4630
009a	19	31a	97-3712	Ložisko - Lager - Bearing - Roulement - Cojinete	1	EKO NJ 204 E ČSN 02 4670
009a	19	32	97-2175	Těsnící kroužek - Dichtungsring - Sealing ring - Anneau d'étanchéité - Anillo de junta	1	6x10 ČSN 02 9310.2
009a	19	33	97-2176	Těsnící kroužek 3321, 3341 - Dichtungsring - Sealing ring - Anneau d'étanchéité - Anillo de junta	4	8x12 ČSN 02 9310.2
009a	19	34	97-2182	Těsnící kroužek 4321 - 7341-- Dichtungsring - Sealing ring - Anneau d'étanchéité - Anillo de junta	4	12x16 ČSN 02 9310.2
009a	19	35	97-2452	Dutý šroub - Hohlschraube - Hollow screw - Vis creuse - Tornillo hueco	1	6 ČSN 13 7993.92
009a	19	36	97-4247	Kroužek - Ring - Ring - Anneau - Anillo	1	16x12 ČSN 02 9280.2
009a	19	37	99-3801	Matice - Mutter - Nut - Ecrou - Tuerca	2	M 6 ČSN 02 1402.54
009a	19	38	99-4805	Podložka - Unterlegscheibe - Washer - Rondelle - Arandela	4	EKO 6 ČSN 02 1740.05
009a	19	39	97-4503	Těsnící kroužek - Dichtungsring - Sealing ring - Anneau d'étanchéité - Anillo de junta	4	14x2 ČSN 02 9281.2
009a	19	40	93-3734	GUFERO	1	17x28x7 ČSN 02 9401.0
009a	19	41	93-3716	Hrdlo přípojky - Zuleitungsstutzen - Fuel inlet neck - Tubulure d'alimentation - Tubuladura de admisión	2	EKO
009a	19	42	93-3707	Podložka - Unterlegscheibe - Washer - Rondelle - Arandela	13	EKO
009a	19	43	93-3717	Přichytka - Schelle - Clamp - Attache - Fijación	2	EKO
009a	19	44	93-3706	Šroub - Schraube - Bolt - Vis - Tornillo	2	EKO M 6x22 ČSN 02 1207.54
009a	19	45	93-3719	Příložka - Lasche - Shim - Cale - Cara	3	
009a	19	46	99-3339	Šroub - Schraube - Bolt - Vis - Tornillo	3	EKO M 6x14 ČS 02 1207.52
009a	19	47	93-3726	Šroub - Schraube - Bolt - Vis - Tornillo	8	EKO
009a	19	48	93-3715	Šroub - Schraube - Bolt - Vis - Tornillo	4	EKO M 6x16 ČS 02 1207.52

009a							009a
1	2	3	4	5	6	7	
009a	19	00	93-3439	Sada těsnění vstřikovacího čerpadla - Satz der Dichtungen für Einspritzpumpe - Set of sealing parts for injection pump - Jeu de pièces d'étanchage pour le pompe d'injection - Junta de juntas para la bomba de inyección		1	

009b

20

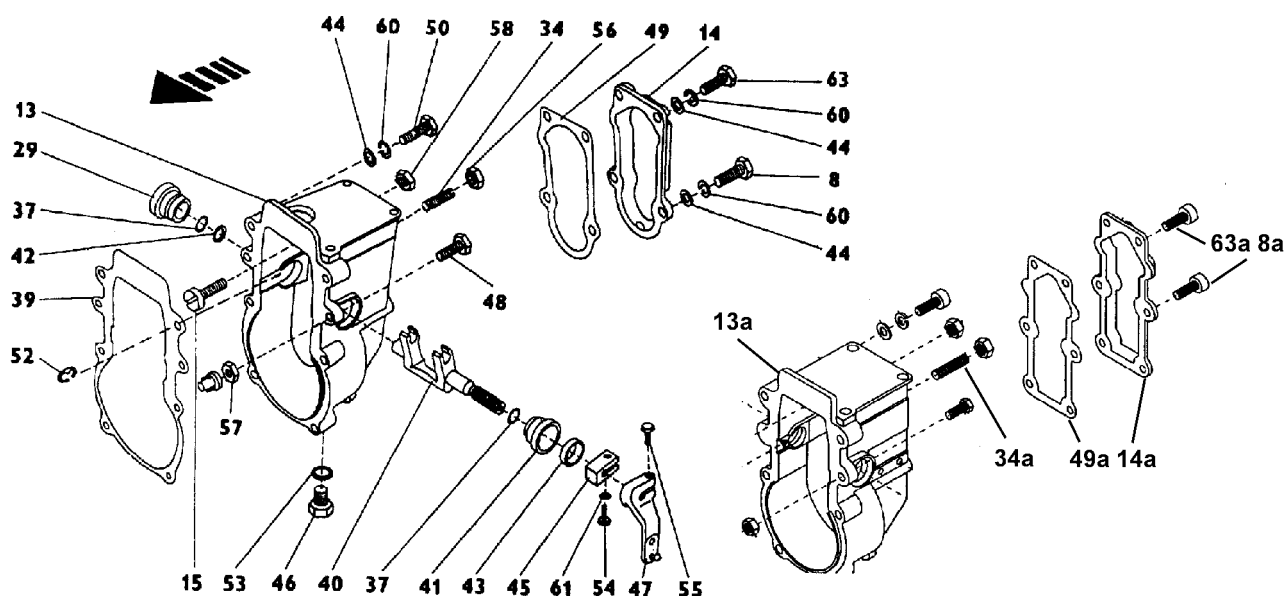

009b	MECHANICKÝ VÝKONNOSTNÍ REGULÁTOR - MECHANISCHER LEISTUNGSREGLER - MECHANICAL OUTPUT GOVERNOR - RÉGULATEUR MÉCANIQUE DE PUISSANCE - REGULADOR Y LIMITADOR DE REVOLUCIONES MECÁNICO					009b
------	--	--	--	--	--	------

1	2	3	4	5	6	7
009b		00	93-1026	Mechanický regulátor Z 3321, 3341 - Mechanischer Leistungsregler - Mechanical output governor - Régulateur mécanique de puissance - Regulador y limitador de revoluciones, mecánico	1	EKO RV3M 350/1100 - 3367
009b		00	93-1025	Mechanický regulátor Z 4321, 4341 - Mechanischer Leistungsregler - Mechanical output governor - Régulateur mécanique de puissance - Regulador y limitador de revoluciones, mecánico	1	EKO RV3M 350/1100 - 3366
009b		00	93-1026	Mechanický regulátor Z 5321, 5341 - Mechanischer Leistungsregler - Mechanical output governor - Régulateur mécanique de puissance - Regulador y limitador de revoluciones, mecánico	1	EKO RV3M 350/1100 - 3367
009b		00	93-0473	Mechanický regulátor Z 6321, 6341 - Mechanischer Leistungsregler - Mechanical output governor - Régulateur mécanique de puissance - Regulador y limitador de revoluciones, mecánico	1	RV3M 300/1100 - 3300
009b		00	93-1027	Mechanický regulátor Z 6321 - 7341 - Mechanischer Leistungsregler - Mechanical output governor - Régulateur mécanique de puissance - Regulador y limitador de revoluciones, mecánico	1	EKO RV3M 350/1100 - 3365
009b		00	93-0639	Úplný rotor - Vollst. Rotor - Rotor assy - Rotor complet - Rotor completo	1	
009b	21	1	93-3739	Čep - Bolzen - Pin - Axe - Perno	1	EKO
009b	21	2	93-0475	Vyomezovací podložka - Ausgleichunterlegscheibe - Adjusting shim - Rondelle de réglage - Arandela distanciadora	1	S=0,05
009b	21	3	93-0476	Pružina Z 3321 - 6341 - Feder - Spring - Ressort - Resorte	1	
009b	21	3	93-0476	Pružina Z 7321, 7341 - Feder - Spring - Ressort - Resorte	1	EKO
009b	21	4	93-0478	Hlavní páka - Haupthebel - Main lever - Levier principal - Palanca principal	1	
009b	21	5	93-0479	Táhlo - Zugstange - Tie rod - Tringle - Tirante	1	
009b	21	6	93-0480	Čep - Bolzen - Pin - Axe - Perno	1	
009b	21	7	93-0482	Podložka - Unterlegscheibe - Washer - Rondelle - Arandela	2	
009b	20	8	93-0484	Šroub - Schraube - Bolt - Vis - Tornillo	2	M 6x20 ČSN 02 1207.54
009b	21	9a	93-4015	Úplná dvojitá páka Z 4321, 4341 - Vollst. Doppelarmhebel - Double lever assy - Levier à deux bras complet - Palanca doble completa	1	EKO
009b	21	9	93-4013	Úplná dvojitá páka Z 3321, 3341, 5321, 5341 - Vollst. Doppelarmhebel - Double lever assy - Levier à deux bras complet - Palanca doble completa	1	EKO
009b	21	9	93-0486	Úplná dvojitá páka Z 6321, 6341, 7321, 7341 - Vollst. Doppelarmhebel - Double lever assy - Levier à deux bras complet - Palanca doble completa	1	EKO
009b	21	10	93-0481	Zátka - Stopfen - Plug - Bouchon - Tapón	2	

009b

21

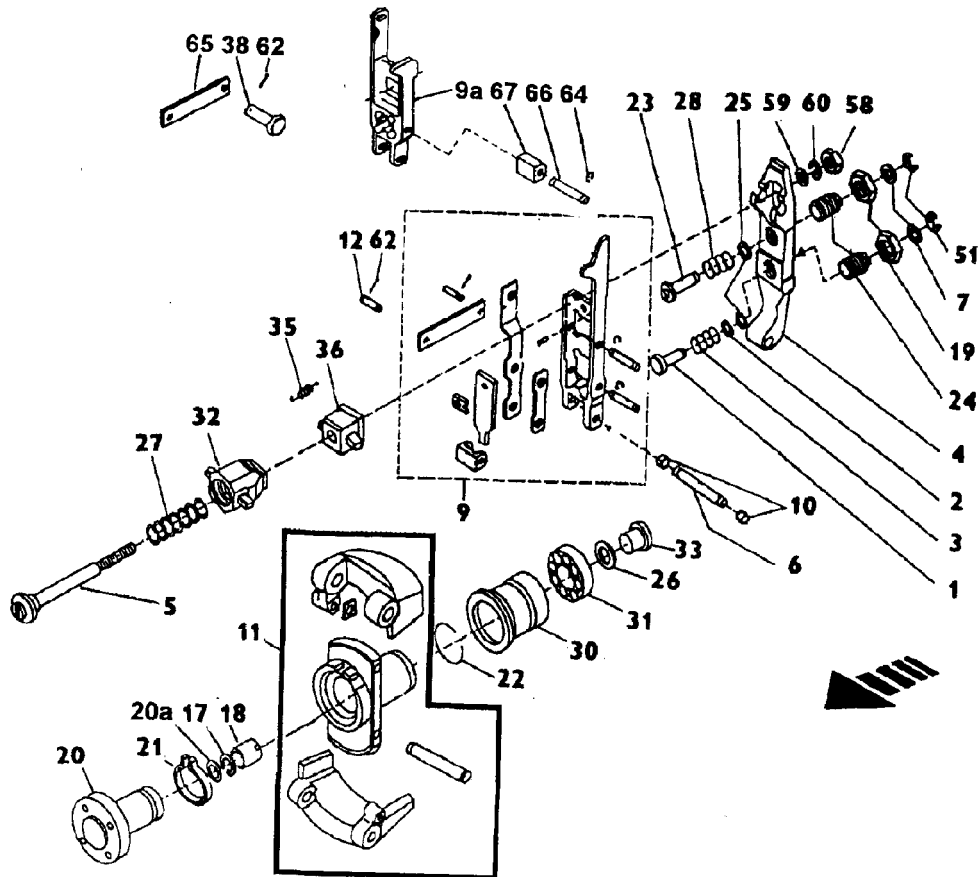

009b						009b
1	2	3	4	5	6	7
009b	21	11	93-0488	Nosič závaží úplný - Vollst. Gewichtsträger - Weight carrier assy - Portemasselottes complet - Porta-pesos, completa	1	
009b	21	12	93-0591	Čep - Bolzen - Pin - Axe - Perno	1	6x16x11,7
009b	20	13	93-1022	Skříň regulátoru - Reglergehäuse - Governor housing - Corps du régulateur - Caja del regulador	1	
009b	20	14	93-0598	Víko - Deckel - Cover - Couvercle - Tapa	1	
009b	20	15	93-0637	Šroub - Schraube - Bolt - Vis - Tornillo	1	
009b	21	17	93-0647	Podložka - Unterlegscheibe - Washer - Rondelle - Arandela	1	
009b	21	18	93-0648	Matice - Mutter - Nut - Ecrou - Tuerca	1	
009b	21	19	93-0649	Matice - Mutter - Nut - Ecrou - Tuerca	2	
009b	21	20	93-0650	Nosný čep - Bolzen - Pin - Axe - Perno	1	
009b	21	20a	93-0651	Podložka - Unterlegscheibe - Washer - Rondelle - Arandela	1	EKO S=1 mm
009b	21	22	93-0653	Kroužek - Ring - Ring - Anneau - Anillo	1	
009b	21	23	93-3738	Čep - Bolzen - Pin - Axe - Perno	1	EKO
009b	21	24	93-0656	Pouzdro - Buchse - Bush - Manchon - Buje	2	
009b	21	25	93-0657	Vymezovací podložka - Ausgleichunterlegscheibe - Adjusting shim - Rondelle de réglage - Arandela distanciadora	1	S=0,1mm
009b	21	25	93-0658	Vymezovací podložka - Ausgleichunterlegscheibe - Adjusting shim - Rondelle de réglage - Arandela distanciadora	2	S=0,2mm
009b	21	25	93-0659	Vymezovací podložka - Ausgleichunterlegscheibe - Adjusting shim - Rondelle de réglage - Arandela distanciadora	2	S=0,5mm
009b	21	26	93-0669	Vymezovací podložka - Ausgleichunterlegscheibe - Adjusting shim - Rondelle de réglage - Arandela distanciadora	1	S=0,6mm
009b	21	26	93-0670	Vymezovací podložka - Ausgleichunterlegscheibe - Adjusting shim - Rondelle de réglage - Arandela distanciadora	1	S=0,5mm
009b	20	26	93-0671	Vymezovací podložka - Ausgleichunterlegscheibe - Adjusting shim - Rondelle de réglage - Arandela distanciadora	1	S=0,4mm
009b	20	26	93-0672	Vymezovací podložka - Ausgleichunterlegscheibe - Adjusting shim - Rondelle de réglage - Arandela distanciadora	1	S=0,3mm

009b						009b
1	2	3	4	5	6	7
009b	20	26	93-0673	Vyomezovací podložka - Ausgleichunterlegscheibe - Adjusting shim - Rondelle de réglage - Arandela distanciadora	1	S=0,2mm
009b	21	27	93-0661	Pružina - Feder - Spring - Ressort - Resorte	1	
009b	21	28	93-0662	Pružina - Feder - Spring - Ressort - Resorte	1	
009b	20	29	93-0689	Ložisko - Lager - Bearing - Roulement - Cojinete	1	EKO
009b	21	30	93-0664	Pouzdro - Buchse - Bush - Manchon - Buje	1	
009b	21	31	93-4011	Ložisko - Lager - Bearing - Roulement - Cojinete	1	EKO 6200A - 2RSR
009b	21	32	93-0674	Objímka - Muffe - Cuff - Manchon - Manchón	1	
009b	21	33	93-0676	Čep - Bolzen - Pin - Axe - Perno	1	
009b	20	34	93-0682	Šroub - Schraube - Bolt - Vis - Tornillo	1	
009b	21	35	93-0683	Pružina - Feder - Spring - Ressort - Resorte	1	
009b	21	36	93-0684	Matice - Mutter - Nut - Ecrou - Tuerca	1	
009b	20	37	93-0685	Těsnění - Dichtung - Gasket - Joint d'étanchéité - Junta	2	
009b	21	38	93-0493	Čep Z 4321, 4341 - Bolzen - Pin - Axe - Perno	1	EKO 6x14x11 ČSN 02 2112.0
009b	20	39	93-0686	Těsnění - Dichtung - Gasket - Joint d'étanchéité - Junta	1	
009b	20	40	93-0688	Výstředný hřídel Z 3321, 3341, 5321 - 7341-- Exzenterwelle - Eccentric shaft - Arbre excentré - Árbol excéntrico	1	EKO
009b	20	40	93-1022	Výstředný hřídel Z 4321, 4341 - Exzenterwelle - Eccentric shaft - Arbre excentré - Árbol excéntrico	1	EKO
009b	20	41	93-0663	Ložisko - Lager - Bearing - Roulement - Cojinete	1	EKO
009b	20	42	93-0690	Podložka - Unterlegscheibe - Washer - Rondelle - Arandela	2	S=0,3 mm
009b	20	43	93-3756	GUFERO	1	11x19x5
009b	20	44	93-0692	Podložka - Unterlegscheibe - Washer - Rondelle - Arandela	10	S=0,50 mm
009b	20	45	93-0693	Dorazový palec - Anschlagdaumen - Stop dog - Doigt de butée - Perno de tope	1	
009b	20	46	93-0694	Zátka - Stopfen - Plug - Bouchon - Tapón	1	
009b	20	47	93-0695	Páka - Hebel - Lever - Levier - Palanca	1	
009b	20	48	93-0696	Šroub - Schraube - Bolt - Vis - Tornillo	1	
009b	20	49	93-0698	Těsnění - Dichtung - Gasket - Joint d'étanchéité - Junta	1	
009b	20	50	93-4010	Šroub - Schraube - Bolt - Vis - Tornillo	6	M 6x30 ČSN 02 1143.54
009b	21	51	97-0207	Kroužek - Ring - Ring - Anneau - Anillo	2	4 ČSN 02 2929.02
009b	20	52	97-0215	Kroužek - Ring - Ring - Anneau - Anillo	2	15 ČSN 02 2929.02
009b	20	53	97-2181	Těsnící kroužek - Dichtungsring - Sealing ring - Anneau d'étanchéité - Anillo de junta	1	10x14 ČSN 02 9310.2
009b	20	54	99-0990	Šroub - Schraube - Bolt - Vis - Tornillo	1	M 6x14 ČSN 02 1103.19
009b	20	55	99-1493	Šroub - Schraube - Bolt - Vis - Tornillo	1	M 6x18 ČSN 02 1103.24
009b	20	56	99-3522	Matice - Mutter - Nut - Ecrou - Tuerca	1	M 5 ČSN 02 1401.24
009b	20	57	99-3523	Matice - Mutter - Nut - Ecrou - Tuerca	1	M 6 ČSN 02 1401.24
009b	20,21	58	99-3524	Matice - Mutter - Nut - Ecrou - Tuerca	2	M 6 ČSN 02 1401.22
009b	21	59	99-4308	Podložka - Unterlegscheibe - Washer - Rondelle - Arandela	1	6,4 ČSN 02 1702.15
009b	20,21	60	99-4505	Podložka - Unterlegscheibe - Washer - Rondelle - Arandela	11	6 ČSN 02 1741.09
009b	20	61	99-4648	Podložka - Unterlegscheibe - Washer - Rondelle - Arandela	1	6,4 ČSN 02 1744.09
009b	21	62	99-5071	Závlačka - Splint - Split pin - Goupille fendue - Pasador de aletas	2	1,6x12 ČSN 02 1781.05
009b	20	63	99-0489	Šroub - Schraube - Bolt - Vis - Tornillo	2	EKO M 6x20 ČSN 02 1208.54
009b	21	64	93-0494	Kroužek Z 4321, 4341 - Ring - Ring - Anneau - Anillo	2	EKO 6 ČSN 02 2929.02
009b	21	65	93-0679	Táhlo Z 4321, 4341 - Zugstange - Tie rod - Tringle - Tirante	2	EKO
009b	21	66	93-0680	Čep Z 4321, 4341 - Bolzen - Pin - Axe - Perno	1	EKO
009b	21	67	93-3774	Opěrka Z 4321, 4341 - Stütze - Rest - Pièce d'appui - Apoyo	1	EKO

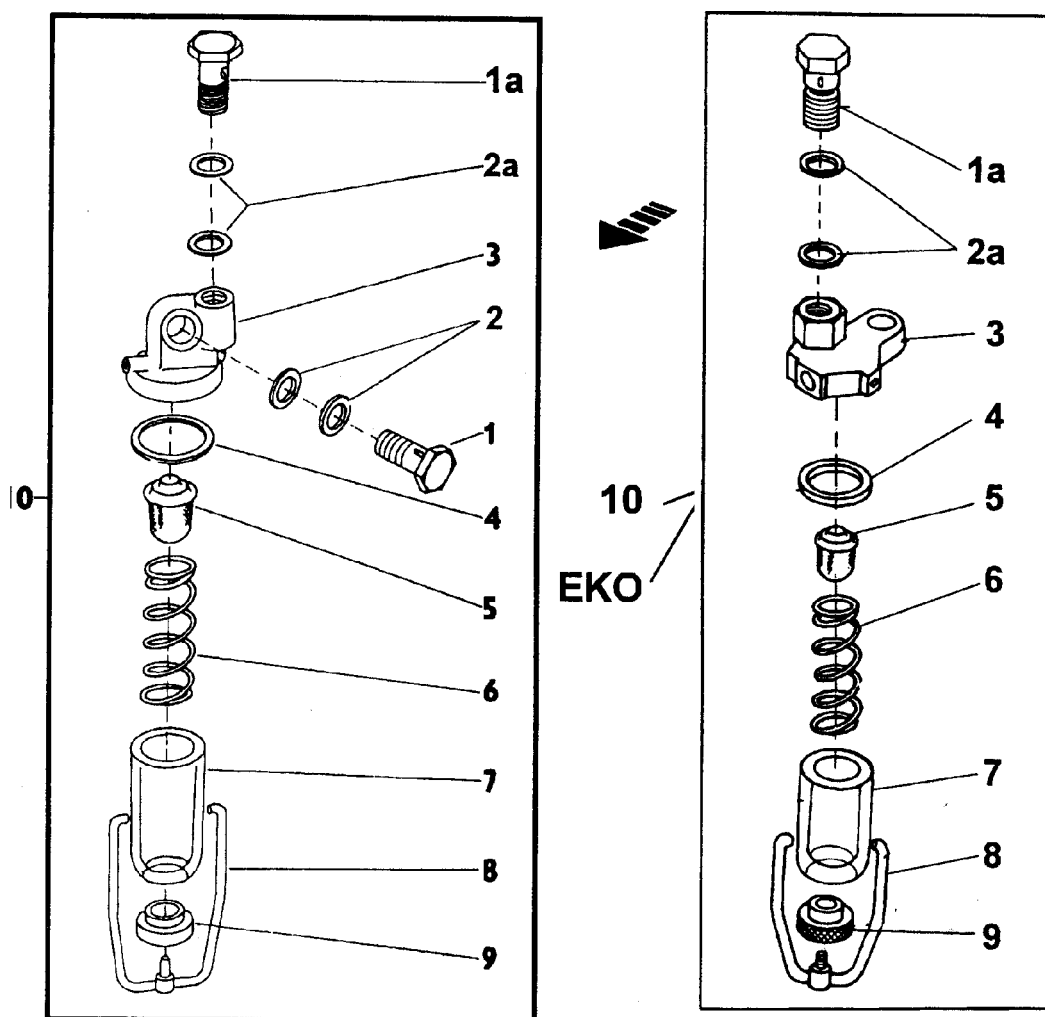

009c		HRUBÝ ČISTIČ PALIVA - KRAFTSTOFF-ROBFILTER - COARSE FUEL FILTER - FILTRE À COMBUSTIBLE GROS - PURIFICADOR GRUESO (PRIMERO) DEL COMBUSTIBLE					009c	
1	2	3	4	5		6	7	
009c	22	1	5202-0805	Šroub - Schraube - Bolt - Vis - Tornillo		1		
009c	22	1a	97-2466	Dutý šroub - Hohlschraube - Hollow screw - Vis creuse - Tornillo hueco		1	8 ČSN 13 7993.92	
009c	22	1a	97-2452	Dutý šroub - Hohlschraube - Hollow screw - Vis creuse - Tornillo hueco		1	EKO 6 ČSN 13 7993.92	
009c	22	2	97-2180	Těsnící kroužek - Dichtungsring - Sealing ring - Anneau d'étanchéité - Anillo de junta		2	12x18 ČSN 02 9310.2	
009c	22	2a	97-2133	Těsnící kroužek - Dichtungsring - Sealing ring - Anneau d'étanchéité - Anillo de junta		2	14x18 ČSN 02 9310.2	
009c	22	2a	97-2182	Těsnící kroužek - Dichtungsring - Sealing ring - Anneau d'étanchéité - Anillo de junta		2	EKO 12x16 ČSN 02 9310.2	
009c	22	3	93-3230	Těleso čističe - Filterkörper - Filter body - Corps de filtre - Cuerpo del filtro		1		
009c	22	3	93-3235	Těleso čističe - Filterkörper - Filter body - Corps de filtre - Cuerpo del filtro		1	EKO	
009c	22	4	93-3227	Těsnění - Dichtung - Gasket - Joint d'étanchéité - Junta		1		
009c	22	5	93-3221	Sítko čističe - Filtersieb - Filter strainer - Tamis de filtre - Tamiz del purificador		1		
009c	22	6	93-3226	Pružina - Feder - Spring - Ressort - Resorte		1		
009c	22	7	93-3224	Sklenka čističe - Filterkolben - Filter glass bowl - Cuve de filtre - Ampolla de vidrio del filtro, de combustible		1		
009c	22	8	93-3487	Úplný třmen - Vollst. Bugel - Yoke assy - Etrier complet - Estribo completo		1		
009c	22	9	93-0611	Matic - Mutter - Nut - Ecrou - Tuerca		1		
009c	22	10	93-3271	Hrubý čistič paliva - Kraftstoffgrobfilter - Coarse fuel filter - Filtre à combustible gros - Purificador grueso (primero) del combustible		1	FJ 2R-1252	
009c	22	10	93-3234	Hrubý čistič paliva - Kraftstoffgrobfilter - Coarse fuel filter - Filtre à combustible gros - Purificador grueso (primero) del combustible		1	EKO FJ 3R-1257	

009d

23

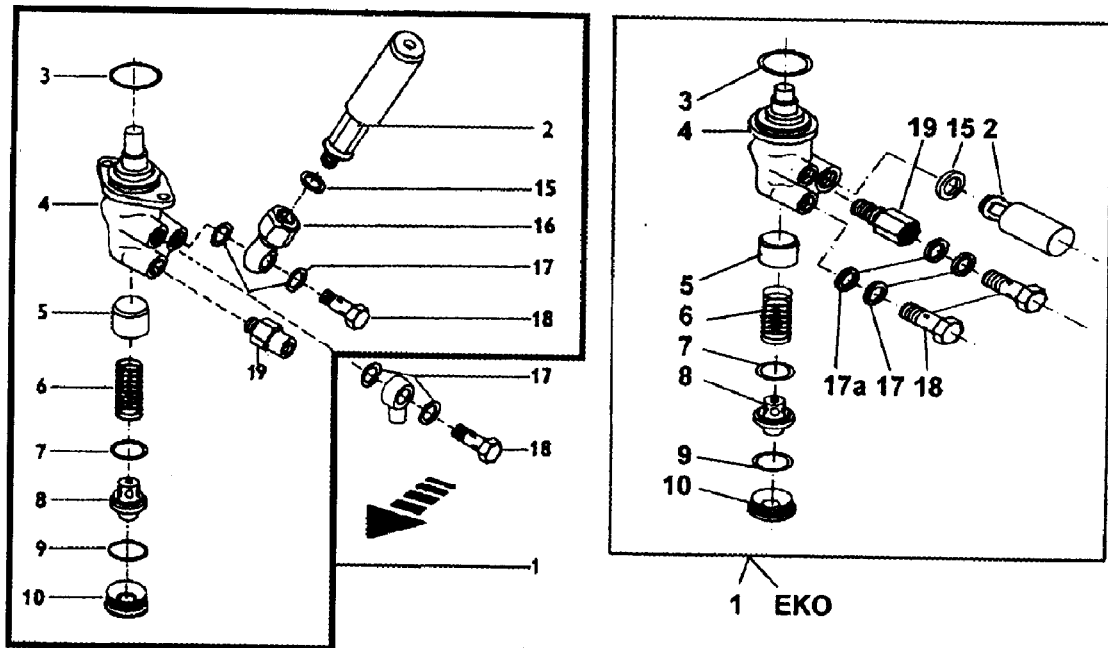

009d		DOPRAVNÍ ČERPADLO - FÖRDERPUMPE - FUEL DELIVERY PUMP - POMPE D'ALIMENTATION - BOMBA ALIMENTADORA					009d	
1	2	3	4	5	6	7		
009d	23	1	93-3290	Dopravní čerpadlo - Förderpumpe - Fuel delivery pump - Pompe d'alimentation - Bomba alimentadora	1	CD 1 M - 2291		
009d	23	1	93-3295	Dopravní čerpadlo - Förderpumpe - Fuel delivery pump - Pompe d'alimentation - Bomba alimentadora	1	EKO CD 3 M - 3552		
009d	23	2	93-3286	Úplné ruční čerpadlo - Vollst. Handpumpe - Hand pump Assy - Pompe à main complète - Bomba auxiliar de mano, completa	1	BOSCH		
009d	23	3	97-4508	Kroužek - Ring - Ring - Anneau - Anillo	1	28x2 ČSN 02 9281.2		
009d	23	4	93-3278	Tělo čerpadla úplné - Vollst. Pumpenkörper - Pump body Assy - Corps de pompe complet - Cuerpo de la bomba completo	1			
009d	23	4	93-3296	Tělo čerpadla úplné - Vollst. Pumpenkörper - Pump body Assy - Corps de pompe complet - Cuerpo de la bomba completo	1	EKO		
009d	23	5	93-3203	Úplný píst - Vollst. Kolben - Plunger Assy - Piston complet - Pistón completo	1			
009d	23	6	93-3216	Pružina pístu - Kolbenfeder - Plunger spring - Ressort de piston - Resorte del pistón	1			
009d	23	7	93-3209	Těsnění - Dichtung - Gasket - Joint d'étanchéité - Junta	1			
009d	23	8	93-3205	Sací ventil - Saugventil - Intake valve - Soupape d'aspiration - Válvula de succión	1			
009d	23	9	97-4253	Kroužek - Ring - Ring - Anneau - Anillo	1	25x21 ČSN 02 2980.2		
009d	23	10	93-3262	Zátka - Stopfen - Plug - Bouchon - Tapón	1			
009d	23	15	93-3292	Kroužek - Ring - Ring - Anneau - Anillo	1	16		
009d	23	16	93-3291	Přípojka - Anschlussstück - Connector - Raccord - Racor	1			
009d	23	17	97-2182	Těsnící kroužek - Dichtungsring - Sealing ring - Anneau d'étanchéité - Anillo de junta	4	12x16 ČSN 02 9310.2		
009d	23	17	97-2182	Těsnící kroužek - Dichtungsring - Sealing ring - Anneau d'étanchéité - Anillo de junta	2	EKO 12x16 ČSN 02 9310.2		
009d	23	17a	93-3297	Kroužek - Ring - Ring - Anneau - Anillo	2	EKO USIT 14x18,7x1,5		
009d	23	18	97-2452	Dutý šroub - Hohlschraube - Hollow screw - Vis creuse - Tornillo hueco	2	6 ČSN 13 7993.92		
009d	23	19	93-3284	Hrdlo Z 3321 - 6341 - Stutzen - Neck - Tubulure - Tubuladura	1			

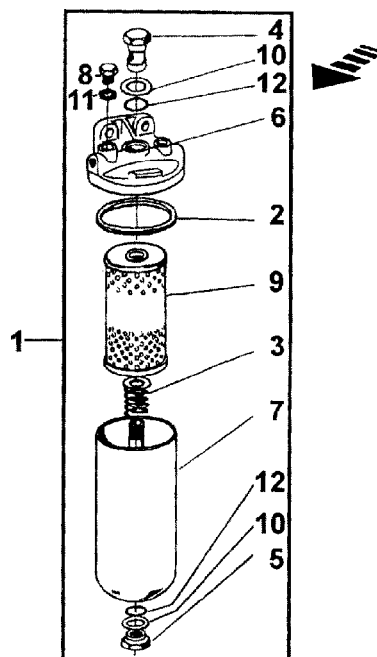

009e	JEDNOSTUPŇOVÝ ČISTIČ PALIVA - EINSTUFFIGER KRAFTSTOFFILTER - ONE-STAGE FUEL FILTER - FILTRE Á COMBUSTIBLE Á UN SEUL ÉTAGE - PURIFICADOR DE COMBUSTIBLE DE UN SOLO GRADO	009e
-------------	--	-------------

1	2	3	4	5	6	7
009e	24	1	53.009.913	Jednostupňový čistič paliva - Einstuffiger Kraftstoffilter - One-stage fuel filter - Filtre à combustible á un seul étage - Purificador de combustible de un solo grado	1	
009e	24	2	93-1262	Těsnění - Dichtung - Gasket - Joint d'étanchéité - Junta	1	
009e	24	3	93-1264	Pružina s podložkou - Feder mit Unterlegscheibe - Spring with washer - Ressort avec rondelle - Resorte con arandela	1	
009e	24	4	93-1265	Matic - Mutter - Nut - Ecrou - Tuerca	1	
009e	24	5	93-1266	Vypouštěcí matic - Ablassmutter - Draining nut - Ecrou d'évacuation - Tuerca de evacuación	1	
009e	24	6	93-1270	Víko - Deckel - Cover - Couvercle - Tapa	1	
009e	24	7	93-1271	Baňka se svorníkem - Kolben mit Shaft - Flask with stem - Cuve avec cheville centrale - Recipiente con vástago	1	
009e	24	8	93-1272	Odvzdušňovací šroub - Entlüftungsschraube - Bleeder bolt - Vis de purge - Tornillo de purgador de aire	2	
009e	24	9	93-1273	Filtrační vložka paliva - Kraftstoff-Filterungseinsatz - Fuel filter filtering element - Cartouche filtrante le combustible - Cartucho filtrante de combustible	1	
009e	24	10	93-1274	Podložka - Unterlegscheibe - Washer - Rondelle - Arandela	2	
009e	24	11	93-1275	Těsnící kroužek - Dichtungsring - Sealing ring - Anneau d'étanchéité - Anillo de junta	2	
009e	24	12	97-4535	Těsnící kroužek - Dichtungsring - Sealing ring - Anneau d'étanchéité - Anillo de junta	2	20x2 ČSN 02 9281.9

09

21S

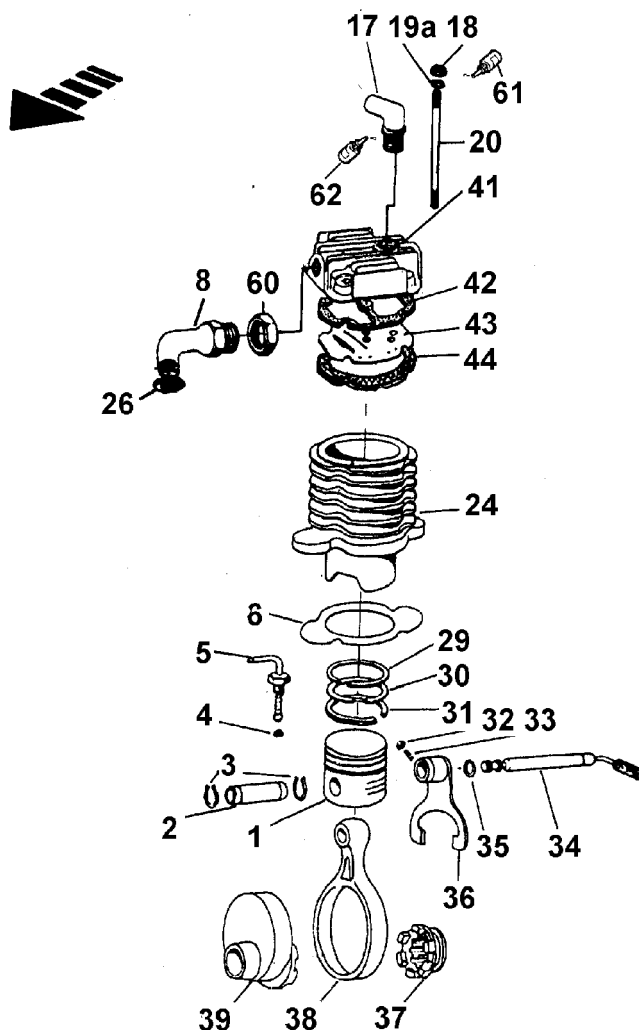

09 KOMPRESOR - LUFTVERDICHTER - COMPRESSOR - COMPRESSEUR D'AIR - COMPRESOR (7201-0900/02)						09
1	2	3	4	5	6	7
09	21S	1	95-0949	Pístní kompresoru - Luftverdichterkolben - Compressor piston - Piston du compresseur - Pistón del compresor	1	Znak třídění A,B,C - Sortierung - Sorting - Classement - Clasificación
09	21S	2	95-0940	Pístní čep - Kolbenbolzen - Piston pin - Axe de piston - Bulón del pistón - Perno del pistón	1	18x56
09	21S	3	97-0277	Pojistný kroužek - Sicherungsring - Circlip - Anneau de retenue - Anillo de seguridad	2	18 ČSN 02 2931
09	21S	4	97-2127	Kroužek - Ring - Ring - Anneau - Anillo	1	10x14 ČSN 02 9310.3
09	21S	5	95-0915	Pojistka přesouvací - Schaltsicherung - Shifter interlock - Bonhomme de verrouillage - Fiador del cambio	1	
09	21S	6	95-0941	Těsnění válce - Zylinderdichtung - Cylinder gasket - Joint de cylindre - Junta del cilindro	1	
09	21S	8	6911-6831	Koleno - Knie - Elbow - Coude - Codo	1	BM 22x1,5
09	21S	17	78.010.024	Koleno - Knie - Elbow - Coude - Codo	1	
09	21S	18	99-3610	Matice - Mutter - Nut - Ecrou - Tuerca	6	M 8 ČSN 02 1401.25
09	21S	19a	99-4573	Podložka - Unterlegscheibe - Washer - Rondelle - Arandela	4	8,4 ČSN 02 1733.05
09	21S	20	99-2579	Šroub - Schraube - Bolt - Vis - Tornillo	4	M 8x100 ČSN 02 1176.25
09	21S	24	53.010.003	Válec kompresoru - Luftverdichtierzylinder - Compressor cylinder - Cylindre de compresseur - Cilindro del compresor	1	Znak třídění A,B,C - Sortierung - Sorting - Classement - Clasificación
09	21S	29	5501-0905	Pístní kroužek - Kolbenring - Piston ring - Segment de piston - Aro del pistón del compresor	1	I
09	21S	30	5501-0905	Pístní kroužek - Kolbenring - Piston ring - Segment de piston - Aro del pistón del compresor	1	II

09							09
1	2	3	4	5	6	7	
09	21S	31	97-3314	Pístní kroužek - Kolbenring - Piston ring - Segment de piston - Aro del pistón del compresor	1	III - 65x4 ČSN 02 7020.30	
09	21S	32	99-3769	Matic - Mutter - Nut - Ecrou - Tuerca	1	M 6 ČSN 02 1403.20	
09	21S	33	99-2792	Šroub - Schraube - Bolt - Vis - Tornillo	1	M 6x12 ČSN 02 1183.22	
09	21S	34	7201-0944	Zasouvací páka - Einrückhebel - Engaging lever - Levier de mise en marche - Palanca de embrague del compresor	1		
09	21S	35	97-4244	Kroužek - Ring - Ring - Anneau - Anillo	1	12x8 ČSN 02 9280.2	
09	21S	36	95-0945	Přesouvací vidlice - Schaltgabel - Shifting fork - Fourchette de commande - Horquilla de embrague del compresor	1		
09	21S	37	95-0928	Přesouvací objímka - Umschaltungsmuffe - Shifting sleeve - Manchon de débrayeur - Manchó desembragador	1		
09	21S	38	95-0937	Ojnice kompresoru úplná - Vollst. Luftverdichter-Pleuel-stange - Compressor connecting rod Assy - Bielle complete de compresseur - Biela del compresor, completa	1		
09	21S	39	95-0935	Excentr úplný - Vollst. Exzenter - Eccentric Assy - Excentrique complet - Excéntrica completa	1		
09	21S	41	7201-0905	Hlava kompresoru - Luftverdichterkopf - Compressor head - Culase de compresseur - Culata del compresor	1		
09	21S	42	7201-0904	Těsnění pod hlavu - Zylinderkopfdichtung - Cylinder head gasket - Joint sous culasse - Junta de la culata del compresor	1		
09	21S	43	7201-0903	Lamelový ventil - Lamellenventil - Plate valve - Discue soupape - Válvula	1		
09	21S	44	7201-0902	Těsnění pod lamelový ventil - Lamelleventildichtung - Plate valve gasket - Joint sous discue soupape - Junta de válvula	1		
09	21S	60	99-3694	Matic - Mutter - Nut - Ecrou - Tuerca	1	M 22x1,5 ČSN 02 1403.25	
09	21S	61	90-7724	LOCTITE 243	4		
09	21S	62	90-7725	LOCTITE 648	1		

11
23

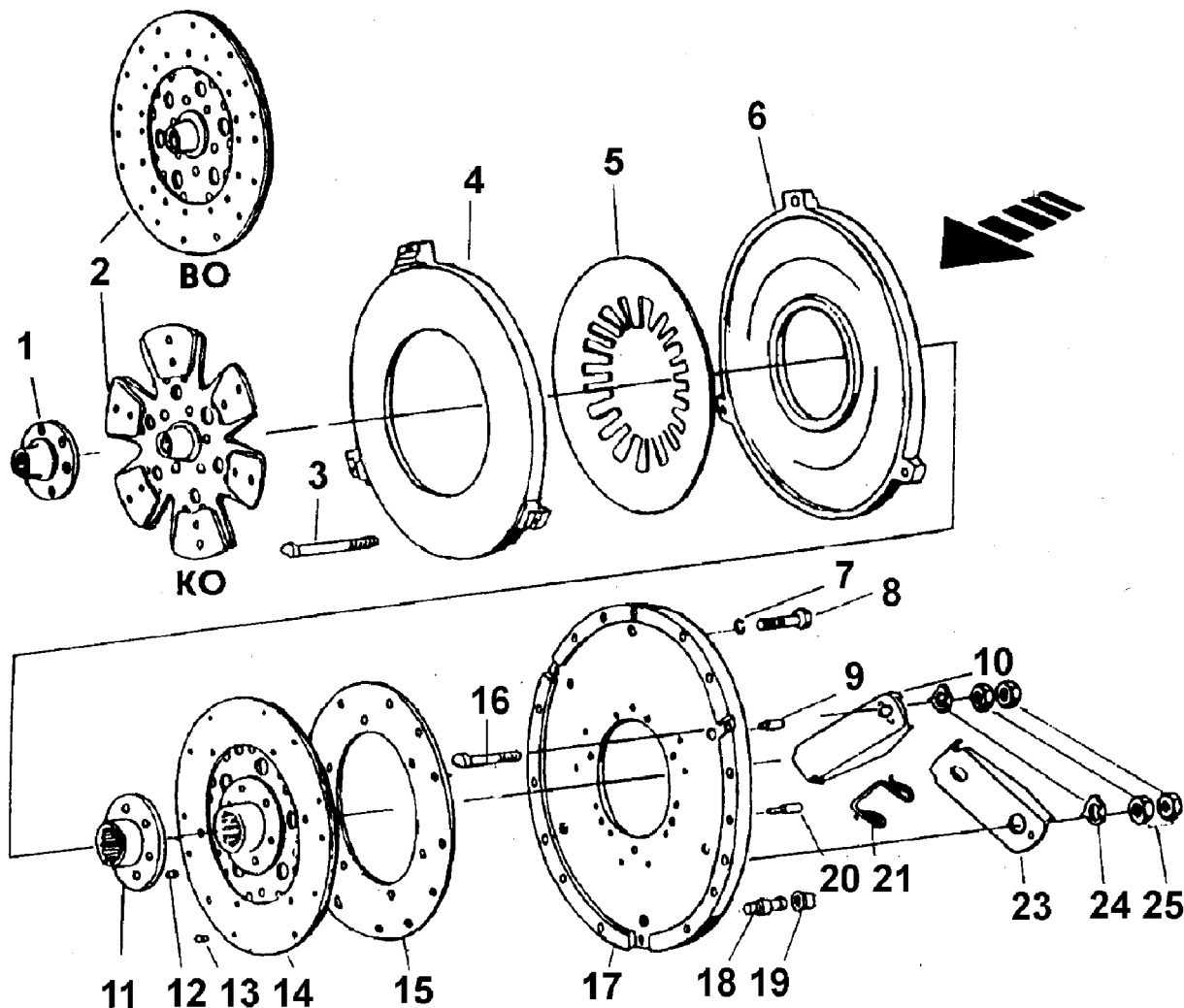

11	SPOJKA DVOJITÁ - DOPPELKUPPLUNG - DUAL CLUTCH - EMBRAYAGE À DOUBLE EFFET - EMBRAGUE DE DOBLE EFECTO (7901-1100/01,03)						11
1	2	3	4	5	6	7	

11	23	1	7901-1105	Unášeč lamely pojezdu Z 3320 - 7340-- Mitnehmer der Fahrkupplungs lamelle - Travelling plate carrier - Etoile de disque de l'embrayage moteur - Arrastrador del disco		*
11	23	2	7901-1120	Lamela pojezdové spojky axiálně odpružená Z 3320, 3340, 5320 - 7340 - Fahrkupplungs lamelle - Travelling clutch plate - Disque de l'embrayage de marche - Disco del embrague (de la marcha del tractor)	1	BO Ø310
11	23	2	7901-1140	Lamela pojezdové spojky axiálně odpružená Z 4320, 4340 - Fahrkupplungs lamelle - Travelling clutch plate - Disque de l'embrayage de marche - Disco del embrague (de la marcha del tractor)	1	KO Ø310
11	23	3	7001-1168	Vypínací šroub - Ausrückschraube - Release screw - Vis de débrayage - Tomillo de desembrague	3	
11	23	4	7901-1111	Tlačný věnec spojky pojezdu Z 4320-7340-- Fahrkupplungs-Druckscheibe - Travel clutch pressure ring - Plateau de pression de l'embrayage de marche - Corona de la presión del embrague de marcha	1	
11	23	5	7001-1179	Talířová pružina - Tellerfeder - Plate spring - Rondelle belleville - Resorte (tipo platillo) de disco	1	
11	23	6	7001-1172	Tlačný věnec spojky náhonu - Zapfwellenkupplung-Druckscheibe - PTO clutch pressure ring - Plateau de pression de l'embrayage de prise de force - Corona del embrague de toma de fuerza	1	
11	23	7	99-4806	Podložka - Unterlegscheibe - Washer - Rondelle - Arandela	12	8 ČSN 02 1740.05
11	23	8	99-0551	Šroub - Schraube - Bolt - Vis - Tornillo	12	M 8x35 ČSN 02 1101.55
11	23	9	95-1123	Vypínací kolík - Ausrückstift - Release pin - Goupille de débrayage - Clavija de desembrague	3	
11	23	10	7001-1194	Vypínací páčka pomocného náhonu - Zapfwellenkupplung-Ausrückhebel - PTO release lever - Levier de débrayage de la prise de force - Palanquita de desembrague de toma de fuerza	3	

11							11
1	2	3	4	5	6	7	
11	23	11	7001-1184	Unášeč lamely pomocného náhonu - Mitnehmer der Zapfwellenkupplungs lamelle - PTO clutch plate carrier - Etoile de disque de l'embrayage de prise de force - Arrastrador del disco del embrague (del árbol de toma de fuerza)		*	
11	23	12	99-7091	Nýt - Niet - Rivet - Rivet - Remache	12	8x22 ČSN 02 2301.1	
11	23	13	99-7518	Nýt - Niet - Rivet - Rivet - Remache	18	5x10 ČSN 02 2381.70	
11	23	14	7201-1150	Lamela pomocného náhonu - Zapfwellenkupplungs lamelle - PTO clutch plate - Disque de l'embrayage de prise de force - Disco del embrague (del árbol de toma de fuerza)	1	BO Ø280	
11	23	15	7201-1151	Obložení - Kupplungsbelag - Clutch lining - Garniture d'embrayage - Revestimiento de embrague	2	BO Ø280	
11	23	16	95-1110	Unášečí šroub - Mitnehmerschraube - Driver screw - Vis entraineur - Tornillo arrastrador	3		
11	23	17	7001-1190	Kryt spojky - Kupplungsabdeckung - Clutch guard - Couvercle d'embrayage - Cubierta del embrague	1		
11	23	18	95-1122	Opěrný kolík - Abstützstift - Thrust pin - Goupille d'appui - Espiga de apoyo	3		
11	23	19	7901-1182	Opěrná vložka - Stützeinlage - Buttress - Chapeau d'appui - Guarnición de apoyo	3		
11	23	20	5501-1112	Vodící kolík - Führungsstift - Leading pin - Cheville de guidage - Espiga de guía	6		
11	23	21	7901-1104	Napínací pružina - Spannfeder - Tension spring - Ressort tendeur - Resorte tensor	6		
11	23	23	7901-1181	Vypínací páčka pojezdu - Fahrkupplungs-Ausrückhebel - Travel release lever - Levier de débrayage de la marche - Palanquita de desembrague de la marcha del tractor	3		
11	23	24	95-1118	Podložka s nose - Unterlegscheibe mit Nase - Nosed pad - Rondelle à bec - Arandela con nariz	6		
11	23	25	7901-1115	Matice - Mutter - Nut - Ecrou - Tuerca	12	M 10x1	

011

27E

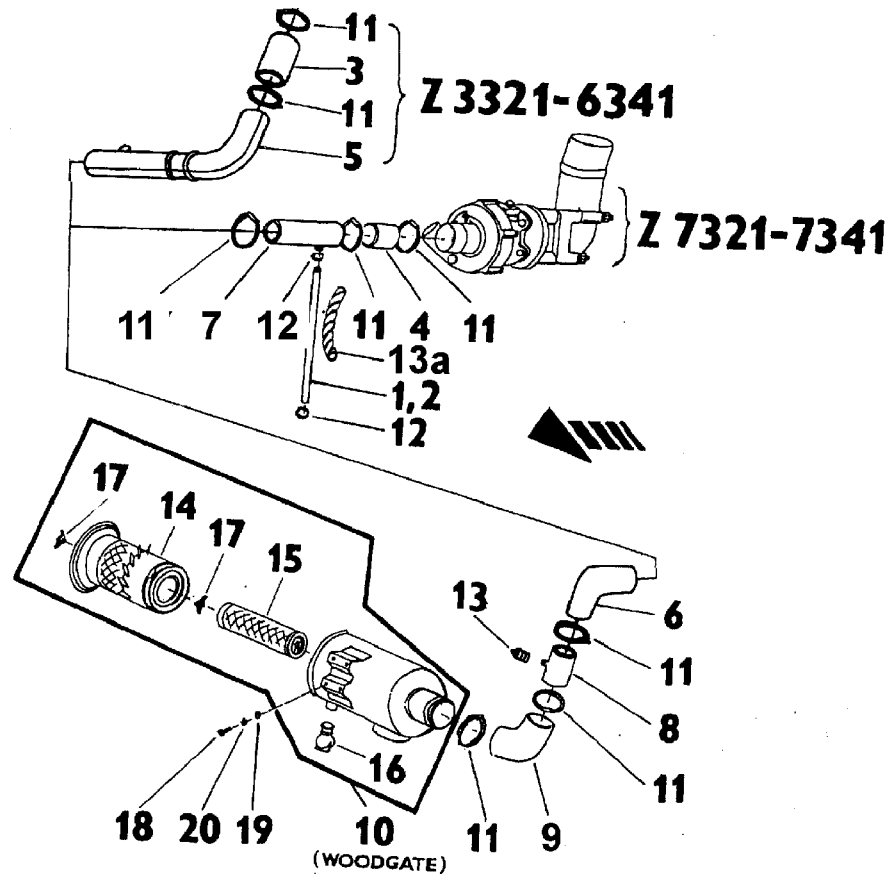

011 PŘÍVOD VZDUCHU - ČISTIČ VZDUCHU SUCHÝ - LUFTZUFÜHR, LUFTTROCKEN-FILTER - AIR SUPPLY, DRY AIR CLEANER - ADMISSION D'AIR, FILTRE À AIR SEC - ADMISIÓN DE AIRE DEPURADOR DE AIRE SECO (43.011.000/01, 53.011.000/01) 011						
1	2	3	4	5	6	7
011	27E	1	10.012.016	Hadice Z 7320, 7340-- Schlauch - Hose - Tuyau - Manguera	1	L=350 mm
011	27E	2	43.011.002	Hadice Z 3320 - 6340 - Schlauch - Hose - Tuyau - Manguera	1	L=450 mm
011	27E	3	5202-1222	Hadice Z 3320 - 6340 - Schlauch - Hose - Tuyau - Manguera	1	L=75 mm
011	27E	4	53.011.002	Hadice -- Schlauch - Hose - Tuyau - Manguera	1	
011	27E	5	43.011.003	Plastové koleno Z 3320 - 6340 - Knie - Elbow - Coude - Codo	1	L=375 mm
011	27E	6	53.011.001	Hadice - Schlauch - Hose - Tuyau - Manguera	1	
011	27E	7	53.011.003	Plastová trubka -- Saugrohr - Suction tube - Tube d'aspiration - Tubo	1	L=265 mm
011	27E	8	53.011.004	Plastová trubka Z 3320 - 6340 - Saugrohr - Suction tube - Tube d'aspiration - Tubo	1	L=60 mm
011	27E	9	53.011.005	Hadice - Schlauch - Hose - Tuyau - Manguera	1	
011	27E	10	53.011.902	Čistič vzduchu suchý - Lufttrockenfilter - Dry air cleaner - Filtre à air sec - Depurador de aire seco	1	8" Ø203 mm WOODGATE-WGCS 1175
011	27E	10	53.011.906	Čistič vzduchu - Lufttrockenfilter - Dry air cleaner - Filtre à air sec - Depurador de aire seco	1	6" Ø165 mm WOODGATE WGCS 1147 ECOPLAST+DIAVIA
011	27E	11	53.800.008	Hadicová spona - Band des Schlauchs - Hose clip - Collier du tuyau - Abrazadera de la manguera	4	70-90/9
011	27E	12	53.800.003	Hadicová spona - Band des Schlauchs - Hose clip - Collier du tuyau - Abrazadera de la manguera	6	16-25/9
011	27E	13	7101-1295	Indikátor znečištění - Indikator - Indicator - Indicateur - Indicador	1	(53.011.902)
011	27E	13	10.011.908	Indikátor znečištění - Indikator - Indicator - Indicateur - Indicador	1	(53.011.906)
011	27E	13a	7211-3913	Trubičková spirála Z 3320 - 6340 - Rohrförmige Blechabdeckungs-spirale - Tube type sheet spiral guard - Spirale de tôle en forme du tube de protection - Espiral de chapa en forma del tubo protector	1	
011	27E	14	7901-1284	Filtrační vložka I - Filtereinsatz I - Filtre element I - Cartouche de filtration I - Cartucho filtrante I	1	WOODGATE WGA - 1008 K - 8"
011	27E	14	7901-1295	Filtrační vložka I - Filtereinsatz I - Filtre element I - Cartouche de filtration I - Cartucho filtrante I	1	(53.011.906) - WGA 1091K - 6"

011							011
1	2	3	4	5	6	7	
011	27E	15	7901-1285	Filtrační vložka II - Filtereinsatz II - Filtre element II - Cartouche de filtration II - Cartucho filtrante II	1	WOODGATE WGA - 1008 S 8"	
011	27E	15	7901-1296	Filtrační vložka II - Filtereinsatz II - Filtre element II - Cartouche de filtration II - Cartucho filtrante II	1	(53.011.906) WGA 1091S - 6"	
011	27E	16	7901-1286	Ventil čističe - Lufffilter Ventil - Valve air cleaner- Soupape filter à air - Boquilla	1		
011	27E	17	7901-1287	Matic - Mutter - Nut - Ecrou - Tuerca	2		
011	27E	18	99-0909	Šroub - Schraube - Bolt - Vis - Tornillo		M 8x25 ISO 4017	
011	27E	19	99-4309	Podložka - Unterlegscheibe - Washer - Rondelle - Arandela	4	8,4 ČSN 02 1702.15	
011	27E	20	99-4506	Podložka - Unterlegscheibe - Washer - Rondelle - Arandela	4	8 ČSN 02 1740.09	

013

28S

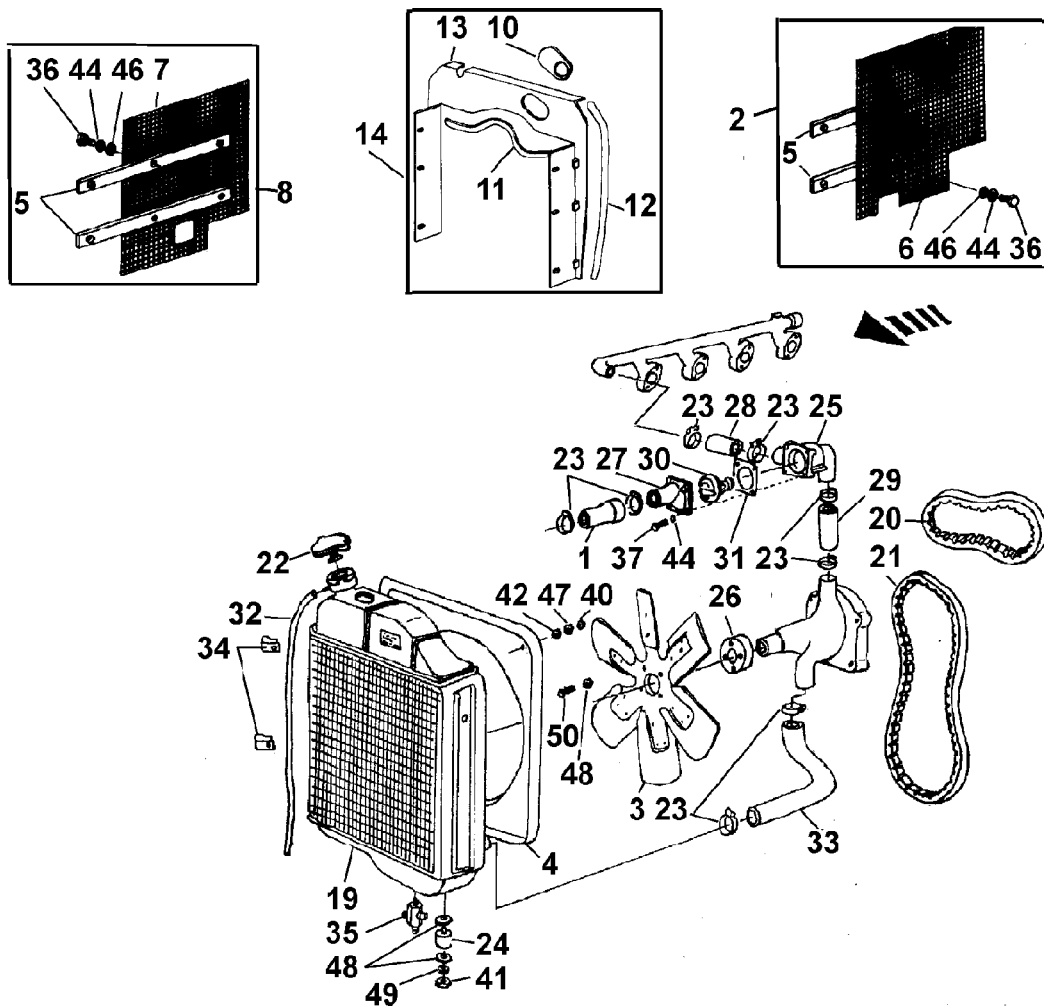

013		CHLADICÍ SYSTÉM - KÜHLSYSTEM - COOLING SYSTEM - SYSTÈME DE REFRIGÉRISSMENT - SISTEMA DE REFRIGERACIÓN (53.013.000/01,03,07)					013	
1	2	3	4	5		6	7	
013	28S	1	53.013.008	Hadice horní - Obere Schlauch - Top hose - Tuyau supérieure - Manguera superior		1		
013	28S	2	53.013.009	Kryt levý - Linke Abdeckung - LH Guard - Couvre gauche - Cubierta izquierda		1		
013	28S	3	6001-1360	Ventilátor - Lüfter - Fan - Ventilateur - Ventilador		1	6 L - 35°	
013	28S	3	7201-1360	Ventilátor - Lüfter - Fan - Ventilateur - Ventilador		1	6 L - 40°	
013	28S	4	5501-1315	Sběrač Z 3320-6340 - Luftsammler - Air collector - Collecteur d'air - Colector de aire		1		
013	28S	4	53.013.013	Sběrač Z 7320 - 7340-- Luftsammler - Air collector - Collecteur d'air - Colector de aire		1		
013	28S	5	53.013.016	Držák krytu - Halter - Holder - Support - Soporte		2		
013	28S	6	53.013.017	Kryt levý - Linke Abdeckung - LH Guard - Couvre gauche - Cubierta izquierda		1		
013	28S	7	53.013.018	Kryt pravý - Rechte Abdeckung - RH Guard - Couvre droite - Cubierta derecha		1		
013	28S	8	53.013.019	Kryt pravý - Rechte Abdeckung - RH Guard - Couvre droite - Cubierta derecha		1		
013	28S	10	53.013.034	Průchodka - Tülle - Grommet - Traversée - Boquille de paso		1	Ø 60	
013	28S	11	7047-1303	Těsnění - Dichtung - Gasket - Joint d'étanchéité - Junta		1		
013	28S	12	53.013.037	Těsnění - Dichtung - Gasket - Joint d'étanchéité - Junta		2	l = 615 mm	
013	28S	13	53.013.038	Clona - Blende - Blind - Rideau - Persiana		1		
013	28S	14	53.013.039	Clona chladiče úplná - Vollst. Blende - Blind assy - Rideau complet - Persiana arrollable del radiador completa		1		
013	28S	19	53.013.917	Chladič - Kühler - Radiator - Radiateur - Radiador		1	Z 53 ROMRADIATORE	
013	28S	20	53.013.903	Klíňový řemen Z 6320 - 7340-- Keilriemen - V-belt - Courroie trapezoidale - Correa trapezoidal		2	AVX 10x1113 LA řemenice Ø 113 mm	

013						013
1	2	3	4	5	6	7
013	28S	21	53.013.904	Klínový řemen Z 3320 - 5340 - Keilrieimen - V-belt - Courroire trapezoidale - Correa trapezoidal	2	AVX 10x1125 LA řemenice Ø 128 mm
013	28S	22	53.013.914	Uzávěr - Verschluss - Filter cap - Fermeture - Cierre	1	TYP N.F.R 13-0,4 ROMRADIATORE
013	28S	23	53.800.005	Hadicová spona - Band des Schlauchs - Hose clip - Collier du tuyau - Abrazadera de la manguera	8	32-50/9
013	28S	24	5511-5205	Pružina - Feder - Spring - Ressort - Resorte	2	
013	28S	25	6001-1301	Těleso termostatu - Thermostatgehäuse - Thermostat housing - Boîtier du thermostat - Caja del termostato	1	
013	28S	26	7001-0679	Mezikus - Zwischenstück - Spacer - Pièce intercalarie - Pieza intercalada	1	
013	28S	27	7001-1302	Hrdlo - Stutzen - Neck - Tubulure - Tubuladura	1	
013	28S	28	7001-1306	Hadice - Schlauch - Hose - Tuyau - Manguera	1	40
013	28S	29	7001-1307	Hadice - Schlauch - Hose - Tuyau - Manguera	1	32
013	28S	30	7001-1316	Termostat - Wärmeregler - Thermostat - Thermorégulateur - Termoregulador	1	S 4030.78
013	28S	31	7201-1303	Těsnění termostatu - Dichtung des Wärmeregler - Gasket thermostat - Joint de thermoregulateur - Junta de termoregulador	1	
013	28S	33	7201-1310	Hadice spodní - Untere Schlauch - Bottom hose - Tuyau inférieur - Manguera inferior	1	
013	28S	35	95-0118	Výpustný kohout - Ablasshahn - Drain cock - Robinet de vidange - Grifo (llave) de purga	1	
013	28S	36	99-0985	Šroub - Schraube - Bolt - Vis - Tornillo	8	M 6x10 ČSN 02 1103.19
013	28S	37	99-0994	Šroub - Schraube - Bolt - Vis - Tornillo	4	M 6x25 ISO 4017
013	28S	38	99-1003	Šroub - Schraube - Bolt - Vis - Tornillo	2	M 8x14 ČSN 02 1103.19
013	28S	39	99-1011	Šroub - Schraube - Bolt - Vis - Tornillo	4	M 8x16 ISO 4017
013	28S	40	99-3509	Matice - Mutter - Nut - Ecrou - Tuerca	6	M 6 ISO 4032
013	28S	41	99-3510	Matice - Mutter - Nut - Ecrou - Tuerca	2	M 8 ISO 4032
013	28S	42	99-4308	Podložka Z 7320 - 7340 - Unterlegscheibe - Washer - Rondelle - Arandela	6	6,4 ČSN 02 1702.15
013	28S	43	99-4440	Podložka - Unterlegscheibe - Washer - Rondelle - Arandela	8	8,4 ČSN 02 1702.19
013	28S	44	99-4505	Podložka - Unterlegscheibe - Washer - Rondelle - Arandela	12	6 ČSN 02 1740.09
013	28S	45	99-4506	Podložka - Unterlegscheibe - Washer - Rondelle - Arandela	8	8 ČSN 02 1740.09
013	28S	46	99-4535	Podložka - Unterlegscheibe - Washer - Rondelle - Arandela	8	6,4 ČSN 02 1726.19
013	28S	47	99-4655	Podložka - Unterlegscheibe - Washer - Rondelle - Arandela	6	6,4 ČSN 1745.09
013	28S	48	99-4670	Podložka - Unterlegscheibe - Washer - Rondelle - Arandela	6	8,4 ČSN 02 1745.09
013	28S	49	99-4834	Podložka - Unterlegscheibe - Washer - Rondelle - Arandela	2	9 ČSN 02 1727.19
013	28S	50	99-8657	Šroub - Schraube - Bolt - Vis - Tornillo	4	M 8x55 ISO 4017

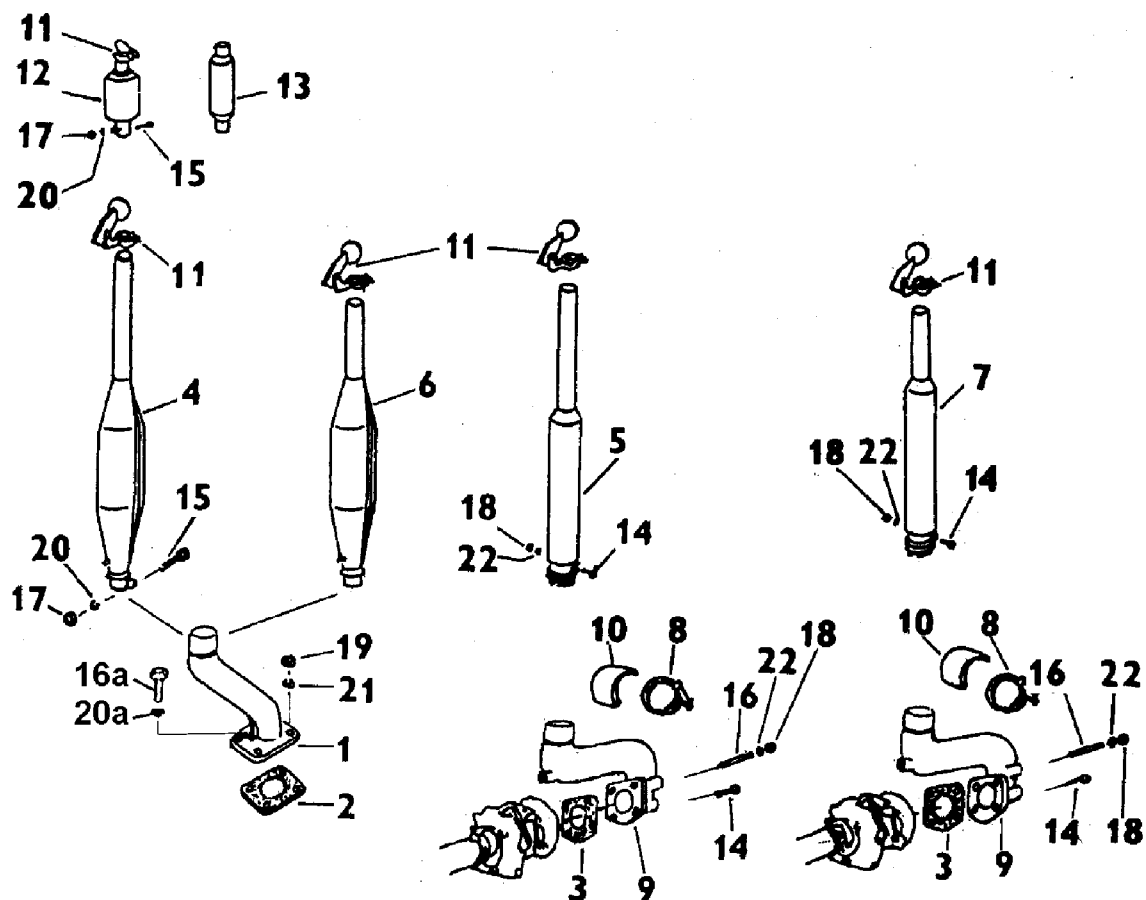

014		VÝFUK - AUSPUFF - EXHAUST - ÉCHAPPEMENT - ESCAPE (13.014.000/01, 43.014.00/01, 53.014.000/01, 16.014.009/01)					014
1	2	3	4	5	6	7	
014	29	1	33.014.001	Výfukové koleno Z 3320, 3340 - Auspuffkniestück - Exhaust elbow - Coude d'échappement - Codo del tubo del escape	1		
014	29	1	43.014.001	Výfukové koleno Z 4320 - 6340 - Auspuffkniestück - Exhaust elbow - Coude d'échappement - Codo del tubo del escape	1		
014	29	2	6901-1443	Těsnění Z 3320, 3340 - Dichtung - Gasket - Joint d'étanchéité - Junta	1		
014	29	2	43.014.002	Těsnění Z 4320 - 6340 - Dichtung - Gasket - Joint d'étanchéité - Junta	1		
014	29	3	68.022.103	Těsnění Z 7320, 7340-- Dichtung - Gasket - Joint d'étanchéité - Junta	1		
014	29	4	43.014.010	Tlumič výfuku prodloužený Z 3320 - 6340 - Verlängerter oberer Auspuffdämpfer - Extended top exhaust silencer - Silencieux d'échappement vertical allongé - Silenciador del escape superior extendido	1	BK	
014	29	5	7901-1401	Tlumič výfuku prodloužený Z 7320, 7340-- Verlängerter oberer Auspuffdämpfer - Extended top exhaust silencer - Silencieux d'échappement vertical allongé - Silenciador del escape superior extendido	1	BK	
014	29	6	43.014.020	Tlumič výfuku krátký Z 3320 - 6340 - Auspuffdämpfer kurze - Exhaust silencer short - Silencieux d'échappement court - Silenciador del escape	1	CAB	
014	29	7	7901-1404	Tlumič výfuku krátký Z 7320, 7340-- Auspuffdämpfer kurze - Exhaust silencer short - Silencieux d'échappement court - Silenciador del escape	1	CAB	
014	29	9	53.014.001	Koleno Z 7320, 7340-- Knie - Elbow - Coude - Codo	1		
014	29	11	16.014.009	Klapka úplná Z 3320 - 7340 - Vollst. Klappe - Flap assy - Registre complet - Tapa completa	1		
014	29	12	7001-1470	Lapač jisker úplný Z 3320 - 6340 - Vollst. Auspuffblende - Spark arrester assy - Pare-étincelles complet - Parachispas completo	1		
014	29	13	78.014.030	Přídavný tlumič Z 3320 - 6340 - Auspuffdämpfer - Exhaust silencer - Silencieux d'échappement - Silenciador del escape	1		
014	29	14	99-0551	Šroub Z 7320, 7340-- Schraube - Bolt - Vis - Tornillo	1	M 8x35 ČSN 02 1101.55	
014	29	15	99-0653	Šroub Z 3320 - 6340 - Schraube - Bolt - Vis - Tornillo	1	M 8x35 ČSN 02 1101.19	
014	29	16	99-2554	Šroub Z 7320, 7340-- Schraube - Bolt - Vis - Tornillo	2	M 8x80 ČSN 02 1176.55	

014							014
1	2	3	4	5	6	7	
014	29	16a	99-3019	Šroub Z 3320, 3340 - Schraube - Bolt - Vis - Tornillo	4	M 10x28 ČSN 02 1207.55	
014	29	17	99-3510	Matice Z 3320 - 6340 - Mutter - Nut - Ecrou - Tuerca	1	M 8 ČSN 02 1401.29	
014	29	18	99-3641	Matice Z 7320, 7340-- Mutter - Nut - Ecrou - Tuerca	2	M 8 ČSN 02 1401.55	
014	29	19	99-3642	Matice Z 4320 - 6340 - Mutter - Nut - Ecrou - Tuerca	4	M 10 ČSN 02 1401.55	
014	29	20	99-4506	Podložka Z 4320 - 6340 - Unterlegscheibe - Washer - Rondelle - Arandela	1	8 ČSN 02 1740.09	
014	29	20a	99-4507	Podložka Z 3320, 3340 - Unterlegscheibe - Washer - Rondelle - Arandela	4	10 ČSN 02 1740.09	
014	29	21	99-4791	Podložka Z 3320 - 6340 - Unterlegscheibe - Washer - Rondelle - Arandela	4	10 ČSN 02 1741.09	
014	29	22	99-4806	Podložka Z 7320, 7340-- Unterlegscheibe - Washer - Rondelle - Arandela	4	8 ČSN 02 1740.05	
014	29	23	43.014.005	Spona výfuku - Schelle - Clip - Collier - Hebilla	1	1.5.2003 PZ 9259	

15
28

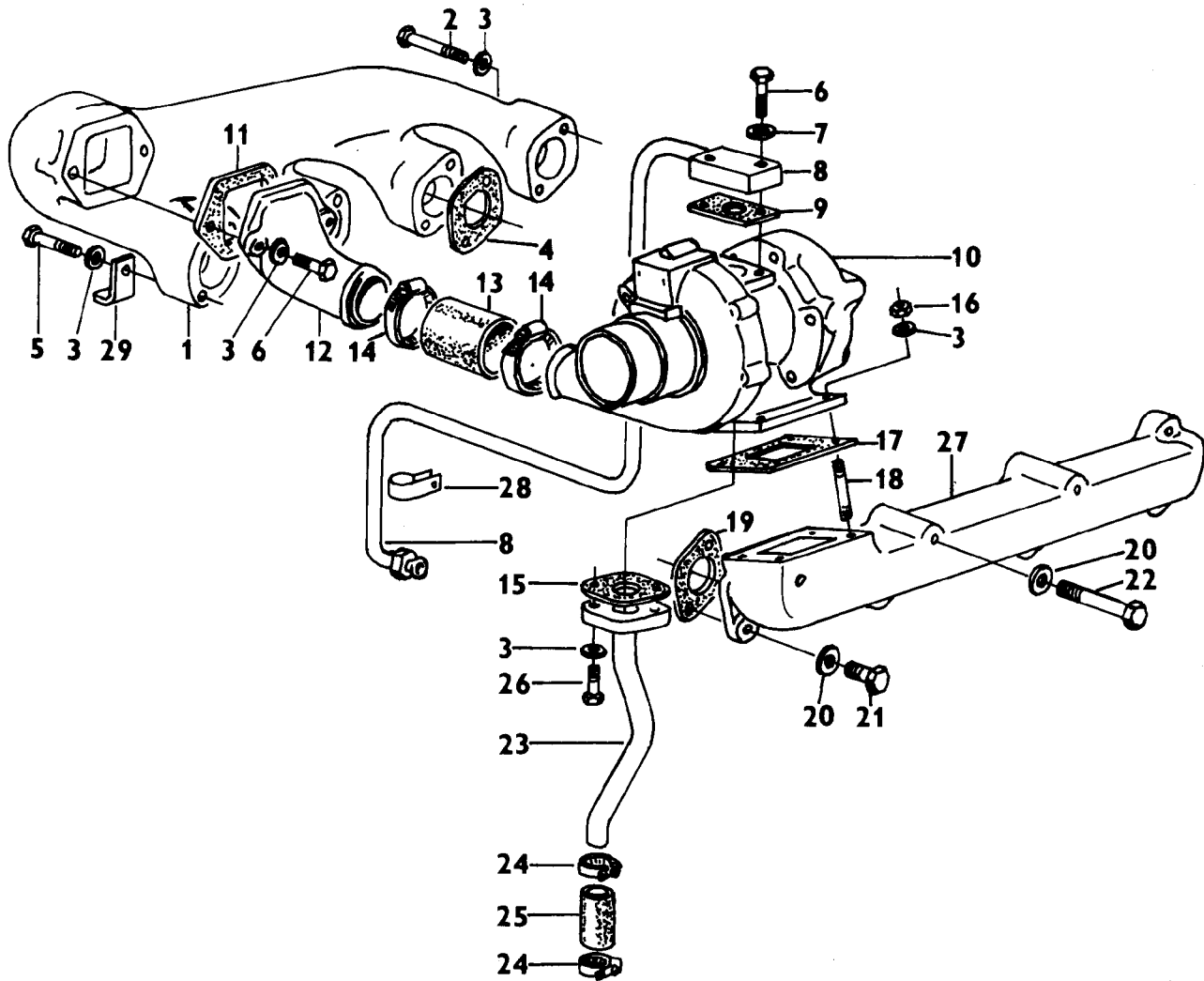

15 PŘEPLŇOVÁNÍ Z 7320,7340-- AUFLADUNG - TURBOCHARGING - SURALIMENTATION - SOBREALIMENTACIÓN (7701-1500/01) 15						
1	2	3	4	5	6	7
15	28	1	7701-1508	Plnicí potrubí - Fülleitung - Charging piping - Tuyauterie d'alimentation - Tubería de alimentación	1	
15	28	2	99-0328	Šroub - Schraube - Bolt - Vis - Tornillo	4	M 8x70 ČSN 02 1101.55
15	28	3	99-4636	Podložka - Unterscheibe - Washer - Rondelle - Arandela	10	8,4 ČSN 02 1744.05
15	28	4	5501-0508	Těsnění - Dichtung - Gasket - Joint d'étanchéité - Junta	4	
15	28	5	99-0325	Šroub - Schraube - Bolt - Vis - Tornillo	4	M 8x55 ČSN 02 1101.55
15	28	6	99-0553	Šroub - Schraube - Bolt - Vis - Tornillo	4	M 8x30 ČSN 02 1101.55
15	28	7	99-4806	Podložka - Unterscheibe - Washer - Rondelle - Arandela	8	8 ČSN 02 1740.05
15	28	8	5202-1506	Přívod oleje - Ölzufuhr - Oil supply - Amenée d'huile - Entrada de aceite	1	
15	28	9	10.022.121	Těsnění - Dichtung - Gasket - Joint d'étanchéité - Junta	1	BT
15	28	10	7701-1524	Turbodmychadlo s komorou - Turbogebläse mit Kammer - Turbo-blower with chamber - Turbosoufflante avec chambre - Turbosoplante con cámara	1	C 14-03
15	28	11	5202-1503	Těsnění - Dichtung - Gasket - Joint d'étanchéité - Junta	1	
15	28	12	5202-1502	Sací potrubí - Saugleitung - Suction pipe - Tuyau d'aspiration - Tubo de aspiración	1	
15	28	13	68.022.012	Hadice - Schlauch - Hose - Tuyau - Manguera	1	
15	28	14	53.800.007	Hadicová spona - Band des Schlauchs - Hose clip - Collier du tuyau - Abrazadera de la manguera	2	50-70/9
15	28	15	10.022.104	Těsnění - Dichtung - Gasket - Joint d'étanchéité - Junta	1	BT
15	28	16	99-3641	Matice - Mutter - Nut - Ecrou - Tuerca	4	M 8 ČSN 02 1401.55
15	28	17	68.022.025	Těsnění - Dichtung - Gasket - Joint d'étanchéité - Junta	1	
15	28	18	99-2556	Šroub - Schraube - Bolt - Vis - Tornillo	4	M 8x20 ČSN 02 1176.55
15	28	19	7101-0510	Těsnění - Dichtung - Gasket - Joint d'étanchéité - Junta	4	

15							15
1	2	3	4	5	6	7	
15	28	20	99-4807	Podložka - Unterlegscheibe - Washer - Rondelle - Arandela	8	10 ČSN 02 1740.05	
15	28	21	99-1569	Šroub - Schraube - Bolt - Vis - Tornillo	5	M 10x30 ČSN 02 1103.55	
15	28	22	99-0340	Šroub - Schraube - Bolt - Vis - Tornillo	3	M 10x80 ČSN 02 1101.55	
15	28	23	5202-1507	Odpad oleje - Ölabfall - Oil drain - Sortie d'huile - Salida de aceite	1		
15	28	24	53.800.004	Hadicová spona - Band des Schlauchs - Hose clip - Collier du tuyau - Abrazadera de la manguera	2	20-32/9	
15	28	25	5202-1513	Hadice - Schlauch - Hose - Tuyau - Manguera	1		
15	28	26	99-1462	Šroub - Schraube - Bolt - Vis - Tornillo	2	M 8x22 ČSN 02 1103.55	
15	28	27	7701-1504	Výfuková příruba - Auspuffansch - Exhaust flange - Bride d'échappement - Brida de escape	1		
15	28	28	5202-1509	Přichytka - Schelle - Clamp - Attaché - Sujetador	1		
15	28	29	43.005.005	Přichytka - Schelle - Clamp - Attaché - Sujetador	1		

017

28S

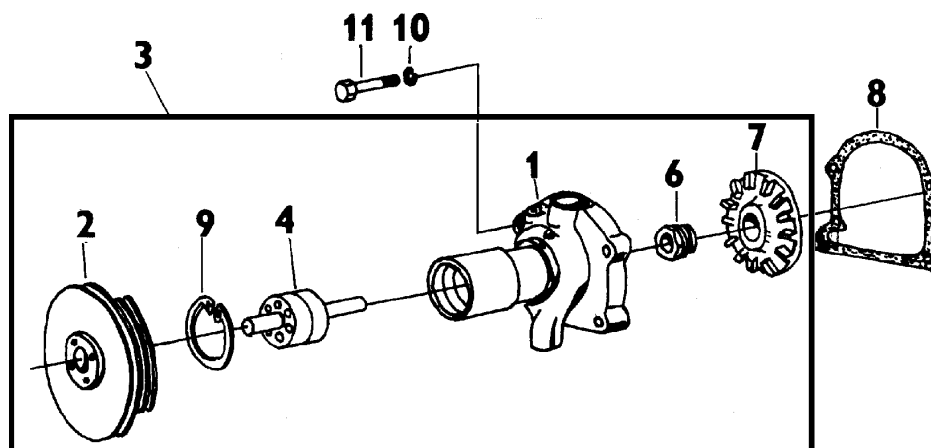

017		VODNÍ ČERPADLO - WASSERPUMPE - WATER PUMP - POMPE À EAU - BOMBA DE AGUA (53.017.000/01,02,03)			017	
1	2	3	4	5	6	7
017	28s	1	53.017.012	Těleso vodního čerpadla Z 3320- 6340 - Wasserpumpengehäuse - Water pump housing - Corps de la pompe à eau - Cuerpo bomba de agua	1	
017	28s	1	53.017.010	Těleso vodního čerpadla Z 7320, 7340-- Wasserpumpengehäuse - Water pump housing - Corps de la pompe à eau - Cuerpo bomba de agua	1	
017	28s	2	53.017.015	Řemenice vodního čerpadla Z 3320 - 5340 - Wasserpumpen-Riemenscheibe - Water pumpbelt pulley - Poulie de la pompe à eau - Polea de la bomba de agua	1	Ø 128/163
017	28s	2	53.017.014	Řemenice vodního čerpadla Z 6320 - 7340-- Wasserpumpen-Riemenscheibe - Water pumpbelt pulley - Poulie de la pompe à eau - Polea de la bomba de agua	1	Ø 113/144
017	28s	3	53.017.029	Vodní čerpadlo - celek Z 3320 - 5340 - Vollst. Wasserpumpe - Water pump assy - Pompe à eau complet - Bomba de agua completa	1	Ø 128/163
017	28s	3	53.017.039	Vodní čerpadlo - celek Z 6320, 6340 - Vollst. Wasserpumpe - Water pump assy - Pompe à eau complet - Bomba de agua completa	1	Ø 113/144
017	28s	3	53.017.019	Vodní čerpadlo - celek Z 7320, 7340- - Vollst. Wasserpumpe - Water pump assy - Pompe à eau complet - Bomba de agua completa	1	Ø 113/144
017	28s	4	53.017.093	Ložisko s hřídelem - Lager mit Welle - Bearing with shaft - Roulement avec de arbre - Árbol de cojinete	1	R 042
017	28s	6	68.017.091	Hřídelové axiální těsnění - Wellendichtung - Shaft seal - Joint d'étanchéité de l'arbre - Anillo obturador	1	
017	28s	7	7101-0612	Odstředivé kolo - Zentrifugalrad - Impeller wheel - Roue á palettes - Rodete de la bomba de agua	1	Ø 90
017	28s	8	7101-0618	Těsnění skříně - Gehäusedichtung - Housing gasket - Joint d'étanchéité du corps de la pompe à eau - Junta de la caja de los bomba de agua	1	
017	28s	9	97-0305	Pojistný kroužek - Sicherungsring - Circlip - Anneau de retenue - Anillo de seguridad	1	55 ČSN 02 2931
017	28s	10	99-4807	Podložka - Unterlegscheibe - Washer - Rondelle - Arandela	4	10 ČSN 02 1740.05
017	28s	11	99-8678	Šroub - Schraube - Bolt - Vis - Tornillo	4	M 10x35 ČSN 02 1101.15

17
28a

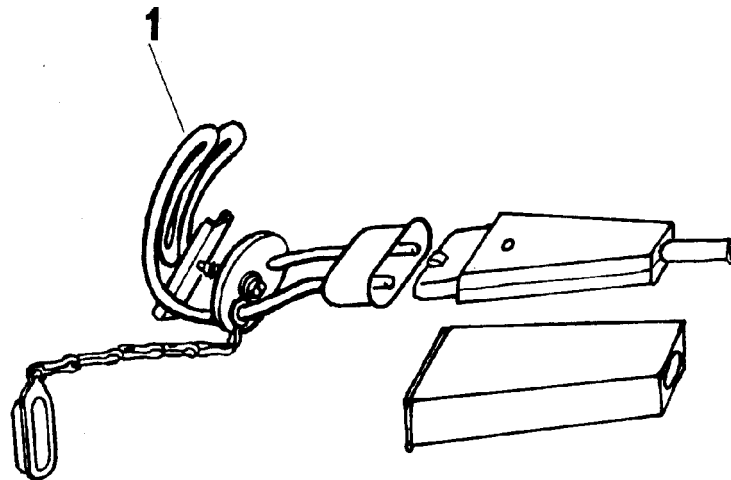

17	OHŘIVAČ CHLADÍCÍ KAPALINY - KÜHLFLÜSSIGKEITS-ERWÄRMERÄT - COOLING LIQUID HEATER - RÉCHAUFFEUR DU LIQUIDE DE REFROIDISSEMENT - CALENTADOR DEL LIQUIDO DE ENFRIAMIENTO					17
----	---	--	--	--	--	----

1	2	3	4	5	6	7
17	28a	1	6901-1730	Ohřivač chladící kapaliny - Kühlflüssigkeits-Erwärmegerät - Cooling liquid heater - Réchauffeur du liquide de refroidissement - Calentador del liquido de enfriamiento	1	4619/220 V/100 W

18,120

29S

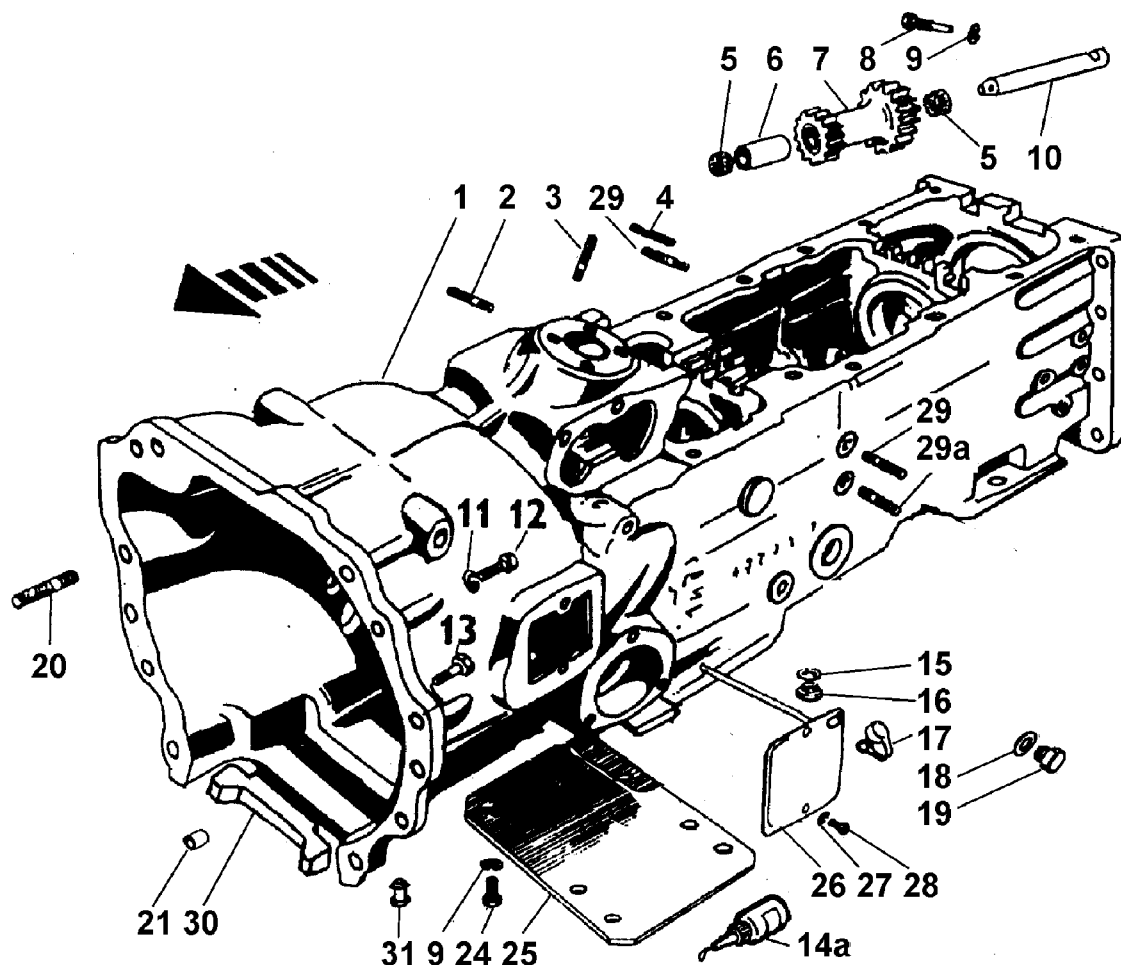

18, 120	SKŘÍŇ PŘEVODOVKY A ZPĚTNÝ CHOD - GETRIEBEKASTEN UND RÜCKWÄRTSGANG - GEARBOX AND REVERSE GEAR - BOÎTE DE VITESSES ET MARCHÉ - AJE DE CAMBIOS CON RUEDA DE MARCHA ATRÁS (6011-1800, 60.120.000)					18, 120
---------	---	--	--	--	--	---------

1	2	3	4	5	6	7
18	29S	1	6011-1801	Skříň převodovky - Getriebekasten - Gearbox - Boîte de vitesses - Caja de cambios de velocidades	1	
18	29S	1	6011-1804	Skříň převodovky - Getriebekasten - Gearbox - Boîte de vitesses - Caja de cambios de velocidades	1	sk.22
18	29S	2	99-2584	Šroub - Schraube - Bolt - Vis - Tornillo	12	M 10x28 ČSN 02 1176.55
18	29S	3	99-2647	Šroub - Schraube - Bolt - Vis - Tornillo	4	M 10x22 ČSN 02 1176.55
18	29S	4	99-2581	Šroub - Schraube - Bolt - Vis - Tornillo	2	M 10x20 ČSN 02 1176.55
18	29S	5	97-1917	Jehlové ložisko - Nadellager - Needle bearing - Roulement à aiguilles - Cojinete de agujas	4	K 28x33x13
18	29S	6	5511-1804	Trubka - Rohr - Pipe - Tube - Tubo	1	
18	29S	7	6011-1803	Kolo zpětného chodu Z 3320-7340-- Rad des Rückwärtsganges - Reverse speed gear - Pignon de la marche arrière - Reuda de marcha atrás	1	Z=19/22, W=21/21 mm
18	29S	8	4011-1806	Pojišťovací šroub - Sicherungsschraube - Lock screw - Vis de verrouillage - Tornillo prisionero	1	
18	29S	9	99-4774	Podložka Z 3320, 4320, 5320, 6320, 7320 - Unterlegscheibe - Washer - Rondelle - Arandela	17	10 ČSN 02 1741.05
18	29S	9	99-4774	Podložka Z 3340, 4340, 5340, 6340, 7340 - Unterlegscheibe - Washer - Rondelle - Arandela	9	10 ČSN 02 1741.05
18	29S	10	4011-1805	Čep kola zpětného chodu - Zapfen des Rückwärtsgangrades - Reverse gear pin - Axe du pignon de marche arrière - Perno de la rueda de marcha atrás	1	
18	29S	11	99-4775	Podložka - Unterlegscheibe - Washer - Rondelle - Arandela	11	12 ČSN 02 1741.05

sk.22 - Montuje se se skupinou 22 - Wird montiert bei gleichzeitiger Montage der Gruppe 22 - Mounted in case the group 22 has been mounted too - Monté en cas du montage simultané du groupe 22 - Montado en caso del montaje contemporáneo del grupo 22

18, 120						18,120
1	2	3	4	5	6	7
18	29S	12	99-3383	Šroub - Schraube - Bolt - Vis - Tornillo	2	M 12x40 ČSN 02 1207.55
18	29S	12	99-3384	Šroub - Schraube - Bolt - Vis - Tornillo	5	M 12x42 ČSN 02 1207.55
18	29S	13	99-3360	Šroub - Schraube - Bolt - Vis - Tornillo	2	M 12x50 ČSN 02 1207.75
18	29S	14a	90-5707	RHODORSEAL	1	
18	29S	15	97-2143	Těsnicí kroužek - Dichtungsring - Sealing ring - Anneau d'étanchéité - Anillo de junta	1	20x26 ČSN 02 9310.5
18	29S	16	97-2703	Zátka - Stopfen - Plug - Bouchon - Tapón	1	M 20x1,5 ČSN 02 1914.15
18	29S	17	6711-1803	Zátka - Stopfen - Plug - Bouchon - Tapón	1	
18	29S	18	97-2082	Těsnicí kroužek - Dichtungsring - Sealing ring - Anneau d'étanchéité - Anillo de junta	1	12x18 ČSN 02 9310.5
18	29S	19	95-1814	Zátka - Stopfen - Plug - Bouchon - Tapón	1	
18	29S	20	99-2555	Šroub - Schraube - Bolt - Vis - Tornillo	6	M 8x22 ČSN 02 1176.55
18	29S	21	95-1806	Centrační vedení - Zentrieführung - Centering guide - Guide de centrage - Guida de centrar	2	
18	29S	24	99-1467	Šroub Z 3320, 4320, 5320, 6320, 7320 - Schraube - Bolt - Vis - Tornillo	16	M 10x22 ČSN 02 1103.55
18	29S	24	99-1467	Šroub Z 3340, 4340, 5340, 6340, 7340 - Schraube - Bolt - Vis - Tornillo	8	M 10x22 ČSN 02 1103.55
18	29S	25	5511-1818	Víko spodní - Unterer Deckel - Bottom cover - Couvercle inférieur - Tapa inferior	2	
18	29S	26	53.122.003	Víčko s trubkou - Deckel mit Rohr - Cover with tube - Couvercle avec tube - Tapa con tubito	1	
18	29S	27	99-4805	Podložka - Unterlegscheibe - Washer - Rondelle - Arandela	2	6 ČSN 02 1740.05
18	29S	28	99-8985	Šroub - Schraube - Bolt - Vis - Tornillo	2	M 6x10 ČSN 02 1103.15
18	29S	29	99-2605	Šroub - Schraube - Bolt - Vis - Tornillo	2	M 12x25 ČSN 02 1176.25
18	29S	29a	99-9050	Šroub - Schraube - Bolt - Vis - Tornillo	1	M 12x20 ČSN 02 1103.15
18	29S	30	6011-1805	Těsnění - Dichtung - Gasket - Joint d'étanchéité - Junta	1	
18	29S	31	4511-9053	Zátka - Stopfen - Plug - Bouchon - Tapón	1	

19
30S

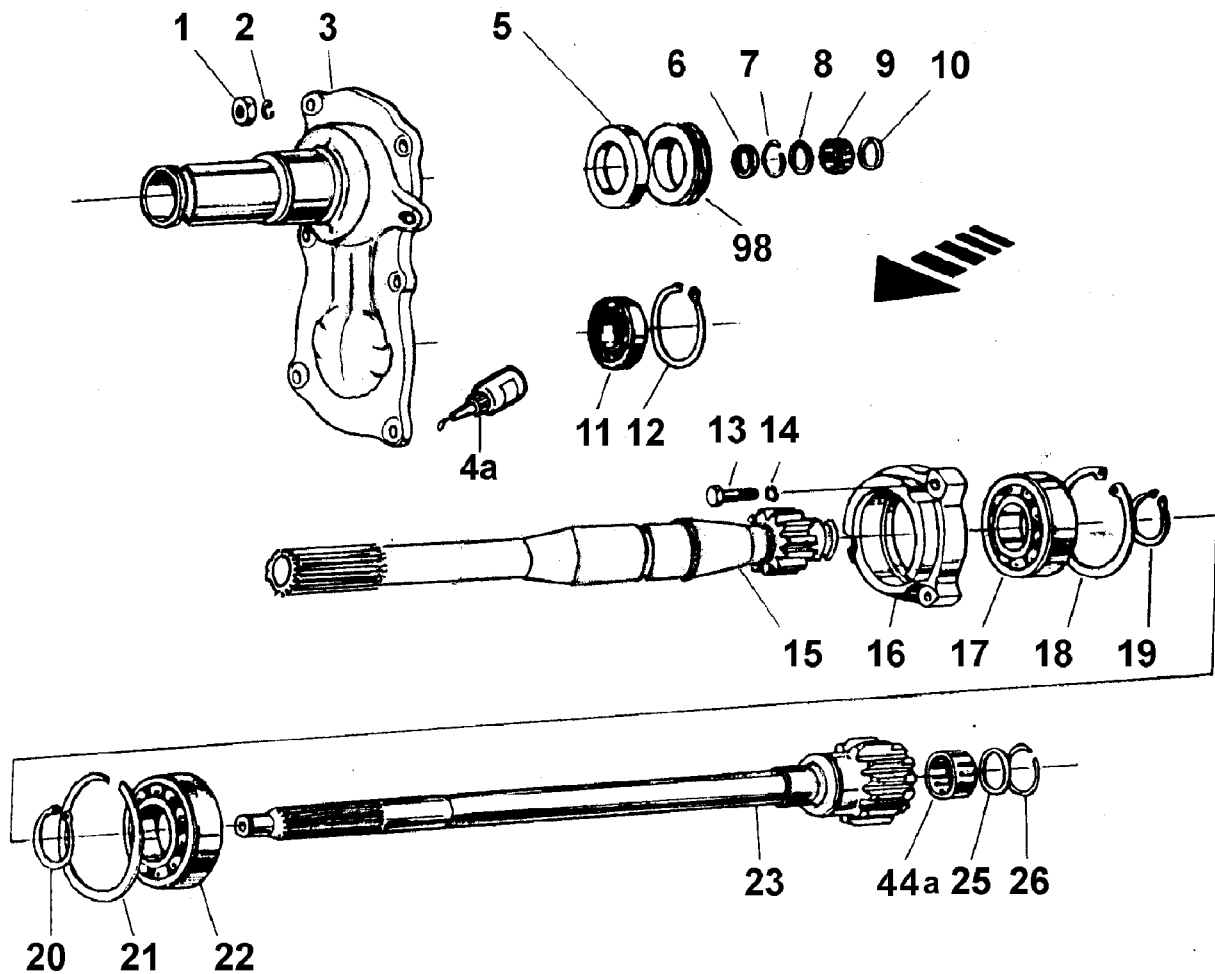

19	PŘEVODOVÉ ÚSTROJÍ - ÜBERSETZUNGSGETRIEBE - TRANSMISSION MECHANISM - MÉCANISME DE TRANSMISSION - MECANISMO DE TRANSMISSION (7211-1900/46)	19
----	--	----

1	2	3	4	5	6	7
19	30S	1	99-3641	Matice - Mutter - Nut - Ecrou - Tuerca	6	M 8 ISO 4032
19	30S	2	60.147.901	Podložka - Unterlegscheibe - Washer - Rondelle - Arandela	6	
19	30S	3	6011-1921	Přední víko - Vorderdeckel - Front cover - Couvercle avant - Tapa delantera	1	
19	30S	4a	90-5707	RHODORSEAL	1	
19	30S	5	53.129.901	GUFERO	1	
19	30S	6	7211-1912	GUFERO	1	WAS 28x35x5
19	30S	7	4011-1803	Pojistný kroužek - Sicherungsring - Circlip - Anneau de retenue - Anillo de seguridad	1	
19	30S	8	5511-1902	Opěrný kroužek - Stützring - Thrust ring - Anneau d'appui - Anillo de apoyo	1	
19	30S	9	97-1917	Jehlové ložisko - Nadellager - Needle bearing - Roulement à aiguilles - Cojinete de agujas	5	K 28x33x13
19	30S	10	4011-1804	Opěrný kroužek - Stützring - Thrust ring - Anneau d'appui - Anillo de apoyo	1	
19	30S	11	97-1056	Ložisko - Lager - Bearing - Roulement - Cojinete	1	6305 A ČSN 02 4630
19	30S	12	97-0302	Pojistný kroužek - Sicherungsring - Circlip - Anneau de retenue - Anillo de seguridad	1	62 ČSN 02 2931
19	30S	13	99-0551	Šroub - Schraube - Bolt - Vis - Tornillo	3	M 8x35 ČSN 02 1101.55
19	30S	14	99-4606	Podložka - Unterlegscheibe - Washer - Rondelle - Arandela	3	8 ČSN 02 1740.00
19	30S	15	6011-1919	Dutý hřídel spojkový - Kupplungshohlwelle - Hollow clutch shaft - Arbre creux d'embrayage - Eje hueco del embrague	1	Z=13, W=29 mm
19	30S	16	5911-1904	Horní víčko - Oberdeckel - Top cap - Couvercle supérieur - Tapa superior	1	
19	30S	17	97-1040	Ložisko - Lager - Bearing - Roulement - Cojinete	1	6209 A ČSN 02 4630
19	30S	18	97-0310	Pojistný kroužek - Sicherungsring - Circlip - Anneau de retenue - Anillo de seguridad	1	85 ČSN 02 2931
19	30S	19	97-0244	Pojistný kroužek - Sicherungsring - Circlip - Anneau de retenue - Anillo de seguridad	1	45 ČSN 02 2930

19
31S

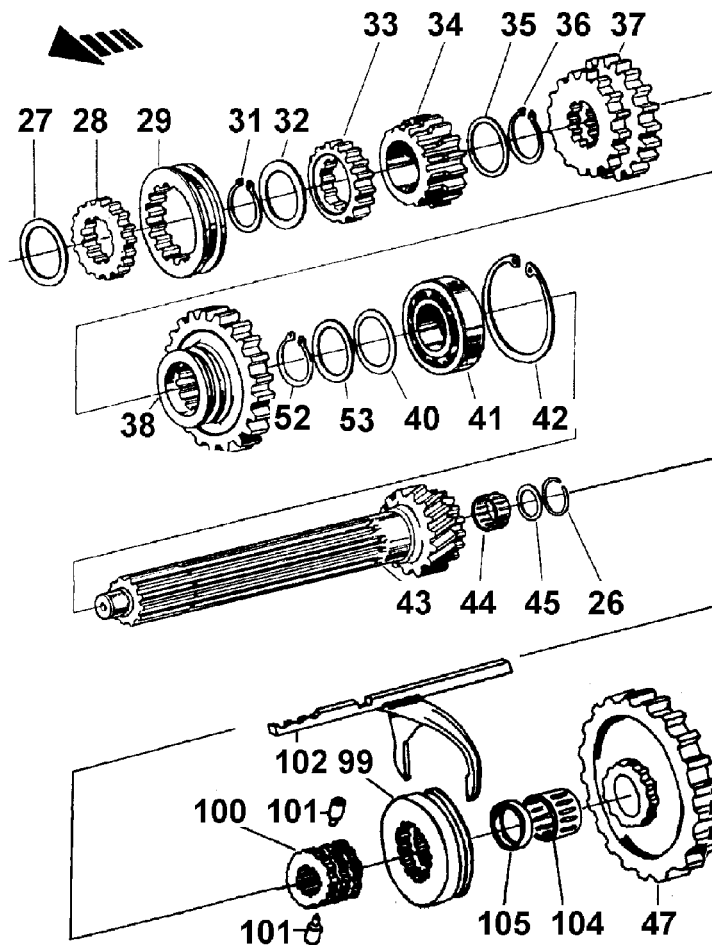

19							19
1	2	3	4	5	6	7	
19	30S	20	97-0246	Pojistný kroužek - Sicherungsring - Circlip - Anneau de retenue - Anillo de seguridad	1	50 ČSN 02 2930	
19	30S	21	97-0783	Pojistný kroužek - Sicherungsring - Circlip - Anneau de retenue - Anillo de seguridad	1	90-ČSN 02 4605	
19	30S	22	97-1129	Ložisko - Lager - Bearing - Roulement - Cojinete	1	6210 A N ČSN 02 4640	
19	30S	23	6011-1902	Spojkový hřídel - Kupplungswelle - Clutch shaft - Arbre d'embrayage - Árbol del embrague	1	Z=16/18, W=21,5/18,5 mm	
19	30S	25	78.121.041	Podložka - Unterlegscheibe - Washer - Rondelle - Arandela	1	45x35	
19	30S, 31S	26	97-0172	Pojistný kroužek - Sicherungsring - Circlip - Anneau de retenue - Anillo de seguridad	1	45 ČSN 02 2905.2	
19	31S	27	6011-2405	Distanční podložka - Distanzunterlage - Adjusting shim - Rondelle de réglage	2		
19	31S	28	6011-1903	Vložka - Einlage - Insertion piece - Pièce intercalée - Pieza intercalada	1	Z=20, W=20 mm	
19	31S	29	6011-1909	Řadící objímka - Schaltmuffe - Shifting sleeve - Douille de changement des vitesses - Manguito de cambio de velocidades	1		
19	31S	31	97-0239	Pojistný kroužek - Sicherungsring - Circlip - Anneau de retenue - Anillo de seguridad	1	35 ČSN 02 2930	
19	31S	32	6711-2402	Opěrný kroužek - Stützring - Thrust ring - Anneau d'appui - Anillo de apoyo			
19	31S	33	6011-1908	Náboj - Nabe - Hub - Moyeu - Cubo	1	Z=20, W=25,5 mm	
19	31S	34	6011-1907	Kolo IV. rychlosti - Rad des IV. Gangstufe - 4 th speed gear - Pignon de la 4 ^{ème} vitesses - Rueda de la 4a velocidad	1	Z=20, W=36 mm	
19	31S	35	4011-1909	Opěrný kroužek - Stützring - Thrust ring - Anneau d'appui - Anillo de apoyo	1		
19	31S	36	97-0248	Pojistný kroužek - Sicherungsring - Circlip - Anneau de retenue - Anillo de seguridad	2	55 ČSN 02 2930	
19	31S	37	5511-1930	Presuvné kolo II. a III. rychlosti - Schaltrad des II. und III. Ganges - 2 nd and 3 rd speed sliding gear - Pignon baladeur de la 2 ^{ème} et de la 3 ^{ème} vitesses	1	Z=25/30, W=19/18,7 mm	
19	31S	38	6011-1906	Presuvné kolo II. a III. rychlosti - Schaltrad des II. und III. Ganges - 2 nd and 3 rd speed sliding gear - Pignon baladeur de la 2 ^{ème} et de la 3 ^{ème} vitesses - Rueda desplazable de la 2a y 3a velocidad	1	Z=34, W=23 mm	

19

32S

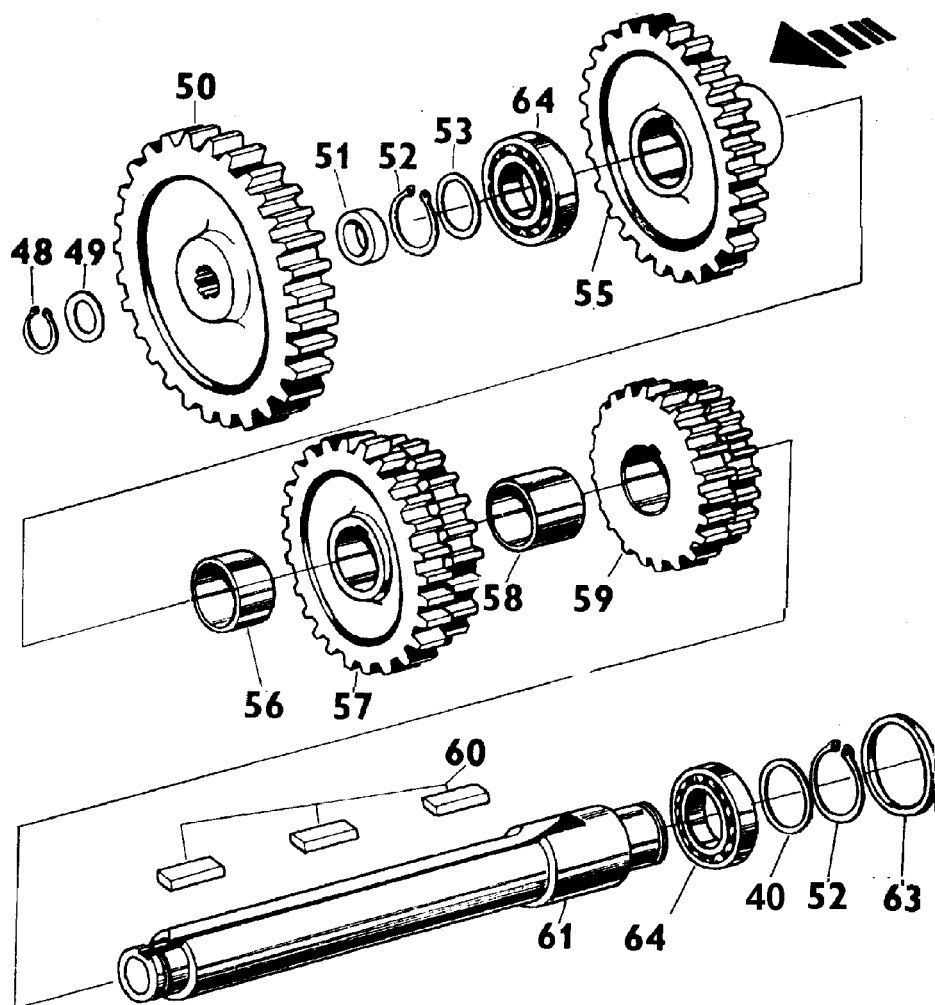

19							19
1	2	3	4	5		6	7
19	31S	40	5511-1924	Podložka - Unterlegscheibe - Washer - Rondelle - Arandela		2	
19	31S	41	97-1063	Ložisko - Lager - Bearing - Roulement - Cojinete		1	UR 6311 ČSN 02 4630
19	31S	42	97-0317	Pojistný kroužek - Sicherungsring - Circlip - Anneau de retenue - Anillo de seguridad		1	120 ČSN 02 2931
19	31S	43	7211-1955	Drážkový hřídel - Nutenwelle - Splined shaft - Arbre cannelé - Árbol ranurado		1	Z=13/22, W=22/8,85 mm
19	31S	44a	6011-1922	Jehlové ložisko - Nadellager - Needle bearing - Roulement à aiguilles - Cojinete de agujas		1	KA 35x45x20
19	31S	44	97-1923	Jehlové ložisko - Nadellager - Needle bearing - Roulement à aiguilles - Cojinete de agujas		1	INA 35x45x20
19	31S	45	78.121.041	Podložka - Unterlegscheibe - Washer - Rondelle - Arandela		1	45x35
19	31S	47	7211-1908	Přesuvné kolo redukce - Schaltrad der Reduktion - Reduction sliding gear - Rueda baladeur du démultiplicateur - Piñon desplazable de la reducción		1	Z=44/32, W=27/8 mm
19	32S	48	97-0239	Pojistný kroužek - Sicherungsring - Circlip - Anneau de retenue - Anillo de seguridad		1	35 ČSN 02 2925.2
19	32S	49	97-1813	Distanční kroužek - Distanzring - Distance ring - Anneau d'écartement - Anillo distanciador		1	35x42x0,3
19	32S	49	97-1814	Distanční kroužek - Distanzring - Distance ring - Anneau d'écartement - Anillo distanciador		1	35x42x1
19	32S	49	97-1815	Distanční kroužek - Distanzring - Distance ring - Anneau d'écartement - Anillo distanciador		1	35x42x0,5
19	32S	50	6711-1907	Kolo náhonu - Antriebsrad - Drive gear - Pignon de commande - Rueda de mando		1	Z=48, W=24 mm
19	32S	51	5511-1919	Vložka - Einlage - Insert - Pièce intercalée - Pieza intercalada		1	
19	32S	52	97-0248	Pojistný kroužek - Sicherungsring - Circlip - Anneau de retenue - Anillo de seguridad		2	55 ČSN 02 2925.2

19
33S

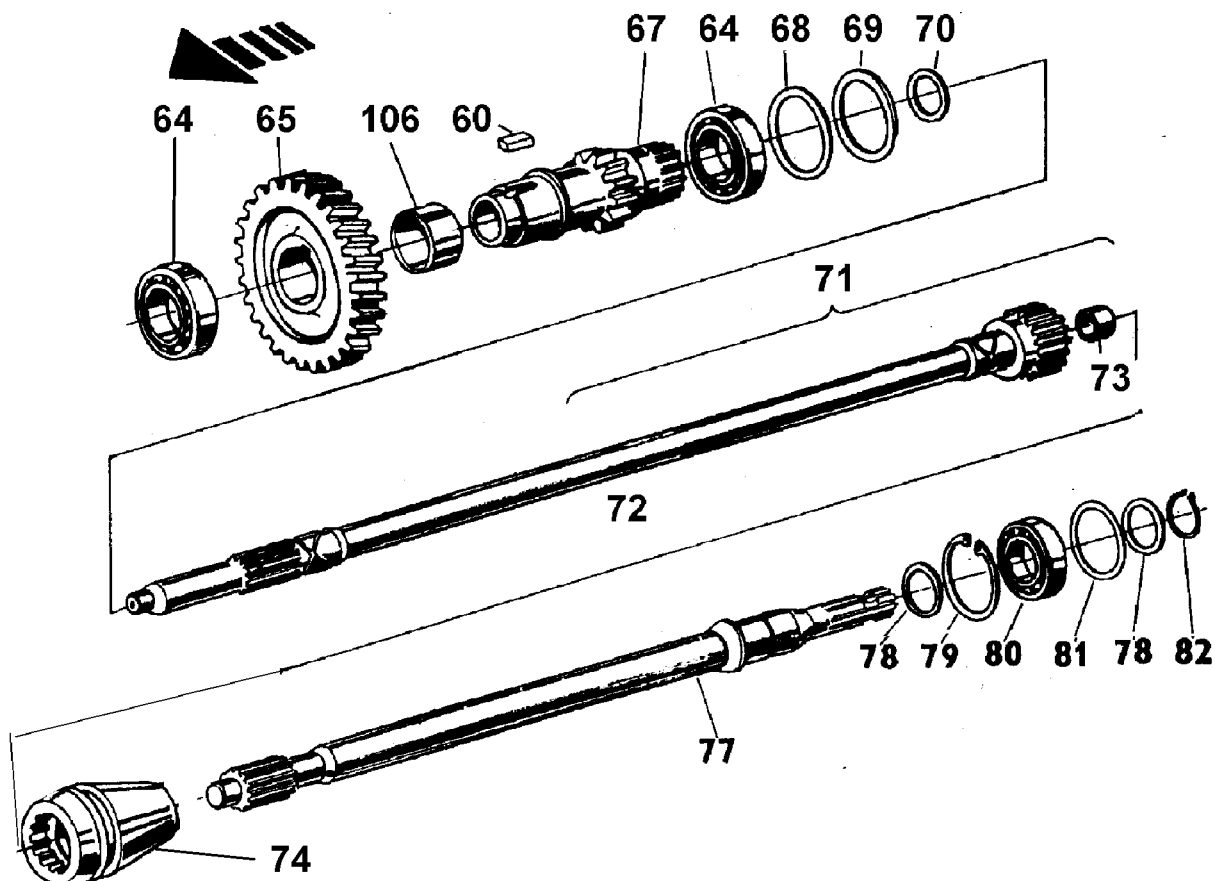

19					19	
1	2	3	4	5	6	7
19	32S	53	97-1832	Distanční kroužek - Distanzring - Distance ring - Anneau d'écartement - Anillo distanciador	1	55x68x0,3
19	32S	53	97-1833	Distanční kroužek - Distanzring - Distance ring - Anneau d'écartement - Anillo distanciador	1	55x68x0,5
19	31S, 32S	53	97-1834	Distanční kroužek - Distanzring - Distance ring - Anneau d'écartement - Anillo distanciador	1	55x68x1
19	32S	55	6011-1913	Kolo stálého záběru - Dauereingriffsrad - Constant mesh gear - Pignon en prise constante - Rueda de engrane constante	1	Z=45, W=19,5 mm
19	32S	56	5511-1932	Trubka I - Rohr - Tube - Tube - Tubo	1	
19	32S	57	6011-1912	Kolo IV.a III. rychlosti - Rad der IV. und III. Gangstufe - 4 th and 3 rd speed gear - Pignon de la 4 ^{ème} et de la 3 ^{ème} vitesses - Rueda de la 4a y 3a velocidad	1	Z=41/36, W=19,5/19 mm
19	32S	58	5511-1933	Trubka II - Rohr - Tube - Tube - Tubo	1	
19	32S	59	6011-1911	Kolo I.a II. rychlosti - Rad der I. und II. Gangstufe - 1 st and 2 nd speed gear - Pignon de la 1 ^{ère} et de la 2 ^{ème} vitesses - Rueda de la 1a y 2a velocidad	1	Z=31/27, W=21,5/22,5 mm
19	32S, 33S	60	99-8193	Pero - Feder - Key - Clavette - Chaveta	4	16x10x50 ČSN 30 1382.12
19	32S	61	5511-1995	Předlohvý hřídel úplný - Vollst. Vorgelegewelle - Layshaft assy - Arbre intermédiaire, complet - Eje de la contarmarcha, completo	1	
19	32S	61	6711-2299	Předlohvý hřídel úplný - Vollst. Vorgelegewelle - Layshaft assy - Arbre intermédiaire, complet - Eje de la contarmarcha, completo	1	sk.22
19	32S	63	5511-1914	Přítlačný kroužek - Druckring - Thrust ring - Anneau de pression - Anillo de presión	1	
19	32S, 33S	64	97-1042	Ložisko - Lager - Bearing - Roulement - Cojinete	3	6211A ČSN 02 4630
19	33S	65	60.122.008	Kolo stálého záběru redukce - Dauereingriffsrad der Reduktion - Constant mesh reduction gear - Pignon en prise constante du démultiplicateur - Rueda de engrane constante de la reducción	1	Z=36, W=20 mm
19	33S	67	7245-3014	Hřídel redukce úplný - Vollst. Welle der Reduktion - Reduction shaft assy - Arbre du démultiplicateur, complet - Eje hueco de la reducción completo	1	Z=17, W=35 mm
19	33S	68	97-1862	Podložka - Unterlegscheibe - Washer - Rondelle - Arandela	2	85x100x0,2
19	33S	68	97-1863	Podložka - Unterlegscheibe - Washer - Rondelle - Arandela	2	85x100x0,3

19

33aS

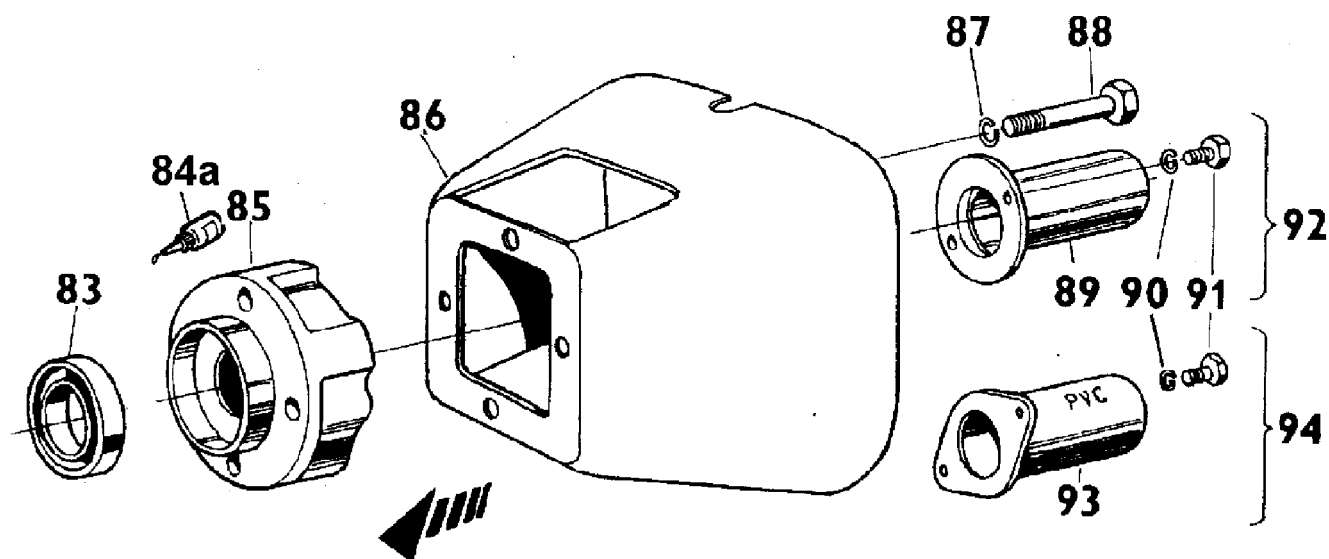

19							19
1	2	3	4	5	6	7	
19	33S	68	97-1864	Podložka - Unterlegscheibe - Washer - Rondelle - Arandela	2	85x100x0,5	
19	33S	69	5511-1914	Prítlačný kroužek - Druckring - Thrust ring - Anneau de pression - Anillo de presión	1		
19	33S	70	6711-1912	Vložka - Einlage - Insert - Piéce intercalée - Pieza intercalada	1		
19	33S	71	6711-1999	Vývodový hřídel úplný (poz. 72,73) - Vollst. Zapfwelle - PTO shaft assy - Arbre de prise de force, complet - Eje de toma de fuerza, completo	1		
19	33S	72	5511-1916	Vývodový hřídel I - Zapfwelle - PTO shaft - Arbre de prise de force - Eje de toma de fuerza	1	Z=36/22, W=26/40 mm	
19	33S	73	6711-1906	Pouzdro - Busche - Bush - Manchon - Buje	1		
19	33S	74	60.122.017	Zubová spojka - Zahnkupplung - Claw clutch - Embrayage á griffes - Acoplamiento de dientes	1		
19	33S	77	60.122.016	Vývodový hřídel II - Zapfwelle - PTO shaft - Arbre de prise de force - Eje de toma de fuerza	1	Z=24, W=38 mm	
19	33S	78	6711-1910	Distancní trubka - Distanzrohr - Spacing tube - Tube entretoise - Tubo distanciador	2		
19	33S	79	97-0309	Pojistný kroužek - Sicherungsring - Circlip - Anneau de retenue - Anillo de seguridad	1	80 ČSN 02 2931	
19	33S	80	97-1039	Ložisko - Lager - Bearing - Roulement - Cojinete	1	6208 A ČSN 02 4630	
19	33S	81	97-1847	Podložka - Unterlegscheibe - Washer - Rondelle - Arandela	2	70x80x0,2	
19	33S	81	97-1849	Podložka - Unterlegscheibe - Washer - Rondelle - Arandela	1	70x80x0,5	
19	33aS	82	97-0242	Pojistný kroužek - Sicherungsring - Circlip - Anneau de retenue - Anillo de seguridad	1	40 ČSN 02 2930	
19	33aS	83	5911-1928	GUFERO	1	WAS 40x72x12 HNBR	
19	33aS	84a	90-5709	RHODORSEAL	1		
19	33aS	85	6711-1909	Vičko - Deckel - Cap - Couvercle - Tapa	1		
19	33aS	86	5911-1910	Kryt vývodového hřídele ISO úplný - Vollst. Zapfwellenabdeckung - PTO shaft guard assy - Tôle de protection de l'arbre de prise de force, complet - Cubre-eje de toma de fuerza completo	1		
19	33aS	87	99-4807	Podložka - Unterlegscheibe - Washer - Rondelle - Arandela	4	10 ČSN 02 1740.05	
19	33aS	88	99-2990	Šroub - Schraube - Bolt - Vis - Tornillo	4	M 10x55 ČSN 02 1201.25	
19	33aS	89	95-9094	Kryt vývodového hřídele plechový - Blecherne Zapfwellenabdeckung - PTO shaft guard of sheet metal - Protection de l'arbre de prise de force en tôle - Chapa de cubre-eje de toma de fuerza	1		
19	33aS	90	99-4805	Podložka - Unterlegscheibe - Washer - Rondelle - Arandela	2	6 ČSN 02 1740.05	

sk.22 - Montuje se se skupinou 22 - Wird montiert bei gleichzeitiger Montage der Gruppe 22 - Mounted in case the group 22 has been mounted too - Monté en cas du montage simultané du groupe 22 - Montado en caso del montaje contéporaneo del grupo 22

19							19
1	2	3	4	5	6	7	
19	33aS	91	99-8985	Šroub - Schraube - Bolt - Vis - Tornillo	2	M 6x10 ČSN 02 1103.15	
19	33aS	92	5911-1930	Kryt vývodového hřídele plechový (poz.89-91)- Blecheme Zapfwellenabdeckung - PTO shaft guard of sheet metal - Protection de l'arbre de prise de force en tôle - Cubre-eje de toma de fuerza de material metal - Chapa de cubre-eje de toma de fuerza	1		
19	33aS	93	95-1906	Kryt vývodového hřídele z umělé hmoty - Kunststoffzapfwellenabdeckung - PTO shaft guard of plastic - Protection de l'arbre de prise de force en plastique - Cubre-eje de toma de fuerza de material plástico	1		
19	33aS	94	5911-1920	Kryt vývodového hřídele z umělé hmoty - celek (poz. 90,91,93) - Kunststoffzapfwellenabdeckung - PTO shaft guard of plastic - Protection de l'arbre de prise de force en plastique - Cubre-eje de toma de fuerza de material plástico completo	1		
19	30S	98	6911-5957	Kroužek - Ring - Ring - Anneau - Anillo	1		
19	31S	99	7211-1960	Řadicí objímka - Z 3320, 4320, 5320, 6320, 7320 - Schaltmuffe - Shifting sleeve - Douille de changement des vitesses - Manguito de cambio de velocidades	1	Z=32, W=34 mm	
19	31S	100	7211-1957	Spojka - Kupplung - Clutch - Embrayage - Embrague	1	Z=32/32/18, W=3,5/7,8/3,5 mm	
19	31S	101	7211-1931	Pojistka - Sicherung - Lock - Arrêt - Seguro	2		
19	31S	102	7211-1915	Přesouvací vidlice redukce - Schaltgabel der Reduktion - Reduction shifting fork - Fourchette de commande de démultiplicateur - Horquilla cambiaengrane de la reducción	1		
19	31S	104	97-1935	Jehlové ložisko - Nadellager - Needle bearing - Roulement à aiguilles - Cojinete de agujas	1	K 55x60x30 ČSN 02 4683	
19	31S	105	78.121.026	Distanční kroužek - Distanzring - Distance ring - Anneau d'écartement - Anillo distanciador	1		
19	33S	106	60.121.024	Kroužek - Ring - Ring - Anneau - Anillo	1		

122

38aS

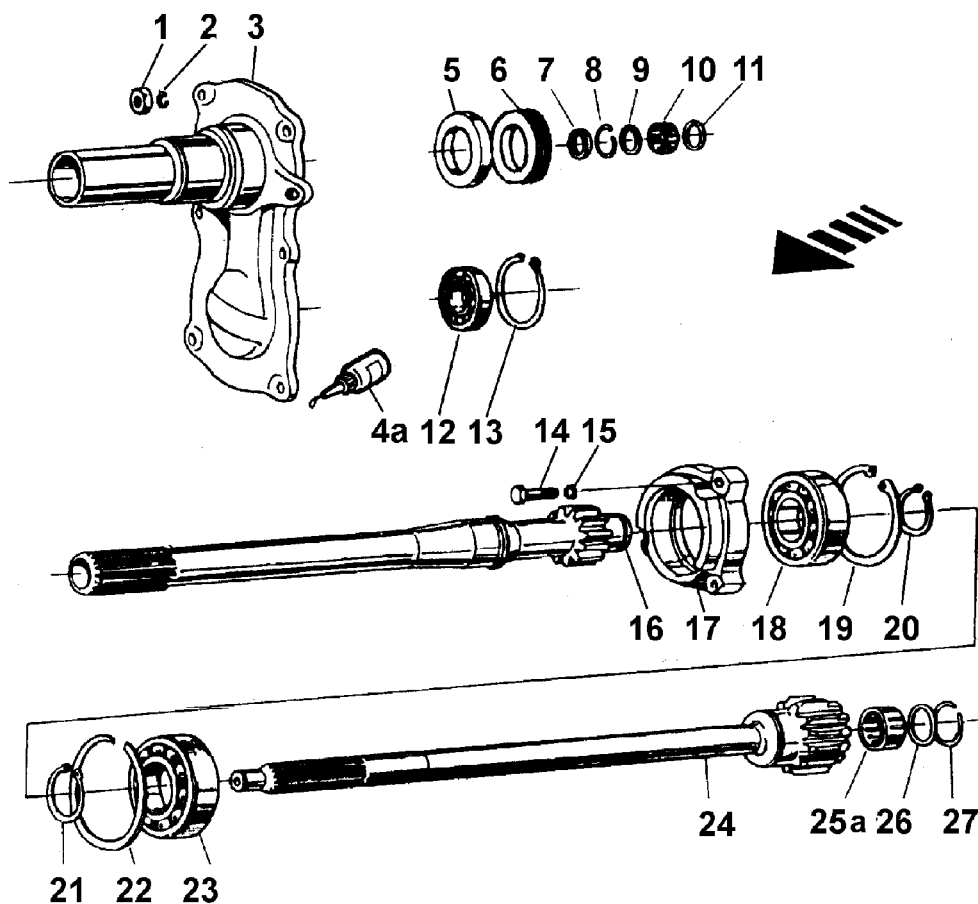

122 PŘEVODOVÉ ÚSTROJÍ - ÜBERSETZUNGSGETRIEBE - TRANSMISSION MECHANISM - MÉCANISME DE TRANSMISSION - MECANISMO DE TRANSMISIÓN (60.122.000/01) 122						
1	2	3	4	5	6	7
122	38aS	1	99-3529	Matic - Mutter - Nut - Ecrou - Tuerca	6	M 8 ČSN 02 1401.35
122	38aS	2	60.147.901	Podložka - Unterlegscheibe - Washer - Rondelle - Arandela	6	
122	38aS	3	6011-1921	Přední víko - Vorderdeckel - Front cover - Couvercle avant - Tapa delantera	1	
122	38aS	4a	90-5707	RHODORSEAL	1	
122	38aS	5	53.129.901	GUFERO	1	AS DPH HNBR 50x80x13
122	38aS	6	6911-5957	Kroužek - Ring - Ring - Anneau - Anillo	1	
122	38aS	7	7211-1912	GUFERO	1	WAS 28x35x5
122	38aS	8	4011-1803	Pojistný kroužek - Sicherungsring - Circlip - Anneau de retenue - Anillo de seguridad	1	
122	38aS	9	5511-1902	Opěrný kroužek - Stützring - Thrust ring - Anneau d'appui - Anillo de apoyo	1	
122	38aS,3 8cS	10	97-1917	Jehlové ložisko - Nadellager - Needle bearing - Roulement à aiguilles - Cojinete de agujas	5	K 28x33x13
122	38aS	11	4011-1804	Opěrný kroužek - Stützring - Thrust ring - Anneau d'appui - Anillo de apoyo	1	
122	38aS	12	97-1056	Ložisko - Lager - Bearing - Roulement - Cojinete	1	6305 A ČSN 02 4630
122	38aS	13	97-0302	Pojistný kroužek - Sicherungsring - Circlip - Anneau de retenue - Anillo de seguridad	1	62 ČSN 02 2931
122	38aS	14	99-0551	Šroub - Schraube - Bolt - Vis - Tornillo	3	M 8x35 ČSN 02 1101.55
122	38aS	15	99-4606	Podložka - Unterlegscheibe - Washer - Rondelle - Arandela	3	8 ČSN 02 1740.00
122	38aS	16	6011-1919	Dutý hřídel spojkový - Kupplungshohlwelle - Hollow clutch shaft - Arbre creux d'embrayage - Eje hueco del embrague	1	Z=13, W=29 mm
122	38aS	17	5911-1904	Horní kolo - Oberes Rad - Top gear - Pignon supérieur - Rueda superior	1	
122	38aS	18	97-1040	Ložisko - Lager - Bearing - Roulement - Cojinete	1	6209 A ČSN 02 4630
122	38aS	19	97-0310	Pojistný kroužek - Sicherungsring - Circlip - Anneau de retenue - Anillo de seguridad	1	85 ČSN 02 2931
122	38aS 38bS	20	97-0244	Pojistný kroužek - Sicherungsring - Circlip - Anneau de retenue - Anillo de seguridad	2	45 ČSN 02 2930
122	38aS	21	97-0246	Pojistný kroužek - Sicherungsring - Circlip - Anneau de retenue - Anillo de seguridad	1	50 ČSN 02 2930

122

38bS

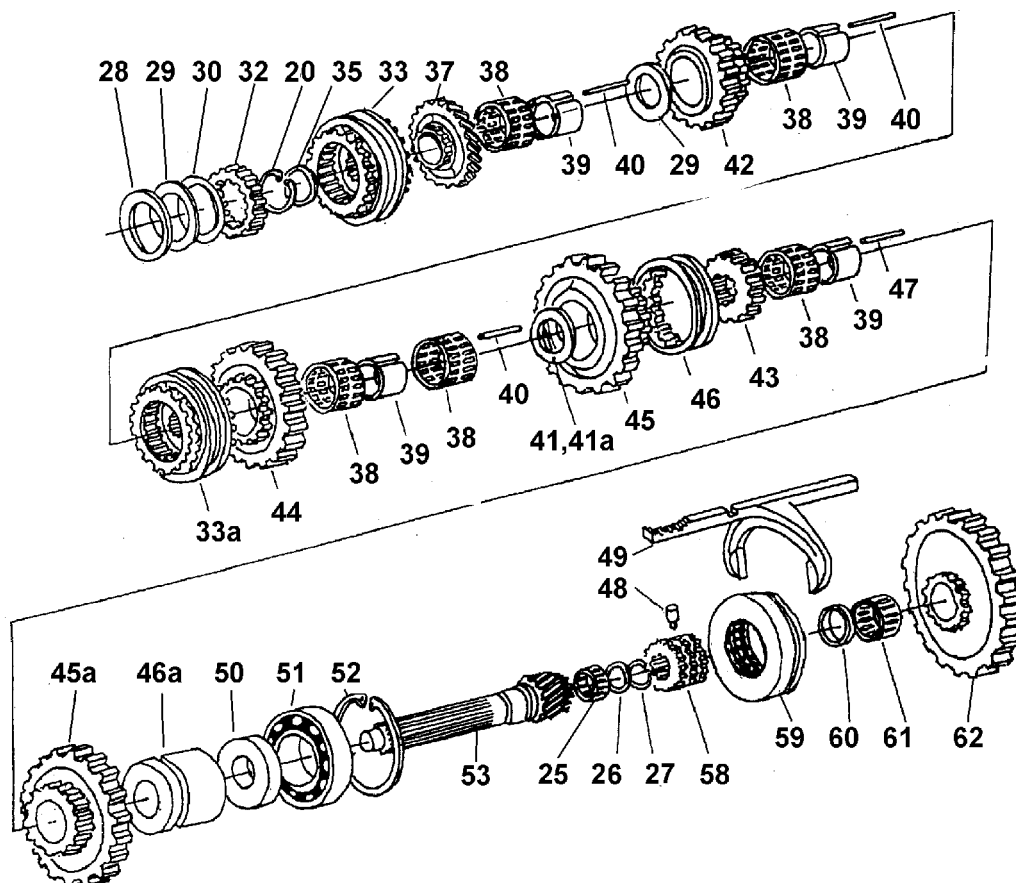

122					122	
1	2	3	4	5	6	7
122	38aS	22	97-0783	Pojistný kroužek - Sicherungsring - Circlip - Anneau de retenue - Anillo de seguridad	1	90-ČSN 02 4605
122	38aS	23	97-1129	Ložisko - Lager - Bearing - Roulement - Cojinete	1	6210 A N ČSN 02 4640
122	38aS	24	6011-1902	Spojkový hřídel - Kupplungswelle - Clutch shaft - Arbre d'embrayage - Árbol del embrague	1	Z=16/18, W=21,5/18,5 mm
122	38aS 38bS	25a	6011-1922	Ložisko - Lager - Bearing - Roulement - Cojinete	1	K 35x45x20
122	38aS 38bS	25	97-1923	Ložisko - Lager - Bearing - Roulement - Cojinete	1	K 35x45x20
122	38aS	26	78.121.041	Podložka - Unterlegscheibe - Washer - Rondelle - Arandela	2	45x35
122	38aS 38bS	27	97-0172	Pojistný kroužek - Sicherungsring - Circlip - Anneau de retenue - Anillo de seguridad	2	45 ČSN 02 2925.2
122	38bS	28	60.121.017	Distanční podložka - Distanzunterlage - Adjusting shim - Rondelle de réglage - Arandela distanciadora	1	
122	38bS	29	60.121.015	Opěrný kroužek - Stützring - Thrust ring - Anneau d'appui - Anillo de apoyo	2	
122	38bS	30	60.121.016	Opěrný kroužek - Stützring - Thrust ring - Anneau d'appui - Anillo de apoyo	2	
122	38bS	32	60.121.118	Vložka - Einlage - Insert - Pièce intercalée - Pieza intercalada	1	
122	38bS	33	60.121.901	Synchronizační spojka - Synchronisierungskupplung - Synchronizing clutch - Embrague de synchronisation - Embrague sincronizador	1	
122	38bS	33a	60.121.902	Synchronizační spojka - Synchronisierungskupplung - Synchronizing clutch - Embrague de synchronisation - Embrague sincronizador	1	
122	38bS	35	97-1794	Distanční podložka - Distanzunterlage - Adjusting shim - Rondelle de réglage - Arandela distanciadora	1	45x55x0,2
122	38bS	35	97-1798	Distanční podložka - Distanzunterlage - Adjusting shim - Rondelle de réglage - Arandela distanciadora	1	45x55x0,5
122	38bS	35	97-1799	Distanční podložka - Distanzunterlage - Adjusting shim - Rondelle de réglage - Arandela distanciadora	1	45x55x1
122	38bS	37	60.122.022	Kolo IV. rychlosti - Rad der IV. Gangstufe - 4 th speed gear - Pignon de la 4 ^{ème} vitesses - Rueda de la 4a velocidad	1	Z=38/21, W=9,35/19,9 mm
122	38bS	38	97-1937	Jehlové ložisko - Nadellager - Needle bearing - Roulement à aiguilles - Cojinete de agujas	10	INA 55x60x17

122

38cS

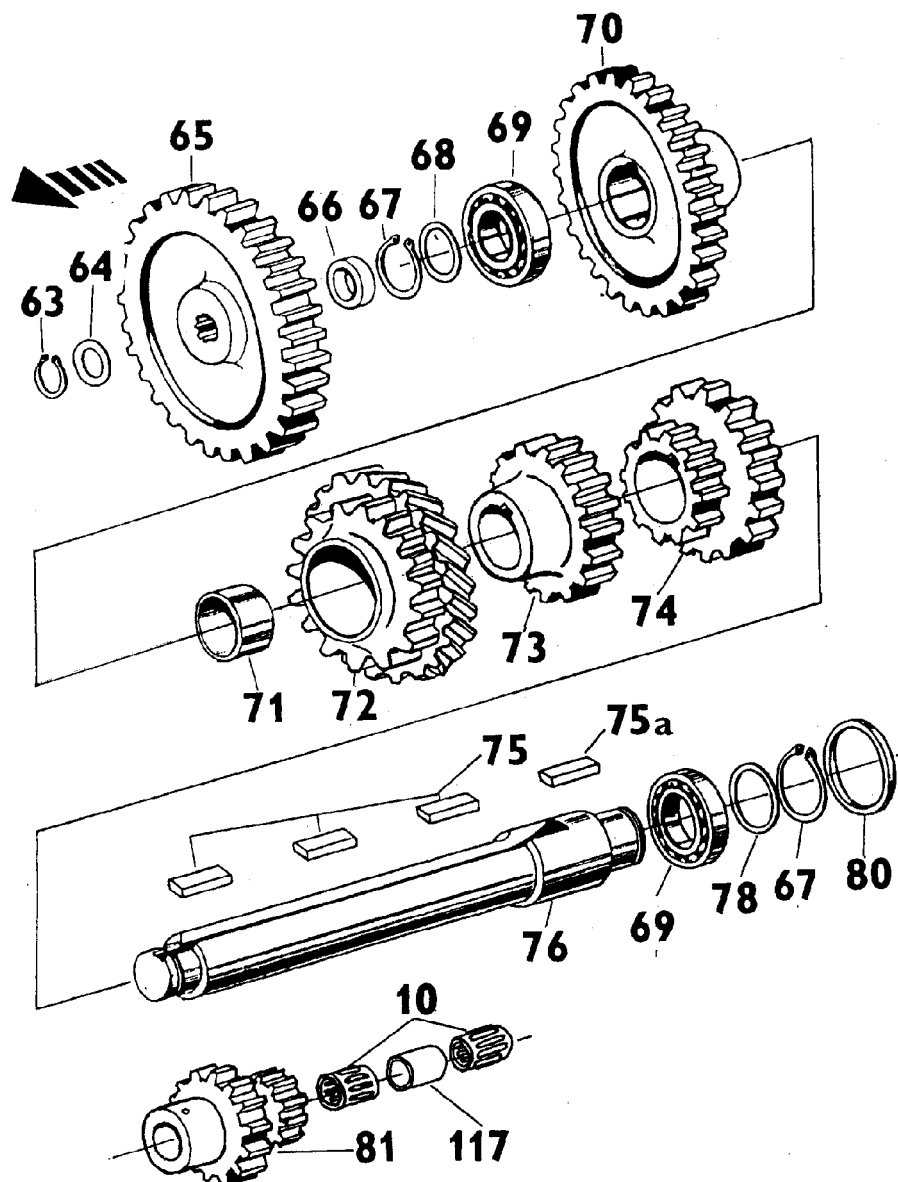

122					122	
1	2	3	4	5	6	7
122	38bS	39	60.121.003	Pouzdro - Busche - Bush - Manchon - Buje	5	
122	38bS	40	60.121.011	Drát - Draht - Wire - Fil - Alambre	3	
122	38bS	41	78.121.027	Podložka - Unterlegscheibe - Washer - Rondelle - Arandela	1	
122	38bS	41a	60.122.024	Podložka - Unterlegscheibe - Washer - Rondelle - Arandela	1	
122	38bS	42	60.121.112	Kolo 3. rychlosti - Rad der 3. Gangstufe - 3 rd speed gear - Pignon de la 3 ^{ème} vitesse - Rueda de la 3-a velocidad	1	30 km Z=38/29,W=9/18 mm
122	38bS	43	60.121.034	Náboj - Nabe - Hub - Moyeu - Cubo	1	Z=28,W=19 mm
122	38bS	44	60.122.003	Kolo 2. rychlosti - Rad der 2. Gangstufe - 2 nd speed gear - Pignon de la 2 ^{ème} vitesse - Rueda de la 2a velocidad	1	Z=33,W=19,5 mm
122	38bS	45	60.121.033	Kolo 1. rychlosti - Zahnrad des 1 Gangstufe - 1 st speed gear - Pignon de la 1 ^{ère} vitesse - Rueda de la 1 ^a velocidad	1	Z=38/28,W=22,5/4,4 mm
122	38bS	45a	60.122.001	Kolo zpětného chodu - Rad des Rückwärtsganges - Reverse speed gear - Pignon de la marche arrière - Reuda de maercha atrás	1	sk.23 Z=34,W=22,5 mm
122	38bS	46	60.121.035	Spojka - Verbindungsstück - Connector - Raccord - Racor	1	Z=28,W=24 mm
122	38bS	46a	60.121.036	Vložka - Einlage - Insert - Pièce intercalée - Pieza intercalada	1	
122	38bS	47	60.121.005	Drát - Draht - Wire - Fil - Alambre	1	
122	38bS	48	7211-1931	Pojistka - Sicherung - Lock - Arrêtoir - Seguro	2	
122	38bS	49	7211-1915	Vidlice - Gabel - Fork - Fourchette - Horquilla	1	

122
38dS

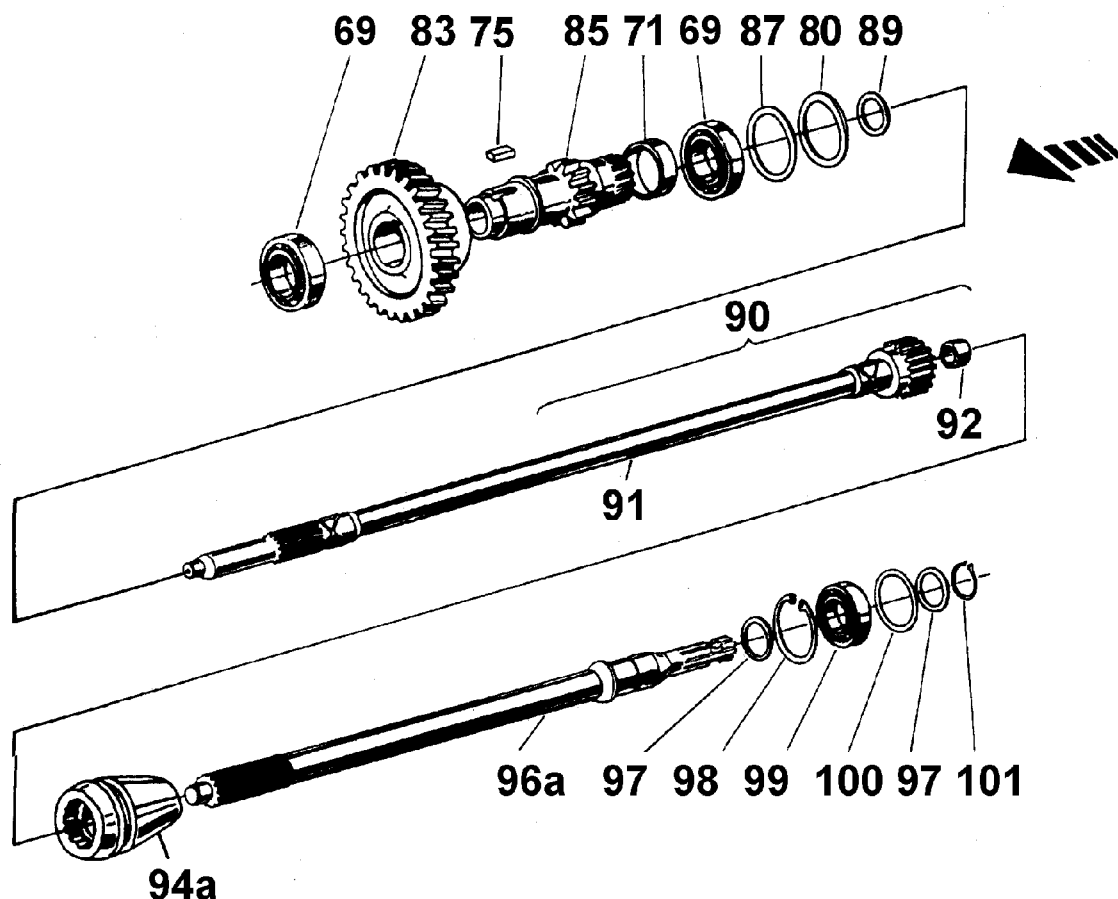

122							122
1	2	3	4	5	6	7	
122	38bS	50	60.121.002	Opěrný kroužek - Stützring - Thrust ring - Anneau d'appui - Anillo de apoyo	1	sk.23	
122	38bS	51	97-1063	Ložisko - Lager - Bearing - Roulement - Cojinete	1	UR 6311 ČSN 02 4630	
122	38bS	52	97-0317	Pojistný kroužek - Sicherungsring - Circlip - Anneau de retenue - Anillo de seguridad	1	120 ČSN 02 2931	
122	38bS	53	60.122.113	Drážkový hřídel - Nutenwelle - Splined shaft - Arbre cannelé - Árbol ranurado	1	Z=22,W=22 mm	
122	38bS	58	7211-1957	Spojka - Verbindungsstück - Connector - Raccord - Racor	1	Z=32/32/18,W=3,5/7,8/3,5mm	
122	38bS	59	7211-1960	Řadící objímka - Schaltmuffe - Shifting sleeve - Douille de changement de vitesses - Manguito de cambio de velocidades	1	Z=32/32/18,W=3,5/7,8/3,5mm	
122	38bS	60	78.121.026	Distanční kroužek - Distanzring - Distance ring - Anneau d'écartement - Anillo distanciador	1		
122	38bS	61	97-1935	Jehlové ložisko - Nadellager - Needle bearing - Roulement à aiguilles - Cojinete de agujas	1	K 55x60x30	
122	38bS	62	60.122.011	Přesuvné kolo redukce Z 3320, 4320, 5320, 6320, 7320 - Schaltrad der Reduktion - Reduction sliding gear - Rueda baladeur du démultiplicateur - Piñon desplazable de la reducción	1	Z=43,W=27 mm	
122	38cS	63	97-0239	Pojistný kroužek - Sicherungsring - Circlip - Anneau de retenue - Anillo de seguridad	1	35 ČSN 02 2530	
122	38cS	64	97-1813	Distanční kroužek - Distanzring - Distance ring - Anneau d'écartement - Anillo distanciador	1	35x42x0,3	
122	38cS	64	97-1814	Distanční kroužek - Distanzring - Distance ring - Anneau d'écartement - Anillo distanciador	1	35x42x1	
122	38cS	64	97-1815	Distanční kroužek - Distanzring - Distance ring - Anneau d'écartement - Anillo distanciador	1	35x42x0,5	
122	38cS	65	6711-1907	Kolo náhonu - Antriebsrad - Drive gear - Pignon de commande - Rueda de mando	1	Z=48, W=24 mm	
122	38cS	66	5511-1919	Vložka - Einlage - Insert - Pièce intercalée - Pieza intercalada	1		
122	38cS	67	97-0248	Pojistný kroužek - Sicherungsring - Circlip - Anneau de retenue - Anillo de seguridad	3	55 ČSN 02 2925.2	

sk.23- Montuje se se skupinou 23 - Wird montiert bei gleichzeitiger Montage der Gruppe 23- Mounted in case the group 23 has been mounted too - Monté en cas du montage simultané du groupe 23

122

38eS

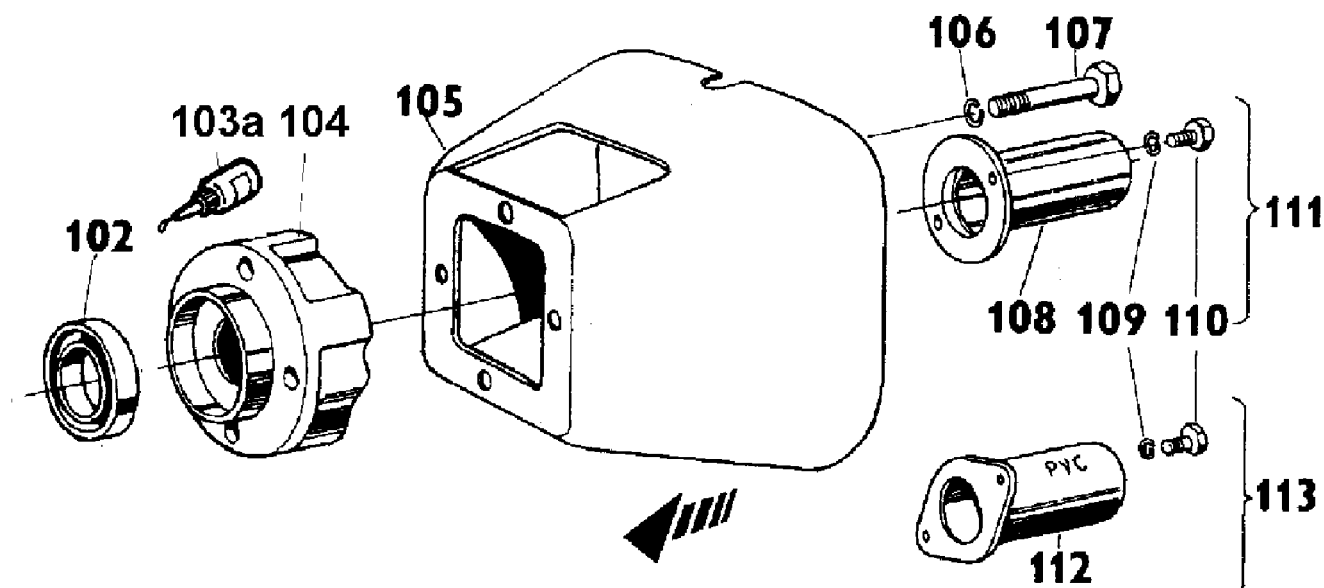

122							122
1	2	3	4	5	6	7	
122	38cS	68	97-1832	Distanciální kroužek - Distanzring - Distance ring - Anneau d'écartement - Anillo distanciador	1	55x68x0,3	
122	38cS	68	97-1833	Distanciální kroužek - Distanzring - Distance ring - Anneau d'écartement - Anillo distanciador	1	55x68x0,5	
122	38cS	68	97-1834	Distanciální kroužek - Distanzring - Distance ring - Anneau d'écartement - Anillo distanciador	1	55x68x1	
122	38cS	69	97-1042	Ložisko - Lager - Bearing - Roulement - Cojinete	3	6211-A ČSN 02 4630	
122	38cS	70	6011-1913	Kolo stálého záběru - Dauereingriffsrad - Constant mesh gear - Pignon en prise constante	1	Z=45, W=19,5 mm	
122	38cS, 38dS	71	60.121.024	Kroužek - Ring - Ring - Anneau - Anillo	2		
122	38cS	72	60.122.021	Kolo IV.a III. rychlosti - Rad der IV. und III. Gangstufe - 4 th and 3 rd speed gear - Pignon de la 4 ^{ème} et de la 3 ^{ème} vitesses - Rueda de la 4a y 3a velocidad	1	Z=37/32, W=17,5/18mm	
122	38cS	73	60.122.005	Kolo 2. rychlosti - Rad der 2. Gangstufe - 2 nd speed gear - Pignon de la 2 ^{ème} vitesse - Rueda de la 2a velocidad	1	Z=28, W=22 mm	
122	38cS	74	60.121.021	Přesuvné kolo I. a zpáteční rychlosti - Schaltrad des I. und Rückwärtsganges - 1 st and reverse gear sliding speed - Pignon baladeur de première vitesse et de marche arrière - Rueda desplazable de la 1a velocidad y de la marcha atrás	1	Z=28/23, W=17/25 mm	
122	38cS	74	60.121.021	Kolo 1. rychlosti - Rad der 1. Gangstufe - 1 nd speed gear - Pignon de la 1 ^{ème} vitesse - Rueda de la 1a velocidad	1	Z=23, W=25 mm sk.23	
122	38cS, 38dS	75	99-8193	Pero - Feder - Key - Clavette - Chaveta	4	16x10x50 ČSN 30 1382.22	
122	38cS	75a	99-8036	Pero - Feder - Key - Clavette - Chaveta	1	16x10x43 ČSN 30 1382.12	
122	38cS	76	5511-1995	Předlokový hřídel - Vorgelegewelle - Layshaft - Arbre intermédiaire - Eje de la contramarcha	1		
122	38cS	76	6711-2299	Předlokový hřídel - Vorgelegewelle - Layshaft - Arbre intermédiaire - Eje de la contramarcha	1	sk.22	
122	38cS	78	5511-1924	Podložka - Unterlegscheibe - Washer - Rondelle - Arandela	1		
122	38cS, 38dS	80	5511-1914	Přítlačný kroužek - Druckring - Thrust ring - Anneau de pression	2		
122	38cS	81	60.122.002	Vložené kolo zpětného chodu - Zwischenrad des Rückganges - Backward speed idle gear - Roue intermédiaire de la marche arrière - Rueda intercalada de la marcha atrás	1	Z=22, W=60 mm	
122	38dS	83	60.122.008	Kolo stálého záběru redukce Z 3320, 4320, 5320, 6320, 7320-- Dauereingriffsrad der Reduktion - Constant mesh reduction gear - Pignon en prise constante du démultiplicateur	1	Z=36, W=20 mm	
122	38dS	85	60.122.010	Hřídel redukce úplný Z 3320, 4320, 5320, 6320, 7320-- Vollst. Welle der Reduktion - Reduction shaft assy - Arbre du démultiplicateur, complet	1	Z=18, W=35 mm	
122	38dS	87	97-1862	Podložka - Unterlegscheibe - Washer - Rondelle - Arandela	2	85x100x0,2	
122	38dS	87	97-1863	Podložka - Unterlegscheibe - Washer - Rondelle - Arandela	2	85x100x0,3	
122	38dS	87	97-1864	Podložka - Unterlegscheibe - Washer - Rondelle - Arandela	2	85x100x0,5	
122	38dS	89	6711-1912	Vložka - Einlage - Insert - Pièce intercalée - Pieza intercalada	1		

122						122
1	2	3	4	5	6	7
122	38dS	90	6711-1999	Vývodový hřídel úplný (poz.91,92) - Vollst. Zapfwelle - PTO shaft assy - Arbre de prise de force, comple - Árbol de toma de fuerza completo	1	
122	38dS	91	5511-1916	Vývodový hřídel I - Zapfwelle - PTO shaft - Arbre de prise de force - Árbol de toma de fuerza	1	Z=36/22, W=26/40 mm
122	38dS	92	6711-1906	Pouzdro - Busche - Bush - Manchon - Buje	1	
122	38dS	94a	60.122.016	Zubová spojka - Zahnkupplung - Claw clutch - Embrayage à griffes - Acoplamiento de dientes	1	
122	38dS	96a	60.122.017	Vývodový hřídel II - Zapfwelle - PTO shaft - Arbre de prise de force - Árbol de toma de fuerza	1	Z=24, W=53 mm
122	38dS	97	6711-1910	Příložka - Lasche - Shim - Cale - Cara	2	
122	38dS	98	97-0309	Pojistný kroužek - Sicherungsring - Circlip - Anneau de retenue - Anillo de seguridad	1	80 ČSN 02 2931
122	38dS	99	97-1039	Ložisko - Lager - Bearing - Roulement - Cojinete	1	6208 A ČSN 02 4630
122	38dS	100	97-1847	Podložka - Unterlegscheibe - Washer - Rondelle - Arandela	2	70x80x0,2
122	38dS	100	97-1849	Podložka - Unterlegscheibe - Washer - Rondelle - Arandela	1	70x80x0,5
122	38dS	101	97-0242	Pojistný kroužek - Sicherungsring - Circlip - Anneau de retenue - Anillo de seguridad	1	40 ČSN 02 2930
122	38eS	102	5911-1928	GUFERO	1	40x72x12 WDR HNBR
122	38eS	103a	90-5709	RHODORSAL	1	
122	38eS	104	6711-1909	Vičko - Deckel - Cap - Couvercle - Tapa	1	
122	38eS	105	5911-1910	Kryt vývodového hřídele ISO úplný - Vollst. Zapfwellenabdeckung - PTO shaft guard assy - Tôle de protection de l'arbre de prise de force, complet - Cubre-eje de toma de fuerza completa	1	
122	38eS	106	99-4807	Podložka - Unterlegscheibe - Washer - Rondelle - Arandela	4	10 ČSN 02 1740.05
122	38eS	107	99-2990	Šroub - Schraube - Bolt - Vis - Tornillo	4	M 10x55 ČSN 02 1201.25
122	38eS	108	95-9094	Kryt vývodového hřídele plechový - Blechene Zapfwellenabdeckung - PTO shaft guard of sheet metal - Protection de l'arbre de prise de force en tôle - Chapa de cubre-eje de toma de fuerza	1	
122	38eS	109	99-4805	Podložka - Unterlegscheibe - Washer - Rondelle - Arandela	2	6 ČSN 02 1740.05
122	38eS	110	99-8985	Šroub - Schraube - Bolt - Vis - Tornillo	2	M 6x10 ČSN 02 1103.15
122	38eS	111	5911-1930	Kryt vývodového hřídele plechový (poz.108-110) - Blechene Zapfwellenabdeckung - PTO shaft guard of sheet metal - Protection de l'arbre de prise de force en tôle - Chapa de cubre-eje de toma de fuerza	1	
122	38eS	112	95-1906	Kryt vývodového hřídele z umělé hmoty - Kunststoffzapfwellenabdeckung - PTO shaft guard of plastic - Protection de l'arbre de prise de force en plastique - Cubre-eje de toma de fuerza de material plástico	1	
122	38eS	113	5911-1920	Kryt vývodového hřídele z umělé hmoty - celek (poz. 109,110,112) - Vollst. Kunststoffzapfwellenabdeckung - PTO shaft guard of plastic assy - Protection de l'arbre de prise de force en plastique completo - Cubre-eje de toma de fuerza de material plástico completa	1	
122	38cS	117	5511-1804	Trubka - Rohr - Tube - Tube - Tubo	1	

sk.22- Montuje se se skupinou 22 - Wird montiert bei gleichzeitiger Montage der Gruppe 22- Mounted in case the group 22 has been mounted too - Monté en cas du montage simultané du groupe 22

sk.23- Montuje se se skupinou 23 - Wird montiert bei gleichzeitiger Montage der Gruppe 23- Mounted in case the group 23 has been mounted too - Monté en cas du montage simultané du groupe 23

20

39S

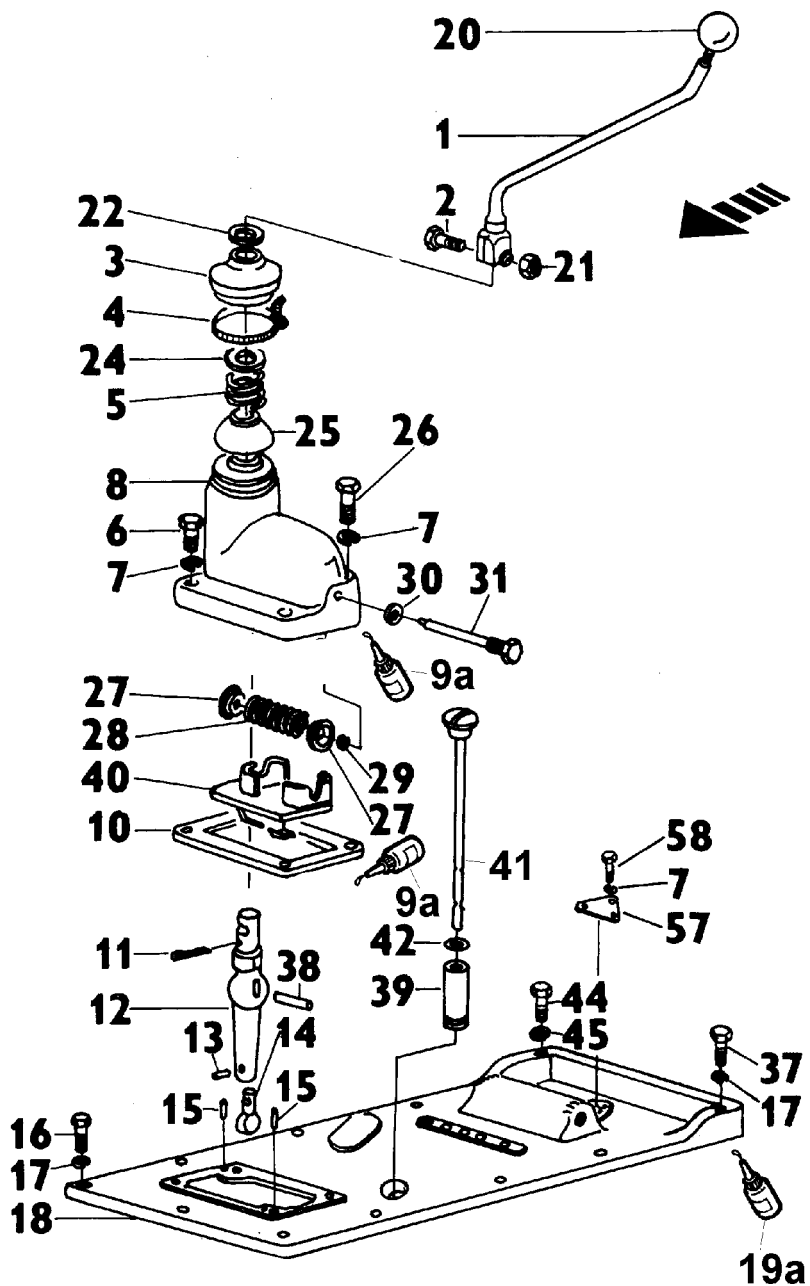

20	ŘAZENÍ PŘEVODOVKY - SCHALTUNG DES GETRIEBES - GEARBOX SHIFTING MECHANISM - MÉCANISME DE CHANGEMENT DE VITESSES - MECANISMO DEL CAMBIO DE VELOCIDADES (6011-2000/01)					20
----	---	--	--	--	--	----

1	2	3	4	5	6	7
20	39S	1	6011-2030	Páka řazení rychlosti - Schalthebel - Gear shift lever - Levier de changement de vitesses - Palanca de cambio de velocidades	1	
20	39S	2	99-0658	Šroub - Schraube - Bolt - Vis - Tornillo	1	M 10x35 ČSN 02 1101.59
20	39S	3	5911-2005	Měch - Balg - Dust boot - Soufflet pare-poussière	1	
20	39S	4	53.800.007	Hadicová spona - Band des Schlauchs - Hose clip - Collier du tuyau - Abrazadera de la manguera	1	
20	39S	5	5911-2026	Pružina - Feder - Spring - Ressort - Resorte	1	
20	39S	6	99-0551	Šroub - Schraube - Bolt - Vis - Tornillo	3	M 8x35 ČSN 02 1101.55
20	39S	7	99-4806	Podložka - Unterlegscheibe - Washer - Rondelle - Arandela	7	8 ČSN 02 1740.05
20	39S	8	5911-2041	Ložisko řazení - Schaltlager - Gear shift bearing - Logement du mécanisme de changement de vitesses	1	
20	39S	9a	90-5707	RHODORSEAL	2	
20	39S	10	5911-2001	Vedení - Führung - Guide - Guidage - Guía	1	

20							20
1	2	3	4	5	6	7	
20	39S	11	99-5075	Závlačka - Splint - Split pin - Goupille fendue - Pasador de aletas	1	4x32 ČSN 02 1781.09	
20	39S	12	5911-2013	Páka - Hebel - Lever - Levier - Palanca	1		
20	39S	13	99-6334	Kolík - Stift - Pin - Goupille cylindrique - Pasador	1	3m 6x20 ČSN 02 2150.2	
20	39S	14	5911-2012	Kámen - Gleitstück - Slide block - Glisseur	1		
20	39S	15	99-6469	Kolík - Stift - Pin - Goupille cylindrique - Pasador	2	6x20 ČSN 02 2150.2	
20	39S	16	99-0241	Šroub - Schraube - Bolt - Vis - Tornillo	10	M 10x1,25x35 ČSN 02 1101.75	
20	39S	17	99-4507	Podložka - Unterlegscheibe - Washer - Rondelle - Arandela	12	10 ČSN 02 1740.09	
20	39S	18	60.147.016	Víko převodovky - Getriebekastendeckel - Gearbox cover - Couvercle de la boîte de vitesses - Tapa de la caja de cambios	1	sk. 7211-2300, sk.6911-5900	
20	39S	18	60.147.015	Víko převodovky - Getriebekastendeckel - Gearbox cover - Couvercle de la boîte de vitesses - Tapa de la caja de cambios	1	sk. 6211-2300, 6911-5950	
20	39S	19a	90-5711	RHODORSEAL	1		
20	39S	20	6011-2008	Koule - Kugel - Ball - Bille - Bola	1		
20	39S	21	99-3511	Matice - Mutter - Nut - Ecrou - Tuerca	1	10 ČSN 02 1401.29	
20	39S	22	99-4345	Podložka - Unterlegscheibe - Washer - Rondelle - Arandela	1	21 ČSN 02 1702.19	
20	39S	24	5911-2004	Podložka - Unterlegscheibe - Washer - Rondelle - Arandela	1		
20	39S	25	5911-2025	Kryt - Deckel - Cover - Couvercle - Tapa	1		
20	39S	26	99-0328	Šroub - Schraube - Bolt - Vis - Tornillo	1	M 8x70 ČSN 02 1101.55	
20	39S	27	5911-2003	Miska pružiny - Federschale - Spring cap - Calotte de ressort - Platillo de resorte	2		
20	39S	28	5911-2015	Pružina - Feder - Spring - Ressort - Resorte	1		
20	39S	29	97-0217	Pojistný kroužek - Sicherungsring - Circlip - Anneau de retenue - Anillo de seguridad	2	6 ČSN 02 2929.02	
20	39S	30	97-2181	Těsnicí kroužek - Dichtungsring - Sealing ring - Anneau d'étanchéité - Anillo de junta	1	10x14 ČSN 02 9310.2	
20	39S	31	5911-2002	Šroub - Schraube - Bolt - Vis - Tornillo	1		
20	39aS	32	5911-3512	Držadlo - Handgriff - Handle - Poignée - Mango	1		
20	39aS	32a	60.147.040	Držadlo - Handgriff - Handle - Poignée - Mango	1		
20	39aS	33	4911-2053	Páka - Hebel - Lever - Levier - Palanca	2		
20	39aS	34	5911-2008	Kolík - Stift - Pin - Goupille cylindrique - Pasador	2		
20	39aS	35	99-1806	Šroub - Schraube - Bolt - Vis - Tornillo	2	M 6x15 ČSN 02 1115	
20	39aS	36	95-2022	Podložka - Unterlegscheibe - Washer - Rondelle - Arandela	2		
20	39S	37	99-0244	Šroub - Schraube - Bolt - Vis - Tornillo	2	M 10x1,25x50 ČSN 02 1101.75	
20	39S	38	5911-2011	Kolík - Stift - Pin - Goupille cylindrique - Pasador	1		
20	39S	39	5911-2033	Trubka - Rohr - Tube - Tube - Tubo	1		
20	39S	40	5911-2037	Kulisa - Kulisie - Device body - Coulisse - Colisa	1		
20	39S	41	5911-2032	Měrka oleje - Ölstandzeiger - Oil dipstick - Jauge d'huile - Indicador del nivel del aceite	1		
20	39S	42	97-4507	Kroužek - Ring - Ring - Anneau - Anillo	1	25x2 ČSN 02 9281.2	
20	39aS	43	7211-2354	Pojistka - Sicherung - Lock - Arrêtoir - Seguro	5		
20	39S	44	99-9007	Šroub - Schraube - Bolt - Vis - Tornillo	3	sk.59 M 8x20 ČSN 02 1103.15	
20	39S	45	99-4806	Podložka - Unterlegscheibe - Washer - Rondelle - Arandela	3	sk.59 8 ČSN 02 1740.05	
20	39aS	46	4011-2023	Přesouvací vidlice redukce Z 3320, 4320, 5320, 6320, 7320 - Schaltgabel der Reduction - Reduction shifting fork - Fourchette de commande de demultiplicateur - Horquilla cambraengrane de la reducción	1	sk.24	
20	39aS	46	7211-1915	Přesouvací vidlice redukce - Schaltgabel der Reduction - Reduction shifting fork - Fourchette de commande de demultiplicateur - Horquilla cambraengrane de la reducción	1		
20	39aS	47	5911-2035	Přesouvací vidlice 1. a zpětné rychlosti - Schaltgabel der I. und Rückwärtsgangstufe - Shifting fork of 1 st and reverse gear - Fourchette de commande de la première vitesses de marche arrière - Horquilla cambraengrane de la 1a velocidad y de la marcha atrás	1		

6211-2300 - REDUKTOR PRO PLAZIVÉ RYCHLOSTI - REDUKTOR FÜR DIE KRIECHGÄNGE - GRAWLING GEARS REDUCER - RÉDUCTEUR POUR LES VITESSES RAMPANTES - REDUCTOR PARA VELOCIDADES REDUCIDAS

7211-2300 - REVERZACE - REVERSIERUNGS-ANLAGE - REVERSING EQUIPMENT - REVERSE-MENT DE MARCHE - INVERSIÓN DE LA MARCHA

6911-5900 - VÝVODOVÝ HŘÍDEL PRO OTÁČKY 540 A 1000 MIN⁻¹ - ZAPFWELLE FÜR 540 UND 1000 U/MIN - PTO SHAFT FOR 540 AND 1000 R.P.M. - ARBRE DE PRISE DE FORCE POUR 540 ET 1000 TR/MN - EJE DE TOMA DE FUERZAPARA 540 Y 1000 R.P.M.

6911-5950 - VÝVODOVÝ HŘÍDEL PRO OTÁČKY 540 A 1000 MIN⁻¹ - ZAPFWELLE FÜR 540 UND 1000 U/MIN - PTO SHAFT FOR 540 AND 1000 R.P.M. - ARBRE DE PRISE DE FORCE POUR 540 ET 1000 TR/MN - EJE DE TOMA DE FUERZAPARA 540 Y 1000 R.P.

M. (Montuje se pouze pro řízení bez výměnných koncovek - Wird nur für Schaltung ohne auswechselbaren Endstücke montiert - Mounted for shifting in out without interchangeable end pieces - Monté seulement pour la commande de l'arbre de prise de force non pourvu des extrémités interchangeables)

20

39aS

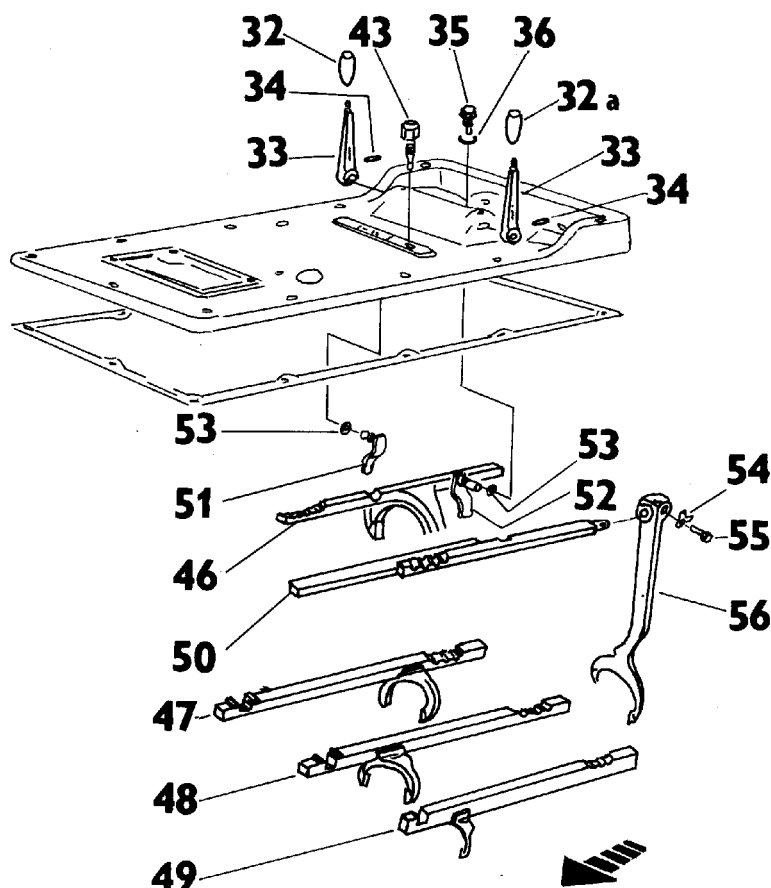

20							20
1	2	3	4	5	6	7	
20	39aS	48	5911-2034	Přesouvací vidlice II. a III. rychlosti - Schaltgabel der II. und III. Gangstufe - Shifting fork of 2 nd and 3 rd speed - Fourchette de commande des 2 ^{ème} et 3 ^{ème} cinquième vitesses - Horquilla cambraengrane de la 2a y 3a velocidad	1		
20	39aS	49	6011-2001	Přesouvací vidlice IV. a V. rychlosti - Schaltgabel der IV. und V. Gangstufe - Shifting fork of 4 th and 5 th speed - Fourchette de commande des 4 ^{ème} et 5 ^{ème} cinquième vitesses - Horquilla cambraengrane de la 4a y 5a velocidad	1	sk.24	
20	39aS	49	5911-2028	Přesouvací vidlice IV. a V. rychlosti Z 3320,3340- Schaltgabel der IV. und V. Gangstufe - Shifting fork of 4 th and 5 th speed - Fourchette de commande des 4 ^{ème} et 5 ^{ème} cinquième vitesses - Horquilla cambraengrane de la 4a y 5a velocidad	1		
20	39aS	50	5511-2003	Přesouvací tyč hydrauliky - Schaltstange drer Regelhydraulik - Hydraulic power lift shifting rod - Axe de fourchette du relevage hydraulique - Perno de la horquilla cambraengrane para el sistema hidráulico alcador	1	sk.59	
20	39aS	51	95-2021	Páka redukce úplná - Vollst. Untersetzungshebel - Gearing-down lever assy - Levier complet de démultiplication - Palanca completa de desmultiplication - Palanca de la reducción, completa	1		
20	39aS	52	95-2020	Páka náhonů úplná - Vollst. Zapfwellen Antriebshebel - PTO levere assy - Levier de commande de l'arbre de prise de force, complet - Palanca de mando del árbol de toma de fuerza, completa	1	sk.59	
20	39aS	53	97-4247	Těsnicí kroužek - Dichtungsring - Sealing ring - Anneau d'étanchéité - Anillo de junta	2	16x12 ČSN 02 9380.1	
20	39aS	54	99-4706	Podložka - Unterlegscheibe - Washer - Rondelle - Arandela	1	8,4 ČSN 02 1751.00	
20	39aS	55	95-2013	Šroub - Schraube - Bolt - Vis - Tornillo	1		
20	39aS	56	5511-2016	Vidlice vypínání hydrauliky - Ausrückgabel der Regelhydraulik - Hydraulic power lift disengaging fork - Fourchette de débrayage du relevage hydraulique - Horquilla para el desembrague del sistema hidráulico alzador	1		
20	39S	57	6711-2410	Vičko Z 3320, 4320, 5320, 6320, 7320-- Deckel - Cover - Couvercle - Tapa	1		
20	39S	58	99-9002	Šroub Z 3320, 4320, 5320, 6320, 7320-- Schraube - Bolt - Vis - Tornillo	3	M 8x14 ČSN 02 1103.15	

sk.59- Montuje se se skupinou 6911-5900, 6911-5950 - Wird montiert bei gleichzeitiger Montage der Gruppe 6911-5900, 6911-5950 - Mounted in case the group 6911-5900, 6911-5950 has been mounted too - Monté en cas du montage simultanée du groupe 6911-5900, 6911-5950

sk.24- Montuje se se skupinou 24 - Wird montiert bei gleichzeitiger Montage der Gruppe 24- Mounted in case the group 24 has been mounted too - Monté en cas du montage simultanée du groupe 24

147

39bS

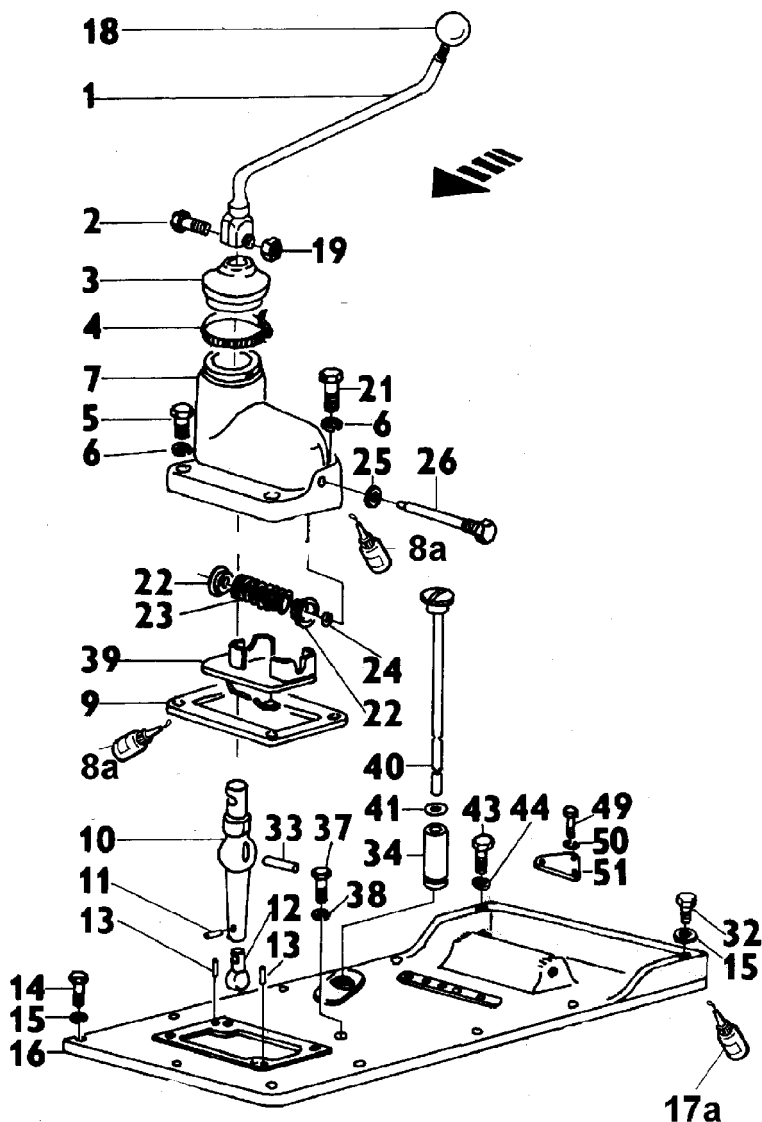

147	ŘAZENÍ PŘEVODOVKY - SCHALTUNG DES GETRIEBES - GEARBOX SHIFTING MECHANISM - MÉCANISME DE CHANGEMENT DE VITESSES - MECANISMO DEL CAMBIO DE VELOCIDADES (60.147.000/02)					147
-----	--	--	--	--	--	-----

1	2	3	4	5	6	7
147	39bS	1	5911-2030	Páka řazení rychlosti - Schalthebel - Gear shift lever - Levier de changement de vitesses - Palanca de cambio de velocidades	1	
147	39bS	2	99-0658	Šroub - Schraube - Bolt - Vis - Tornillo	1	M 10x35 ČSN 02 1101.59
147	39bS	3	60.147.026	Měch - Balg - Dust boot - Soufflet pare-poussière - Fuelle guarda-polvo	1	
147	39bS	4	53.238.905	Hadicová spona - Schelle des Schlauchs - Hose clip - Collier du tuyau - Abrazadera de la manguera	1	
147	39bS	5	99-0551	Šroub - Schraube - Bolt - Vis - Tornillo	3	M 8x35 ČSN 02 1101.55
147	39bS	6	99-4806	Podložka - Unterlegscheibe - Washer - Rondelle - Arandela	4	8 ČSN 02 1740.05
147	39bS	7	60.147.018	Ložisko řazení - Schaltlager - Gear shift bearing - Logement du mécanisme de changement de vitesses - Cojinete del cambio de velocidades	1	
147	39bS	8a	90-5707	RHODORSEAL	2	
147	39bS	9	5911-2001	Vedení - Führung - Guide - Guidage - Guía	1	
147	39bS	10	60.147.020	Páka - Hebel - Lever - Levier - Palanca	1	
147	39bS	11	99-6334	Kolík - Stift - Pin - Goupille cylindrique - Pasador	2	3m 6x20 ČSN 02 2150.2
147	39bS	12	5911-2012	Kámen - Gleitstück - Slide block - Glisseur - Dedo deslizante	1	
147	39bS	13	99-6469	Kolík - Stift - Pin - Goupille cylindrique - Pasador	2	6x20 ČSN 02 2150.2
147	39bS	14	99-0241	Šroub - Schraube - Bolt - Vis - Tornillo	10	M 10x1,25x35 ČSN 02 1101.75

147							147
1	2	3	4	5	6	7	
147	39bS	15	99-4791	Podložka - Unterlegscheibe - Washer - Rondelle - Arandela	12	10 ČSN 02 1740.09	
147	39bS	16	60.147.016	Viko převodovky - Getriebekastendeckel - Gearbox cover - Couvercle de la boîte de vitesses - Tapa de la caja de cambios	1	sk. 7211-2300, sk.6911-5900	
147	39bS	16	60.147.015	Viko převodovky - Getriebekastendeckel - Gearbox cover - Couvercle de la boîte de vitesses - Tapa de la caja de cambios	1	sk. 6211-2300, 6911-5950	
147	39bS	17a	90-5711	RHODORSEAL	1		
147	39bS	18	6011-2008	Koule - Kugel - Ball - Boule - Bola	1		
147	39bS	19	99-3511	Matice - Mutter - Nut - Ecrou - Tuerca	1	10 ČSN 02 1401.25	
147	39bS	21	99-0328	Šroub - Schraube - Bolt - Vis - Tornillo	1	M 8x70 ČSN 02 1101.55	
147	39bS	22	5911-2003	Miska pružiny - Federschale - Spring cup - Cuvette de ressort - Platillo del resorte	2		
147	39bS	23	5911-2015	Pružina - Feder - Spring - Resort - Resorte	1		
147	39bS	24	97-0217	Pojistný kroužek - Sicherungsring - Circlip - Anneau de retenue - Anillo de seguridad	2	6 ČSN 02 2929.02	
147	39bS	25	97-2181	Těsnicí kroužek - Dichtungsring - Sealing ring - Anneau d'étanchéité - Anillo de junta	1	10x14 ČSN 02 9310.2	
147	39bS	26	5911-2002	Šroub - Schraube - Bolt - Vis - Tornillo	1		
147	39cS	27	5911-3512	Držadlo - Handgriff - Handle - Poignée - Mango	1		
147	39cS	27a	60.147.040	Držadlo - Handgriff - Handle - Poignée - Mango	1		
147	39cS	28	4911-2053	Páka - Hebel - Lever - Levier - Palanca	2		
147	39cS	29	5911-2008	Kolík - Stift - Pin - Goupille cylindrique - Pasador	2		
147	39cS	30	99-1806	Šroub - Schraube - Bolt - Vis - Tornillo	2	M 6x15 ČSN 02 1115	
147	39cS	31	95-2022	Podložka - Unterlegscheibe - Washer - Rondelle - Arandela	2		
147	39bS	32	99-0244	Šroub - Schraube - Bolt - Vis - Tornillo	2	M 10x1,25x50 ČSN 02 1101.75	
147	39bS	33	60.147.025	Kolík - Stift - Pin - Goupille cylindrique - Pasador	1		
147	39bS	34	5911-2033	Trubka - Rohr - Pipe - Tube - Tubo	1		
147	39bS	37	97-2723	Zátka - Stopfen - Plug - Bouchon - Tapón	1	M 16x1,5 ČSN 02 1915.15	
147	39bS	38	97-2135	Těsnicí kroužek - Dichtungsring - Sealing ring - Anneau d'étanchéité - Anillo de junta	1	16x20 ČSN 02 9310.2	
147	39bS	39	5911-2060	Kulisa - Kulisce - Device body - Coulisse	1		
147	39bS	40	5911-2032	Měrka oleje - Ölstandzeiger - Oil dipstick - Jauge d'huile - Indicador del nivel del aceite	1		
147	39bS	41	97-4507	Kroužek - Ring - Ring - Anneau - Anillo	1	25x2 ČSN 02 9281.2	
147	39cS	42	7211-2354	Pojistka - Sicherung - Lock - Arrêt - Seguro	5		
147	39bS	43	99-9007	Šroub - Schraube - Bolt - Vis - Tornillo	4	sk.59 M 8x20 ČSN 02 1103.15	
147	39bS	44	99-4806	Podložka - Unterlegscheibe - Washer - Rondelle - Arandela	3	sk.59 8 ČSN 02 1740.05	
147	39cS	45	60.147.010	Presouvací vidlice 1. a zpětné rychlosti - Schaltgabel der I. und Rückwärtsgangstufe - Shifting fork of 1 st and reverse gear - Fourchette de commande de la première vitesses de marche arrière - Horquilla cambraengrane de la 1a velocidad y de la marcha atrás	1		
147	39cS	46	60.147.103	Presouvací vidlice II. a III. rychlosti - Schaltgabel der II. und III. Gangstufe - Shifting fork of 2 nd and 3 rd speed - Fourchette de commande des 2 ^{ème} et 3 ^{ème} cinquième vitesses - Horquilla cambraengrane de la 2a y 3a velocidad	1		
147	39cS	47	60.147.104	Presouvací vidlice IV. a V. rychlosti - Schaltgabel der IV. und V. Gangstufe - Shifting fork of 4 th and 5 th speed - Fourchette de commande des 4 ^{ème} et 5 ^{ème} cinquième vitesses - Horquilla cambraengrane de la 4a y 5a velocidad	1		
147	39cS	48	60.147.102	Vidlice - Gabel - Fork - Fourchette - Horquilla	1		
147	39bS	49	99-9002	Šroub Z 3320, 4320, 5320, 6320, 7320 - Schraube - Bolt - Vis - Tornillo	3	M 8x14 ČSN 02 1103.15	
147	39bS	50	99-4806	Podložka Z 3320, 4320, 5320, 6320, 7320 - Unterlegscheibe - Washer - Rondelle - Arandela	3	8 ČSN 02 1740.05	
147	39bS	51	6711-2410	Vičko Z 3320, 4320, 5320, 6320, 7320 - Deckel - Cover - Couvercle - Tapa	1		

sk.59- Montuje se se skupinou 59 - Wird montiert bei gleichzeitiger Montage der Gruppe 59- Mounted in case the group 59 has been mounted too - Monté en cas du montage simultané du groupe 59

6211-2300 - Reduktor pro plazivé rychlosti -Reduktor fÜr die kriechgÄnge - Grawling gears reducer - Réducteur pour les vitesses rampantes - reductor para velocidades reducidas

7211-2300 - Reverzace - Reversierungs-anlage -Reversing equipment - Reverse-ment de marche - Inversión de la marcha

6911-5900 - Vývodový hřidel pro otáčky 540 a 1000 min⁻¹ - Zapfwelle für 540 und 1000 u/min - PTO shaft for 540 and 1000 r.p.m. - Arbre de prise de force pour 540 et 1000 tr/mn - Eje de toma de fuerzapara 540 y 1000 r.p.m.

6911-5950 - Vývodový hřidel pro otáčky 540 a 1000 min⁻¹ - Zapfwelle für 540 und 1000 u/min - PTO shaft for 540 and 1000 r.p.m. - Arbre de prise de force pour 540 et 1000 tr/mn - Eje de toma de fuerzapara 540 y 1000 r.p.m. (**Montuje se pouze pro řazení bez výměnných koncovek - Wird nur für Schaltung ohne auswechselbaren Endstücke montiert - Mounted for shifting in out without interchangeable end pieces - Monté seulement pour la commande de l'arbre de prise de force non pourvu des extrémités interchangeables**)

147

39cS

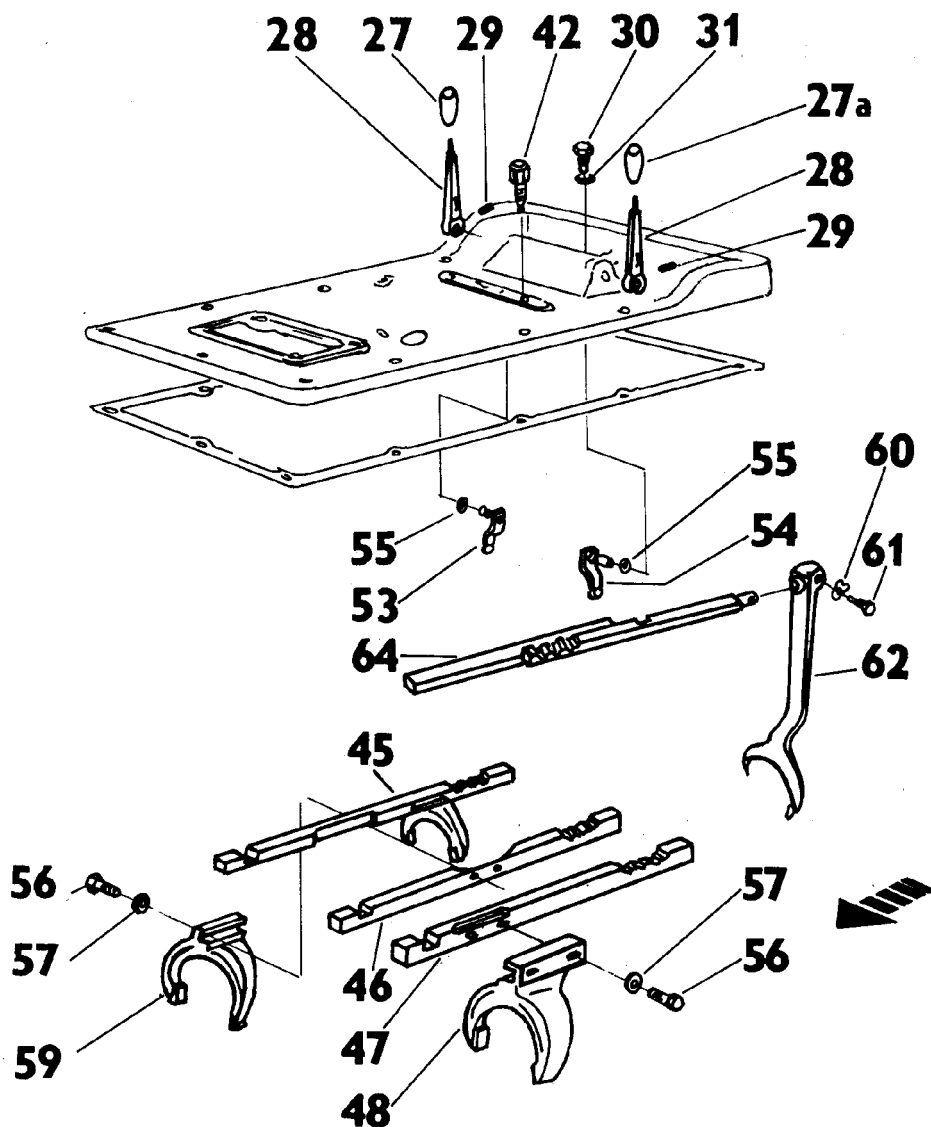

147							147
1	2	3	4	5	6	7	
147	39cS	53	95-2021	Páka redukce úplná - Vollst. Untersetzungshebel - Gearing-down lever assy - Levier complet de démultiplication - Palanca completa de desmultiplicación - Palanca de la reducción, completa	1		
147	39cS	54	5511-5919	Páka náhonu úplná - Vollst. Zapfwellen Antriebshebel - PTO levere assy - Levier de commande de l'arbre de prise de force, complet - Palanca de mando del árbol de toma de fuerza, completa	1		
147	39cS	55	97-4247	Těsnící kroužek - Dichtungsring - Sealing ring - Anneau d'étanchéité - Anillo de junta	2	16x12 ČSN 02 9280.1	
147	39cS	56	99-1466	Šroub - Schraube - Bolt - Vis - Tornillo	4	M 8x25 ČSN 02 1103.50	
147	39cS	57	60.147.901	Podložka - Unterlegscheibe - Washer - Rondelle - Arandela	4		
147	39cS	59	60.147.101	Vidlice - Gabel - Fork - Fourchette - Horquilla	1		
147	39cS	60	99-4706	Podložka - Unterlegscheibe - Washer - Rondelle - Arandela	1	8,4 ČSN 02 1751.00	
147	39cS	61	95-2013	Šroub - Schraube - Bolt - Vis - Tornillo	1		
147	39cS	62	5511-2016	Vidlice vypínání hydrauliky - Ausrückgabel der Regelhydraulik - Hydraulic power lift disengaging fork - Fourchette de débrayage du relevage hydraulique - Horquilla para el desembrague del sistema hidráulico alzador	1		
147	39cS	64	60.147.030	Řesovací tyč hydrauliky - Schaltstange der Regelhydraulik - Hydraulic power lift shifting rod - Axe de fourchette de relevage hydraulique - Perno de la horquilla cambiaengrane para el sistema hidráulico	1		
147	39cS	64	5511-5917	Řesovací tyč hydrauliky - Schaltstange der Regelhydraulik - Hydraulic power lift shifting rod - Axe de fourchette de relevage hydraulique - Perno de la horquilla cambiaengrane para el sistema hidráulico	1	sk.59	

sk.59- Montuje se se skupinou 59 - Wird montiert bei gleichzeitiger Montage der Gruppe 59- Mounted in case the group 59 has been mounted too - Monté en cas du montage simultané du groupe 59

21

40S

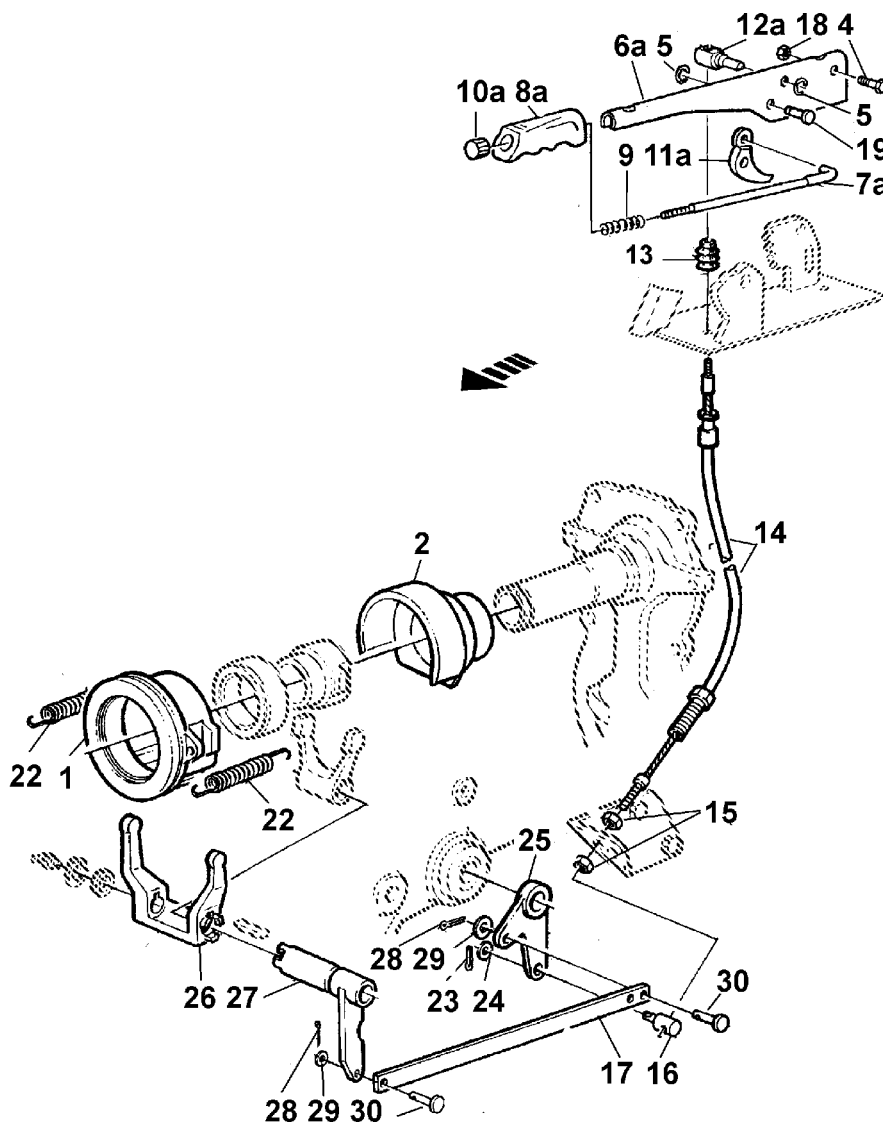

21	MECHANICKÉ OVLÁDÁNÍ VÝVODOVÉHO HŘÍDELE - MECHANISCHES BETÄTIGUNG DER ZAPFWELLE - PTO SHAFT MECHANICAL CONTROL - COMMANDE MÉCANIQUE DE L'ARBRE DE PRISE DE FORCE - DESEMBRAGUE MANUAL DEL ÁRBOL DE TOMA DE FUERZA MECÁNICO					21
----	---	--	--	--	--	----

1	2	3	4	5	6	7
21	40S	1	6211-2166	Vypínací ložisko s objímkou - Ausrücklager mit Muffe - Release bearing with collar - Butée de débrayage avec manchon - Rodamiento de desembrague	1	
21	40S	2	7011-2114	Vodící pouzdro - Führungsbuchse - Guiding sleeve - Manchon de guidage - Buje de guía	1	
21	40S	4	6911-7510	Šroub - Schraube - Bolt - Vis - Tornillo	1	
21	40S	5	97-0210	Pojistný kroužek - Sicherungsring - Circlip - Anneau de retenue - Anillo de seguridad	2	6 ČSN 02 2929.05
21	40S	6a	6211-2157	Páka - Hebel - Lever - Levier - Palanca	1	
21	40S	7a	7011-2903	Táhlo - Zugstange - Tie rod - Tirant - Tirante	1	
21	40S	8a	6211-2161	Držadlo - Handgriff - Handle - Poignée - Mango	1	
21	40S	9	5511-2706	Pružina - Feder - Spring - Ressort - Resorte	1	
21	40S	10a	78.231.034	Knoflík - Druckknopf - Push button - Bouton	1	
21	40S	11a	7011-2904	Západka - Klinke - Catch - Doigt d'encliquetage - Trinquete	1	
21	40S	12a	6211-2162	Čep - Bolzen - Pin - Axe - Perno	1	
21	40S	13	6911-2107	Prachovka - Staubkappe - Dust cap - Pare-poussière - Guarda-polvo	1	
21	40S	14	6911-2105	Bovden - Bowden - Bowden - Bowden	1	
21	40S	15	99-3628	Matice - Mutter - Nut - Ecrou - Tuerca	2	M 12x1,25 ČSN 02 1401.25
21	40S	16	6911-2101	Čep - Bolzen - Pin - Axe - Perno	1	
21	40S	17	6911-2106	Táhlo - Zugstange - Tie rod - Tirant - Tirante	1	

21							21
1	2	3	4	5	6	7	
21	40S	19	5711-2737	Kolík - Stift - Pin - Goupille cylindrique - Pasador	1		
21	40S	22	6911-2112	Pružina - Feder - Spring - Ressort - Resorte	2		
21	40S	23	99-5056	Závlačka - Splint - Split pin - Goupille fendue - Pasador de aletas	1	3,2x16 ČSN 02 1781.09	
21	40S	24	99-4309	Podložka - Unterlegscheibe - Washer - Rondelle - Arandela	1	8,4 ČSN 02 1702.15	
21	40S	25	7011-2141	Páka ruční spojky - Handkupplungshebel - Hand clutch lever - Levier de débrayage à main - Palanca	1		
21	40S	26	6211-2164	Vysouvací páka II - Ausrückhebel - Release lever - Levier de débrayage - Palanca de desembrague	1		
21	40S	27	6211-2102	Hřídel spojky - Kupplungswelle - Clutch shaft - Arbre d'embrayage - Eje del embrague	1		
21	40S	28	99-4905	Závlačka - Splint - Split pin - Goupille fendue - Pasador de aletas	2	3,2x20 ČSN 02 1781.05	
21	40S	29	99-4310	Podložka - Unterlegscheibe - Washer - Rondelle - Arandela	2	10,5 ČSN 02 1702.15	
21	40S	30	99-5697	Čep - Bolzen - Pin - Axe - Perno	2	10x22x18,5 ČSN 02 2111.05	

21a

40aS

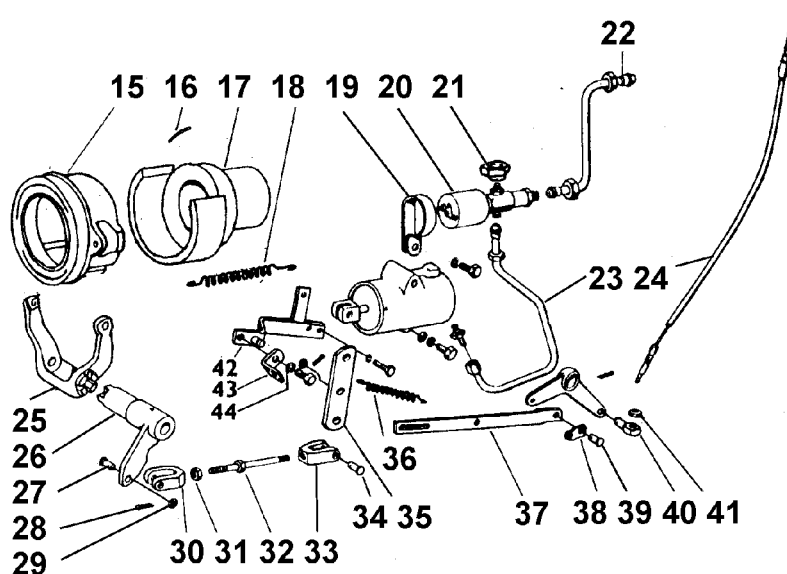
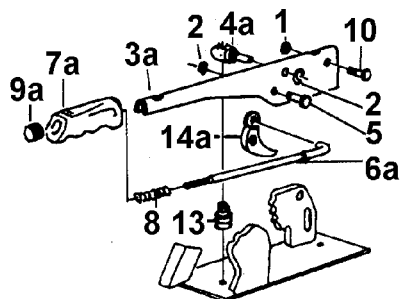

21a	PNEUMATICKÉ OVLÁDÁNÍ VÝVODOVÉHO HŘÍDELE - PNEUMATISCHES BETÄTIGUNG DER ZAPFWELLE - PTO SHAFT PNEUMATICAL CONTROL - COMMANDE PNEUMATIQUE DE L'ARBRE DE PRISE DE FORCE - DESEMBRAGUE NEUMÁTICO DEL ÁRBOL DE FUERZA						21a
1	2	3	4	5	6	7	

Tato skupina se montuje pouze při montáži skupiny 22 - Diese Gruppe wird nur mit Gruppe 22 montiert - This group is mounted only with the group 22 - Monte seulement avec le groupe 22

21a	40aS	1	99-4166	Matic - Mutter - Nut - Ecrou - Tuerca	1	M 12 ČSN 02 1492.25
21a	40aS	2	97-0210	Kroužek - Ring - Ring - Anneau - Anillo	2	6 ČSN 02 2929.05
21a	40aS	3a	6211-2157	Páka - Hebel - Lever - Levier - Palanca	1	
21a	40aS	4a	6211-2162	Čep - Bolzen - Pin - Axe - Perno	1	
21a	40aS	5	5711-2737	Kolík - Stift - Pin - Goupille cylindrique - Pasador	1	
21a	40aS	6a	7011-2903	Táhlo - Zugstange - Tie rod - Tirant - Tirante	1	
21a	40aS	7a	6211-2161	Rukojeť - Handgriff - Gripe - Poignée - Puño	1	
21a	40aS	8	5511-2706	Pružina - Feder - Spring - Ressort - Resorte	1	
21a	40aS	9a	78.231.034	Knoflík - Knopf - Button - Bouton - Botón	1	
21a	40aS	10	6911-7510	Šroub - Schraube - Bolt - Vis - Tornillo	1	
21a	40aS	11	5911-2120	Kolík - Stift - Pin - Goupille cylindrique - Pasador	1	
21a	40aS	12	5911-2119	Držák - Halter - Holder - Support - Soporte	1	
21a	40aS	13	6911-2107	Prachovka - Staubkappe - Dust cap - Pare-poussière - Guarda-polvo	1	
21a	40aS	14a	7011-2904	Západka - Klinke - Catch - Doigt d'encliquetage - Trinquete	1	
21a	40aS	15	6211-2166	Vypínací ložisko s objímkou - Ausrücklager mit Muffe - Release bearing with collar - Butée de débrayage avec manchon - Rodamiento de desembrague	1	
21a	40aS	16	5213-2132	Pružina - Feder - Spring - Ressort - Resorte	1	
21a	40aS	17	7011-2114	Vodící pouzdro - Führungsbuchse - Guiding sleeve - Manchon de guidage - Buje de guía	1	
21a	40aS	18	6911-2112	Pružina - Feder - Spring - Ressort - Resorte	1	
21a	40aS	19	5911-2107	Objímka - Muffe - Collar - Manchon - Manchón	1	
21a	40aS	20	5911-2106	Ventil - Ventil - Valve - Clapet - Válvula	1	
21a	40aS	21	5911-2128	Ventil - Ventil - Valve - Clapet - Válvula	1	
21a	40aS	22	5911-2113	Trubka k válci - Rohr - Tube - Tube - Tubo	1	

21a

40b

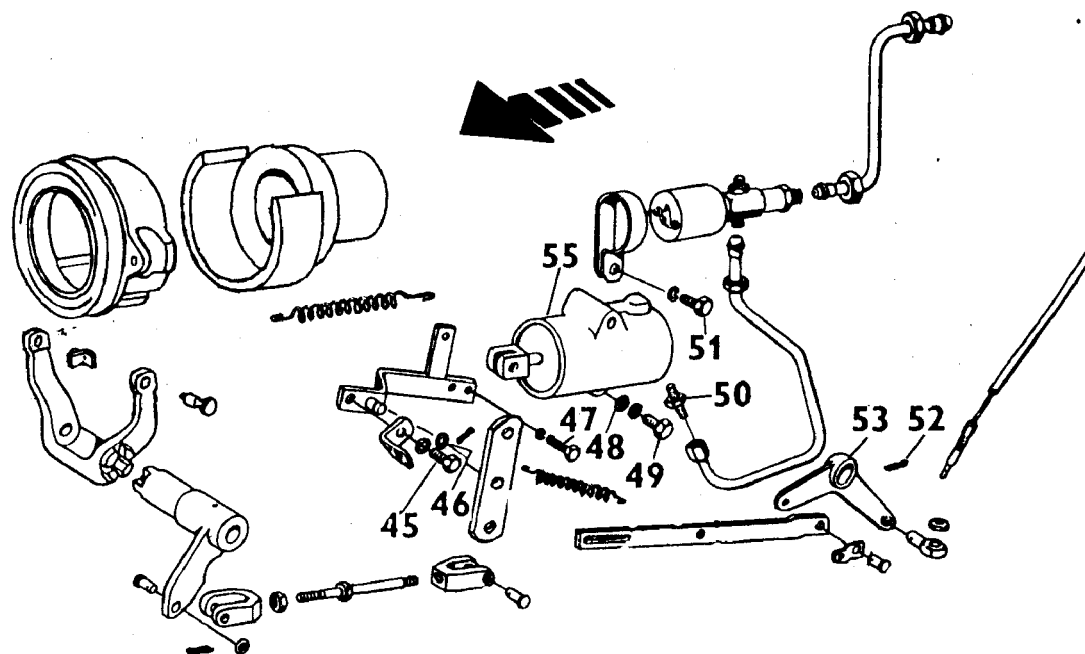

21a							21a
1	2	3	4	5	6	7	
21a	40aS	22	5911-2125	Trubka k válci - Rohr - Tube - Tube - Tubo	1	sk.68	
21a	40aS	23	5911-2109	Trubka - Rohr - Tube - Tube - Tubo	1		
21a	40aS	24	6911-2105	Bovden - Bowden - Bowden - Bowden - Bovden	1		
21a	40aS	25	6211-2164	Vysouvací páka II - Ausrückhebel - Release lever - Levier de débrayage - Palanca de desembrague	1		
21a	40aS	26	6211-2102	Hřídel spojky - Kupplungswelle - Clutch shaft - Arbre d'embrayage - Árbol del embrague	1		
21a	40aS	27	99-5733	Čep - Bolzen - Pin - Axe - Perno	1	10x28x25 ČSN 02 2111.05	
21a	40aS	28	99-4905	Závlačka - Splint - Split pin - Goupille fendue - Pasador de aletas	3	3,2x20 ČSN 02 1781.05	
21a	40aS	29	99-4310	Podložka - Unterlegscheibe - Washer - Rondelle - Arandela	5	10,5 ČSN 02 1702.15	
21a	40aS	30	7011-2106	Vidlice - Gabel - Fork - Fourchette - Horquilla	1		
21a	40aS	31	99-3610	Matice - Mutter - Nut - Ecrou - Tuerca	1	M 8 ČSN 02 1401.25	
21a	40aS	32	5911-2102	Táhlo - Zugstange - Tie rod - Tirant - Tirante	1		
21a	40aS	33	7011-2107	Vidlice levá - Linke Gabel - LH fork - Fourchette gauche - Horquilla derecha	1		
21a	40aS	34	99-5705	Čep - Bolzen - Pin - Axe - Perno	1	10x36x30 ČSN 02 2111.05	
21a	40aS	35	5911-2103	Páka - Hebel - Lever - Levier - Palanca	1		
21a	40aS	36	95-2732	Pružina ruční brzdy - Feder - Spring - Ressort - Resorte	1		
21a	40aS	37	5911-2118	Táhlo - Zugstange - Tie rod - Tirant - Tirante	1		
21a	40aS	38	95-2716	Přichytka - Schelle - Clamp - Attache - Fijación	1		
21a	40aS	39	99-5697	Čep - Bolzen - Pin - Axe - Perno	1	10x22x18,5 ČSN022111.05	
21a	40aS	40	6911-2101	Čep - Bolzen - Pin - Axe - Perno	1		
21a	40aS	41	99-3628	Matice - Mutter - Nut - Ecrou - Tuerca	2	M 12x1,25 ČSN 02 1401.25	
21a	40aS	42	5911-2104	Konzola úplná - Vollst. Konsole - Bracket assy - Console complet - Consola completa	1		
21a	40aS	43	5911-2123	Přichytka - Schelle - Clamp - Attache - Fijación	1		
21a	40aS	44	99-4508	Podložka - Unterlegscheibe - Washer - Rondelle - Arandela	1	12 ČSN 02 1740.09	
21a	40b	45	99-1054	Šroub - Schraube - Bolt - Vis - Tornillo	1	M 12x30 ČSN 02 1103.19	
21a	40b	46	99-4311	Podložka - Unterlegscheibe - Washer - Rondelle - Arandela	1	13 ČSN 02 1702.15	
21a	40b	47	99-1050	Šroub - Schraube - Bolt - Vis - Tornillo	1	M 12x20 ČSN 02 1103.19	
21a	40b	48	99-4807	Podložka - Unterlegscheibe - Washer - Rondelle - Arandela	2	10 ČSN 02 1740.05	
21a	40b	49	99-8685	Šroub - Schraube - Bolt - Vis - Tornillo	1	M 10x70 ČSN 02 1101.15	
21a	40b	50	5911-2121	Přípojka - Anschlussstück - Connector - Raccord - Conector	1		
21a	40b	51	99-8686	Šroub - Schraube - Bolt - Vis - Tornillo	1	M 10x75 ČSN 02 1101.15	

sk.68 - Montuje se se skupinou 68 - Wird montiert bei gleichzeitiger Montage der Gruppe 68 - Mounted in case the group 68 has been mounted too - Monté en cas du montage simultané du groupe 68

21a							21a
1	2	3	4	5	6	7	
21a	40b	52	99-5056	Závlačka - Splint - Split pin - Goupille fendue - Pasador de aletas	1	3,2x16 ČSN 02 1781.09	
21a	40b	53	7011-2141	Páka - Hebel - Lever - Levier - Palanca	1		
21a	40b	55	5911-2139	Vzduchový válec - Luftzylinder - Air cylinder - Cylindre d'air - Cilindro de aire	1		

21b

40c

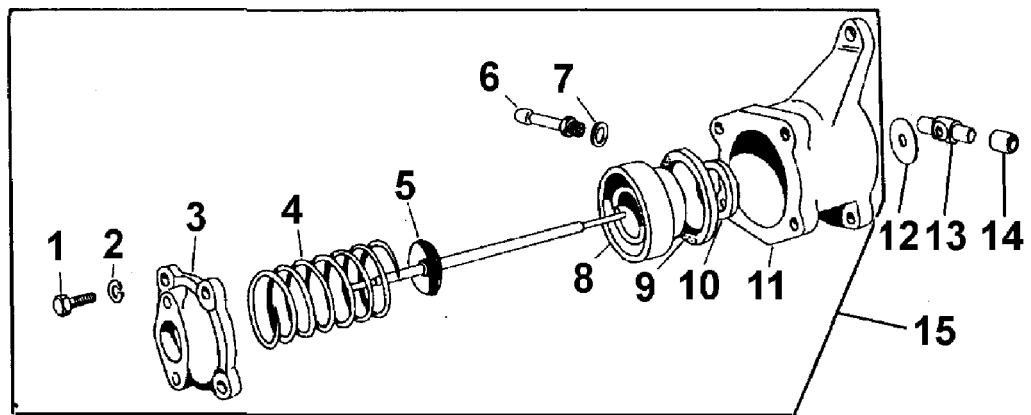

21b	PNEUMATICKÝ VYPÍNAČÍ VÁLEC NÁSOBIČE - PNEUMATISCHER AUSRÜCKZYLINDER DES DREHMOMENTWANDLERS - PNEUMATICALLY OPERATED TORQUE CONVERTER DISENGAGING CYLINDER - CYLINDRE PNEUMATIQUE DU CONVERTISSEUR DU COUPLE - CILINDRO NEUMÁTICO DE DESACOPLE DEL CONVERTIDOR DEL PAR MOTOR						21b
-----	---	--	--	--	--	--	-----

1	2	3	4	5	6	7
21b	40c	1	99-0989	Šroub - Schraube - Bolt - Vis - Tornillo	4	M 6X20 ČSN 02 1103.19
21b	40c	2	99-4505	Podložka - Unterlegscheibe - Washer - Rondelle - Arandela	4	6 ČSN 02 1740.09
21b	40c	3	7011-2154	Víko - Deckel - Cover - Couvercle - Tapa	1	
21b	40c	4	7011-2156	Pružina - Feder - Spring - Ressort - Resorte	1	
21b	40c	5	7011-2155	Pístnice - Kolbenstange - Piston rod - Tige de piston - Biela de pistón	1	
21b	40c	6	7011-2157	Hrdlo - Stutzen - Neck - Tubulure - Tubuladura	1	
21b	40c	7	97-2181	Kroužek - Ring - Ring - Anneau - Anillo	1	10x14 ČSN 02 9310.2
21b	40c	8	7011-2153	Píst - Kolben - Piston - Piston - Pistón	1	
21b	40c	9	97-4458	Manžeta - Manschette - Cuff - Gaine - Manguito	1	U 55x75 ČSN 02 9260.3
21b	40c	10	97-4456	Manžeta - Manschette - Cuff - Gaine - Manguito	1	U 28x45 ČSN 02 9260.3
21b	40c	11	7011-2152	Válec - Zylinder - Cylinder - Cylindre - Cilindro	1	
21b	40c	12	7011-2159	Kroužek - Ring - Ring - Anneau - Anillo	1	
21b	40c	13	7011-2158	Čep - Bolzen - Pin - Axe - Perno	1	
21b	40c	14	7011-2160	Pouzdro - Busche - Bush - Manchon - Buje	2	
21b	40c	15	7011-2151	Vzduchový válec kompletní - Vollst.Druckluftzylinder - Complete pressure air cylinder - Cylindre á air comprimé complet - Cilindro completo para el aire comprimido	1	

22

41

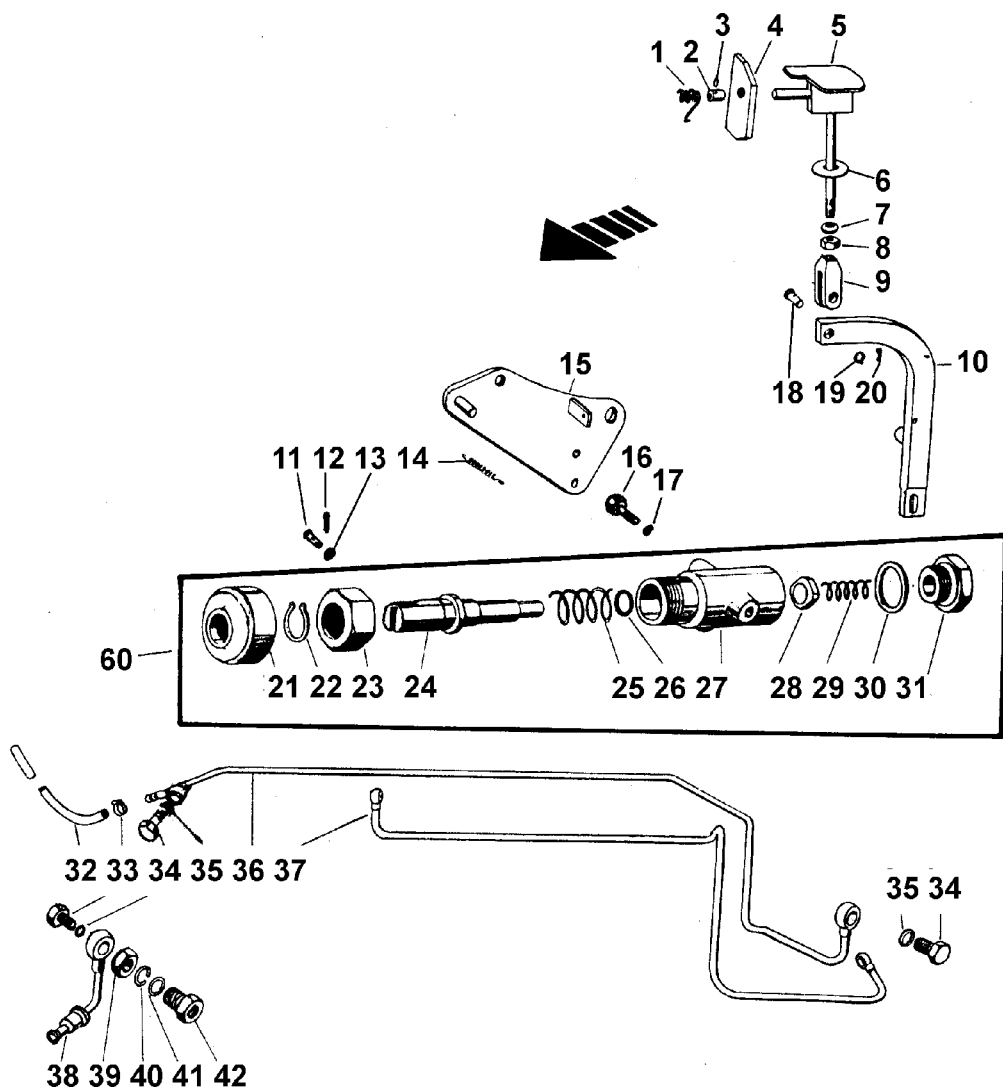

22	NÁSOBIČ TOČIVÉHO MOMENTU - DREHMOMENTWANDLER - TORQUE CONVERTER - CONVERTISSEUR DU COUPLE - CONVERTIDOR DEL PAR MOTOR						22
----	--	--	--	--	--	--	----

1	2	3	4	5	6	7
22	41	1	6711-2248	Pružina - Feder - Spring - Resort - Resorte	1	
22	41	2	6711-2247	Vložka - Einlage - Insertion piece - Pièce intercalée - Pieza intercalada	1	
22	41	3	99-6695	Kolík - Stift - Pin - Goupille cylindrique - Pasador	1	3x18 ČSN 02 2156
22	41	4	6711-2246	Západka - Klinke - Catch - Doigt d'encliquetage - Trinquete	1	
22	41	5	6011-2204	Řadící páka úplná - Vollst.Schalthebel - Speed gear shift lever Assy - Levier de changement des vitesses, complet - Palanca de cambio de velocidades completo	1	
22	41	6	6918-2202	Podložka - Unterlegscheibe - Washer - Rondelle - Arandela	1	
22	41	7	5611-2719	Průchodka - Tülle - Grommet - Traversée - Boquilla de paso	1	
22	41	8	99-3806	Matice - Mutter - Nut - Ecrou - Tuerca	1	M 10 ČSN 02 1402.29
22	41	9	5511-2727	Vidlice - Gabel - Fork - Fourchette - Horquilla	1	
22	41	10	6718-2203	Páka úplná - Vollst. Hebel - Lever Assy - Levier complet - Palanca completo	1	
22	41	11	99-5655	Čep - Bolzen - Pin - Axe - Perno	1	6x20x17,5 ČSN 02 2111.09
22	41	12	99-5072	Závlačka - Splint - Split pin - Goupille fendue - Pasador de aletas	1	1,6x10 ČSN 02 1781.09
22	41	13	99-4443	Podložka - Unterlegscheibe - Washer - Rondelle - Arandela	1	6,4 ČSN 02 1702.19
22	41	14	95-2707	Pružina vypínací páky - Feder der Ausruckhebel - Release lever spring - Ressort du levier de désaccouplement - Resorte de la palanca de dembrague	1	
22	41	15	6711-2229	Držák úplný - Vollst.Halter - Holder Assy - Support complet - Soporte completo	1	
22	41	16	99-1011	Šroub - Schraube - Bolt - Vis - Tornillo	1	M 8x16 ČSN 02 1103.19
22	41	17	99-4506	Podložka - Unterlegscheibe - Washer - Rondelle - Arandela	1	8 ČSN 02 1740.09
22	41	18	99-5733	Čep - Bolzen - Pin - Axe - Perno	1	10x28x25 ČSN 02 2111.05

22

42

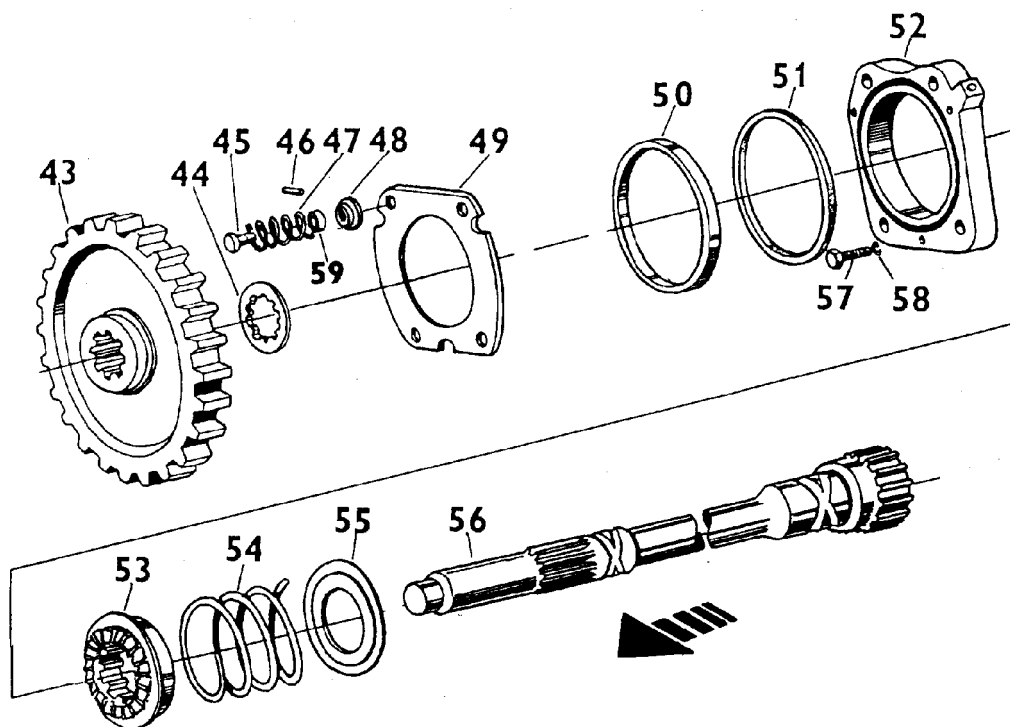

22						22	
1	2	3	4	5	6	7	
22	41	19	99-4310	Podložka - Unterlegscheibe - Washer - Rondelle - Arandela	1	10,5 ČSN 02 1702.15	
22	41	20	99-4905	Závlačka - Splint - Split pin - Goupille fendue - Pasador de aletas	1	3,2x20 ČSN 02 1781.05	
22	41	21	6711-2224	Kryt - Deckel - Cover - Couverture - Tapa	1		
22	41	22	97-0224	Pojistný kroužek - Sicherungsring - Circlip - Anneau de retenue - Anillo de seguridad	1	15 ČSN 02 2930	
22	41	23	6711-2225	Matice - Mutter - Nut - Ecrou - Tuerca	1		
22	41	24	6711-2223	Pist - Kolben - Piston - Piston - Pistón	1		
22	41	25	6711-2222	Pružina - Feder - Spring - Ressort - Resorte	1		
22	41	26	97-4247	Kroužek - Ring - Ring - Anneau - Anillo	1	16x12 ČSN 02 9280.1	
22	41	27	6711-2221	Těleso ventilu - Ventilkörper - Valve body - Corps de clapet - Cuerpo de la válvula	1		
22	41	28	6711-2226	Uzávěr s těsněním - Verschlussstück mit Dichtung - Sealed stopper - Fermeture pourvure d'un joint d'étanchéité - Cierre juntado	1		
22	41	29	6711-2271	Pružina - Feder - Spring - Ressort - Resorte	1		
22	41	30	97-2150	Těsnící kroužek - Dichtungsring - Sealing ring - Anneau d'étanchéité - Anillo de junta	1	24x32 ČSN 02 9310.3	
22	41	31	6711-2227	Zátka - Stopfen - Plug - Bouchon - Tapón	1		
22	41	32	6011-2203	Hadice - Schlauch - Hose - Tuyau - Manguera	1		
22	41	33	53.800.002	Spona - Band - Clip - Collier - Abrazadera	1	8-16/9	
22	41	34	97-2464	Šroub - Schraube - Bolt - Vis - Tornillo	5	4 ČSN 13 7993.22	
22	41	35	97-2181	Těsnící kroužek - Dichtungsring - Sealing ring - Anneau d'étanchéité - Anillo de junta	10	10x14 ČSN 02 9310.2	
22	41	36	6011-2202	Spojovací trubka - Verbindungsrohr - Union pipe - Tube d'union - Tubo de conexión	1		
22	41	37	5911-2207	Prívodní trubka - Zuführungsrohr - Inlet tube - Tuyau d'admission - Tubo de alimentación	1		
22	41	37	5911-2210	Prívodní trubka - Zuführungsrohr - Inlet tube - Tuyau d'admission - Tubo de alimentación	1	sk.68	
22	41	38	6711-2231	Trubka západky - Rohr der Klinke - Catch tube - Tube de cliquet - Tubo de trinquete	1		
22	41	39	99-3691	Matice - Mutter - Nut - Ecrou - Tuerca	1	M 16x1,5 ČSN 02 1403.25	
22	41	40	99-4810	Podložka - Unterlegscheibe - Washer - Rondelle - Arandela	1	16 ČSN 02 1740.05	
22	41	41	97-2072	Kroužek - Ring - Ring - Anneau - Anillo	1	16x22 ČSN 02 9310.2	

sk.59- Nemontuje se při současné montáži skupiny 59 - Bei gleichzeitiger Montage der Gruppe 59 wird nicht montiert - Not mounted when simultaneously the group 59 has been mounted - No se monté en cas du montage simultané du groupe 59

22						22
1	2	3	4	5	6	7
22	41	42	6711-2232	Šroub - Schraube - Bolt - Vis - Tornillo	1	
22	42	43	6711-2206	Kolo násobiče - Zahnrad des Drehmomentwandlers - Torque converter gear - Pignon du convertisseur du couple - Piñon del convertidor del par motor	1	sk.59 Z=48,W=24
22	42	44	6711-2205	Vložka - Einlage - Insertion piece - Pièce intercalée - Pieza intercalada	1	sk.59
22	42	45	99-5804	Čep - Bolzen - Pin - Axe - Perno	4	10x25x22 ČSN 02 2111.00
22	42	46	99-6422	Kolík - Stift - Pin - Goupille cylindrique - Pasador	4	2,5x16 ČSN 02 2150.2
22	42	47	6711-2216	Pružina - Feder - Spring - Ressort - Resorte	4	
22	42	48	6711-2275	Vložka - Einlage - Insertion piece - Pièce intercalée - Pieza intercalada	4	
22	42	49	6711-2256	Deska - Platte - Plate - Plaque - Placa	1	
22	42	50	6711-2214	Píst západky - Klinkenkolben - Catch piston - Pistón du cliquet - Émbolo del trinquete	1	
22	42	51	53.126.001	Manžeta - Manschette - Cuff - Gaine - Manguito	1	
22	42	52	6711-2212	Těleso - Körper - Body - Corps - Cuerpo	1	
22	42	53	6711-2210	Západka - Klinke - Catch - Doigt d'encliquetage - Trinquete	1	
22	42	54	6711-2209	Pružina - Feder - Spring - Ressort - Resorte	1	
22	42	55	6711-2208	Podložka 1 - Unterlegscheibe - Washer - Rondelle - Arandela	1	
22	42	56	6711-2298	Vývodový hřídel úplný - Vollst. Zapfwelle - PTO shaft assy - Arbre de prise de force complet - Árbol de toma de fuerza completo	1	sk.59
22	42	57	99-0155	Šroub - Schraube - Bolt - Vis - Tornillo	1	M 8x45 ČSN 02 1101.10
22	42	58	99-4606	Podložka - Unterlegscheibe - Washer - Rondelle - Arandela	1	8 ČSN 02 1740.00
22	42	59	6711-2274	Distanční trubka - Distanzrohr - Spacing tube - Tube entretoise - Tubo distanciador	4	
22	41	60	6711-2265	Ventil násobiče úplný - Vollst.Ventil - Valve assy - Clapet complet - Válvula completa	1	

sk.59- Nemontuje se při současné montáži skupiny 59 - Bei gleichzeitiger Montage der Gruppe 59 wird nicht montiert - Not mounted when simultanously the group 59 has been mounted - No se monté en cas du montage simultané du groupe 59

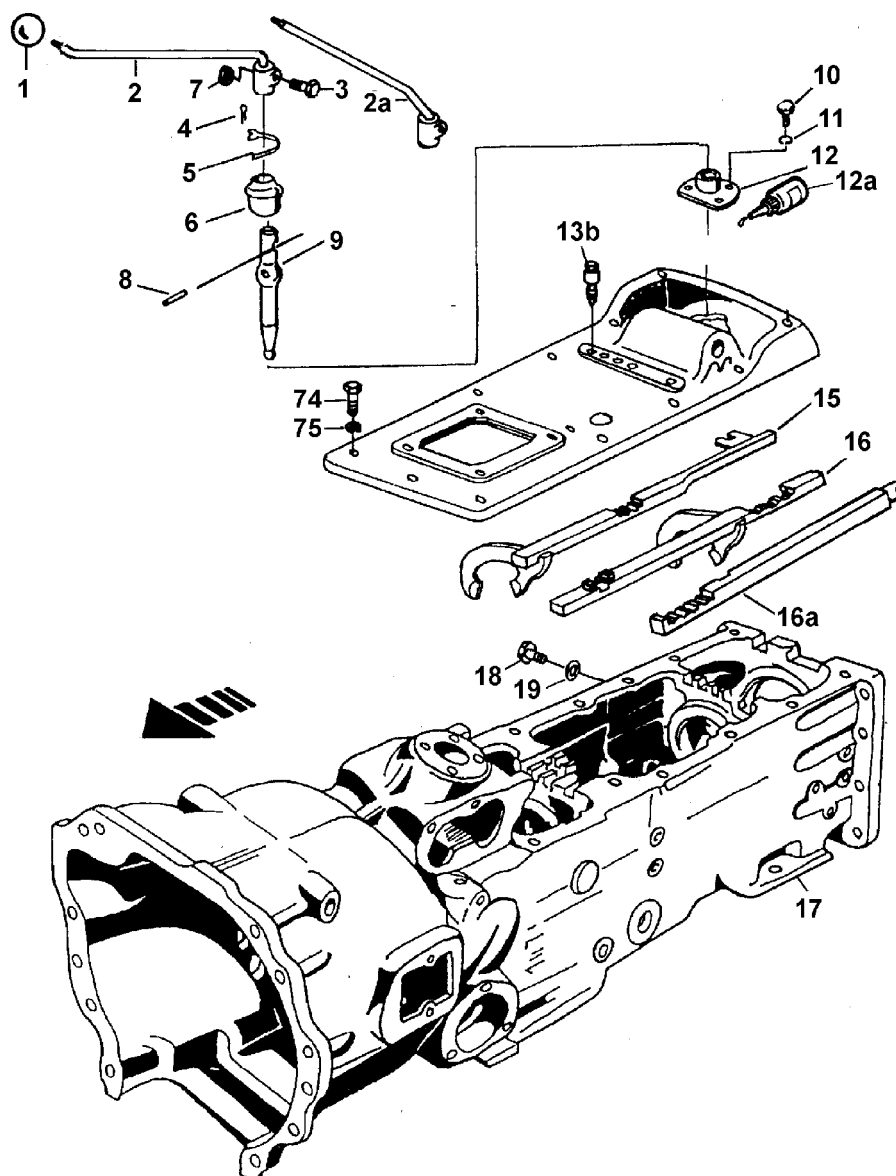

23 REVERZACE - REVERSIERUNGSANLAGE - REVERSING EQUIPMENT - REVERSEMENT DE MARCHÉ - INVERSIÓN DE LA MARCHA (7211-2300/07)							23
1	2	3	4	5	6	7	
23	42aS	1	97-5308	Koule - Kugel - Ball - Bille - Bola	1	40 ČSN 02 5181.21	
23	42aS	2	7211-2380	Páka reverzace - Schalthebel - Gear shifting lever - Levier de changement des vitesses - Palanca	1	USA levostranná	
23	42aS	2a	7211-2336	Páka reverzace - Schalthebel - Gear shifting lever - Levier de changement des vitesses - Palanca	1	GR	
23	42aS	3	99-0658	Šroub - Schraube - Bolt - Vis - Tornillo	1	M 10x35 ČSN 02 1101.59	
23	42aS	4	97-6022	Spona - Band - Clip - Collier - Abrazadera	1	9 ČSN 02 2751.9	
23	42aS	5	97-6053	Páska - Band - Band - Bande - Cinta	1	9x490-ČSN 02 2757	
23	42aS	6	7211-2307	Měch - Balg - Dust boot - Soufflet pare-poussière - Fuelle	1		
23	42aS	7	99-3511	Matice - Mutter - Nut - Ecrou - Tuerca	1	M 10 ČSN 02 1401.29	
23	42aS	8	7211-2305	Kolík - Stift - Pin - Goupille cylindrique - Pasador	1		
23	42aS	9	7211-2304	Páka - Hebel - Lever - Levier - Palanca	1		
23	42aS	10	99-9007	Šroub - Schraube - Bolt - Vis - Tornillo	3	M 8x20 ČSN 02 1103.15	
23	42aS	11	99-4806	Podložka - Unterlegscheibe - Washer - Rondelle - Arandela	3	8 ČSN 02 17402.05	
23	42aS	12	7211-2303	Příruba - Flansch - Flange - Bride - Brida	1		
23	42aS	12a	90-5710	RHODORSEAL	1		
23	42aS	13b	7211-2354	Pojistka - Sicherung - Lock - Arrêt - Seguro	1		

23

42bS

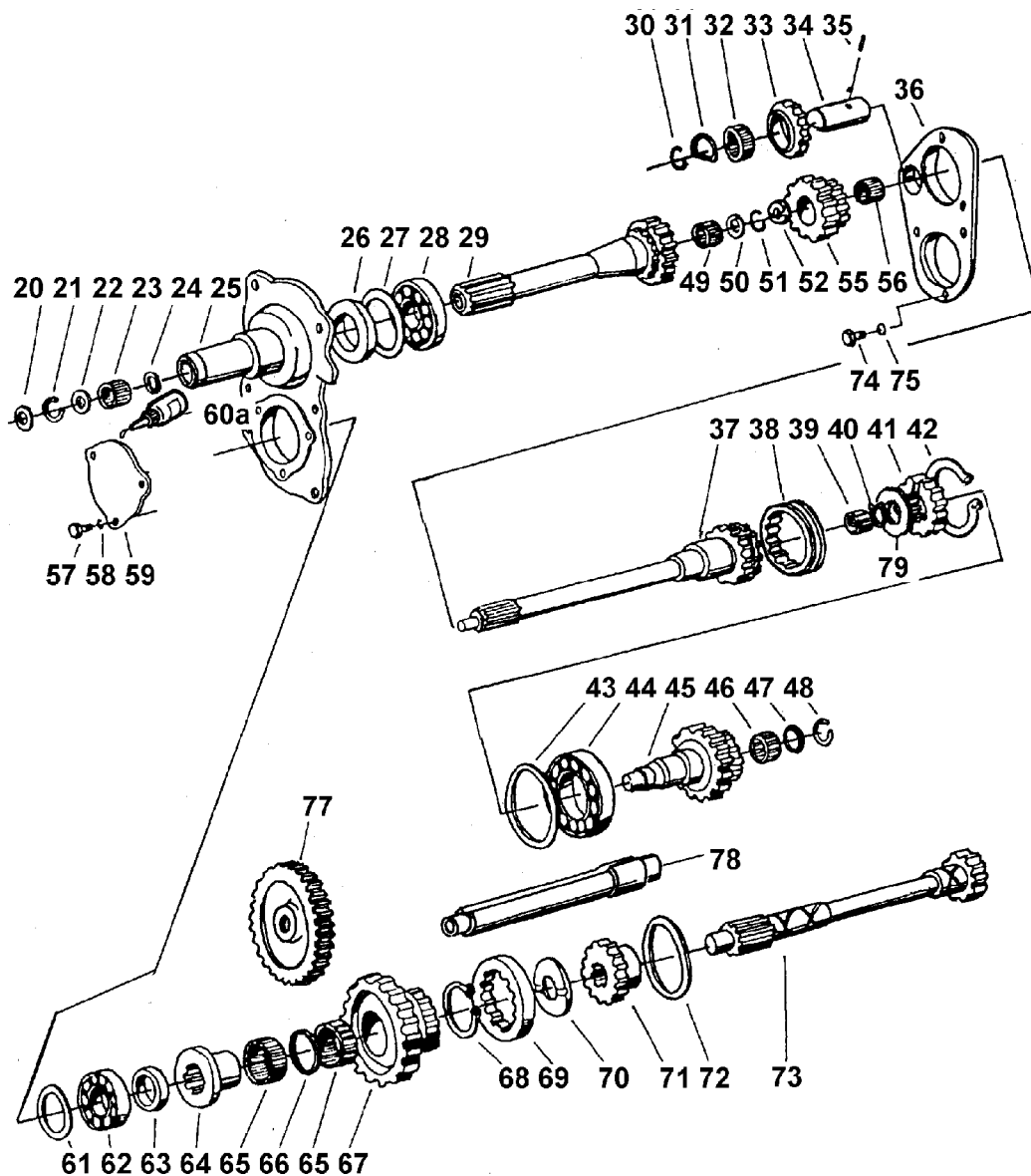

23					23	
1	2	3	4	5	6	7
23	42aS	15	7211-2328	Tyč řízení - Steuerungsstange - Steering rod - Barre de commande - Barra de dirección	1	
23	42aS	16	7211-2329	Přesouvací vidlice 1. a zpětné rychlosti - Schaltsgabel der I. und Rückwärtsgangstufe - Shifting fork of 1 st and reverse gear - Fourchette de commande de la première vitesse et de marche arrière	1	
23	42aS	16a	5511-5917	Přesouvací tyč hydrauliky - Schaltstange der Regelhydraulik - Hydraulic power lift shifting rod - Axe de fourchette du relevage hydraulique	1	
23	42aS	17	7211-2334	Skříň převodovky - Getriebekasten - Gearbox - Bête de vitesses - Caja de cambios de velocidades	1	
23	42aS	18	99-9024	Šroub - Schraube - Bolt - Vis - Tornillo	1	M 10x12 ČSN 02 1103.15
23	42aS	19	97-2181	Těsnící kroužek - Dichtungsring - Sealing ring - Anneau d'étanchéité - Anillo de junta	1	10x14 ČSN 02 9310.2
23	42bS	20	7211-1912	GUFERO	1	WAS 28x35x5
23	42bS	21	4011-1803	Pojistný kroužek - Sicherungsring - Circlip - Anneau de retenue - Anillo de seguridad	1	
23	42bS	22	5511-1902	Opěrný kroužek - Stützring - Thrust ring - Anneau d'appui - Anillo de apoyo	1	
23	42bS	23	97-1917	Jehlové ložisko - Nadellager - Needle bearing - Roulement à aiguilles - Cojinete de agujas	1	K 28x33x13 ČSN 02 4683
23	42bS	24	4011-1804	Opěrný kroužek - Stützring - Thrust ring - Anneau d'appui - Anillo de apoyo	1	
23	42bS	25	7211-2353	Přední víko - Vorderdeckel - Front cover - Couvercle avant - Tapa delantera	1	oo

23							23
1	2	3	4	5	6	7	
23	42bS	26	53.129.901	GUFERO	1	AS DPH HNBR 50x80x13	
23	42bS	27	97-1867	Distanční podložka - Distanzunterlage - Adjusting shim - Rondelle de réglage - Arandela distanciadora	2	80x90x0,2	
23	42bS	27	97-1869	Distanční podložka - Distanzunterlage - Adjusting shim - Rondelle de réglage - Arandela distanciadora	2	80x90x0,5	
23	42bS	28	97-1041	Ložisko - Lager - Bearing - Roulement - Cojinete	1	6210 A ČSN 02 4630	
23	42bS	29	7211-2331	Dutý hřídel spojkový - Kupplungshohlwelle - Hollow clutch shaft - Arbre creux d'embrayage	1	Z=13, W=25 mm	
23	42bS	30	97-0433	Pojistný kroužek - Sicherungsring - Circlip - Anneau de retenue - Anillo de seguridad	1	25 ČSN 02 2930	
23	42bS	31	7211-2315	Podložka - Unterlegscheibe - Washer - Rondelle	1		
23	42bS	32	97-1914	Jehlové ložisko - Nadellager - Needle bearing - Roulement à aiguilles - Cojinete de agujas	2	K 25x30x13 ČSN 02 4683	
23	42bS	33	7211-2313	Vložené kolo - Zwischenrad - Idler gear - Pignon intermédiaire - Rueda intermedia	1	Z=17, W=20 mm	
23	42bS	34	7211-2314	Čep - Bolzen - Pin - Axe - Perno	1		
23	42bS	35	99-6796	Kolík - Stift - Pin - Goupille cylindrique - Pasador	1	4x20 ČSN 02 2156	
23	42bS	36	7211-2312	Víko - Deckel - Cover - Couvercle - Tapa	1		
23	42bS	37	7211-2324	Spojkový hřídel - Kupplungswelle - Clutch shaft - Arbre d'embrayage - Árbol del embrague	1	Z=16/18, W=26/54,5 mm	
23	42bS	38	7211-2323	Řadící objímka - Schaltmuffe - Shifting sleeve - Douille de changement de vitesses - Manguito de cambio de velocidades	1	Z=16, W=21 mm	
23	42bS	39	97-1994	Jehlové ložisko - Nadellager - Needle bearing - Roulement à aiguilles - Cojinete de agujas	1	K 20x26x20 ČSN 02 4683	
23	42bS	40	97-0239	Pojistný kroužek - Sicherungsring - Circlip - Anneau de retenue - Anillo de seguridad	1	35 ČSN 02 2930	
23	42bS	41	7211-2360	Náboj - Nabe - Hub - Moyeu - Cubo	1	Z=16, W=15,4mm	
23	42bS	42	97-0783	Kroužek - Ring - Ring - Anneau - Anillo	1	90/2,36 ČSN 02 4605	
23	42bS	43	7211-2311	Kroužek - Ring - Ring - Anneau - Anillo	1		
23	42bS	44	97-1144	Ložisko - Lager - Bearing - Roulement - Cojinete	1	6308 N ČSN 02 4640	
23	42bS	45	7211-2309	Hnací hřídel - Treibende Welle - Driving shaft - Arbre moteur - Árbol motriz	1	Z=16/22, W=21,5/18,5 mm	
23	42bS	46	6011-1922	Jehlové ložisko - Nadellager - Needle bearing - Roulement à aiguilles - Cojinete de agujas	1	K 35x45x20	
23	42bS	47	78.121.041	Opěrný kroužek - Stützring - Thrust ring - Anneau d'appui - Anillo de apoyo	1		
23	42bS	48	97-0172	Pojistný kroužek - Sicherungsring - Circlip - Anneau de retenue - Anillo de seguridad	1	45 ČSN 02 2925.2	
23	42bS	49	97-1921	Jehlové ložisko - Nadellager - Needle bearing - Roulement à aiguilles - Cojinete de agujas	1	K 30x35x20 ČSN 02 4683	
23	42bS	50	7211-2332	Distanční kroužek - Distanzring - Adjusting ring - Anneau de réglage - Anillo distanciador	1		
23	42bS	51	97-0162	Pojistný kroužek - Sicherungsring - Circlip - Anneau de retenue - Anillo de seguridad	1	35 ČSN 02 2925.2	
23	42bS	52	7211-2326	Vložka - Einlage - Insert - Pièce intercalée - Pieza intercalada	1		
23	42bS	55	7211-2325	Pastorek - Ritzel - Pinion - Pignon - Piñon	1	Z=16, W=20 mm	
23	42bS	56	97-1925	Jehlové ložisko - Nadellager - Needle bearing - Roulement à aiguilles - Cojinete de agujas	2	K 40x45x17 ČSN 02 4683	
23	42bS	57	99-1011	Šroub - Schraube - Bolt - Vis - Tornillo	3	M 8x16 ČSN 02 1103.19	
23	42bS	58	99-4506	Podložka - Unterlegscheibe - Washer - Rondelle - Arandela	3	8 ČSN 02 1740.09	
23	42bS	59	5511-5938	Víčko - Deckel - Cover - Couvercle - Tapa	1		
23	42bS	60a	90-5709	RHODORSEAL	1		
23	42bS	61	97-1837	Distanční podložka - Distanzunterlage - Adjusting shim - Rondelle de réglage - Arandela distanciadora	2	60x72x0,2	
23	42bS	61	97-1838	Distanční podložka - Distanzunterlage - Adjusting shim - Rondelle de réglage - Arandela distanciadora	2	60x72x0,3	
23	42bS	61	97-1839	Distanční podložka - Distanzunterlage - Adjusting shim - Rondelle de réglage - Arandela distanciadora	1	60x72x0,5	
23	42bS	61	97-1840	Distanční podložka - Distanzunterlage - Adjusting shim - Rondelle de réglage - Arandela distanciadora	1	60x72x1	
23	42bS	61	97-1842	Distanční podložka - Distanzunterlage - Adjusting shim - Rondelle de réglage - Arandela distanciadora	1	60x72x2	
23	42bS	62	97-1057	Ložisko - Lager - Bearing - Roulement - Cojinete	1	6306 A ČSN 02 4630	
23	42bS	63	7211-2327	Vložka - Einlage - Insert - Pièce intercalée - Pieza intercalada	1		

oo - Montuje se při současné montáži souč.4011-1914 - Wird montiert bei gleichzeitiger Montage der Bestandteile 4011-1914 - Mounted in case the part 4011-1914 has been mounted too - Monté en cas du montage simultané la pièce 4011-1914

23							23
1	2	3	4	5	6	7	
23	42bS	64	7211-2322	Pouzdro - Busche - Bush - Manchon - Buje	1		
23	42bS	65	97-1936	Jehlové ložisko - Nadellager - Needle bearing - Roulement à aiguilles - Cojinete de agujas	2	K 60x65x20 ČSN 02 4683	
23	42bS	66	10.121.025	Distanční kroužek - Distanzring - Distance ring - Anneau d'écartement - Anillo distanciador	1		
23	42bS	67	7211-2321	Kolo - Rad - Gear - Pignon - Rueda	1	Z=41/20, W=20/15 mm	
23	42bS	68	97-0257	Pojistný kroužek - Sicherungsring - Circlip - Anneau de retenue - Anillo de seguridad	1	85 ČSN 02 2930	
23	42bS	69	7211-2318	Objímka - Muffe - Sleeve - Manchon - Manchón	1	Z=20, W=21 mm	
23	42bS	70	7211-2319	Vložka - Einlage - Insert - Pièce intercalée - Pieza intercalada	1		
23	42bS	71	7211-2317	Spojka - Verbindungsstück - Connector - Raccord - Racor	1	Z=20, W=8 mm	
23	42bS	72	7211-2308	Kroužek - Ring - Ring - Anneau - Anillo	1		
23	42bS	73	5511-5999	Vývodový hřídel úplný - Vollst. Zapfwelle - PTO shaft assy - Arbre de prise de force, comple - Eje de toma	1	Z=36/22, W=26/61 mm	
23	42aS,4 2bS	74	99-0241	Šroub - Schraube - Bolt - Vis - Tornillo	15	M 10x1,25x35 ČSN 02 1101.75	
23	42aS	75	99-4507	Podložka - Unterlegscheibe - Washer - Rondelle - Arandela	15	10 ČSN 02 1740.09	
23	42bS	77	6711-1907	Kolo náhonu - Antriebsrad - Drive gear - Pignon de commande - Rueda de mando	1	Z=48, W=24 mm	
23	42bS	78	6711-2299	Předlohový hřídel - Vorgelegewelle - Layshaft - Arbre intermédiaire - Árbol de la contramarcha	1		
23	42bS	79	6711-5911	Opěrka - Stütze - Rest - Pièce d'appui - Apoyo	1		

23a

42c

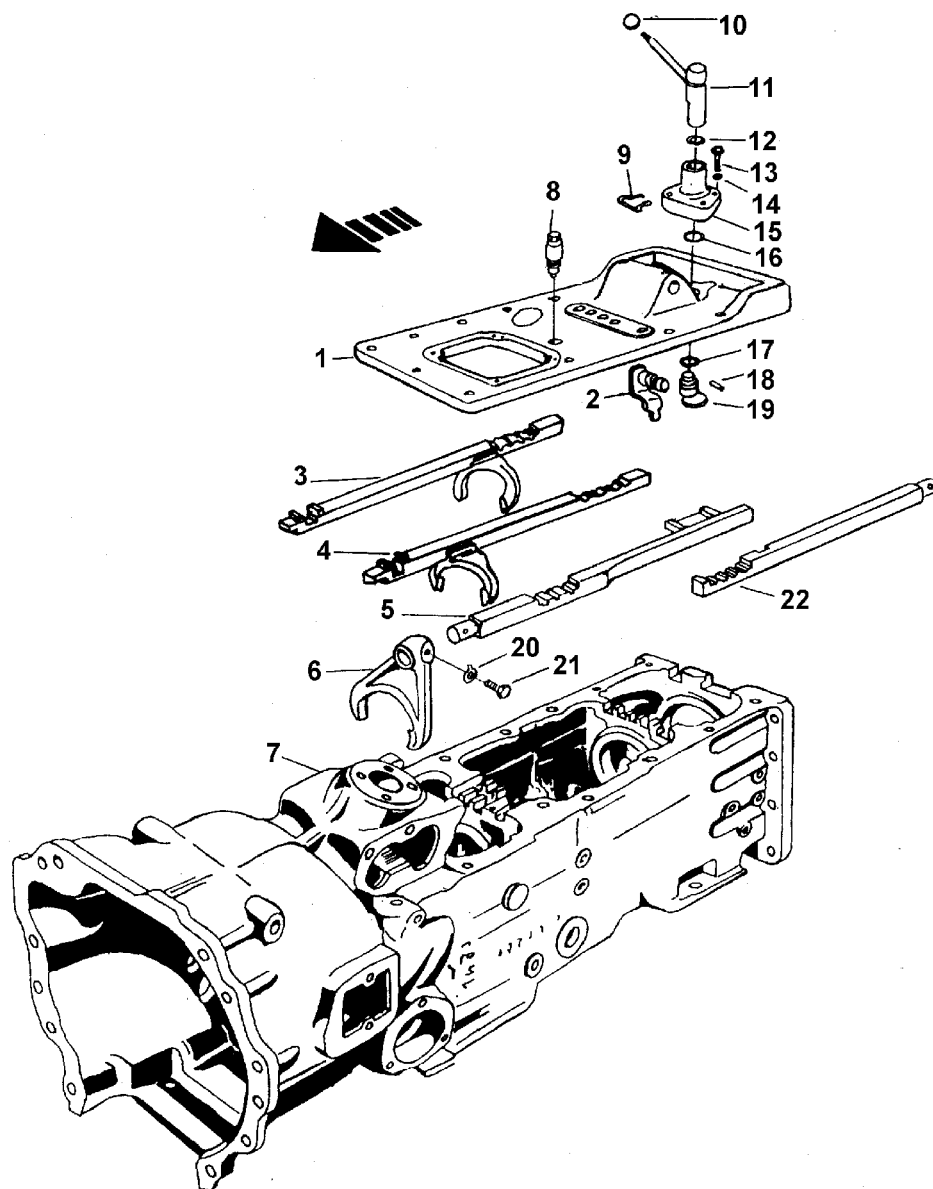

23a	REDUKTOR PRO PLAZIVÉ RYCHLOSTI - REDUKTOR FÜR DIE KRIECHGÄNGE - GRAWLING GEARS REDUCER - RÉDUCTEUR POUR LES VITESSES RAMPANTES - REDUCTOR PARA VELOCIDADES REDUCIDAS (6211-2300/01)					23a
-----	---	--	--	--	--	-----

1	2	3	4	5	6	7
23a	42c	1	60.147.015	Víko převodovky - Getriebekastendeckel - Gearbox cover - Couvercle de la boite de vitesses - Tapa de la caja de cambios	1	
23a	42c	2	5511-5919	Páka - Hebel - Lever - Levier - Palanca	1	
23a	42c	3	6211-2318	Tyč 1. a zpáteční rychlosti s blokováním - Schaltstange der I. und Rückwärtsgangstufe - Shifting rod of 1 st and reverse speed - Axe de fourchette de première vitesse et de marche arrière	1	
23a	42c	4	6211-2317	Tyč 2. a 3. rychlosti s blokováním - Schaltstange der 2. und 3. Gangstufe - Shifting rod of 2 nd and 3 rd speed - Axe de fourchette des deuxième et troisième vitesses	1	
23a	42c	5	6711-5930	Presouvací tyč náhonu úplná - Antrieb-Schaltstange - Drive shifting rod - Axe de fourchette de commande - Barra cambiaengrane de mando	1	
23a	42c	6	6211-2314	Vidlice - Gabel - Fork - Fourchette - Horquilla	1	
23a	42c	7	6211-2319	Skříň převodovky - Getriebekasten - Gearbox - Boîte de vitesses - Caja de cambios de velocidades	1	
23a	42c	8	7211-2354	Pojistka - Sicherung - Lock - Arrêtoir - Seguro	1	
23a	42c	9	5511-5947	Pojistka - Sicherung - Lock - Arrêtoir - Seguro	1	
23a	42c	10	97-5305	Koule - Kugel - Ball - Bille - Bola	1	25 ČSN 02 5181.21
23a	42c	11	6911-5952	Páka řazení náhonu - Antriebeschalthebel - Gear shift lever - Levier de changement des commandes - Palanca del cambio de mandos	1	

23a							23a
1	2	3	4	5	6	7	
23a	42c	12	97-4253	Kroužek - Ring - Ring - Anneau - Anillo	1	25x21 ČSN 02 9280.2	
23a	42c	13	99-9007	Šroub - Schraube - Bolt - Vis - Tornillo	3	M 8x20 ČSN 02 1103.15	
23a	42c	14	99-4806	Podložka - Unterlegscheibe - Washer - Rondelle - Arandela	1	8 ČSN 02 1740.05	
23a	42c	15	5511-5946	Vedení úplné - Vollst.Führung - Guide assy - Guidage complet - Guía completa	1		
23a	42c	16	99-4316	Podložka - Unterlegscheibe - Washer - Rondelle - Arandela	1	23 ČSN 02 1702	
23a	42c	17	97-4388	Kroužek - Ring - Ring - Anneau - Anillo	1	22x18 ČSN 02 9280.9	
23a	42c	18	99-6472	Kolik - Stift - Pin - Goupille cylindrique - Pasador	1	6x30 ČSN 02 2150.2	
23a	42c	19	5511-5944	Řadící segment - Schaltsegment - Shifting segment - Segment d'accouplement - Segment de acoplamiento	1		
23a	42c	20	99-4706	Podložka - Unterlegscheibe - Washer - Rondelle - Arandela	1	8,4 ČSN 02 1751	
23a	42c	21	95-2013	Šroub - Schraube - Bolt - Vis - Tornillo	1		
23a	42c	22	5511-5917	Přesouvací tyč hydrauliky - Schaltstange der Regelhydraulik - Hydraulic power lift shifting rod - Axe de fourchette du relevage hydraulique - Perno de la horquilla cambiagrane para el sistema hidráulico	1		
23a	42dS	23	7211-1912	GUFERO	1	WAS 28x35x5	
23a	42dS	24	4011-1803	Pojistný kroužek - Sicherungsring - Circlip - Anneau de retenue - Anillo de seguridad	1		
23a	42dS	25	5511-1902	Opěrný kroužek - Stützring - Thrust ring - Anneau d'appui - Anillo de apoyo	1		
23a	42dS	26	97-1917	Jehlové ložisko - Nadellager - Needle bearing - Roulement à aiguilles - Cojinete de agujas	1	K 28x33x13 ČSN 02 4683	
23a	42dS	27	4011-1804	Opěrný kroužek - Stützring - Thrust ring - Anneau d'appui - Anillo de apoyo	1		
23a	42dS	28	7211-2353	Přední víko - Vorderdeckel - Front cover - Couvercle avant - Tapa delantera	1		
23a	42dS	29	53.129.901	GUFERO	1	AS DPH HNBR 50x80x13	
23a	42dS	30	97-1867	Distanční podložka - Distanzunterlage - Adjusting shim - Rondelle de réglage - Arandela distanciadora	2	80x90x0,2	
23a	42dS	30	97-1869	Distanční podložka - Distanzunterlage - Adjusting shim - Rondelle de réglage - Arandela distanciadora	2	80x90x0,5	
23a	42dS	31	97-1041	Ložisko - Lager - Bearing - Roulement - Cojinete	1	UR 6210 A ČSN 02 4630	
23a	42dS	32	7211-2331	Dutý hřídel spojkový - Kupplungshohlwelle - Hollow clutch shaft - Arbre creux d'embrayage - Eje hueco del embrague	1	Z=13, W=25 mm	
23a	42dS	33	97-1921	Jehlové ložisko - Nadellager - Needle bearing - Roulement à aiguilles - Cojinete de agujas	1	K 30x35x20 ČSN 02 4683	
23a	42dS	34	7211-2332	Distanční kroužek - Distanzring - Distance ring - Anneau d'écartement - Anillo distanciador	1		
23a	42dS	35	97-0162	Kroužek - Ring - Ring - Anneau - Anillo	1	35 ČSN 02 2925.2	
23a	42dS	36	6211-2305	Třecí podložka - Reibunterlegscheibe - Friction washer - Rondelle de friction - Arandela	1		
23a	42dS	37	6211-2304	Spojkový hřídel - Kupplungswelle - Clutch shaft - Arbre d'embrayage - Árbol del embrague	1	Z=25/18, W=20/54,5 mm	
23a	42dS	38	97-1035	Ložisko - Lager - Bearing - Roulement - Cojinete	1	6204 ČSN 02 4630	
23a	42dS	39	99-1011	Šroub - Schraube - Bolt - Vis - Tornillo	6	M 8x16 ČSN 02 1103.19	
23a	42dS	40	99-4506	Podložka - Unterlegscheibe - Washer - Rondelle - Arandela	6	8 ČSN 02 1740.09	
23a	42dS	41	5511-5938	Víčko - Deckel - Cover - Couvercle - Tapa	1		
23a	42dS	42a	90-5709	RHODORSEAL	1		
23a	42dS	43	97-0239	Pojistný kroužek - Sicherungsring - Circlip - Anneau de retenue - Anillo de seguridad	1	35 ČSN 02 2930	
23a	42dS	44	6211-2308	Náboj - Nabe - Hub - Moyeu - Cubo	1	Z=22, W=28 mm	
23a	42dS	45	6211-2309	Objímka - Muffe - Sleeve - Manchon - Manchón	1		
23a	42dS	46	97-1920	Jehlové ložisko - Nadellager - Needle bearing - Roulement à aiguilles - Cojinete de agujas	1	K 35x40x13 ČSN 02 4683	
23a	42dS	47	6211-2307	Hnané kolo - Getriebenes Rad - Driven gear - Pignon mené - Rueda accionada	1	Z=47/25, W=10/7 mm	
23a	42dS	48	78.108.023	Podložka - Unterlegscheibe - Washer - Rondelle - Arandela	1		
23a	42dS	49	97-0246	Pojistný kroužek - Sicherungsring - Circlip - Anneau de retenue - Anillo de seguridad	1	50 ČSN 02 2930	
23a	42dS	50	6211-2310	Příložka - Lasche - Shim - Cala - Cara	1		
23a	42dS	51	97-0783	Kroužek - Ring - Ring - Anneau - Anillo	1	90/2,36 ČSN 02 4605	
23a	42dS	52	97-1129	Ložisko - Lager - Bearing - Roulement - Cojinete	1	UB 6210 AN ČSN 02 4640	
23a	42dS	53	6211-2306	Hnací hřídel - Antriebs Welle - Driving shaft - Arbre d'entraînement - Árbol de mando	1	Z=16, W=21,5	
23a	42dS	54	6011-1922	Jehlové ložisko - Nadellager - Needle bearing - Roulement à aiguilles - Cojinete de agujas	1	K 35x45x20	
23a	42dS	55	78.121.041	Opěrný kroužek - Stützring - Thrust ring - Anneau d'appui - Anillo de apoyo	1		

23a
42dS

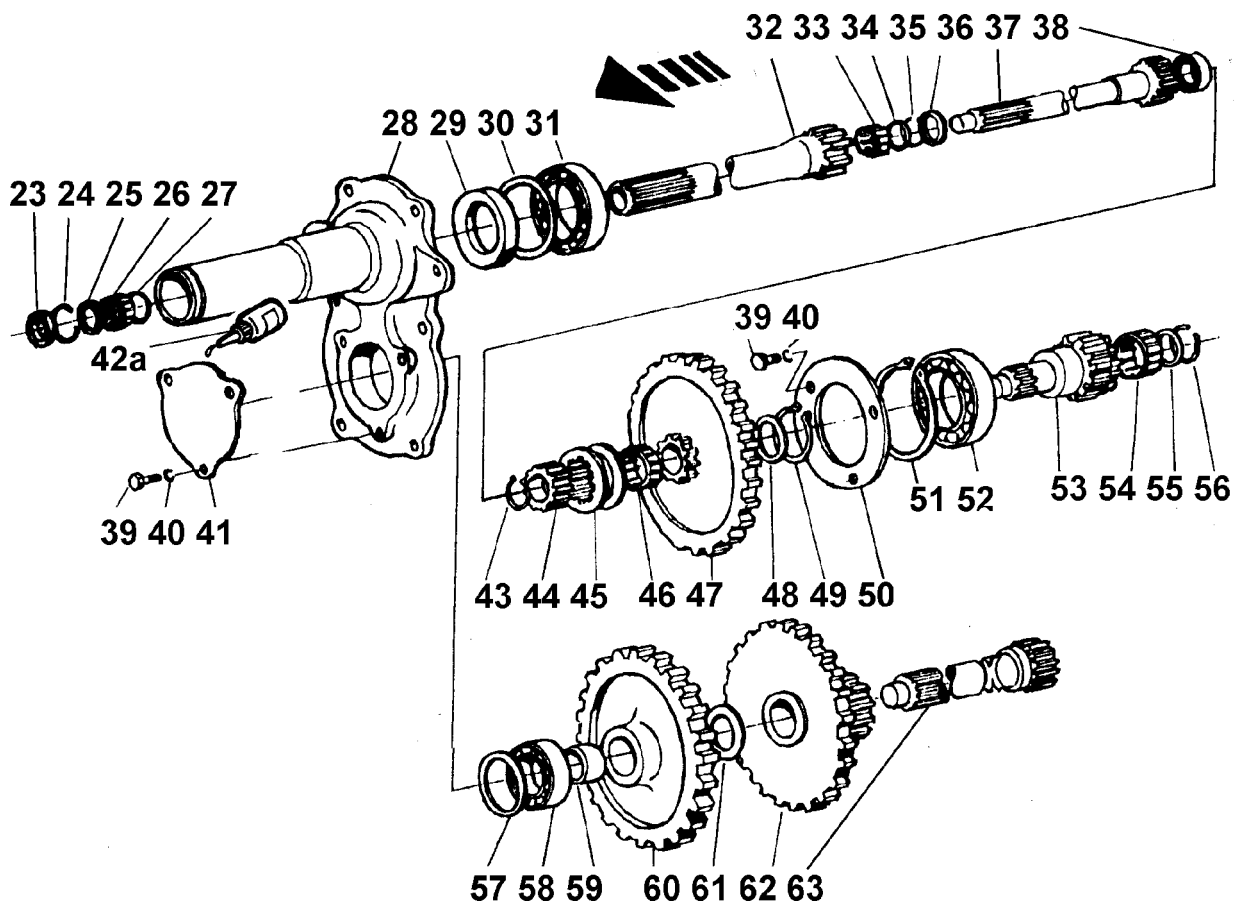

23a							23a
1	2	3	4	5	6	7	
23a	42dS	56	97-0172	Pojistný kroužek - Sicherungsring - Circlip - Anneau de retenue - Anillo de seguridad	1	45 ČSN 02 2925.2	
23a	42dS	57	97-1837	Distanční podložka - Distanzunterlage - Adjusting shim - Rondelle de réglage - Arandela distanciadora	2	60x72x0,2	
23a	42dS	57	97-1838	Distanční podložka - Distanzunterlage - Adjusting shim - Rondelle de réglage - Arandela distanciadora	2	60x72x0,3	
23a	42dS	57	97-1839	Distanční podložka - Distanzunterlage - Adjusting shim - Rondelle de réglage - Arandela distanciadora	1	60x72x0,5	
23a	42dS	57	97-1840	Distanční podložka - Distanzunterlage - Adjusting shim - Rondelle de réglage - Arandela distanciadora	1	60x72x1	
23a	42dS	57	97-1842	Distanční podložka - Distanzunterlage - Adjusting shim - Rondelle de réglage - Arandela distanciadora	1	60x72x2	
23a	42dS	58	97-1057	Ložisko - Lager - Bearing - Roulement - Cojinete	1	UR 6306 ČSN 024630	
23a	42dS	59	6211-2313	Distanční trubka - Distanzrohr - Spacing tube - Tube entretoise - Tubo distanciador	1		
23a	42dS	60	6711-1907	Kolo náhonu - Antriebsrad - Drive gear - Pignon de commande - Rueda de mando	1	Z=48, W=24 mm	
23a	42dS	61	6711-5911	Opěrka - Stütze - Rest - Pièce d'appui - Apoyo	2		
23a	42dS	62	6211-2311	Dvojkolo úplné - Vollst.Doppelzahnrad - Double gear assy - Pignon doublé complet	1	Z=74/15, W=10/14 mm	
23a	42dS	63	5511-5999	Vývodový hřídel úplný - Vollst. Zapfwelle - PTO shaft assy - Arbre de prise de force, complet - Eje de toma de fuerza completa	1	Z=36/22, W=26/61 mm	

24

43S

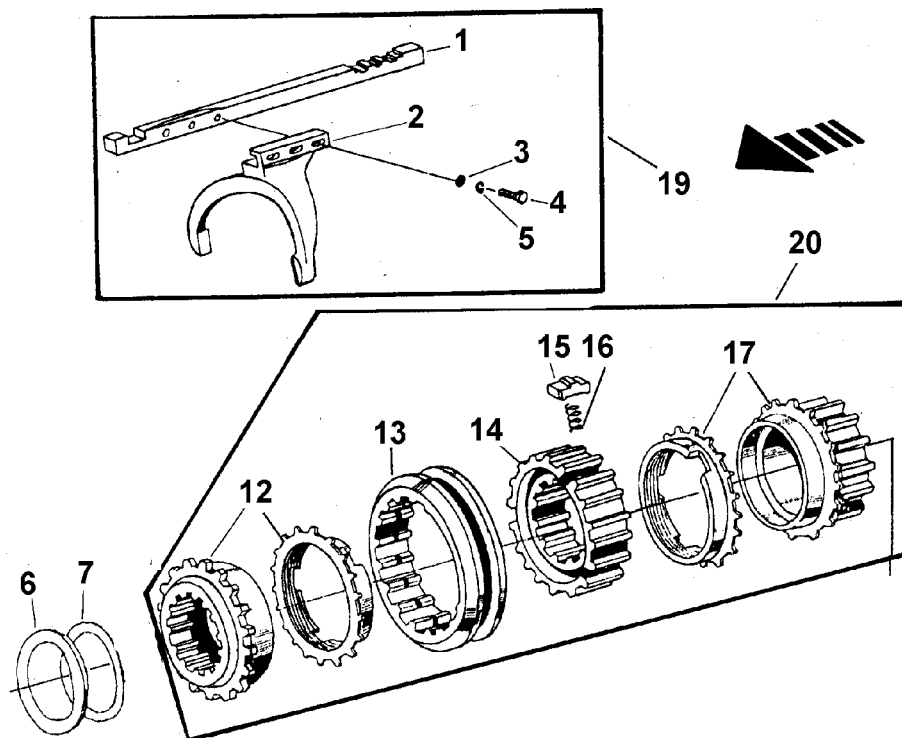

24	SYNCHRONIZAČNÍ SPOJKA - SYNCHRONISIERUNGSKUPPLUNG - SYNCHRONIZING CLUTCH - EMBRAYAGE DE SYNCHRONISATION - EMBRAGUE SINCHRONIZADOR (6011-2400/01)						24
----	---	--	--	--	--	--	----

1	2	3	4	5	6	7
24	43	1	6011-2403	Tyč řízení - Steuerungsstange - Steering rod - Barre de commande - Barra de dirección	1	
24	43	2	6011-2402	Vidlice - Gabel - Fork - Fourchette - Horquilla	1	
24	43	3	99-4409	Podložka - Unterlegscheibe - Washer - Rondelle - Arandela	3	8,4 ČSN 02 1702.10
24	43	4	99-1466	Šroub - Schraube - Bolt - Vis - Tornillo	6	M 8x25 ČSN 02 1103.55
24	43	5	99-4606	Podložka - Unterlegscheibe - Washer - Rondelle - Arandela	3	8 ČSN 02 1740.00
24	43	6	6011-2404	Distancní podložka - Distanzunterlage - Adjusting shim - Rondelle de réglage - Arandela distanciadora	1	S=2,7 ^{-0,2} mm
24	43	7	6011-2405	Distancní podložka - Distanzunterlage - Adjusting shim - Rondelle de réglage - Arandela distanciadora	2	S=0,8 mm
24	43	12	6011-2410	Kužel 5. rychlosti - úplný Z 3320, 3340 - Vollst.Kegel der 5. Gangstufe - 5 th speed taper-assy - Cône de la 5 ^{ème} vitessecomplete - Rueda de la 5a velocidad-complta	1	Z=16, W=5 mm
24	43	13	6711-2419	Přesouvací objímka - Umschaltmuffe - Shifting sleeve - Manchon de déplacement - Abrazadera desemplazadora	1	
24	43	14	6711-2416	Jádro synchronu - Innen Teil des Synchrons - Inner part of synchomesh gear - Roues intérieures du dispositif synchronisé - Ruedas interiores del sinero-dispositivo	1	
24	43	15	6711-2418	Kámen - Gleitstück - Slide block - Glisseur - Dedo deslizante	3	
24	43	16	5911-2406	Pružina - Feder - Spring - Ressort - Resorte	3	
24	43	17	6011-2409	Kolo 4. rychlosti - úplné - Vollst.Rad der 4.Gangstufe - 4 th speed gear-assy - Pignon de la 4 ^{ème} vetesse complet - Rueda de la 4a velocidad-completa	1	Z=20/33, W=18/5 mm
24	43	19	6011-2408	Vidlice synchronu úplná - Vollst.Gabel des Synchrons - Synchomesh fork assy - Frouchette complète du dispositif synchronisé - Horquilla completa del sinero-dispositivo	1	
24	43	20	6011-2407	Synchronizační spojka úplná - Vollst.Synchronisierungskupplung - Synchronizing clutch assy - Embrayage de synchronisation complet - Embrague sinchronizador complet	1	

25
44S

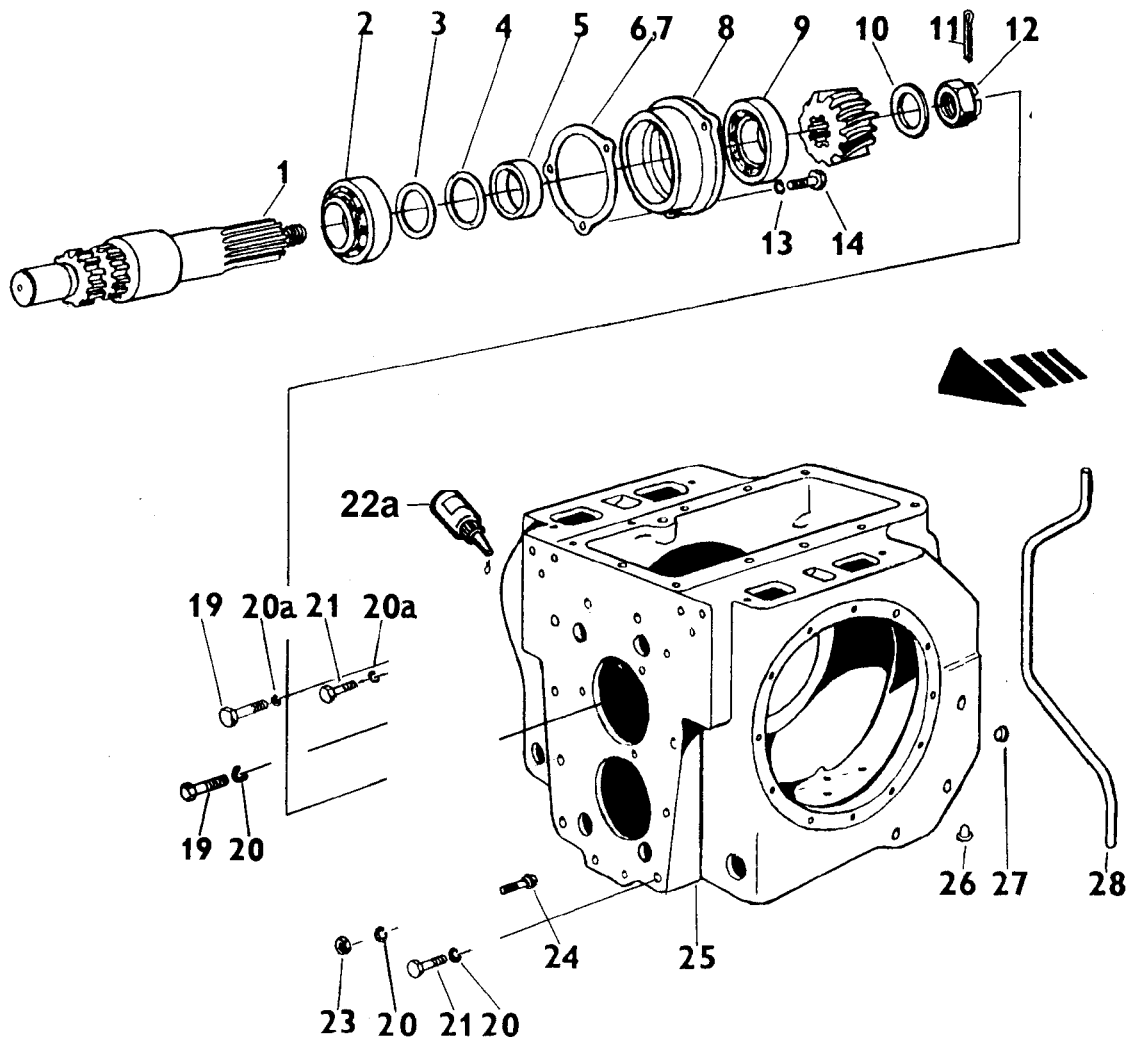

25		ROZVODOVKA - AUSGLEICHGETRIEBE-KASTEN - FINAL DRIVE HOUSING - CARTER DE PONT - CAJA DEL DIFERENCIAL (6245-2500/02)					25
1	2	3	4	5	6	7	
25	44S	1	7211-2506	Hřídel pastorku - Ritzelwelle - Bevel pinion shaft - Arbre du pignon d'attaque - Eje de piñón	1	Z=18/16, W=29/40	
25	44S	2	97-1433	Ložisko - Lager - Bearing - Roulement - Cojinete	1	30309 E ČSN 02 4720	
25	44S	3	3711-2505	Distanční podložka - Distanzunterlage - Adjusting shim - Rondelle de réglage - Arandela distanciadora	2	S=0,14 mm	
25	44S	4	97-1793	Distanční podložka - Distanzunterlage - Adjusting shim - Rondelle de réglage - Arandela distanciadora	2	45x55x0,1	
25	44S	4	97-1794	Distanční podložka - Distanzunterlage - Adjusting shim - Rondelle de réglage - Arandela distanciadora	2	45x55x0,2	
25	44S	4	97-1798	Distanční podložka - Distanzunterlage - Adjusting shim - Rondelle de réglage - Arandela distanciadora	2	45x55x0,5	
25	44S	5	5911-2508	Rozpěrný kroužek - Spreitzring - Spacing ring - Anneau entretoise - Anillo ditanciador	1		
25	44S	6	4011-2528	Distanční podložka - Distanzunterlage - Adjusting shim - Rondelle de réglage - Arandela distanciadora	1	S=0,1 mm	
25	44S	7	4011-2505	Distanční podložka - Distanzunterlage - Adjusting shim - Rondelle de réglage - Arandela distanciadora	2	S=0,2 mm	
25	44S	7	4011-2506	Distanční podložka - Distanzunterlage - Adjusting shim - Rondelle de réglage - Arandela distanciadora	2	S=0,3 mm	
25	44S	7	4011-2507	Distanční podložka - Distanzunterlage - Adjusting shim - Rondelle de réglage - Arandela distanciadora	1	S=0,5 mm	
25	44S	8	5911-2503	Pouzdro - Busche - Bush - Manchon - Buje	1		
25	44S	9	97-1433	Ložisko - Lager - Bearing - Roulement - Cojinete	1	30309 E ČSN 02 4720	
25	44S	10	6711-2505	Podložka - Unterlegscheibe - Washer - Rondelle - Arandela	1		
25	44S	11	99-4990	Závlačka - Splint - Split pin - Goupille fendue - Pasador de aletas	1	5x45 ČSN 02 1781.00	

25							25
1	2	3	4	5	6	7	
25	44S	12	99-3982	Matice - Mutter - Nut - Ecrou - Tuerca	1	M 24x2 ČSN 02 1412.20	
25	44S	13	99-4607	Podložka - Unterlegscheibe - Washer - Rondelle - Arandela	3	10 ČSN 02 1740.00	
25	44S	14	99-1228	Šroub - Schraube - Bolt - Vis - Tornillo	3	M 10x22 ČSN 02 1103.10	
25	44S	19	99-0354	Šroub - Schraube - Bolt - Vis - Tornillo	2	M 14x50 ČSN 02 1101.55	
25	44S	20	13.191.024	Podložka - Unterlegscheibe - Washer - Rondelle - Arandela	9		
25	44S	20a	99-4692	Podložka - Unterlegscheibe - Washer - Rondelle - Arandela	3	15 ČSN 02 1703.19	
25	44S	21	99-3030	Šroub - Schraube - Bolt - Vis - Tornillo	8	M 14x40 ČSN 02 1207.55	
25	44S	22a	90-5709	RHODORSEAL	1		
25	44S	23	99-3645	Matice - Mutter - Nut - Ecrou - Tuerca	2	M 14 ČSN 02 1401.55	
25	44S	24	99-0459	Šroub - Schraube - Bolt - Vis - Tornillo	2	M 14x60 ČSN 02 1101.55	
25	44S	25	6211-2511	Skříň rozvodovky - Huptgetriebekasten - Main transmission housing - Carter du pont arrière - Caja de la transmisión principal	1		
25	44S	26	95-2537	Zátka - Stopfen - Plug - Bouchon - Tapón	6	M 14	
25	45S	27	95-2538	Zátka - Stopfen - Plug - Bouchon - Tapón	12	M 16	
25	44S	28	5511-2534	Trubka - Rohr - Pipe - Tube - Tubo	1		
25	45S	29	99-9031	Šroub - Schraube - Bolt - Vis - Tornillo	7	M 10x30 ČSN 02 1103.15	
25	45S	30	99-4807	Podložka - Unterlegscheibe - Washer - Rondelle - Arandela	12	10 ČSN 02 1740.05	
25	45S	31	6245-2505	Viko uzávěrky - Deckel der Ausgleichgetriebesperre Differential lock cover - Couverture du mécanisme de blocage - Tapa del fiador del diferencial	1		
25	45S	32a	90-5707	RHODORSEAL	3		
25	45S	33	6245-2506	GUFERO	2	VIAG 58x80x13	
25	45S	34	95-2509	Kámen vidlice - Gabel-Gleitstein - Fork block - De d'appui de fourchette - Bloque de la horquilla	2		
25	45S	35	95-2522	Vidlice - Gabel - Fork - Fourchette - Horquilla	1		
25	45S	36	97-0224	Pojistný kroužek - Sicherungsring - Circlip - Anneau de retenue - Anillo de seguridad	1	15 ČSN 02 2930	
25	45S	37	5511-2517	Objímka uzávěrky - Hülse der Ausgleichgetriebesperre - Differential lock socket - Manchon baladeur de blocage du différentiel - Obrazadera del fiador del diferencial	1		
25	45S	38	4011-2533	Seřizovací matice - Stellmutter - Adjusting nut - Ecrou de réglage - Tuerca de juste	2		
25	45S	39	4011-2515	Příruba - Flansch - Flange - Bride - Brida	2		
25	45S	41	97-1337	Ložisko - Lager - Bearing - Roulement - Cojinete	2	30216 E ČSN 02 4720	
25	45S	42	99-7096	Nýt - Niet - Rivet - Rivet - Remache	12	8x38 ČSN 02 2301.1	
25	45S	43	97-4246	Kroužek - Ring - Ring - Anneau - Anillo	1	15x11 ČSN 02 9280.2	
25	45S	44	97-4250	Kroužek - Ring - Ring - Anneau - Anillo	1	20x16 ČSN 02 9280.2	
25	45S	45	97-0229	Pojistný kroužek - Sicherungsring - Circlip - Anneau de retenue - Anillo de seguridad	1	20 ČSN 02 2930	
25	45S	46	5511-2530	Pružina uzávěrky - Feder der Ausgleichgetriebesperre - Differential lock spring - Ressort de blocage du différentiel - Resorte del fiador del diferencial	1		
25	45S	47	5511-2532	Vypínací páka uzávěrky - Ausrückhebel der Ausgleichgetriebesperre - Differential lock lever - Levier de blocage du différentiel - Palanca de desembague del fiador del diferencial	1		
25	45S	48	99-8011	Pero - Feder - Key - Clavette - Chaveta	1	5x5x47 ČSN 30 1382.12	
25	45S	49	95-2914	Regulační matice - Reguliermutter - Regulating nut - Ecrou de réglage - Tuerca de regulación	1		
25	45S	50	6918-2502	Tyč - Stange - Bar - Barra - Barra	1		
25	45S	51	99-3652	Matice - Mutter - Nut - Ecrou - Tuerca	1	M 8 ČSN 02 1401.25 - levá	
25	45S	52	6211-2912	Prachovka - Staubkappe - Dust cap - Pare-poussière - Guarda-polvo	1		
25	45S	53	6211-2913	Rozpěrný kroužek - Spreitzring - Spacing ring - Anneau entretoise - Anillo distanciador	1		
25	45S	54	4918-2503	Příložka - Lasche - Shim - Cale - Cara	1		
25	45S	55	5911-2524	Pružina - Feder - Spring - Ressort - Resorte	1		
25	45S	56	6011-2510	Táhlo uzávěrky - Zugstange der Ausgleichgetriebesperre - Lock tie rod - Tringle de blocage	1		
25	45S	57	99-5733	Čep - Bolzen - Pin - Axe - Perno	1	10x28x25 ČSN 02 2111.05	
25	45S	58	99-4310	Podložka - Unterlegscheibe - Washer - Rondelle - Arandela	1	10,5 ČSN 02 1702.15	
25	45S	59	99-4905	Závlačka - Splint - Split pin - Goupille fendue - Pasador de aletas	1	3,2x20 ČSN 02 1781.05	
25	45S	60	5911-2522	Kulová podložka - Kugelförmige Unterlage - Spherical pad - Rondelle sphérique - Arandela esférica circular	4		
25	45S	61	5911-2510	Satelit - Planetenrad - Satellite - Satélite - Satélite	4		
25	45S	62	99-1468	Šroub - Schraube - Bolt - Vis - Tornillo	5	M 10x25 ČSN 02 1103.55	

25

45S

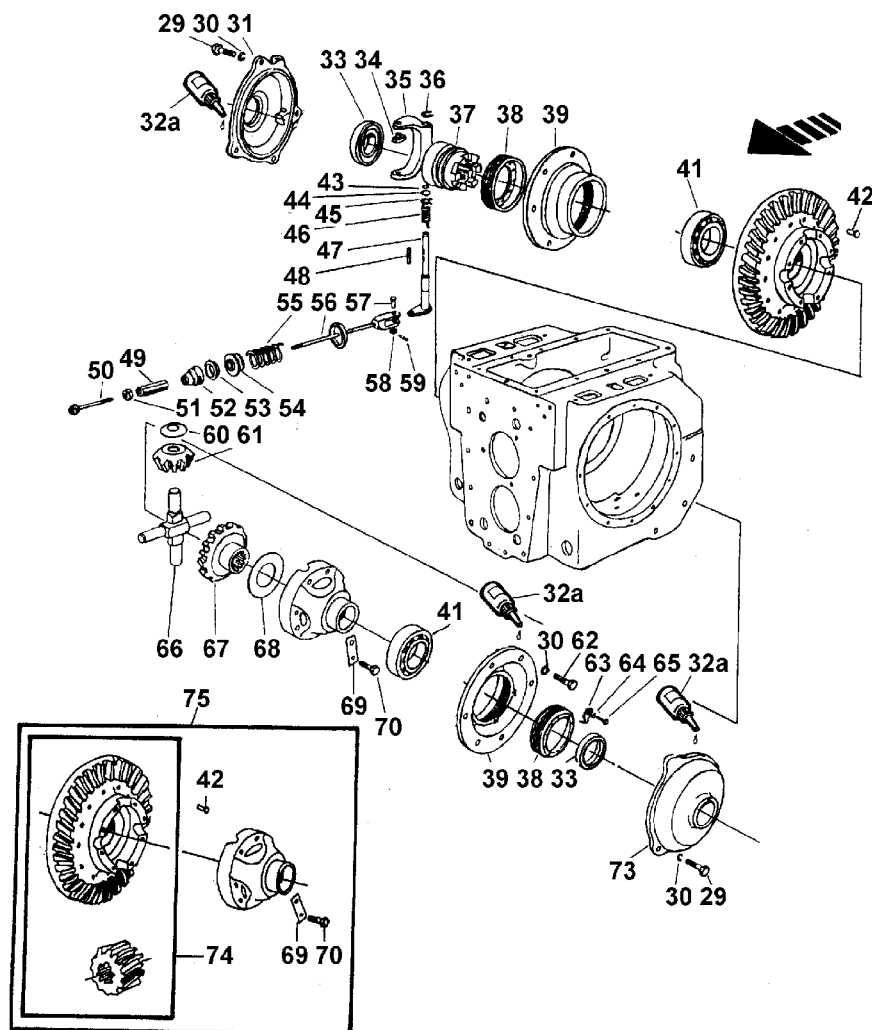

25							25
1	2	3	4	5		6	7
25	45S	63	95-2503	Pojistka - Sicherung - Lock - Arrêtoir - Seguro		2	
25	45S	64	99-4605	Podložka - Unterlegscheibe - Washer - Rondelle - Arandela		2	6 ČSN 02 1740.00
25	45S	65	99-1186	Šroub - Schraube - Bolt - Vis - Tornillo		2	M 6x12 ČSN 02 1103.10
25	45S	66	5911-2523	Čep satelitů - Umlaufradbolzen - Planet pin - Axe de satellite - Perno de los satélites		2	
25	45S	67	4011-2538	Planetové kolo - Planetenrad - Sun wheel - Planétaire - Piñon satélite		2	Z=20, W=21,36 mm
25	45S	68	4011-2523	Podložka - Unterlegscheibe - Washer - Rondelle - Arandela		2	
25	45S	69	4011-2514	Pojistný plech - Sicherungsblech - Safety sheet metal part - Plaquette d'arrêt - Platina de fijación		6	
25	45S	70	99-0561	Šroub - Schraube - Bolt - Vis - Tornillo		6	M 10x40 ČSN 02 1101.50
25	45S	73	6245-2504	Viko - Deckel . Cover - Couvercle - Tapa		1	
25	45S	74	5911-2533	Taliřové kolo s pastorkem - Tellerrad mit Ritzel - Crown wheel and bevel pinion - Grande couronne et pignon d'attaque - Rueda de corona y piñón		*	Z=53/13, W=40/40 mm
25	45S	75	5911-2597	Těleso diferenciálu s taliřovým kolem, pastorkem a šrouby - Ausgleichtriebekörper mit Tellerrad und Ritzel und Schrauben - Differential body with crown wheel, bevel pinion and bolts - Corps du différentiel avec grande couronne, pignon d'attaque et vis - Rueda de corona y piñón		1	

26a

48

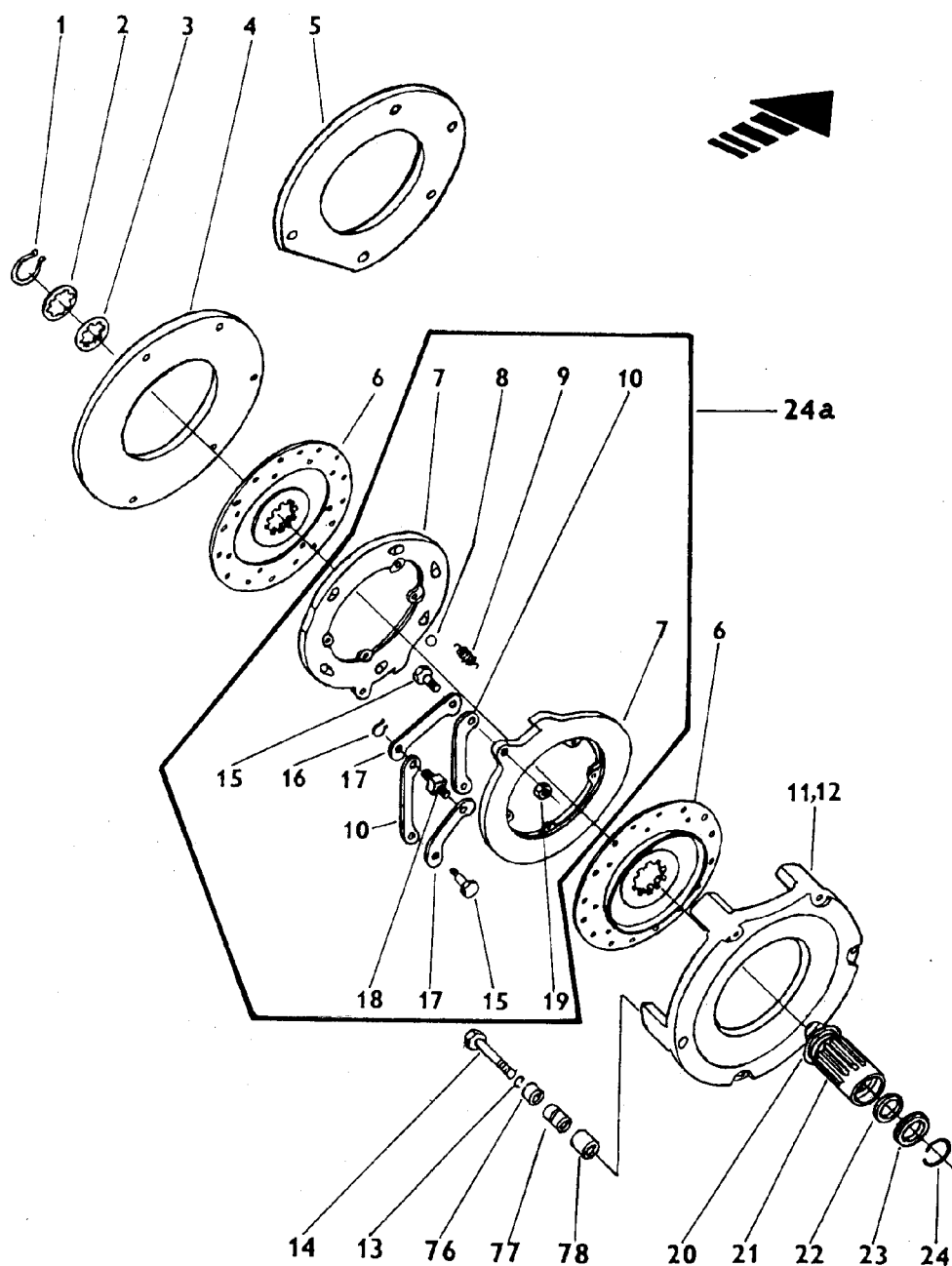

26a NOŽNÍ BRZDA DISKOVÁ - SCHEIBENFUSSBREMSE - DISK TYPE FOOT BRAKE - FREIN À PÉDALE À DISQUE - FRENO DE PEDAL DE DISCO (7245-2600/08) 26a

1	2	3	4	5	6	7
26a	48	1	97-0244	Pojistný kroužek - Sicherungsring - Circlip - Anneau de retenue - Anillo de seguridad	2	45 ČSN 02 2930
26a	48	2	4011-2620	Kroužek - Ring - Ring - Anneau - Anillo	2	
26a	48	3	4011-2607	Profilové těsnění - Profildichtung - Moulded gasket - Joint profilé - Junta perfilada	2	
26a	48	4	7211-2637	Deska levá - Linke Platte - LH plate - Plaque gauche - Placa izquierda	1	
26a	48	5	7211-2602	Deska pravá - Rechte Platte - RH plate - Plaque droite - Placa derecha	1	
26a	48	6	7211-2680	Brzdová lamela s obložním - Bremslamelle mit Belag - Brake disc with lining - Plateau de frein avec la garniture - Disco de freno con revestimiento	4	BO
26a	48	7	7245-2695	Tlačný disk - Druckscheibe - Pressure disc - Disque à pousser - Disco de empuje	4	
26a	48	8	97-0945	Kulička - Kugel - Ball - Bielle - Bolita	12	22,225-40 ČSN 02 3680
26a	48	9	78.227.051	Pružina - Feder - Spring - Ressort - Resorte	8	
26a	48	10	7211-2606	Táhlo - Zugstange - Tie rod - Tirant - Tirante	4	

26a

49

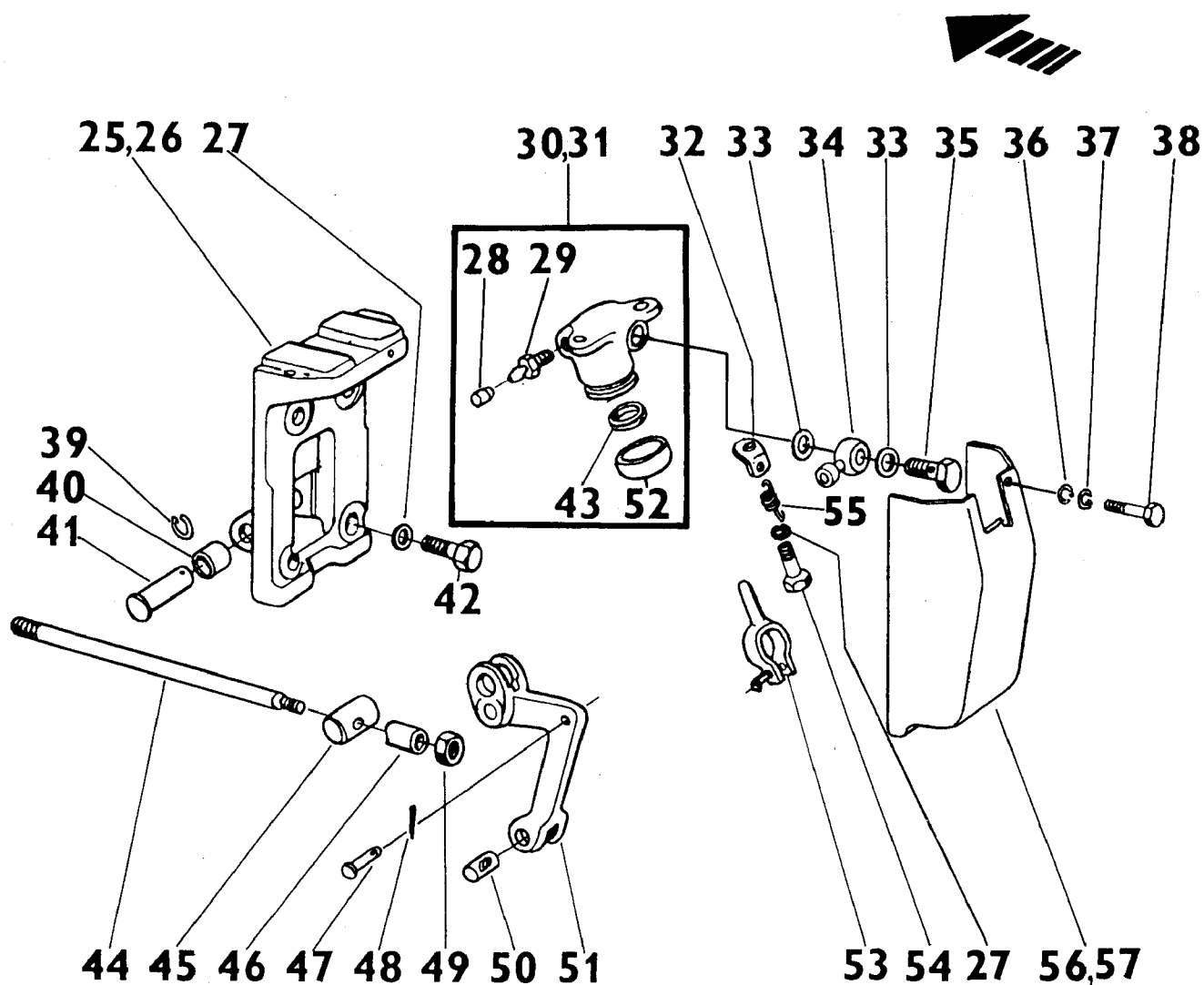

26a					26a	
1	2	3	4	5	6	7
26a	48	11	7245-2624	Koš brzdy pravý - Rechter Bremskorb - RH brake cape - Cage droite de frein - Jaula derecha de freno	1	
26a	48	12	7245-2623	Koš brzdy levý - Linker Bremskorb - LH brake cape - Cage gauche de frein - Jaula izquierda de freno	1	
26a	48,50	13	99-4775	Podložka - Unterlegscheibe - Washer - Rondelle - Arandela	12	12 ČSN 02 1741.05
26a	48	14	99-0595	Šroub - Schraube - Bolt - Vis - Tornillo	10	M 12x130 ČSN 02 1101.55
26a	48	15	7211-2608	Šroub - Schraube - Bolt - Vis - Tornillo	4	
26a	48	16	97-0221	Pojistný kroužek - Sicherungsring - Circlip - Anneau de retenue - Anillo de seguridad	4	12 ČSN 02 2930
26a	48	17	7211-2607	Táhlo - Zugstange - Tie rod - Tirant - Tirante	4	
26a	48	18	7211-2609	Čep - Bolzen - Pin - Axe - Perno	2	
26a	48	19	99-3685	Matice - Mutter - Nut - Ecrou - Tuerca	4	M 10x1,25 ČSN 02 1403.,25
26a	48	20	7245-2604	Kroužek - Ring - Ring - Anneau - Anillo	2	
26a	48	21	7245-2601	Náboj lamel - Lamellennabe - Hub of plates - Moyeu de disques - Arrastrador de los discos	2	
26a	48	22	33.227.908	Kroužek - Ring - Ring - Anneau - Anillo	2	LJF
26a	48	23	5511-2604	Pojistný kroužek - Sicherungsring - Circlip - Anneau de retenue - Anillo de seguridad	2	
26a	48	24	97-0172	Kroužek - Ring - Ring - Anneau - Anillo	2	45 ČSN 02 2925.2

26a

50

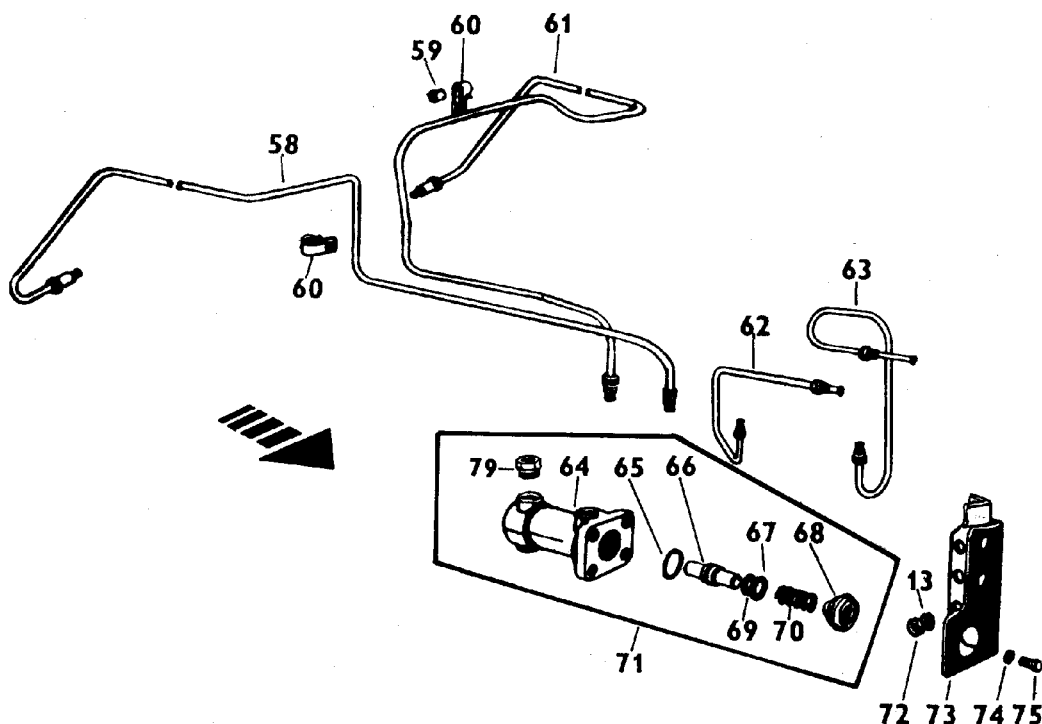

26a							26a
1	2	3	4	5		6	7
26a	48	24a	7245-2680	Disková brzda celek - Vollst. Schreibenbremse - Disc brake assy - Frein á disque complet - Freno de disco		2	
26a	49	25	7211-2615	Konzola brzdového válečku pravá - Rechte Konsole des Bremszylinders - RH bracket of brake cylinder - Console droite du cylindre de frein - Consola derecha del cilindro de freno		1	
26a	49	26	7211-2618	Konzola brzdového válečku levá - Linke Konsole des Bremszylinders - LH bracket of brake cylinder - Console gauche du cylindre de frein - Consola izquierda del cilindro de freno		1	
26a	49	27	99-4807	Podložka - Unterlegscheibe - Washer - Rondelle - Arandela		6	10 ČSN 02 1742.05
26a	49	28	97-5101	Čepička - Kappe - Cap - Chapeau - Caperuza		2	
26a	49	29	97-5113	Odvzdušňovací šroub - Entlüftungsschraube - Bleeder bolt - Vis de purge - Tornillo purgador de aire		2	
26a	49	30	7245-2616	Brzdový váleček pravý - Rechter Bremszylinder - RH brake cylinder - Cylindre de frein droit - Cilindro de freno completo derecho		1	Ø 22
26a	49	31	7245-2615	Brzdový váleček levý - Linker Bremszylinder - LH brake cylinder - Cylindre de frein gauche - Cilindro de freno completo izquierdo		1	Ø 22
26a	49	32	7211-2621	Držák pružiny - Halter der Feder - Spring holder - Porta-ressort - Porta-resorte		2	
26a	49	33	97-2180	Těsnicí kroužek - Dichtungsring - Sealing ring - Anneau d'étanchéité - Anillo de junta		4	12x18 ČSN 02 9310.2
26a	49	34	97-5171	Stavitelná přípojka - Einstellbares Anschlussstück - Adjustable connector - Raccord ajustable - Conector ajustable		2	M 12x1
26a	49	35	97-5091	Přívodní šroub - Zuleitungsschraube - Supply hollow screw - Vis creuse d'alimentation - Tornillo hueco alimentador		2	M 12x1
26a	49	36	99-4308	Podložka - Unterlegscheibe - Washer - Rondelle - Arandela		2	6,4 ČSN 02 1702.15
26a	49	37	99-4805	Podložka - Unterlegscheibe - Washer - Rondelle - Arandela		2	6 ČSN 02 1740.05
26a	49	38	99-8984	Šroub - Schraube - Bolt - Vis - Tornillo		2	M 6x14 ČSN 02 1103.15
26a	49	39	97-0223	Pojistný kroužek - Sicherungsring - Circlip - Anneau de retenue - Anillo de seguridad		2	14 ČSN 02 2930
26a	49	40	7011-2706	Pouzdro - Busche - Bush - Manchon - Buje		4	PSKU 1412
26a	49	41	7211-2630	Čep - Bolzen - Pin - Axe - Perno		2	
26a	49	42	99-1467	Šroub - Schraube - Bolt - Vis - Tornillo		6	M 10x22 ČSN 02 1103.55
26a	49	43	93-0779	Manžeta - Manschette - Cuff - Gaine - Manguito		2	
26a	49	44	7211-2613	Táhlo - Zugstange - Tie rod - Tirant - Tirante		2	
26a	49	45	7211-2619	Čep - Bolzen - Pin - Axe - Perno		2	
26a	49	46	7211-2627	Rozpěrná trubka - Distanzrohr - Spacing tube - Tube entretoise - Tubo distanciador		2	

26a						26a
1	2	3	4	5	6	7
26a	49	47	99-5706	Čep - Bolzen - Pin - Axe - Perno	2	10x40x35,5 ČSN022111.25
26a	49	48	99-5041	Závlačka - Splint - Split pin - Goupille fendue - Pasador de aletas	2	2,5x16 ČSN 02 1781.05
26a	49	49	99-4166	Matice - Mutter - Nut - Ecrou - Tuerca	2	M 12 ČSN 02 1492.25
26a	49	50	7211-2620	Čep - Bolzen - Pin - Axe - Perno	2	
26a	49	51	7245-2618	Páčka levá úplná - Vollst. Linke Hebel - LH lever assy - Levier gauche complet - Palanca izquierda completa	1	
26a	49	51	7245-2619	Páčka pravá úplná - Vollst. Rechte Hebel - RH lever assy - Levier droite complet - Palanca derecha completa	1	
26a	49	52	80.227.024	Prachovka - Staubkappe - Dust cap - Pare-poussière - Guarda-polvo	2	
26a	49	53	7245-2620	Vidlice - Gabel - Fork - Fourchette - Horquilla	2	
26a	49	54	99-1467	Šroub - Schraube - Bolt - Vis - Tornillo	4	M 10x22 ČSN 02 1103.55
26a	49	55	7245-2602	Pružina - Feder - Spring - Ressort - Resorte	2	
26a	49	56	7211-2625	Kryt pravý - Rechter Abdeckung - RH cover - Couvercle droit	1	
26a	49	57	7211-2626	Kryt levý - Linker Abdeckung - LH cover - Couvercle gauche	1	
26a	50	58	7211-2611	Trubka pravá - Rechtes Rohr - RH pipe - Tube droit	1	
26a	50	59	6911-2619	Vložka - Einlage - Insert - Pièce intercalée - Pieza intercalada	3	
26a	50	60	6911-2611	Přichytka - Schelle - Clamp - Attache - Fijación	3	
26a	50	61	7211-2612	Trubka levá - Linkes Rohr - LH pipe - Tube gauche	1	
26a	50	62	6911-2601	Trubka pravá - Rechtes Rohr - RH pipe - Tube droit	1	
26a	50	63	6911-2602	Trubka levá - Linkes Rohr - LH pipe - Tube gauche	1	
26a	50	64	6911-2621	Těleso vyrovnávače - Körper des Druckausgleichers - Compensator body - Corps de compensateur	1	
26a	50	65	97-4390	Kroužek - Ring - Ring - Anneau - Anillo	2	25x1 ČSN 02 9280.9
26a	50	66	6911-2609	Pist - Kolben - Piston - Piston - Pistón	1	
26a	50	67	6711-2617	Kroužek - Ring - Ring - Anneau - Anillo	2	
26a	50	68	6711-2634	Závěrný šroub - Verschlusschraube - Lock bolt - Vis d'obturation - Tornillo de cierre	2	
26a	50	69	97-4087	Kroužek - Ring - Ring - Anneau - Anillo	1	19
26a	50	70	6911-2610	Pružina vyrovnávače - Feder des Druckausgleichers - Compensator spring - Ressort de compensateur	2	
26a	50	71	6911-2620	Vyrovňavač tlaku - Druckausgleichsvorrichtung - Pressure compensator - Compensateur de pression	1	sk. 74
26a	50	72	99-3612	Matice - Mutter - Nut - Ecrou - Tuerca	2	M 12 ČSN 02 1401.25
26a	50	73	6911-2626	Konzola - Konsole - Bracket - Console - Consola	1	
26a	50	74	99-4806	Podložka - Unterlegscheibe - Washer - Rondelle - Arandela	4	8 ČSN 02 1740.05
26a	50	75	99-9004	Šroub - Schraube - Bolt - Vis - Tornillo	4	M 8x16 ČSN 02 1103.15
26a	48	76	7011-2645	Podložka - Unterlegscheibe - Washer - Rondelle - Arandela	2	
26a	48	77	7211-2643	Trubka - Rohr - Pipe - Tube	2	
26a	48	78	7211-2644	Váleček - Zylinderrolle - Cylindrien roller - Roveau - Rodillo	4	
26a	50	79	6911-2622	Vložka - Einlage - Insert - Pièce intercalée - Pieza intercalada	4	
26a	50	00	7245-2612	Brzdová lamela s bezazbestovým obložením-sada (7211-2680-4x) - Bremslamelle mit Asbestosbelag-Satz - Brake disk with asbestosless lining-set - Plateau de frein avec garniture sans amiante-garniture	1	

sk.74 - Nemontuje se při současné montáži skupiny 74 - Bei gleichzeitiger Montage der Gruppe 74 wird nicht montiert - Not mounted when simultané-ously the group 74 has been mounted - No se mon-té en cas du montage simultané du groupe 74

27

51S

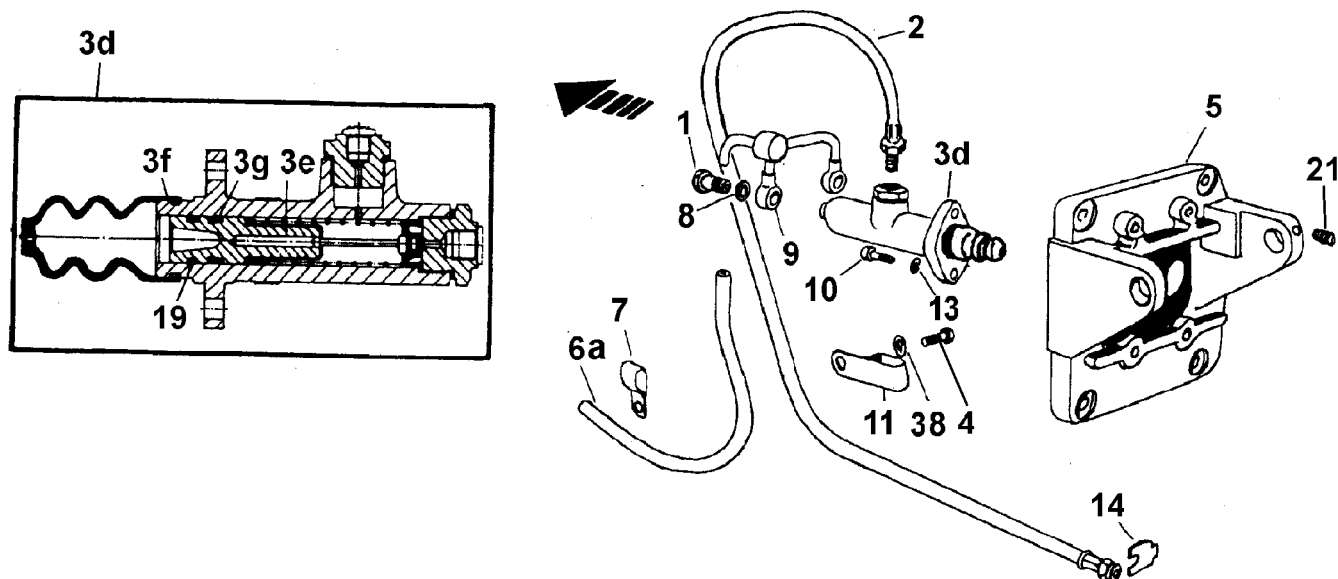

27 PEDÁLY - FUSSEBEL - PEDALS - PÉDALES - PEDALES 6245-2700/01 27						
1	2	3	4	5	6	7
27	51S, 54S	1	97-5091	Přívodní šroub - Zuleitungsschraube - Supply hollow screw - Vis creuse d' alimentation - Tornillo hueco alimentador	3	M 12x1
27	51S	2	7011-2746	Hadice - Schlauch - Hose - Tuyau - Manguera	1	
27	54S	3	6245-2730	Konzola nádržky - Konsole - Bracket - Console - Consola		
27	51S	3d	6245-2711	Hlavní válec úplný - Vollst.Hauptzylinder - Master cylinder assy - Maitre cylindre complet - Cilindro maestro completo	2	
27	51S	3e	93-0775	Píst se záklopkou - Kolben mit Klappe - Piston with safety valve - Piston avec clapet -	1	
27	51S	3f	93-0727	Prachovka - Staubkappe - Dust cap - Pare-poussière - Guarda-polvo	1	
27	51S	3g	93-0777	Manžeta - Manschette - Cuff - Gaine - Manguito	1	Ø19
27	51S	4	99-9023	Šroub - Schraube - Bolt - Vis - Tornillo	1	M 10x16 ČSN 02 1103.15
27	51S, 52S	5	7011-2733	Konzola brzdových pedalů - Konsole der Bremsfusshebels - Brake pedals bracket - Console de pedales de frein - Soporte de los pedales	1	
27	51S, 54S	6a	6245-2731	Hadice - Schlauch - Hose - Tuyau - Manguera	1	
27	51S	7	5511-3908	Přichytka - Schelle - Clamp - Attache - Fijación	1	
27	51S, 54S	8	97-2180	Těsnící kroužek - Dichtungsring - Sealing ring - Anneau d'étanchéité - Anillo de junta	6	12x18 ČSN 02 9310.2
27	51S	9	6245-2718	Přívod k hlavním válcům - Zuleitung zu den Bremszylindern - Supply to brake cylinders - Amenné aux cylindres de frein	1	
27	51S, 54S	10	99-9007	Šroub - Schraube - Bolt - Vis - Tornillo	4	M 8x20 ČSN 02 1103.15
27	51S	11	4911-2731	Objímka - Muffe - Sleeve - Manchon - Manchón	2	
27	51S, 52S, 54S	13	99-4806	Podložka - Unterlegscheibe - Washer - Rondelle - Arandela	14	8 ČSN 02 1740.05
27	51S	14	6911-2797	Držák - Halter - Holder - Support - Soporte	2	
27	54S	15	93-0772	Těsnění ventilu - Ventildichtung - Valve gasket - Joint d' étanchéité du clapet	1	
27	54S	16	93-0769	Ventil - Ventil - Valve - Clapet - Válvula	1	
27	54S	17	53.255.909	Trubičková spirála - Rohrförmige Blechabdeckungs-spirale - Tube type sheet spiral guard - Spirale de tôle en forme du tube de protection - Espiral de chapa en forma del tubo protector	1	
27	54S	17a	93-0778	Pružina - Feder - Spring - Ressort - Resorte	1	
27	54S	18a	93-0777	Manžeta - Manschette - Cuff - Gaine - Manguito	1	AT Ø19
27	51S	19	93-0768	Těsnící kroužek - Dichtungsring - Sealing ring - Anneau d'étanchéité - Anillo de junta	1	
27	54S	19a	93-0775	Píst se záklopkou úplný - Vollst. Kolben mit Klappe - Piston with safety valve assy - Piston avec clapet complet - Pistón completo	1	

27

52S

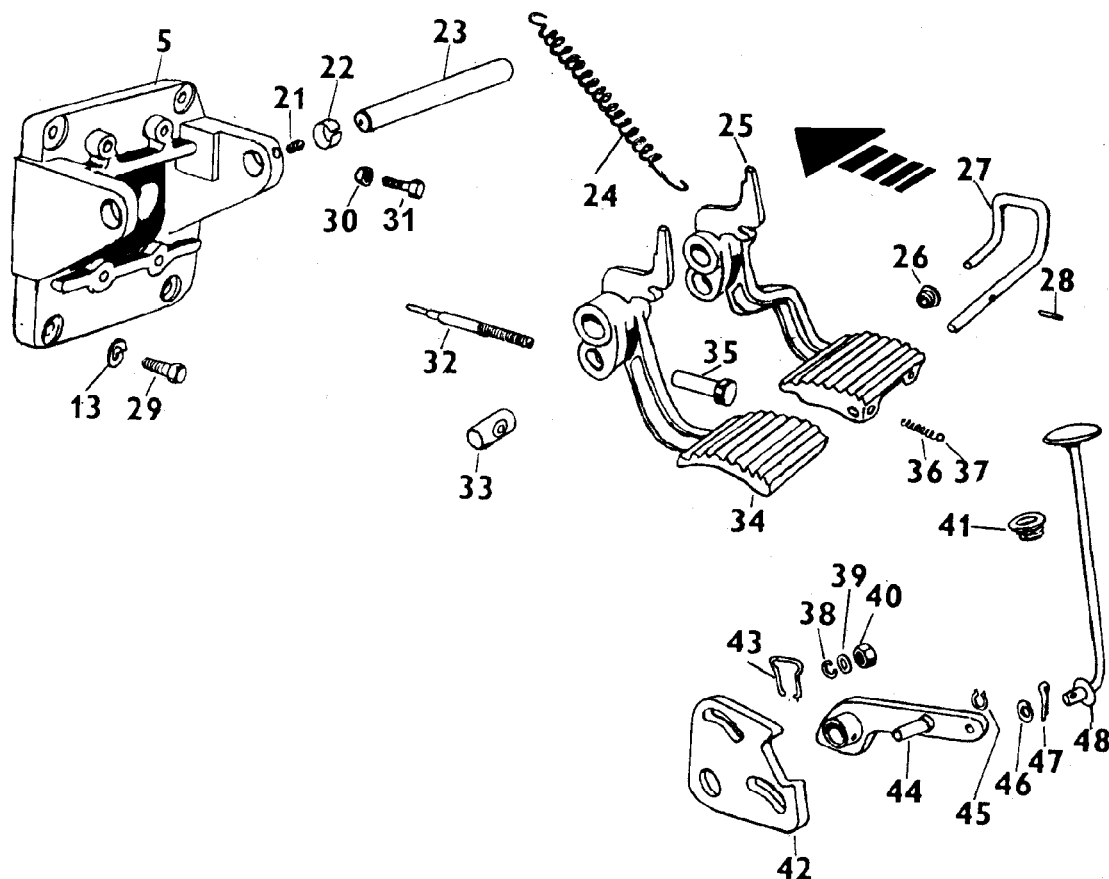

27							27
1	2	3	4	5	6	7	
27	54S	19c	6245-2712	Hlavní válec úplný FAG - Vollst. Hauptzylinder - Master cylinder assy - Maitre cylindre complet. - Cilindro maestro completo	1		
27	54S	20a	93-0727	Prachovka - Staubkappe - Dust cap - Pare-poussière - Guarda-polvo	1		
27	51S, 52S, 54S	21	99-1806	Šroub - Schraube - Bolt - Vis - Tornillo	2	M 6x15 ČSN 02 1115	
27	52S, 54S	22	6911-2705	Pouzdro - Busche - Bush - Manchon - Buje	6	PSDU 1820	
27	52S	23	7011-2734	Hřídel brzdových pedalů - Bremsfusshebelwelle - Brake pedals shaft - Arbre des pédales de frein - Eje de los pedales de freno	1		
27	52S	24	6911-2726	Pružina - Feder - Spring - Ressort - Resorte	2		
27	52S	25	7011-2732	Pedál brzdy vnější - Äussenbremspedal - Outer brake pedal - Pédale de frein extérieure - Pedal de freno, exterior	1		
27	52S	26	7011-2736	Průchodka - Tülle - Grommet - Traversée - Boquilla de paso	1		
27	52S	27	7011-2735	Zástrčka - Klinke - Catch - Doigt d'encliquetage - Gatillo	1		
27	52S	28	99-6883	Kolík - Stift - Pin - Goupille cylindrique - Pasador	1	3x20 ČSN 02 2156	
27	52S	29	99-1009	Šroub - Schraube - Bolt - Vis - Tornillo	4	M 8x25 ČSN 02 1103.19	
27	52S, 54S	30	99-3609	Matice - Mutter - Nut - Ecrou - Tuerca	2	M 6 ČSN 02 1401.25	
27	52S, 54S	31	99-8984	Šroub - Schraube - Bolt - Vis - Tornillo	7	M 6x14 ČSN 02 1103.15	
27	52S	32	6911-2768	Pístní tyč - Kolbenstange - Piston rod - Tige de piston - Biela	2		
27	52S	33	6911-2769	Čep pístnice - Kolbenstangenbolzen - Piston rod pin - Axe de tige de la piston - Perno de la biela	2		
27	52S	34	7011-2731	Pedál brzdy vnitřní - Innenbremspedal - Inner brake pedals - Pédale de frein intérieure - Pedal de la interior	1		
27	52S	35	7011-2737	Seřizovací matice - Stellmutter - Adjusting nut - Ecrou de réglage - Tuerca de juste	2		
27	52S	36	5911-3517	Pružina - Feder - Spring - Ressort - Resorte	1		
27	52S	37	97-0934	Kulička - Kugel - Ball - Bielle - Bolita	1	IV 7,938 ČSN 02 3680	

27
53S

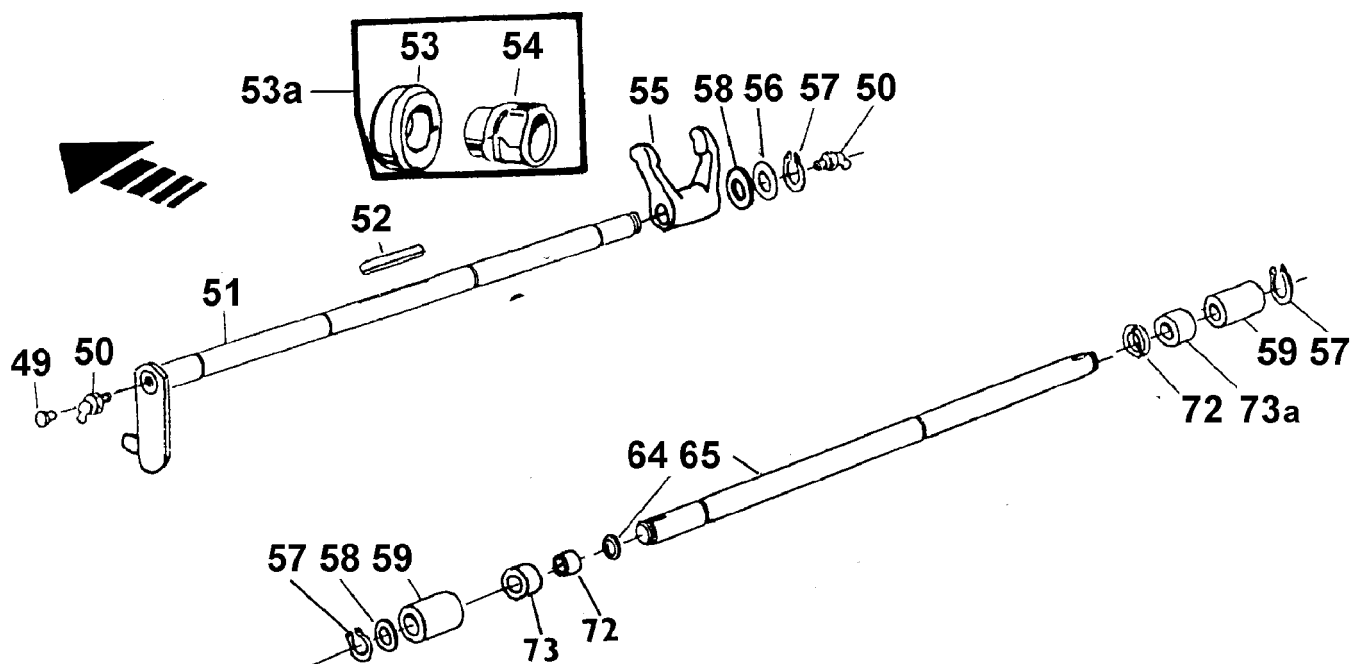

27							27
1	2	3	4	5	6	7	
27	51S, 52S	38	99-4774	Podložka - Unterlegscheibe - Washer - Rondelle - Arandela	5	10 ČSN 02 1741.05	
27	52S	39	99-4310	Podložka - Unterlegscheibe - Washer - Rondelle - Arandela	2	10,5 ČSN 02 1702.15	
27	52S	40	99-3611	Matice - Mutter - Nut - Ecrou - Tuerca	2	M 10 ČSN 02 1401.25	
27	52S	41	5611-2719	Průchodka - Tülle - Grommet - Traversée - Boquilla de paso	1		
27	52S	42	4918-2727	Konzola - Konsole - Bracket - Console - Consola	1		
27	52S	43	4918-2736	Pojistka - Sicherung - Lock - Arrêtoir - Seguro	1		
27	52S	44	4918-2728	Páka převodná - Übersetzungshebel - Shifting lever - Levier de transmission - Palanca	1		
27	52S	45	97-0221	Pojistný kroužek - Sicherungsring - Circlip - Anneau de retenue - Anillo de seguridad	1	12 ČSN 02 2930	
27	52S	46	99-4441	Podložka - Unterlegscheibe - Washer - Rondelle - Arandela	2	10,5 ČSN 02 1702.19	
27	52S	47	99-4902	Závlačka - Splint - Split pin - Goupille fendue - Pasador de aletas	1	3,2x20 ČSN 02 1781.09	
27	52S	48	4918-2729	Pedál uzávěrky - Verschlusshebel - Lock pedal - Pédale de blocage - Pedal de fiador	1		
27	53S	49	7011-2762	Čepička - Kappe - Cap - Chapeau - Caperuza	4		
27	53S	50	97-2822	Mazací hlavice - Schmiemippel - Lubricating nipple - Graisseur à pression - Cabezal engrasador	4		
27	53S	51	53.256.020	Hřídel spojkového pedálu - Kupplungsfusshebelwelle - Clutch pedal shaft - Arbre de pédale d'embrayage - Eje de embrague	1		
27	53S	52	99-8020	Pero - Feder - Key - Clavette - Chaveta	1	8x7x57 ČSN 30 1382.12	
27	53S	53	7011-2728	Vypínací ložisko - Ausrücklager - Release bearing - Butée de débrayage - Cojinete de desembrague	1		
27	53S	53a	7011-2727	Vypínací ložisko s objímkou - Ausrücklager mit Muffe - Release bearing with collar - Butée de débrayage avec manchon - Cojinete de desembrague con manchon	1		
27	53S	54	5711-2101	Vysouvací objímka - Ausrückemuffe - Release sleeve - Manchon de débrayage - Manguito de desenganche	1		
27	53S	55	7011-2726	Vysouvací páka ložiska - Lagerausrückhebel - Bearing release lever - Levier de commande de la butée de débrayage - Palanca ahorquillada del cojinete de desembrague	1		
27	53S	56	99-4318	Podložka - Unterlegscheibe - Washer - Rondelle - Arandela	2	26 ČSN 02 1702.15	

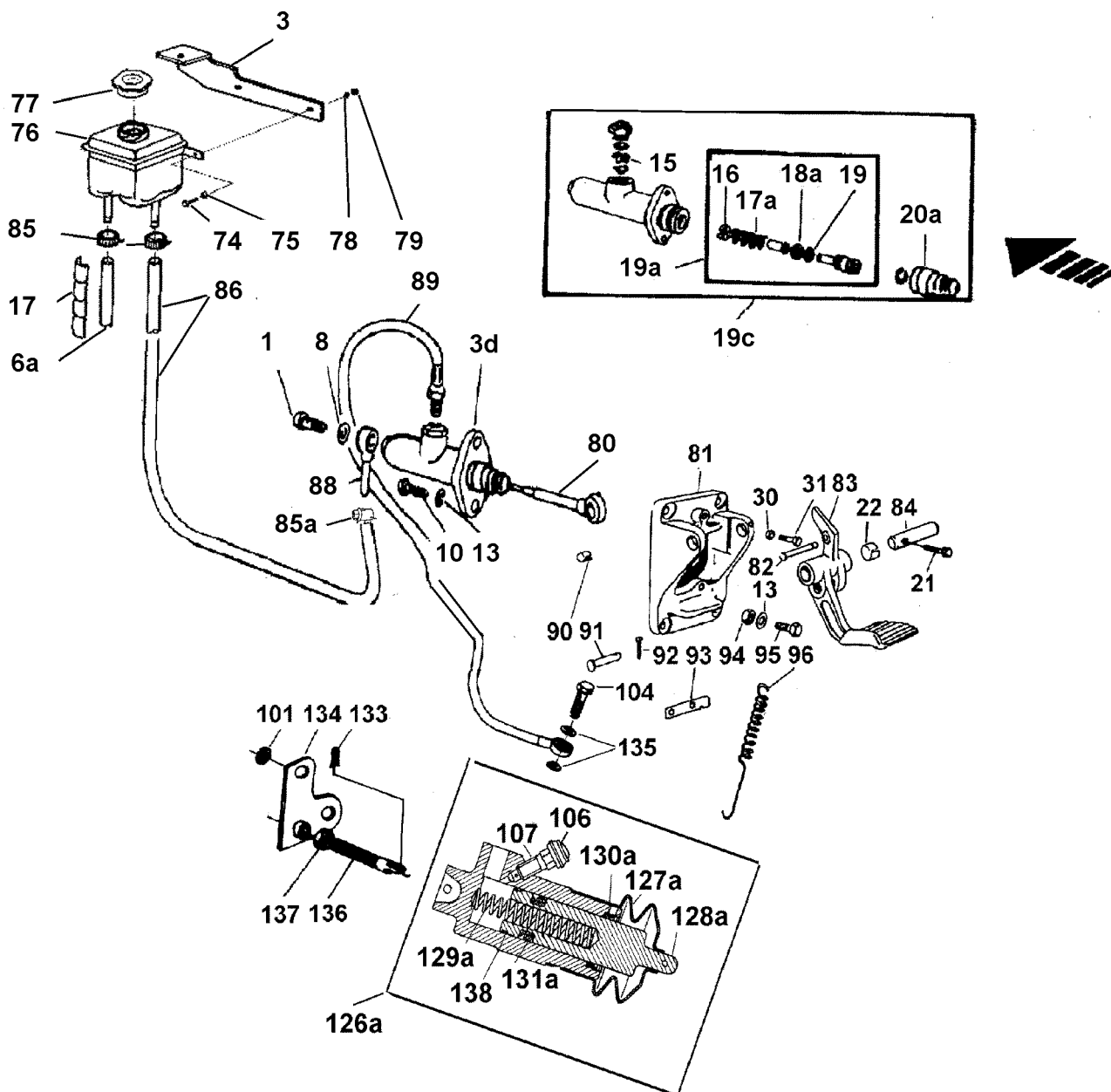

27							27
1	2	3	4	5	6	7	
27	53S	57	97-0433	Pojistný kroužek - Sicherungsring - Circlip - Anneau de retenue - Anillo de seguridad	3	25 ČSN 02 2930	
27	53S	58	97-1772	Distanci podložka - Distanzunterlage - Adjusting shim - Rondelle de réglage - Arandela distanciadora	2	25x32x1	
27	53S	58	97-1773	Distanci podložka - Distanzunterlage - Adjusting shim - Rondelle de réglage - Arandela distanciadora	2	25x32x2	
27	53S	59	5711-2733	Distanci trubka - Distanzrohr - Spacing tube - Tube entretoise - Tubo distanciador	2		
27	53S	64	97-4253	Těsnicí kroužek - Dichtungsring - Sealing ring - Anneau d'étanchéité - Anillo de junta	1	25x21 ČSN 02 9280.2	
27	53S	65	6245-2725	Hřídel - Welle - Shaft - Arbre - Árbol	1		
27	53S	72	97-4198	GUFERO	2	25x35x7 ČSN 02 9401.1	
27	53S	73	7011-2767	Distanci trubka - Distanzrohr - Spacing tube - Tube entretoise - Tubo distanciador	1		
27	53S	73a	5711-2703	Distanci trubka - Distanzrohr - Spacing tube - Tube entretoise - Tubo distanciador	1		
27	54S	74	99-8984	Šroub - Schraube - Bolt - Vis - Tornillo	2	M 6x14 ČSN 02 1103.15	
27	54S	75	99-4308	Podložka - Unterlegscheibe - Washer - Rondelle - Arandela	3	6,4 ČSN 02 1702.15	

27							27
1	2	3	4	5	6	7	
27	54S	76	7011-2712	Kapalinová nádržka - Flüssigkeitsgefäß - Tank for liquid - Réservoir pour le liquide - Tanque para el liquido	1		
27	54S	77	93-0745	Vičko nádržky - Schölerkappe - Tank cap - Chapeau du réservoir - Caperuza del tangué	1		
27	54S	78	99-4805	Podložka - Unterlegscheibe - Washer - Rondelle - Arandela	2	6 ČSN 02 1740.05	
27	54S	79	99-3509	Matice - Mutter - Nut - Ecrou - Tuerca	2	M 6 ČSN 02 1401.29	
27	54S	80	7011-2705	Pistní tyč - Kolbenstange - Piston rod - Tige de piston - Biella	1	oo	
27	54S	81	7011-2703	Konzola - Konsole - Bracket - Console - Consola	1		
27	54S	82	6911-2749	Čep - Bolzen - Pin - Axe - Perno	1		
27	54S	83	7011-2702	Pedál spojky - Kupplungsflusshebel - Clutch pedal - Pédale de l'embrayage - Pedal de embrague	1		
27	54S	84	7011-2704	Hřídel spojkového pedálu - Kupplungsflusshebelwelle - Clutch pedal shaft - Arbte de pédale d'embrayage - Eje del pedal del embrague	1		
27	54S	85	53.800.002	Spona - Band - Clip - Collier - Abrazadera	4	10-16/9	
27	54S	85a	53.800.002	Spona - Band - Clip - Collier - Abrazadera	4	10-16/9	
27	54S	86	6245-2732	Hadice přívodu spojky - Schlauch - Hose - Tuyau - Manguera	1		
27	54S	86	6245-2733	Hadice přívodu spojky - Schlauch - Hose - Tuyau - Manguera	1	sk.21	
27	54S	88	7011-2743	Přívodní trubka - Zuführrohr - Inlet tube - Tuyau d'admission - Tubo alimentador	1		
27	54S	89	7011-2774	Hadice - Schlauch - Hose - Tuyau - Manguera	1		
27	54S	90	7011-2706	Pouzdro - Busche - Bush - Manchon - Buje	1	oo PSKU 1412	
27	54S	91	99-5854	Čep - Bolzen - Pin - Axe - Perno	1	oo 14x45x40	
27	54S	92	99-5070	Závlačka - Splint - Split pin - Goupille fendue - Pasador de aletas	1	oo 4x22 ČSN 02 1781.2	
27	54S	93	7011-2742	Držák pružiny spojky - Halter der Kupplungsfeder - Clutch spring holder - Porte-ressort de l'embrayage - Porta-resorte del embrague	1		
27	54S	94	99-3610	Matice - Mutter - Nut - Ecrou - Tuerca	3	M 8 ČSN 02 1401.25	
27	54S	95	99-9010	Šroub - Schraube - Bolt - Vis - Tornillo	4	M 8x30 ČSN 02 1103.15	
27	54S	96	7011-2741	Pružina - Feder - Spring - Ressort - Resorte	1		
27	54S	101	99-4696	Podložka - Unterlegscheibe - Washer - Rondelle - Arandela	3	13 ČSN 02 1703.15	
27	54S	104	97-5092	Přívodní šroub - Zuleitungsschraube - Supply hollow screw - Vis creuse d'alimentation - Tornillo hueco alimentador	2	M 10x1	
27	54S	106	97-5101	Čepička - Kappe - Cap - Chapeau - Caperuza	2		
27	54S	107	97-5113	Odvzdušňovací šroub - Entlüftungsschraube - Bleeder bolt - Vis de purge - Tornillo purgador de aire	1		
27	54S	126a	53.256.908	Vypínací válec spojky - Ausrückzylinder der Kupplung - Clutch release cylinder - Cylindre de déengagement de l'embrayage - Cilindro de desengrane	1	FRAGOKOV < 20.3.2001	
27	54S	127a	93-0944	Prachovka - Staubkappe - Dust cap - Pare-poussière - Guarda-polvo	1	(53.256.908)	
27	54S	128a	93-0941	Pist - Kolben - Piston - Piston - Pistón	1	(53.256.908)	
27	54S	129a	93-0942	Pružina - Feder - Spring - Ressort - Resorte	1	(53.256.908)	
27	54S	130a	93-0943	Stírací kroužek - Reibungsring - Stearing ring - Segment de raclage - Segmento rascador	1	(53.256.908)	
27	54S	131a	7011-2768	Těsnící kroužek (manžeta) - Dichtungsring (Manschette) - Sealing ring (cuff) - Anneau d'étanchéité (gaine) - Anillo de junta (manguito)	1	(53.256.908)	
27	54S	133	99-5045	Závlačka - Splint - Split pin - Goupille fendue - Pasador de aletas	2	2,5x32 ČSN 02 1781.09	
27	54S	134	6245-2720	Konzola úplná - Vollst.Konsole - Bracket assy - Console complet - Consola completa	1		
27	54S	135	97-2069	Těsnící kroužek - Dichtungsring - Sealing ring - Anneau d'étanchéité - Anillo de junta	2	10x16 ČSN 02 9310.2	
27	54S	136	53.256.302	Opěrný čep - Bolzen - Pin - Axe - Perno	1		
27	54S	137	99-3642	Matice - Mutter - Nut - Ecrou - Tuerca	2	M 10 ISO 4032 < 20.3.2001	
27	54S	138	93-0945	Vodící kroužek - Führungsring - Guide ring - Anneau de guidage - Anillo	1	(53.256.908)	

sk.21 - Montuje se se skupinou 7011-2150 - Wird montiert bei gleichzeitiger Montage der Gruppe 7011-2150 - Mounted in case the group 7011-2150 has been mounted too - Monté en cas du montage simultané du groupe 7011-2150

oo - Nemontuje se při současné montáži skupiny 7011-2150 - Bei gleichzeitiger Montage der Gruppe 7011-2150 wird nicht montiert - Not mounted when simultanously the group 7011-2150 has been mounted - No se mon-té en cas du montage simultané du groupe 7011-2150

28

55S

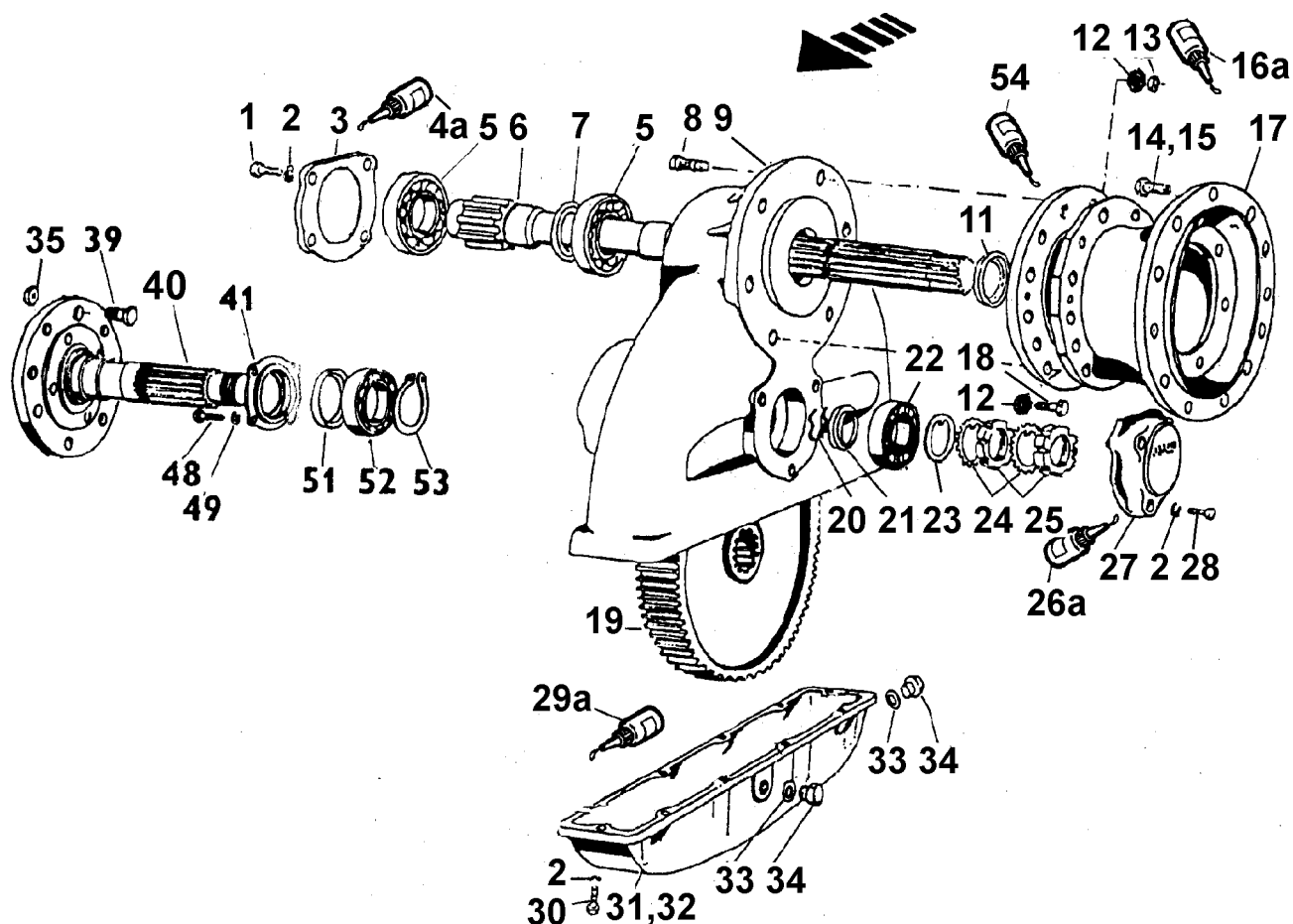

28	ZADNÍ POLOOSA S PORTÁLEM - HINTERE HALBACHSE MIT PORTAL - REAR HALF-AXLE WITH PORTAL - DEMI-ARBRE ARRIÈRE AVEC PORTIQUE - SEMI-EJE TRASERO CON PORTAL (6211-2800/14)						28
----	--	--	--	--	--	--	----

1	2	3	4	5	6	7
28	55S	1	99-1467	Šroub - Schraube - Bolt - Vis - Tornillo	8	M 10x22 ČSN 02 1103.55
28	55S	2	99-4807	Podložka - Unterlegscheibe - Washer - Rondelle - Arandela	34	10 ČSN 02 1740.05
28	55S	3	5711-2819	Víčko horní - Oberdeckel - Top cap - Couvercle supérieur - Tapa superior	2	
28	55S	4a	90-5709	RHODORSEAL	1	
28	55S	5	97-1078	Ložisko - Lager - Bearing - Roulement - Cojinete	4	6410 ČSN 02 4630
28	55S	6	6211-2805	Hřídel diferenciálu - Ausgleichtriebwelle - Differential shaft - Arbre du différentiel - Eje del diferencial	2	30 km Z=12, W=70,2 mm
28	55S	7	5511-2804	Krycí plech - Deckblech - Protection sheet metal piece - Tôle de protection - Chape de protección	2	
28	55S	8	6011-2807	Šroub - Schraube - Bolt - Vis - Tornillo	4	M 18x50
28	55S	9	6211-2801	Portál - Portal - Portal - Portique - Portal	2	30 km
28	55S	11	6211-2811	GUFERO	2	50x72x12
28	55S	12	6211-2818	Podložka - Unterlegscheibe - Washer - Rondelle - Arandela	12	
28	55S	13	99-9762	Matice - Mutter - Nut - Ecrou - Tuerca	4	M 18 ČSN 02 1402.65
28	55S	14	99-0385	Šroub - Schraube - Bolt - Vis - Tornillo	6	M 14x45 ČSN 02 1101.75
28	55S	15	99-1319	Šroub - Schraube - Bolt - Vis - Tornillo	6	M 14x35 ČSN 02 1103.55
28	55S	16a	90-7724	Loctite 243	1	
28	55S	17	6211-2802	Pouzdro zadní nápravy - levé - Linker Hinterachsegehäuse - LH rear axle housing - Trompette du pont arrière, gauche - Caja del puente trasero izquierdo	1	30 km DB
28	55S	17	6211-2803	Pouzdro zadní nápravy - pravé - Rechter Hinterachsegehäuse - RH rear axle housing - Trompette du pont arrière, droite - Caja del puente trasero derecho	1	30 km DB
28	55S	18	6011-2806	Šroub - Schraube - Bolt - Vis - Tornillo	8	M 18x1,5x44
28	55S	19	6211-2804	Ozubené kolo - Zahnrad - Gear wheel - Pignon - Rueda dentada	2	30 km Z=61, W=61 mm
28	55S	20	3711-2804	Pružina - Feder - Spring - Ressort - Resorte	2	

28						28
1	2	3	4	5	6	7
28	55S	21	5511-2812	Pojistná vložka - Sicherungseinlage - Safety insert - Pièce intercalée de sureté - Imposición de seguridad	2	
28	55S	22	97-1418	Ložisko - Lager - Bearing - Roulement - Cojinete	2	32211 E ČSN 02 4720
28	55S	23	5511-2807	Kroužek - Ring - Ring - Anneau - Anillo	2	
28	55S	24	5711-2811	Pojistná podložka - Sicherungsunterlage - Tab washer - Rondelle de sûreté - Arandela de seguridad	4	
28	55S	25	97-0710	Matice - Mutter - Nut - Ecrou - Tuerca	4	KM 11 ČSN 02 3630
28	55S	26a	90-5710	RHODORSEAL	1	
28	55S	27	6011-2808	Viko zadní - Rückwärtiger Deckel - Rear cover - Couvercle arrière - Tapa trasera	2	
28	55S	28	99-2984	Šroub - Schraube - Bolt - Vis - Tornillo	6	M 10x30 ČSN 02 1201.25
28	55S	29a	90-5707	RHODORSEAL	1	
28	55S	30	99-8442	Šroub - Schraube - Bolt - Vis - Tornillo	20	M 10x30 ČSN 02 1201.75
28	55S	31	6011-2803	Viko portálu levé - Linker Portaldeckel - LH portal cover - Couvercle de portique, côté gauche - Tapa del portal, izquierdo	1	
28	55S	32	6011-2804	Viko portálu pravé - Rechter Portaldeckel - RH portal cover - Couvercle de portique, côté droit - Tapa del portal, derecha	1	
28	55S	33	97-2143	Těsnicí kroužek - Dichtungsring - Sealing ring - Anneau d'étanchéité - Anillo de junta	4	20x26 ČSN 02 9310.3
28	55S	34	97-2727	Zátka - Stopfen - Plug - Bouchon - Tapón	4	M 20x1,5 ČSN 02 1915.15
28	56S	35	97-3641	Matice - Mutter - Nut - Ecrou - Tuerca	16	M 22x1,5 ČSN 30 375165
28	56S	35	97-3645	Matice - Mutter - Nut - Ecrou - Tuerca		X
28	56S	39	4011-2815	Šroub - Schraube - Bolt - Vis - Tornillo	16	X
28	56S	39	10.161.901	Šroub - Schraube - Bolt - Vis - Tornillo	16	
28	56S	40	6911-2801	Hřídel kola - Radwelle - Wheel shaft - Arbre de roue - Eje de la rueda	2	Z=26, W=76,5 mm
28	56S	41	95-2801	Viko přední - Vorderdeckel - Front cover - Couvercle avant - Tapa delantera	2	
28	56S	48	99-2116	Šroub - Schraube - Bolt - Vis - Tornillo	8	M 8x20 ČSN 02 1143.55
28	56S	49	99-4806	Podložka - Unterlegscheibe - Washer - Rondelle - Arandela	8	8 ČSN 02 1740.05
28	56S	51	6211-2810	GUFERO	2	80x100x13
28	56S	52	97-1335	Ložisko - Lager - Bearing - Roulement - Cojinete	2	30214 E ČSN 02 4720
28	56S	53	97-0254	Pojistný kroužek - Sicherungsring - Circlip - Anneau de retenue - Anillo de seguridad	2	70 ČSN 02 2930
28	55S	54	90-7729	LOCTITE 277	2	

29

57S

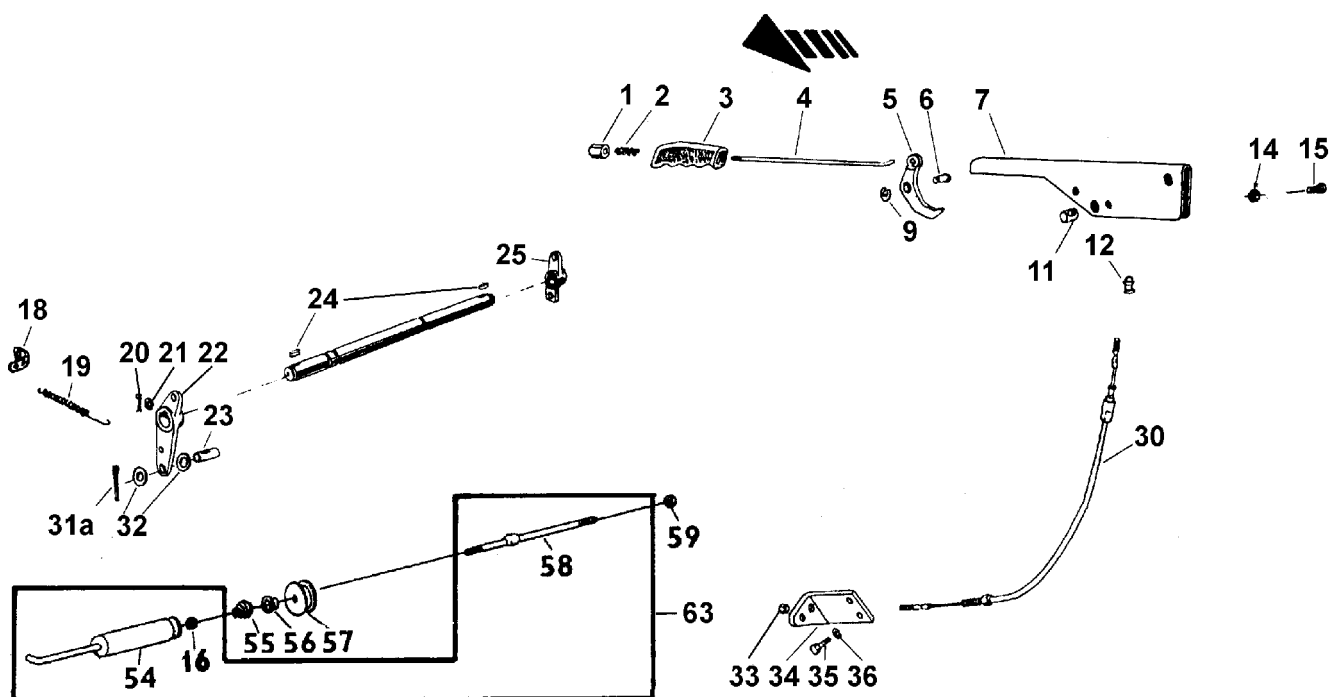

29		RUČNÍ BRZDA - HANDBREMSE - HAND BRAKE - FREIN À MAIN - FRENO DE MANO (7245-2900/01)					29	
1	2	3	4	5	6	7		
29	57S	1	78.231.034	Knoflík - Knopf - Button - Bouton-poussoir - Botón	1			
29	57S	2	5511-2706	Pružina - Feder - Spring - Ressort - Resorte	1			
29	57S	3	6211-2161	Rukojeť - Handgriff - Gripe - Poignée - Puño	1			
29	57S	4	7011-2903	Táhlo - Zugstange - Tie rod - Tirant - Tirante	1			
29	57S	5	7011-2904	Západka - Klinke - Catch - Doigt d'encliquetage - Trinquete	1			
29	57S	6	5711-2737	Čep II - Bolzen - Pin - Axe - Perno	1			
29	57S	7	6211-2157	Páka - Hebel - Lever - Levier - Palanca	1			
29	57S	9	97-0210	Kroužek - Ring - Ring - Anneau - Anillo	1	6 ČSN 02 2929.05		
29	57S	11	6211-2162	Čep - Bolzen - Pin - Axe - Perno	1			
29	57S	12	7011-2914	Prachovka - Staubkappe - Dust cap - Pare-poussière - Guarda-polvo	1			
29	57S	14	99-4166	Matice - Mutter - Nut - Ecrou - Tuerca	1	M 12 ČSN 02 1492.25		
29	57S	15	6911-7510	Šroub - Schraube - Bolt - Vis - Tornillo	1			
29	57S, 58S	16	99-3610	Matice - Mutter - Nut - Ecrou - Tuerca	2	M 8 ČSN 02 1401.25		
29	57S	18	6911-2753	Přichytka pružiny - Schelle der Feder - Spring clamp - Attache du Ressort - Resorte	1			
29	57S	19	6911-2752	Pružina - Feder - Spring - Ressort - Resorte	1			
29	57S, 58S	20	99-4905	Závlačka - Splint - Split pin - Goupille fendue - Pasador de aletas	2	3,2x20 ČSN 02 1781.05		
29	57S, 58S	21	99-4309	Podložka - Unterlegscheibe - Washer - Rondelle - Arandela	4	8,4 ČSN 02 1702.15		
29	57S	22	6211-2915	Páka ruční brzdy - Handbremsehebel - Hand brake lever - Levier à main de frein - Palanca del freno de mano	1			
29	57S	23	7011-2913	Čep - Bolzen - Pin - Axe - Perno	1			
29	57S	24	5711-2735	Pero - Feder - Key - Clavette - Chaveta	2			
29	57S	25	6211-2911	Náboj brzdy - Bremsnabe - Brake hub - Moyau de frein - Cubo de freno	1			
29	57S	30	6211-2015	Bowden - Bowden - Bowden - Bowden - Bowden	1			
29	57S	31a	99-4902	Závlačka - Splint - Split pin - Goupille fendue - Pasador de aletas	1	3,2x20 ČSN 02 1781.09		
29	57S	32	99-4691	Podložka - Unterlegscheibe - Washer - Rondelle - Arandela	2	13 ČSN 02 1703.19		
29	57S	33	99-3628	Matice - Mutter - Nut - Ecrou - Tuerca	2	M 12x1,25 ČSN 02 1401.25		
29	57S	34	7011-2906	Základna - Basis - Base - Base - Base completa	1			
29	57S	35	99-9027	Šroub - Schraube - Bolt - Vis - Tornillo	2	M 10x20 ČSN 02 1103.15		

29							29
1	2	3	4	5	6	7	
29	57S, 58S	36	99-4807	Podložka - Unterlegscheibe - Washer - Rondelle - Arandela	10	10 ČSN 02 1742.05	
29	58S	54	6211-2906	Pružný člen - Elastisches Glied - Elastic element - Élément flexible - Elemento elástico	2		
29	58S	55	6211-2912	Prachovka - Staubkappe - Dust cap - Pare-poussière - Guarda-polvo	2		
29	58S	56	6211-2913	Rozpěrný kroužek - Spreitzring - Spacing ring - Anneau entretoise - Anillo ditanciador	2		
29	58S	57	6211-2914	Průchodka - Tülle - Grommet - Traversée - Boquilla de paso	2		
29	58S	58	6211-2909	Tyč - Stange - Rod - Barre - Barra	2		
29	58S	59	99-4174	Matice - Mutter - Nut - Ecou - Tuerca	2	M 8 ČSN 02 1492.29	
29	58S	63	6211-2905	Táhlo - Zugstange - Tie rod - Tirant - Tirante	2		

185,186

62aS

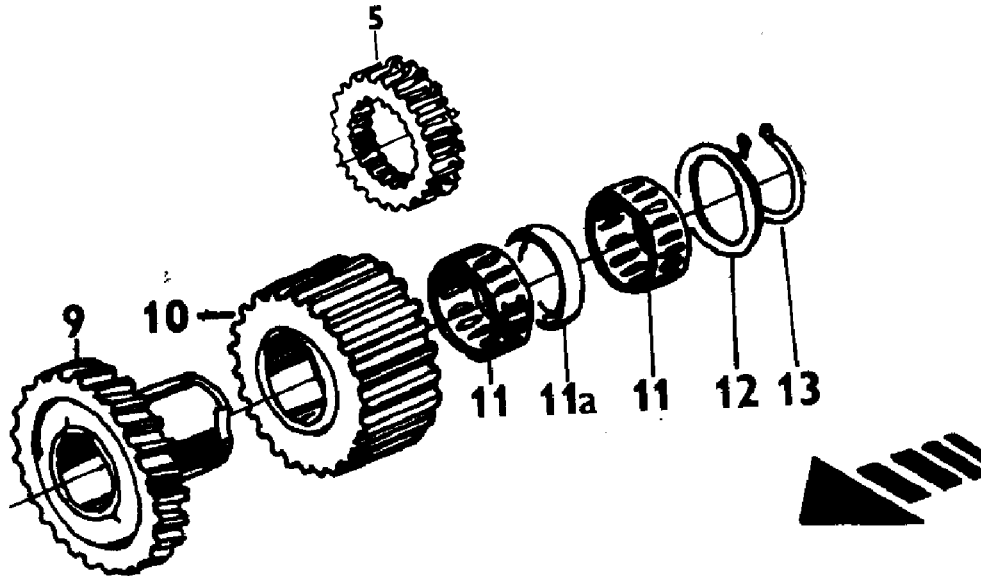

185, 186	VÝVODOVÝ A KLOUBOVÝ HŘÍDEL <i>CARRAROZ</i> 3340, 4340, 5340, 6340, 7340-- ZAPF UND GELENKWELLE - DRIVE AND CARDAN SHAFT - ARBRE DE PRISE DE FORCE ET ARBRE ARTICULÉ - ÁRBOL DE TOMA DE FUERZA Y EJE ARTICULADO (53.185.000/15)					185,186
----------	--	--	--	--	--	---------

1	2	3	4	5	6	7
185	62aS	5	7245-3058	Řadicí spojka - Schaltkupplung - Shifting clutch - Embrayage d'accouplement - Embrague de acoplamiento	1	Z=29, W=34 mm
185	62aS	9	53.185.014	Kolo stálého záběru redukce - Dauereingriffsrad der Reduktion - Constant mesh reduction gear - Pignon en prise constante du démultiplicateur - Rueda de reducción de engrane constante	1	Z=36, W=20 mm
185	62aS	10	7245-3022	Vložené kolo - Zwischenrad - Intermediate gear - Pignon intermédiaire - Rueda intercalada	1	Z=33, W=47 mm
185	62aS	11	97-1952	Jehlové ložisko - Nadellager - Needle bearing - Roulement à aiguilles - Cojinete de agujas	2	INA 85x92x20
185	62aS	11a	7245-3023	Podložka - Unterlegscheibe - Washer - Rondelle - Arandela	1	
185	62aS	12	6045-3010	Třecí kroužek - Reibring - Friction ring - Anneau de friction - Anillo de fricción	1	
185	62aS	13	97-0257	Pojistný kroužek - Sicherungsring - Circlip - Anneau de retenue - Anillo de seguridad	1	85 ČSN 02 2930
185	62bS	15	53.185.012	Pojistný plech - Sicherungsblech - Safety sheet metal part - Plaquette d'arret - Platina de fijación	1	
185	62bS	16	99-4805	Podložka - Unterlegscheibe - Washer - Rondelle - Arandela	1	6 ČSN 02 1740.05
185	62bS	17	99-0986	Šroub - Schraube - Bolt - Vis - Tornillo	1	M 6x12 ČSN 02 1103.19
185	62bS	18	99-6496	Kolík - Stift - Pin - Goupille cylindrique - Pasador	2	
185	62bS	19	90-5707	RHODORSEAL	1	
185	62bS	20	5945-3010	Rukojeť - Handgriff - Gripe - Poignée - Puño	1	
185	62bS	21	6045-3006	Páka volící - Wählerhebel - Selector lever - Levier-sélecteur - Palanca de silección	1	
185	62bS	22	95-2717	Pružina - Feder - Spring - Ressort - Resorte	1	
185	62bS	23	6045-3005	Držák pružiny - Halter der Feder - Spring holder - Porte ressort - Porta resorte	1	
185	62bS	24	99-4774	Podložka - Unterlegscheibe - Washer - Rondelle - Arandela	18	10 ČSN 02 1741.05
185	62bS	25	6045-3004	Západka - Klinke - Catch - Doigt d'encliquetage - Trinquete	1	
185	62bS, 62cS	26	99-4310	Podložka - Unterlegscheibe - Washer - Rondelle - Arandela	3	10,5 ČSN 02 1702.15
185	62bS	27	99-3019	Šroub - Schraube - Bolt - Vis - Tornillo	6	M 10x28 ČSN 02 1207.55
185	62bS	28	95-2509	Kámen vidlice - Gabel-Gleitstein - Fork block - De d'appui de fourchette - Bloque de la horquilla	2	
185	62bS	29	99-8011	Pero - Feder - Key - Clavette - Chaveta	1	5x5x47 ČSN 30 1382.12
185	62bS	30	99-3806	Matice - Mutter - Nut - Ecrou - Tuerca	2	M 10 ČSN 02 1402.29
185	62bS	31	5611-2719	Průchodka - Tülle - Grommet - Traversée - Boquilla de paso	1	
185	62bS	32	53.185.002	Vložené kolo - Zwischenrad - Intermediate gear - Pignon intermédiaire - Rueda intercalada	1	Z=25, W=21 mm
185	62bS	35	6045-3013	Táhlo - Zugstange - Tie rod - Tirant - Tirante	1	
185	62bS	37	99-8436	Šroub - Schraube - Bolt - Vis - Tornillo	4	M 10x140 ČSN 02 1201.55

185,186

62bS

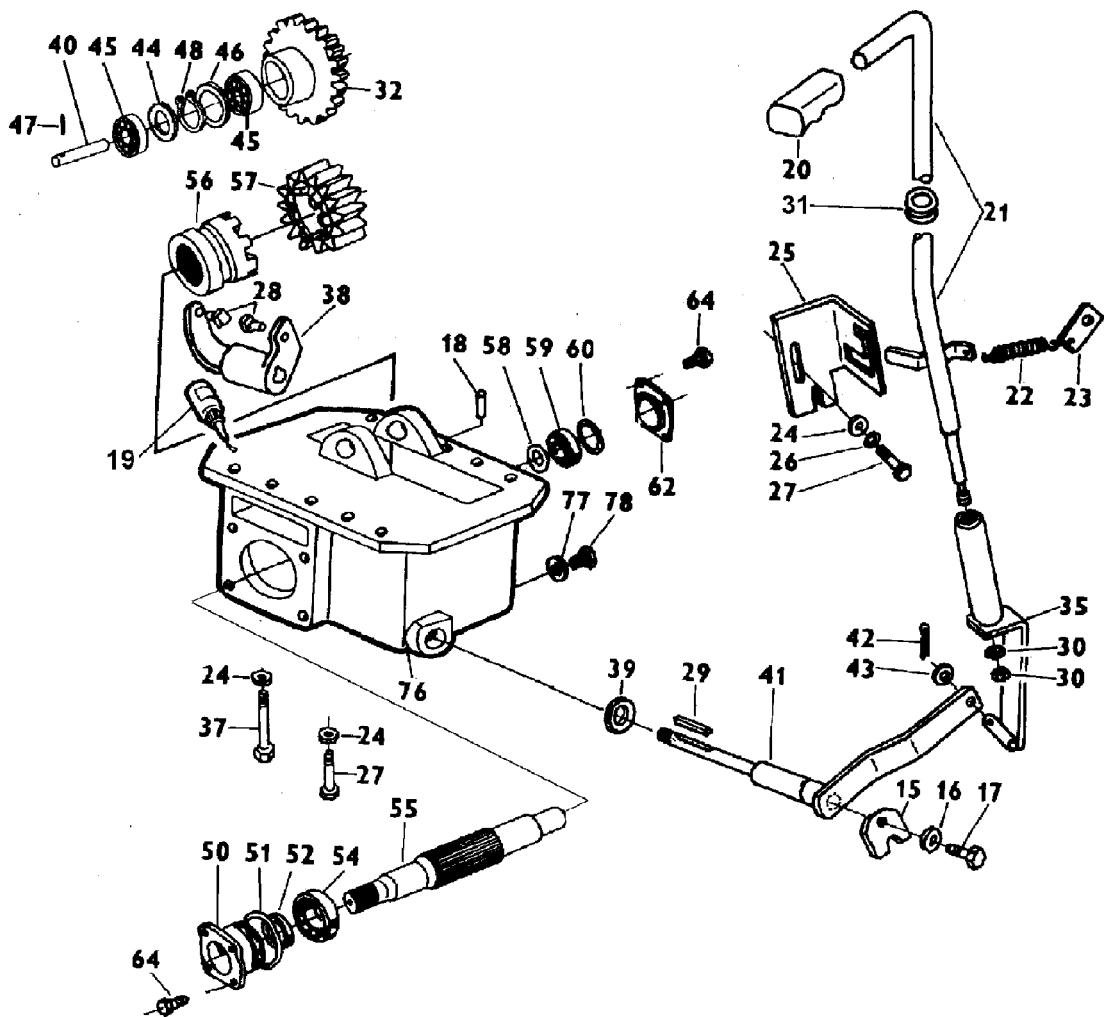

185							185	
1	2	3	4	5		6	7	
185	62bS	38	95-2522	Vidlice - Gabel - Fork - Fourchette - Horquilla		1		
185	62bS	39	97-4251	Kroužek - Ring - Ring - Anneau - Anillo		2	22x18 ČSN 02 9280.2	
185	62bS	40	53.185.008	Čep - Bolzen - Pin - Axe - Perno		1		
185	62bS	41	53.185.080	Páka - Hebel - Lever - Levier - Palanca		1		
185	62bS	42	99-5061	Závlačka - Splint - Split pin - Goupille fendue - Pasador de aletas		1	3,2x28 ČSN 02 1781.09	
185	62bS	43	99-4311	Podložka - Unterlegscheibe - Washer - Rondelle - Arandela		1	13 ČSN 02 1702.15	
185	62bS	44	53.185.015	Kroužek - Ring - Ring - Anneau - Anillo		1		
185	62bS	45	97-1461	Ložisko - Lager - Bearing - Roulement - Cojinete		2	32304 A ČSN 02 4720	
185	62bS	46	97-1788	Distanční podložka - Distanzunterlage - Adjusting shim - Rondelle de réglage - Arandela distanciadora		1	40x52x0,2	
185	62bS	46	97-1787	Distanční podložka - Distanzunterlage - Adjusting shim - Rondelle de réglage - Arandela distanciadora		1	40x52x0,1	
185	62bS	46	53.185.018	Distanční podložka - Distanzunterlage - Adjusting shim - Rondelle de réglage - Arandela distanciadora		1	40x52x0,14	
185	62bS	47	99-6809	Kolík - Stift - Pin - Goupille cylindrique - Pasador		2	6x18 ČSN 02 2156	
185	62bS	48	97-0297	Pojistný kroužek - Sicherungsring - Circlip - Anneau de retenue - Anillo de seguridad		1	52 ČSN 02 2931	
185	62cS	49	53.185.903	Kolík - Stift - Pin - Goupille cylindrique - Pasador		1	8x45	
185	62bS,c	50	5745-3011	Vičko - Kappe - Cover - Chapeau - Tapadera		1		
185	62bS,c	51	97-4521	Kroužek - Ring - Ring - Anneau - Anillo		1	65x3 ČSN 02 9281.2	
185	62bS,c	52	53.185.901	Těsnění - Dichtung - Gasket - Joint d'étanchéité - Junta		1	COMBI SF 6 35-60-18,5	
185	62cS	53	53.185.909	Spojka úplná - Vollst.Kupplung - Clutch assy - Embrayage complet - Embrague completa		2		
185	62bS,c	54	97-1328	Ložisko - Lager - Bearing - Roulement - Cojinete		1	30207 E ČSN 02 4720	

185,186

62cS

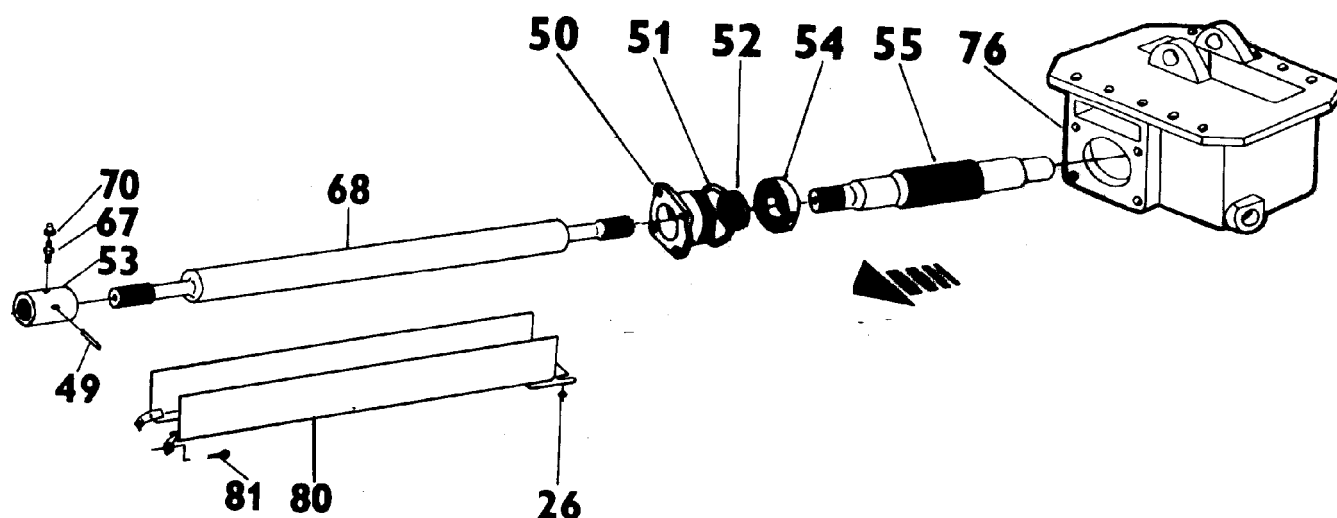

185							185
1	2	3	4	5	6	7	
185	62bS,c	55	53.185.017	Hřídel vývodu - Antriebswelle - Drive shaft - Arbre d'entraînement - Eje de mando	1	Z=22/16, W=40/61,4 mm	
185	62bS	56	6745-3006	Spojka - Kupplung - Gear bush - Manchon - Embrague	1		
185	62bS	57	53.185.003	Kolo vývodu - Antriebsrad - Drive wheel - Pignon d'entraînement - Rueda del mando	1	Z=23, W=22 mm	
185	62bS	57	53.185.022	Kolo vývodu - Antriebsrad - Drive wheel - Pignon d'entraînement - Rueda del mando	1	Z=22, W=22 mm	
185	62bS	58	6745-3070	Distanční trubka - Distanzrohr - Spacing tube - Tube entretoise - Tubo distanciador	1		
185	62bS	59	97-1413	Ložisko - Lager - Bearing - Roulement - Cojinete	1	32206 E ČSN 02 4720	
185	62bS	60	97-1801	Distanční podložka - Distanzunterlage - Adjusting shim - Rondelle de réglage - Arandela distanciadora	1	50x61x0,1	
185	62bS	60	97-1802	Distanční podložka - Distanzunterlage - Adjusting shim - Rondelle de réglage - Arandela distanciadora	1	50x61x0,2	
185	62bS	60	97-1803	Distanční podložka - Distanzunterlage - Adjusting shim - Rondelle de réglage - Arandela distanciadora	1	50x61x0,3	
185	62bS	60	97-1805	Distanční podložka - Distanzunterlage - Adjusting shim - Rondelle de réglage - Arandela distanciadora	1	50x61x0,5	
185	62bS	62	5545-3010	Krycí víčko - Abdeckkappe - Covering cap - Chapeau couvrant - Tapadera de cubrir	1		
185	62bS	64	99-9006	Šroub - Schraube - Bolt - Vis - Tornillo	8	M 8x18 ČSN 02 1103.15	
185	62cS	67	97-2811	Mazací hlavice - Schmiemipfel - Lubricating nipple - Graisseur à pression - Cabezal engrasador	1	KM 6 ČSN 02 1470	
185	62cS	68	53.185.060	Spojovací hřídel s úplným unášečem Z 4340, 5340, 6340, 7340-- Verbindungswelle mit vollständiger Mitnehmer - Connecting shaft carrier assy - Arbre de jonction avec entraîneur complet - Árbol de union con arrastrador completo	1		
185	62cS	68	53.185.070	Spojovací hřídel s úplným unášečem Z 3340 - Verbindungswelle mit vollständiger Mitnehmer - Connecting shaft carrier assy - Arbre de jonction avec entraîneur complet - Árbol de union con arrastrador completo	1		
185	62cS	70	7011-2762	Čepička - Kappe - Cap - Chapeau - Caperuza	1		
185	62bS,c	76	53.185.001	Skříň vývodu - Antriebkasten - Drive box - Boite d'entraînement - Caja del mando	1		
185	62bS	77	97-2143	Těsnící kroužek - Dichtungsring - Sealing ring - Anneau d'étanchéité - Anillo de junta	1	20x26 ČSN 02 9310.3	
185	62bS	78	97-2703	Zátka - Stopfen - Plug - Bouchon - Tapón	1	M 20x1,5 ČSN 02 1914.15	
185	62cS	80	53.186.020	Kryt Z 3340 - Deckel - Cover - Couvercle - Tapa	1		
185	62cS	80	53.186.010	Kryt Z 4340,5340,6340,7340-- - Deckel - Cover - Couvercle - Tapa	1		
185	62cS	81	99-1414	Šroub - Schraube - Bolt - Vis - Tornillo	4	M 8x16 ČSN 02 1103.25 ODH	

Přehled montáže kola vývodu ve vývodové skříni při montáži různých rozměrů kol - Montageübersicht des Antriebrades im Antriebskasten bei der Montage der Räder mit verschiedenen Dimensionen - Assembly survey drive gear in outlet housing at assembly of disparate wheels - Résumé du montage de pignon dans la boîte d'entraînement quand on monte des différents types des pneus

53.185.003	Ozubené kolo 23 zubů	Zahnrad 23 Zahn	Gear wheel 23 Cogs	Pignon 23 Dents	Rueda dentada 23
53.185.022	Ozubené kolo 22 zubů	Zahnrad 22 Zahn	Gear wheel 22 Cogs	Pignon 22 Dents	Rueda dentada 22

ZETOR 3340,4340,5340,6340,7340-CARRARO

Zadní pneu Hinterräder Rear wheel Roue arrière	Přední pneu - Vorderrad - Front wheel - Roue avant			
	9,5-24 25 km 30 km	11,2-24 25 km 30 km	12,4-24 25 km 30 km	13,6-24 25 km 30 km
12,4-32	53.185.003	--	--	--
12,4-36	53.185.022	53.185.003	--	--
13,6-36	--	53.185.022	53.185.003	--
14,9-28	53.185.003	--	--	--
16,9-28	53.185.003	53.185.003	--	--
	(53.185.022)	--	--	--
16,9-30	53.185.022	53.185.003	53.185.003	--
	--	(53.185.022)	--	--
18,4-30	--	--	53.185.003	--
16,9-34	--	--	53.185.022	53.185.003
13,6-38	--	--	53.185.022	53.185.003

Hodnoty v závorkách udávají, že náprava splňuje předběh do 5% - Angaben in Klammern führen an, daß die Achse erfüllt den Überlauf bis 5% - Valve in bracket inform, that axle perform over drive to 5% - Les données entre parenthèses indiquent que l'essieu remplit le dépassement jusqu'à 5%

172

72a

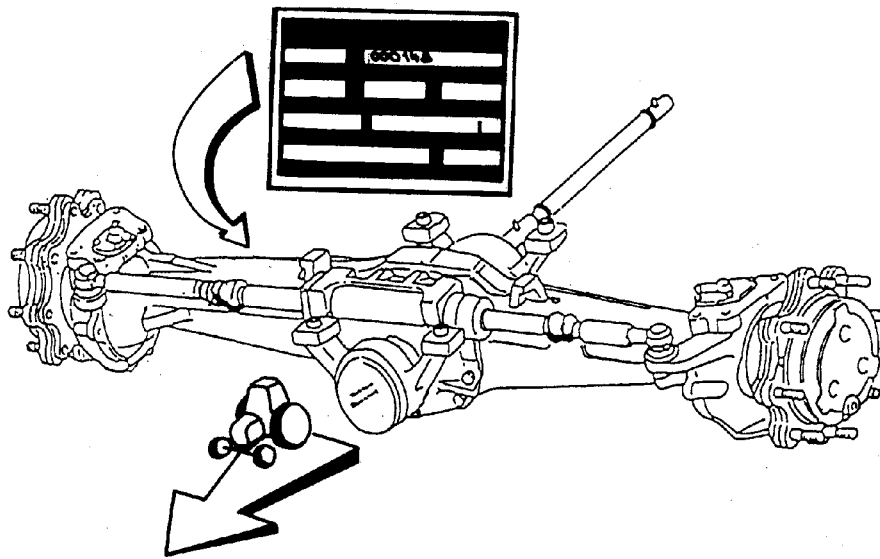

172		PŘEDNÍ HNACÍ NÁPRAVA CARRARO - Z 3340, 4340, 5340, 6340, 7340—			172	
		ANTRIEBSVORDERACHSE - FRONT WHEEL AXLE - PONT AVANT D'ENTRAINEMENT - EJE DE MANDO				
1	2	3	4	5	6	7
172	72a	00	53.172.912	Přední hnací náprava - celek - Vollst. Antriebsvorderachse - Front wheel axle assy - Pont avant d'entrainement complet - Eje de mando completa	1	25 km ref. 139783
172	72a	00	53.172.913	Přední hnací náprava - celek - Vollst. Antriebsvorderachse - Front wheel axle assy - Pont avant d'entrainement complet - Eje de mando completa	1	30 km ref. 139784
172	72a	00	53.172.914	Přední hnací náprava - celek - Vollst. Antriebsvorderachse - Front wheel axle assy - Pont avant d'entrainement complet - Eje de mando completa	1	40 km ref. 139785

172a

72b

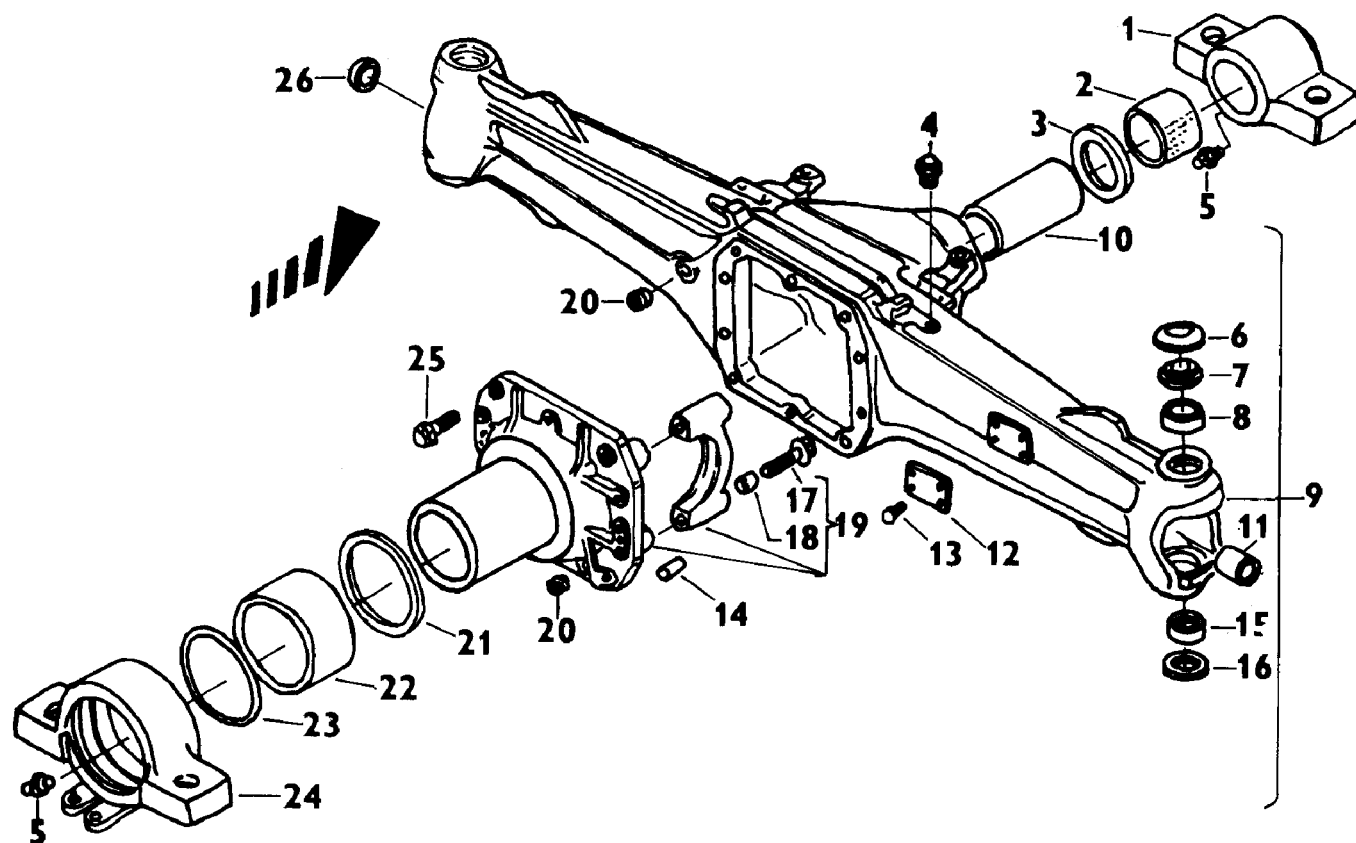

172a		TĚLESO NÁPRAVY CARRARO Z 3340, 4340, 5340, 6340, 7340 - ACHSKÖRPER - AXLE BODY - CORPS DE L'ESSIEU - CUERPO DEL EJE					172a	
1	2	3	4	5		6	7	
172a	72b	1	93-0101	Držák přední - Vorderer Halter - Front holder - Support avant - Soporte delantero		1		
172a	72b	2	93-0102	Pouzdro - Busche - Bush - Manchon - Buje		1		
172a	72b	3	93-0103	Podložka - Unterlegscheibe - Washer - Rondelle - Arandela		1		
172a	72b	4	93-0104	Odvzdušňovací zátka - Entlüftungsstopfen - Bleeder plug - Bouchon de purge - Tapón purgador de aire		1	M 10x1	
172a	72b	5	93-0105	Mazací hlavice - Schmiemippel - Lubricating nipple - Graisseur à pression - Cabezal engrasador		2	M 6x1	
172a	72b	6	93-0106	Taliřová podložka - Tellerunterlegscheibe - Plate washer - Rondelle belleville - Arandela de disco		2		
172a	72b	7	93-0107	Kroužek - Ring - Ring - Anneau - Anillo		2		
172a	72b	8	93-0108	Pouzdro - Busche - Bush - Manchon - Buje		2		
172a	72b	9	93-0109	Těleso nápravy - Achskörper - Axle body - Corps de l'essieu - Cuerpo del eje		1		
172a	72b	10	93-0110	Čep - Bolzen - Pin - Axe - Perno		1		
172a	72b	11	93-0111	Pouzdro - Busche - Bush - Manchon - Buje		2		
172a	72b	12	93-0112	Výrobní štítek - Erzeugungsnummerschild - Production number plate - Plaque de constructeur - Rótulo de la fabricación		1		
172a	72b	13	93-0113	Nýt - Niet - Rivet - Rivet - Remache		4		
172a	72b	14	93-0114	Kolík - Stift - Pin - Goupille cylindrique - Pasador		2	15x35	
172a	72b	15	93-0115	Ložisko - Lager - Bearing - Roulement - Cojinete		2		
172a	72b	16	93-0116	Taliřová podložka - Tellerunterlegscheibe - Plate washer - Rondelle belleville - Arandela de disco		2		
172a	72b	17	93-0117	Šroub - Schraube - Bolt - Vis - Tornillo		4	M 14x75	
172a	72b	18	93-0118	Centrační vedení - Zentrierführung - Centering guide - Guide de centrage - Guía de centrar		4		
172a	72b	19	93-0119	Držák - Halter - Holder - Support - Soporte		1		
172a	72b	20	93-0120	Zátka - Stopfen - Plug - Bouchon - Tapón		2	M 24	
172a	72b	21	93-0121	Podložka - Unterlegscheibe - Washer - Rondelle - Arandela		1		
172a	72b	22	93-0122	Pouzdro - Busche - Bush - Manchon - Buje		1		
172a	72b	23	93-0123	Těsnicí kroužek - Dichtungsring - Sealing ring - Anneau d'étanchéité - Anillo de junta		1	OR 107,67x1,78	

172a							172a
1	2	3	4	5	6	7	
172a	72b	24	93-0124	Držák zadní - Hinterer Halter - Rear holder - Support arrière - Soporte trasero		1	
172a	72b	25	93-0125	Šroub - Schraube - Bolt - Vis - Tornillo		10	M 12x33
172a	72b	26	93-0188	GUFERO COMBI		2	30x44x14

172b

72cS

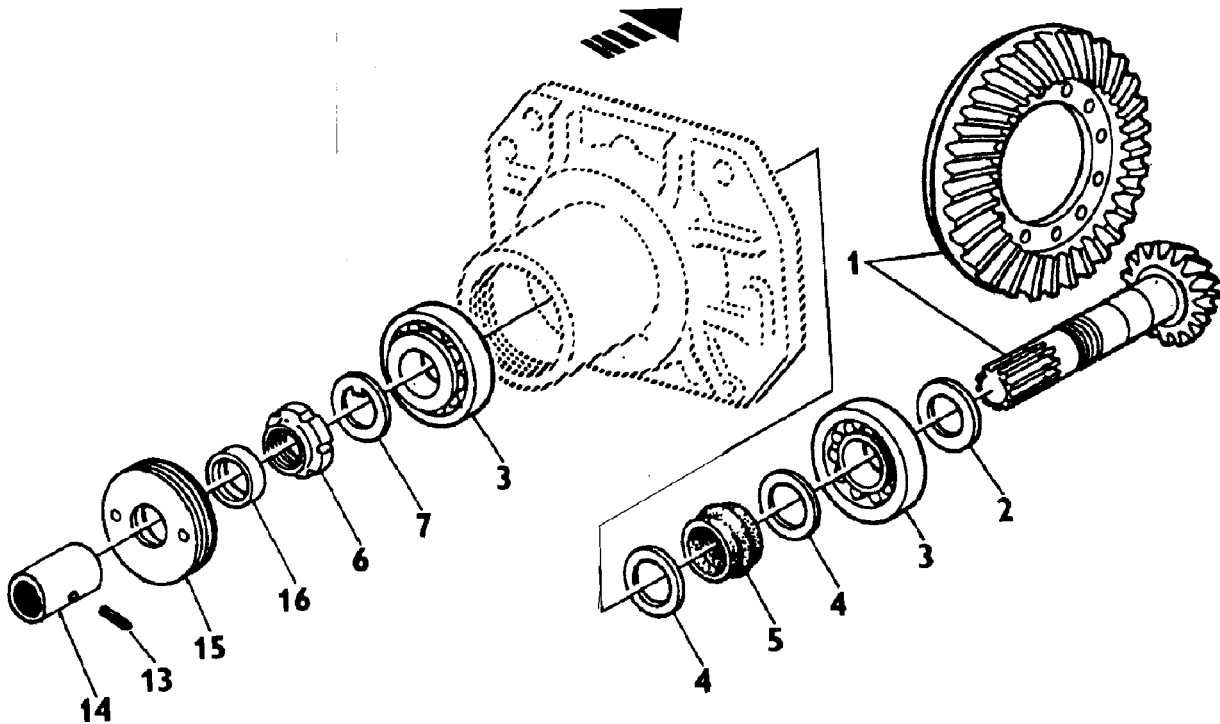

172b		PASTOREK S TALÍŘOVÝM KOLEM CARRARO Z 3340, 4340, 5340, 6340, 7340 - TELLERRAD MIT RITZEL - CROWN GEAR WITH BEVEL PINION - COURONNE D'ANGLE AVEC PIGNON D'ATTAQUE - PIÑÓN CON RUEDA DE CORONA					172b	
1	2	3	4	5	6	7		
172b	72cS	1	93-0162	Talířové kolo s pastorkem - Tellerrad mit Ritzel - Crown gear with bevel pinion - Couronne d'angle avec pignon d'attaque - Rueda de corona con piñón	1	25 km	Z=32/9	
172b	72cS	1	93-0163	Talířové kolo s pastorkem - Tellerrad mit Ritzel - Crown gear with bevel pinion - Couronne d'angle avec pignon d'attaque - Rueda de corona con piñón	1	30 km	Z=32/10	
172b	72cS	2	93-0164	Podložka - Unterlegscheibe - Washer - Rondelle - Arandela	1	S=2,50 mm		
172b	72cS	2	93-0165	Podložka - Unterlegscheibe - Washer - Rondelle - Arandela	1	S=2,60 mm		
172b	72cS	2	93-0166	Podložka - Unterlegscheibe - Washer - Rondelle - Arandela	1	S=2,70 mm		
172b	72cS	2	93-0167	Podložka - Unterlegscheibe - Washer - Rondelle - Arandela	1	S=2,80 mm		
172b	72cS	2	93-0168	Podložka - Unterlegscheibe - Washer - Rondelle - Arandela	1	S=2,90-mm		
172b	72cS	2	93-0169	Podložka - Unterlegscheibe - Washer - Rondelle - Arandela	1	S=3,00 mm		
172b	72cS	2	93-0171	Podložka - Unterlegscheibe - Washer - Rondelle - Arandela	1	S=3,20 mm		
172b	72cS	2	93-0172	Podložka - Unterlegscheibe - Washer - Rondelle - Arandela	1	S=3,30 mm		
172b	72cS	2	93-0173	Podložka - Unterlegscheibe - Washer - Rondelle - Arandela	1	S=3,40 mm		
172b	72cS	3	93-0174	Ložisko - Lager - Bearing - Roulement - Cojinete	2	31307		
172b	72cS	4	93-0175	Pojistná podložka - Sicherungsunterlage - Tab washer - Rondelle de sûreté - Arandela de seguridad	2			
172b	72cS	5	93-0176	Vložka - Einlage - Insert - Pièce intercalée - Pieza intercalada	1			
172b	72cS	6	93-0177	Korunová matice - Kronnemutter - Crown nut - Couronne ecrou - Corona tuerca	1	M 35x1,5		
172b	72cS	7	93-0178	Pojistná podložka - Sicherungsunterlage - Tab washer - Rondelle de sûreté - Arandela de seguridad	1			
172b	72cS	13	53.185.903	Kolík - Stift - Pin - Axe - Perno	2	8x45		
172b	72cS	14	53.185.909	Spojka úplná - Vollst.Kupplung - Coupling assy - Embrayage complète	2			
172b	72cS	15	93-0189	Víko - Deckel - Cover - Couvercle - Tapa	1			
172b	72cS	16	93-0188	GUFERO COMBI	1	30x44x14		

172c

72dS

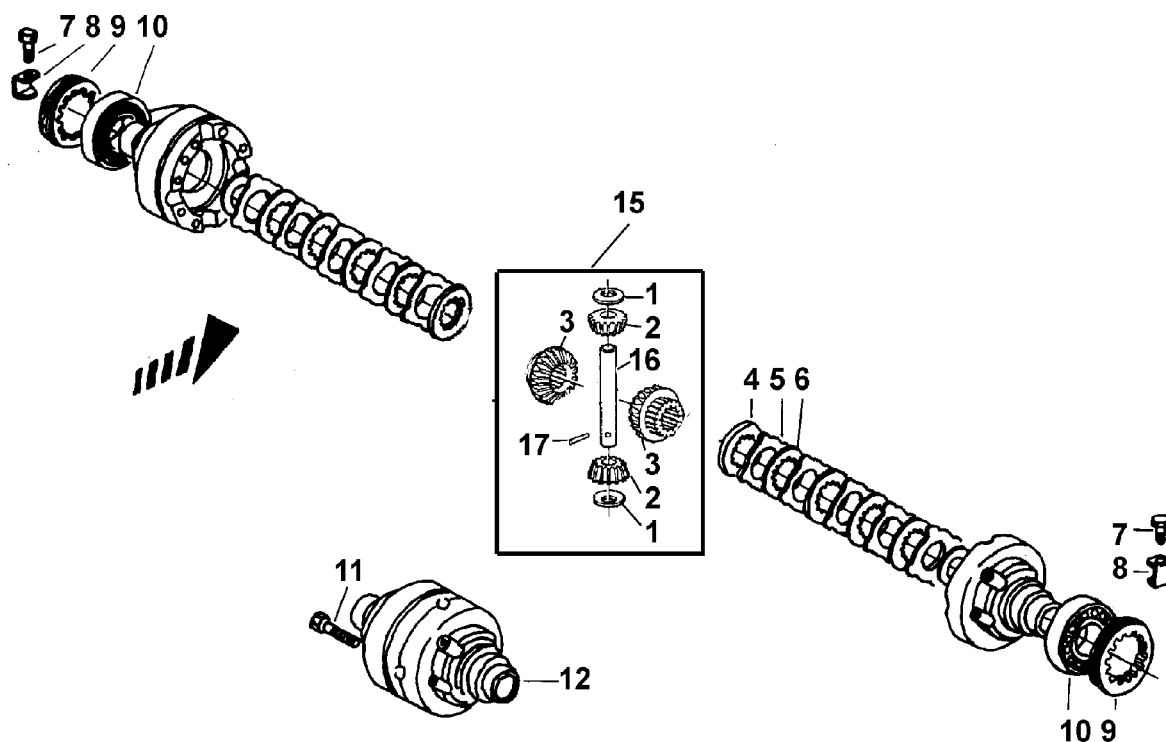

172c		DIFERENCIÁL CARRARO Z 3340,4340, 5340, 6340, 7340 - DIFFERENTIAL - DIFFERENTIAL - DIFFÉRENTIEL - DIFERENCIAL					172c	
1	2	3	4	5	6	7		
172c	72dS	1	93-0191	Podložka - Unterlegscheibe - Washer - Rondelle - Arandela	2			
172c	72dS	2	93-0192	Satelit - Umlaufrad - Planet - Satellite - Satélite	2			
172c	72dS	3	93-0193	Planetové kolo - Planetenrad - Sun wheel - Planétaire - Pinón satélite	2			
172c	72dS	4	93-0194	Opěrka - Stütze - Support - Pièce d'appui - Anillo de apoyo	2			
172c	72dS	5	93-0195	Lamela vnější - Aussenlamelle - External clutch plate - Disque extérieur - Platillo exterior	10			
172c	72dS	6	93-0196	Lamela vnitřní - Innenlamelle - Inner plate - Lamelle intérieure - Lámina interior	8			
172c	72dS	7	93-0197	Šroub - Schraube - Bolt - Vis - Tornillo	2	M 6x10		
172c	72dS	8	93-0198	Pojistka - Sicherung - Lock - Arrêt - Seguro	2			
172c	72dS	9	93-0199	Pojistná matice - Sicherungsmutter - Tab nut - Ecrou de sûreté - Tuerca de seguridad	2			
172c	72dS	10	93-0201	Ložisko - Lager - Bearing - Roulement - Cojinete	2	30209		
172c	72dS	11	93-0202	Šroub - Schraube - Bolt - Vis - Tornillo	12	M 10x1,5x75		
172c	72dS	12	93-0203	Diferenciál úplný - Vollst. Differential - Differential assy - Différentiel complet - Diferencial completo	1			
172c	72dS	15	93-0157	Diferenciál, sada - Differential, satz - Differential, kit - Différentiel, set - Diferencial, juego	1			
172c	72dS	16	93-0158	Čep satelitů - Umlaufbolzen - Planet pin - Axe de satellites - Perno de los satélites	1			
172c	72dS	17	93-0159	Kolik - Stift - Pin - Goupille cylindrique - Pasador	1	6x40		

172d

72eS

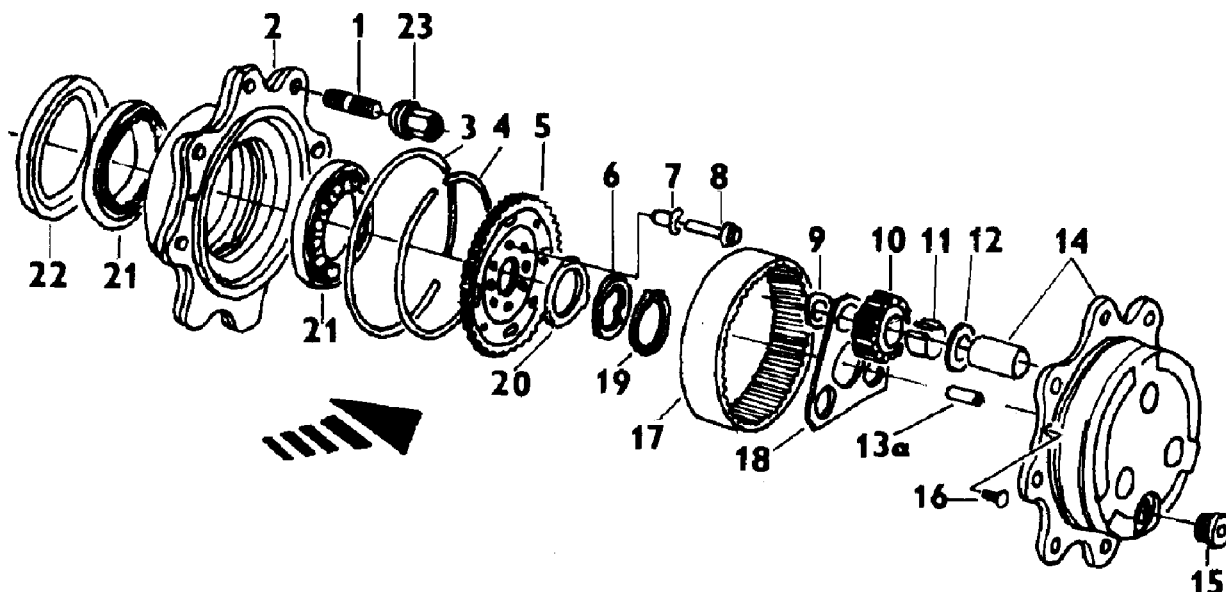

172d		NÁBOJ KOLA CARRARO - Z 3340, 4340, 5340, 6340, 7340 - RADNABE - WHEEL HUB - MOYEU DE ROUE - ÁROL ARTICULADO					172d	
1	2	3	4	5		6	7	
172d	72eS	1	93-0211	Šroub - Schraube - Bolt - Vis - Tornillo		16		
172d	72eS	2	93-0212	Náboj kola - Radnabe - Wheel hub - Moyeu de la roue - Cubo de la rueda		2		
172d	72eS	3	93-0213	Kroužek - Ring - Ring - Anneau - Anillo		2	2-173	
172d	72eS	4	93-0214	Pojistný kroužek - Sicherungsring - Circlip - Anneau de retenue - Anillo de seguridad		2		
172d	72eS	5	93-0215	Ozubené kolo - Zahnrad - Gear wheel - Pignon - Rueda dentada - Rueda dentada		2		
172d	72eS	6	93-0216	Podložka - Unterlegscheibe - Washer - Rondelle - Arandela		2		
172d	72eS	7	93-0217	Centrační vedení - Zentrierführung - Centering guide - Guide de centrage - Guía de centrar		12		
172d	72eS	8	93-0218	Šroub - Schraube - Bolt - Vis - Tornillo		12	M 10x45	
172d	72eS	9	93-0219	Kroužek - Ring - Ring - Anneau - Anillo		6	D.34 DIN 471	
172d	72eS	10	93-0206	Planetové kolo - Planetenrad - Sun wheel - Planétaire - Piñon satélite		6		
172d	72eS	11	93-0207	Jehla - Nadel - Needle roller - Rouleau á aiguille - Rodillo aguja		18		
172d	72eS	12	93-0222	Podložka - Unterlegscheibe - Washer - Rondelle - Arandela		6		
172d	72eS	13a	93-0252	Kolík - Stift - Pin - Axe - Perno		2		
172d	72eS	14	93-0208	Reduktor úplný - Vollst. Reduktor - Reduction gear assy - Réducteur complète - Reductor complet		2		
172d	72eS	15	93-0225	Zátka - Stopfen - Plug - Bouchon - Tapón		2		
172d	72eS	16	93-0226	Šroub - Schraube - Bolt - Vis - Tornillo		4	TSPE 10.9 M 8x20 5933	
172d	72eS	17	93-0205	Korunové kolo - Kronenrad - Crown gear - Couronne dentée - Rueda de corona		2		
172d	72eS	18	93-0228	Podložka - Unterlegscheibe - Washer - Rondelle - Arandela		2		
172d	72eS	19	93-0229	Pojistný kroužek - Sicherungsring - Circlip - Anneau de retenue - Anillo de seguridad		2	D 45	
172d	72eS	20	93-0230	Podložka - Unterlegscheibe - Washer - Rondelle - Arandela		2		
172d	72eS	21	93-0231	Ložisko - Lager - Bearing - Roulement - Cojinete		4		
172d	72eS	22	93-0232	GUFERO		2		
172d	72eS	23	97-3636	Matice - Mutter - Nut - Ecrou - Tuerca		16	M 18x1,5 ČSN 30 3751.55	

172e

72fS

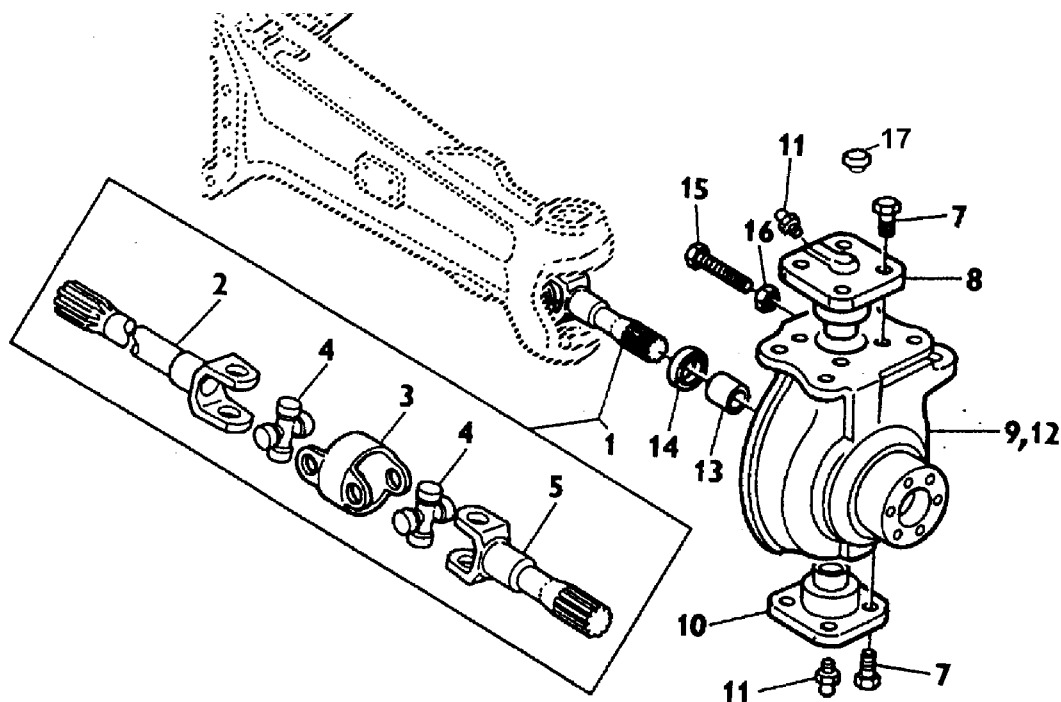

172e		KLOUBOVÝ HŘÍDEL CARRARO - Z 3340, 4340, 5340, 6340, 7340 - GELENKWELLE - CARDAN SHAFT - ARBRE ARTICULÉ - COBO DE LA RUEDA CON FRENO					172e	
1	2	3	4	5		6	7	
172e	72fS	1	93-0241	Úplný hnací hřídel - Vollst. Antriebswelle - Drive shaft assy - Arbre moteur complet - Arbol impulsor completo		2		
172e	72fS	2	93-0243	Hřídel diferenciálu - Ausgleichtriebewelle - Differential shaft - Arbre du différentiel - Arbol del diferencial		2		
172e	72fS	3	93-0245	Unášeč - Mitnehmer - Carrier - Entraîneur - Arrastrador		2		
172e	72fS	4	93-0247	Křížový čep úplný - Vollst. Kreuzzapfen - Cross pin assy - Axe de croisillon complet - Muñón de cruceta complet		4		
172e	72fS	7	93-0140	Šroub - Schraube - Bolt - Vis - Tornillo		16	M 12x1,75x30	
172e	72fS	5	93-0249	Hřídel kola - Radwelle - Wheel shaft - Arbre de roue - Eje de la rueda		2		
172e	72fS	8	93-0141	Otočný čep - Drehbolzen - Hand pivot - Pivot de fuseé - Pivote giratorio		2		
172e	72fS	9	93-0142	Těleso pravé - Rechter Achskörper - RH axle body - Corps de l'essieu droit - Cuerpo derecho del eje		1		
172e	72fS	10	93-0143	Otočný čep - Drehbolzen - Hand pivot - Pivot de fuseé - Pivote giratorio		2		
172e	72fS	11	93-0105	Mazací hlavice - Schmiemippel - Lubricating nipple - Graisseur à pression - Cabezal engrasador		4	M 6x1	
172e	72fS	12	93-0146	Těleso levé - Linke Achskörper - LH axle body - Corps de l'essieu gauche - Cuerpo izquierdo del eje		1		
172e	72fS	13	93-0147	Pouzdro - Busche - Bush - Manchon - Buje		2		
172e	72fS	14	93-0148	GUFERO COMBI		2	45x65x12	
172e	72fS	15	93-0149	Šroub - Schraube - Bolt - Vis - Tornillo		2		
172e	72fS	16	93-0150	Matice - Mutter - Nut - Ecrou - Tuerca		2	M 16	
172e	72fS	17	93-0127	Zátka - Stopfen - Plug - Bouchon - Tapón		8		

275

72g

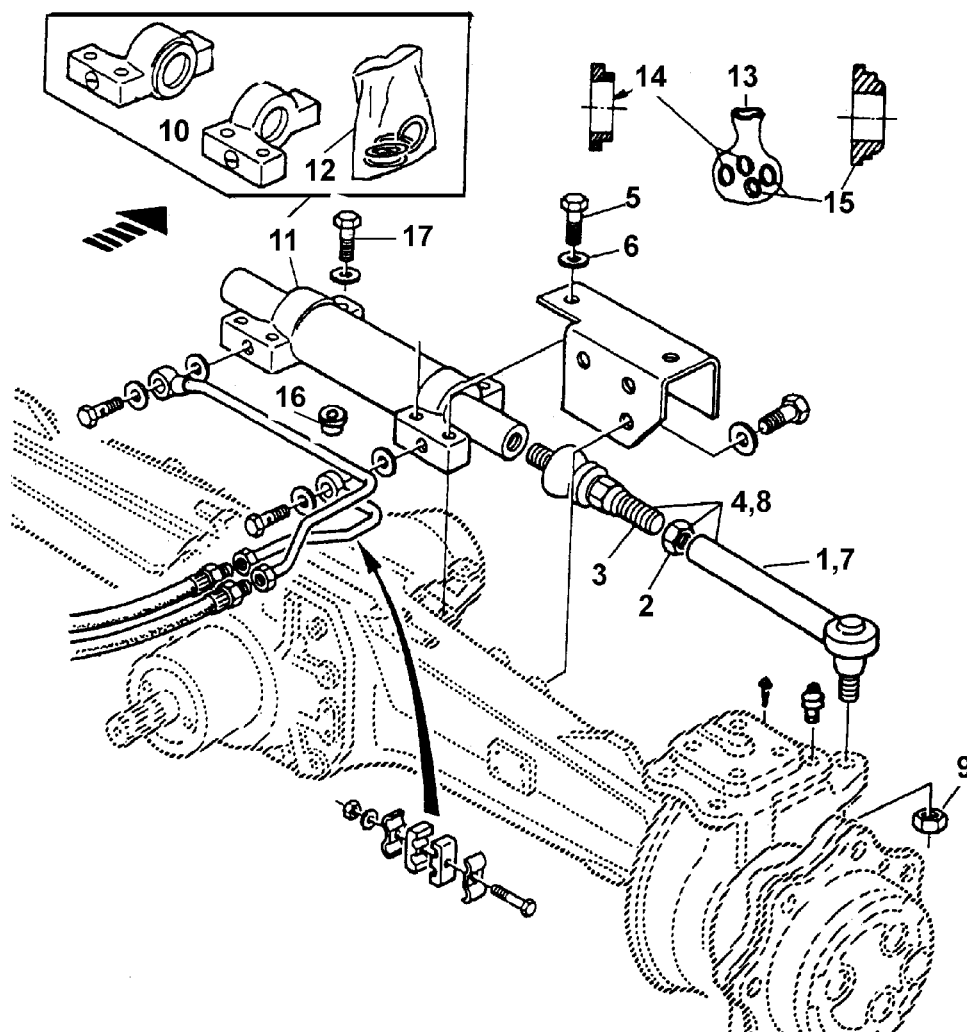

275	HYDROSTATICKÉ ŘÍZENÍ CARRARO - Z 3340, 4340, 5340, 6340, 7340 - HYDROSTATISCHE LENKUNG - HYDROSTATIC STEERING - DIRECTION HYDROSTATIQUE - DIRECCIÓN HIDROSTÁTICA						275
-----	--	--	--	--	--	--	-----

1	2	3	4	5	6	7
275	72g	1	93-0131	Řídicí tyč levá - Linke Steuerungsstange - LH steering rod - Barre de commande gauche - Bara de dirección izquierda	1	
275	72g	2	93-0132	Matice - Mutter - Nut - Ecrou - Tuerca	2	M 18x1,5
275	72g	3	93-0129	Kloub řídicí tyče - Steuerungsstangeelenk - Joint steering rod - Articulé de barre de commande - Articulado de barra de dirección	2	
275	72g	4	93-0134	Řídicí tyč levá úplná - Vollst.Linke Steuerungsstange - LH Steering rod assy - Barre de commande gauche complet - Bara de dirección izquierda completa	1	
275	72g	5	93-0135	Šroub - Schraube - Bolt - Vis - Tornillo	6	M 16x1,5x70
275	72g	6	93-0136	Podložka - Unterlegscheibe - Washer - Rondelle - Arandela	1	16
275	72g	7	93-0137	Řídicí tyč pravá - Rechte Steuerungsstange - RH steering rod - Barre de commande droite - Bara de dirección derecha	1	
275	72g	8	93-0128	Řídicí tyč pravá - úplná - Vollst.Rechte Steuerungsstange - RH steering rod assy - Barre de commande droite complet - Bara de dirección derecha completa	1	
275	72g	9	93-0139	Matice - Mutter - Nut - Ecrou - Tuerca	2	M 18x1,5
275	72g	10	93-0145	Hlava válce - Zylinderkopf - Cylinder head - Culasse - Culata de cilindro	2	
275	72g	11	93-0151	Kompletní válec hydrostatického řízení - Vollst. Zylinder der hydrostatischen Lenkung - Hydrostatic steering cylinder assy - Cylindre de la direction hydrostatique complet - Cilindro completo de la dirección hidrostática	1	
275	72g	12	93-0152	Sada těsnění - Satz der Dichtungen - Set of seals - Jeu de joints d'étanchéité - Juego de juntas - Juego de juntas	1	
275	72g	13	93-0155	Sada těsnění - Satz der Dichtungen - Set of seals - Jeu de joints d'étanchéité - Juego de juntas - Juego de juntas	1	
275	72g	14	93-0153	Těsnění - Dichtung - Gasket - Joint d'étanchéité - Junta	2	36x44x8
275	72g	15	93-0154	Těsnění - Dichtung - Gasket - Joint d'étanchéité - Junta	2	PW 36/f

275							275
1	2	3	4	5	6	7	
275	72g	16	93-0130	Šroub - Schraube - Bolt - Vis - Tornillo	2	M 16x1,5x90	
275	72g	17	93-0156	Pouzdro - Buchse - Bush - Anneau - Buje	2		

33

73S

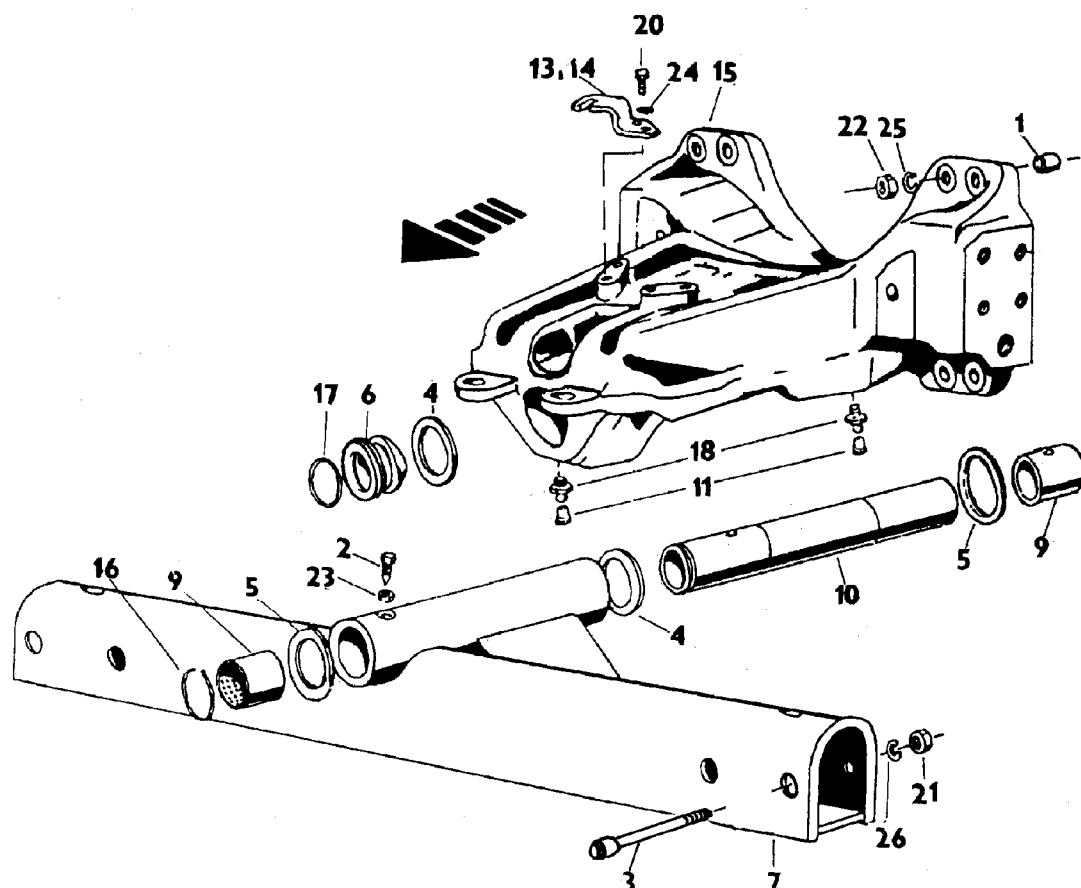

33	PŘEDNÍ NÁPRAVA S KONZOLOU Z 3320, 4320, 5320, 6320, 7320 - VORDERACHSE MIT KONSOLE - FRONT AXLE WITH BRACKET - ESSIEU AVANT ET MAIN SUPPORT - EJE DELANTERO CON CONSOLA (7211-3300/03)						33
----	--	--	--	--	--	--	----

1	2	3	4	5	6	7
33	70	1	5511-3303	Centrační trubka přední - Vordere Zentrierrohr - Front centering tube - Tube de centrage avant - Tubo de centraxe delantero	2	
33	73S	2	5511-3313	Pojistný šroub - Sicherungsschraube - Safety screw - Vis d'arret - Tornillo de seguridad	1	
33	73S	3	5511-3314	Šroub - Schraube - Bolt - Vis - Tornillo	4	
33	73S	4	6211-3306	Podložka - Unterlegscheibe - Washer - Rondelle - Arandela	2	4 - 0,05 mm
33	73S	4	6211-3307	Podložka - Unterlegscheibe - Washer - Rondelle - Arandela	2	4,1 - 0,05 mm
33	73S	4	6211-3308	Podložka - Unterlegscheibe - Washer - Rondelle - Arandela	2	4,3 - 0,05mm
33	73S	5	6211-3309	Těsnicí kroužek - Dichtungsring - Sealing ring - Anneau d'étanchéité - Anillo de junta	2	
33	73S	6	6211-3311	Zátka - Stopfen - Plug - Bouchon - Tapón	1	
33	73S	7	7211-3301	Přední náprava - Vorderachse - Front axle - Essieu avant - Eje delantero	1	
33	73S	9	6711-3301	Pouzdro - Buchse - Bush - Manchon - Buje	2	MB 6060 DX
33	73S	10	6711-3302	Svislý čep - Achsschenkelbolzen - King pin - Pivot de roue - Pivote vertical	1	
33	73S	11	7011-2762	Čepička - Kappe - Cap - Chapeau - Caperuza	2	
33	73S	13	7211-3306	Držák levý - Linker Halter - LH holder - Support gauche - Soporte izquierdo	1	
33	73S	14	7211-3307	Držák pravý - Rechter Halter - RH holder - Support droit - Soporte derecho	1	
33	73S	15	7211-3321	Konzola přední nápravy - Vorderachsenkonsole - Front axle bracket - Main support de l'essieu avant - Consola del eje delantero	1	
33	73S	16	97-0165	Pojistný kroužek - Sicherungsring - Circlip - Anneau de retenue - Anillo de seguridad	1	65 ČSN 02 2925.2
33	73S	17	97-0173	Pojistný kroužek - Sicherungsring - Circlip - Anneau de retenue - Anillo de seguridad	1	48 ČSN 02 2925.2
33	73S	18	97-2832	Mazací hlavice - Schmiemipfel - Lubricating nipple - Graisseur à pression - Cabezal engrasador	2	KM 10x1 ČSN 23 1472
33	73S	20	99-1468	Šroub - Schraube - Bolt - Vis - Tornillo	4	M 10x25 ČSN 02 1103.55
33	73S	21	99-3536	Matic - Mutter - Nut - Ecrou - Tuerca	4	M 18x1,5 ČSN 02 1401.29
33	73S	22	99-3645	Matic - Mutter - Nut - Ecrou - Tuerca	8	M 14 ČSN 02 1401.55

33							33
1	2	3	4	5	6	7	
33	73S	23	99-3807	Matice - Mutter - Nut - Ecrou - Tuerca		1	M 14x1,5 ČSN 02 1402.29
33	73S	24	99-4807	Podložka - Unterlegscheibe - Washer - Rondelle - Arandela		4	10 ČSN 02 1704.05
33	73S	25	99-4809	Podložka - Unterlegscheibe - Washer - Rondelle - Arandela		8	14 ČSN 02 1740.05
33	70	26	99-4811	Podložka - Unterlegscheibe - Washer - Rondelle - Arandela		4	18 ČSN 02 1740.05

203

73a

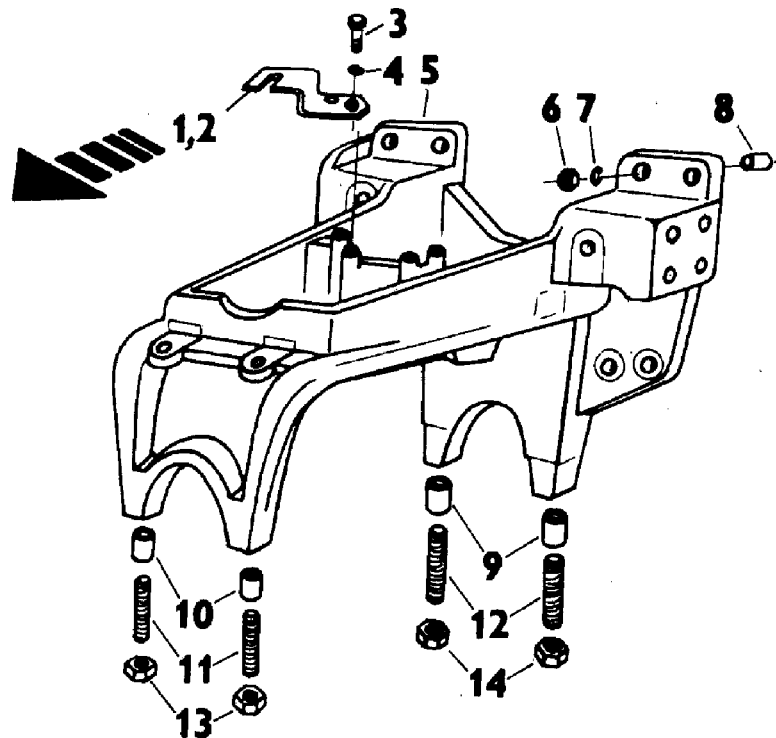

203		KONZOLA PŘEDNÍ NÁPRAVY CARRARO Z 3340, 4340, 5340, 6340, 7340 - VORDERACHSENKONSOLE CARRARO - FRONT AXLE BRACKET CARRARO - MAIN SUPPORT DE L'ESSIEU AVANT CARRARO - RUEDA DE MANDO DELANTERA CARRARO (53.203.000/01)					203
1	2	3	4	5	6	7	
203	73a	1	5511-3305	Držák levý - Linker Halter - LH holder - Support gauche - Soporte izquierdo	1	sk.41	
203	73a	2	5511-3306	Držák pravý - Rechter Halter - RH holder - Support droit - Soporte derecho	1	sk.41	
203	73a	3	99-1468	Šroub - Schraube - Bolt - Vis - Tornillo	4	M 10x25 ČSN 02 1103.55	
203	73a	4	99-4807	Podložka - Unterlegscheibe - Washer - Rondelle - Arandela	4	10 ČSN 02 1704.05	
203	73a	5	53.203.011	Konzola přední nápravy - Vorderachsenkonsole - Front axle bracket - Main support de l'essieu avant - Consola del eje delantero	1		
203	73a	6	99-3645	Matice - Mutter - Nut - Ecrou - Tuerca	8	M 14 ČSN 02 1401.55	
203	73a	7	99-4809	Podložka - Unterlegscheibe - Washer - Rondelle - Arandela	8	14 ČSN 02 1740.05	
203	73a	8	5511-3303	Centrační trubka přední - Vordere Zentrierrohr - Front centering tube - Tube de centrage avant - Tubo de centrage delantero	2		
203	73a	9	53.203.003	Centrační trubka zadní - Hintere Zentrierrohr - Rear centering tube - Tube de centrage arrière - Tubo de centrage trasero	2		
203	73a	10	53.203.002	Centrační trubka přední - Vordere Zentrierrohr - Front centering tube - Tube de centrage avant - Tubo de centrage delantero	2		
203	73a	11	99-2642	Šroub - Schraube - Bolt - Vis - Tornillo	2	M 16x1,5x75 ČSN 02 1176.59	
203	73a	12	99-2649	Šroub - Schraube - Bolt - Vis - Tornillo	2	M 18x1,5x75 ČSN 02 1176.59	
203	73a	13	99-3746	Matice - Mutter - Nut - Ecrou - Tuerca	2	M 16x1,5 ČSN 02 1401.59	
203	73a	14	99-3749	Matice - Mutter - Nut - Ecrou - Tuerca	2	M 18x1,5 ČSN 02 1401.59	

sk.41- Montuje se se skupinou 41 - Wird montiert bei gleichzeitiger Montage der Gruppe 41 - Mounted in case the group 41 has been mounted too - Monté en cas du montage simultané du groupe 41

34							34
1	2	3	4	5	6	7	
34	75S	18	95-3417	Přitažná matice - Klemmutter - Lock nut - Ecrou de serrage - Tuerca de presión	2		
34	75S	19	95-3419	Podložka - Unterlegscheibe - Washer - Rondelle - Arandela	2		
34	75S	20	97-1429	Ložisko - Lager - Bearing - Roulement - Cojinete	2	30305 E ČSN 02 4720	
34	72	21	97-1433	Ložisko - Lager - Bearing - Roulement - Cojinete	2	30309 E ČSN 02 4720	
34	75S	22	97-1510	Ložisko - Lager - Bearing - Roulement - Cojinete	2	51109 ČSN 02 4730	
34	75S	23	97-1825	Distanční podložka - Distanzunterlage - Adjusting shim - Rondelle de réglage - Arandela distanciadora	4	45x55x0,5	
34	75S	23	97-1826	Distanční podložka - Distanzunterlage - Adjusting shim - Rondelle de réglage - Arandela distanciadora	2	45x55x1	
34	75S	24	97-2814	Mazací hlavice - Schmiemippel - Lubricating nipple - Graisseur à pression - Cabezal engrasador	4	KM 10x1 ČSN 02 7421	
34	75S	25	97-3637	Matice - Mutter - Nut - Ecrou - Tuerca	12	M 14x1,5 ČSN 30 3751.25	
34	75S	26	97-4026	GUFERO	2	GP 90x110x13 ČSN 02 9401.1	
34	75S	27	97-4273	Kroužek - Ring - Ring - Anneau - Anillo	2	70x60 ČSN 02 9280.2	
34	75S	28	99-0388	Šroub - Schraube - Bolt - Vis - Tornillo	12	M 14x1,5x75 ČSN 02 1101.75	
34	75S	29	99-3881	Matice - Mutter - Nut - Ecrou - Tuerca	2	M 24x2 ČSN 02 1412.25	
34	75S	30	99-4977	Závlačka - Splint - Split pin - Goupille fendue - Pasador de aletas	2	4x36 ČSN 02 1781.00	
34	75S	31	99-5091	Závlačka - Splint - Split pin - Goupille fendue - Pasador de aletas	2	5x45 ČSN 02 1781.09	
34	75S	32	99-6520	Kolík - Stift - Pin - Goupille cylindrique - Pasador	2	12x80 ČSN 02 2150.2	
34	75S	33	99-8026	Pero - Feder - Key - Clavette - Chaveta	2	12x8x27 ČSN 30 1382.12	

35S

76S

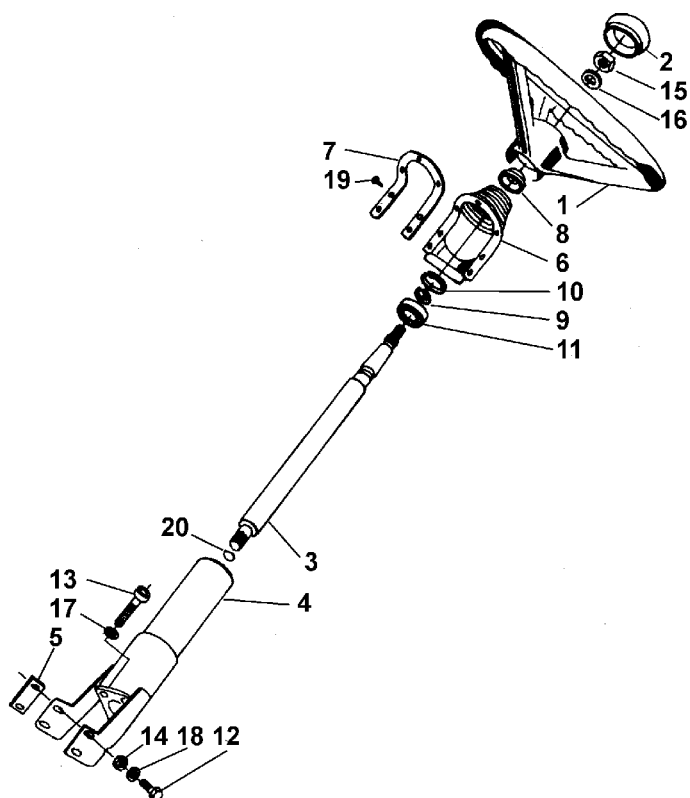

35S		ŘÍZENÍ A REGULACE PALIVA - LENKUNG UND KRAFTSTOFFREGELUNG - STEERING AND THROTTLE CONTROL - DIRECTION ET ACCÉLÉRATION - DIRECCIÓN Y REGULACIÓN DE COMPUSTIBLE (63.272.000/1)					35S	
1	2	3	4	5		6	7	
35S	76S	1	53.272.905	Volant - Lenkrad - Steering wheel - Volant de direction -Volante de dirección		1	175-400	
35S	76S	2	53.272.906	Kryt - Deckel - Cover - Couvercle - Tapa		1		
35S	76S	3	63.272.001	Hřídel volantu - Lenkradwelle - Steering wheel shaft - Arbre du volant de direction - Eje del volante de dirección		1		
35S	76S	4	63.272.010	Držák hřídele volantu úplný - Vollst. Lenkradwellenhalter - Steering wheel shaft holder assy - Porte-arbre complet du volant de direction - Porta-eje completo del volante de dirección		1		
35S	76S	5	7011-3512	Podložka - Unterlegscheibe - Washer - Rondelle - Arandela		2		
35S	76S	6	7011-3521	Kryt - Deckel - Cover - Couvercle - Tapa		1		
35S	76S	7	7011-3523	Přiložka - Lasche - Shim - Cale - Cara		1		
35S	76S	8	78.272.011	Vičko konzoly -		1		
35S	76S	9	97-0233	Pojistný kroužek - Sicherungsring - Circlip - Anneau de retenue - Anillo de seguridad		1	25 ČSN 02 2930	
35S	76S	10	97-0294	Pojistný kroužek - Sicherungsring - Circlip - Anneau de retenue - Anillo de seguridad		1	47 ČSN 02 2931	
35S	76S	11	97-1006	Ložisko - Lager - Bearing - Roulement - Cojinete		1	6005 ČSN 02 4630	
35S	76S	12	99-1473	Šroub - Schraube - Bolt - Vis - Tornillo		4	M 12x30 ISO 4017	
35S	76S	13	99-2123	Šroub - Schraube - Bolt - Vis - Tornillo		4	M 10x20 ISO 4762	
35S	76S	14	99-3744	Matic - Mutter - Nut - Ecrou - Tuerca		4	M 12 ČSN 02 1401.59	
35S	76S	15	99-3691	Matic - Mutter - Nut - Ecrou - Tuerca		1	M 16x1,5 ISO 8675	
35S	76S	16	99-4313	Podložka - Unterlegscheibe - Washer - Rondelle - Arandela		1	17 ČSN 02 1702.15	
35S	76S	17	99-4507	Podložka - Unterlegscheibe - Washer - Rondelle - Arandela		4	10 ČSN 02 1740.09	
35S	76S	18	99-4792	Podložka - Unterlegscheibe - Washer - Rondelle - Arandela		4	12 ČSN 02 1741.09	
35S	76S	19	99-9540	Šroub - Schraube - Bolt - Vis - Tornillo		7	B 4,2x13	
35S	76S	20	97-4396	Kroužek - Ring - Ring - Anneau - Anillo		1	18x14 ČSN 02 9280.2	

35

79S

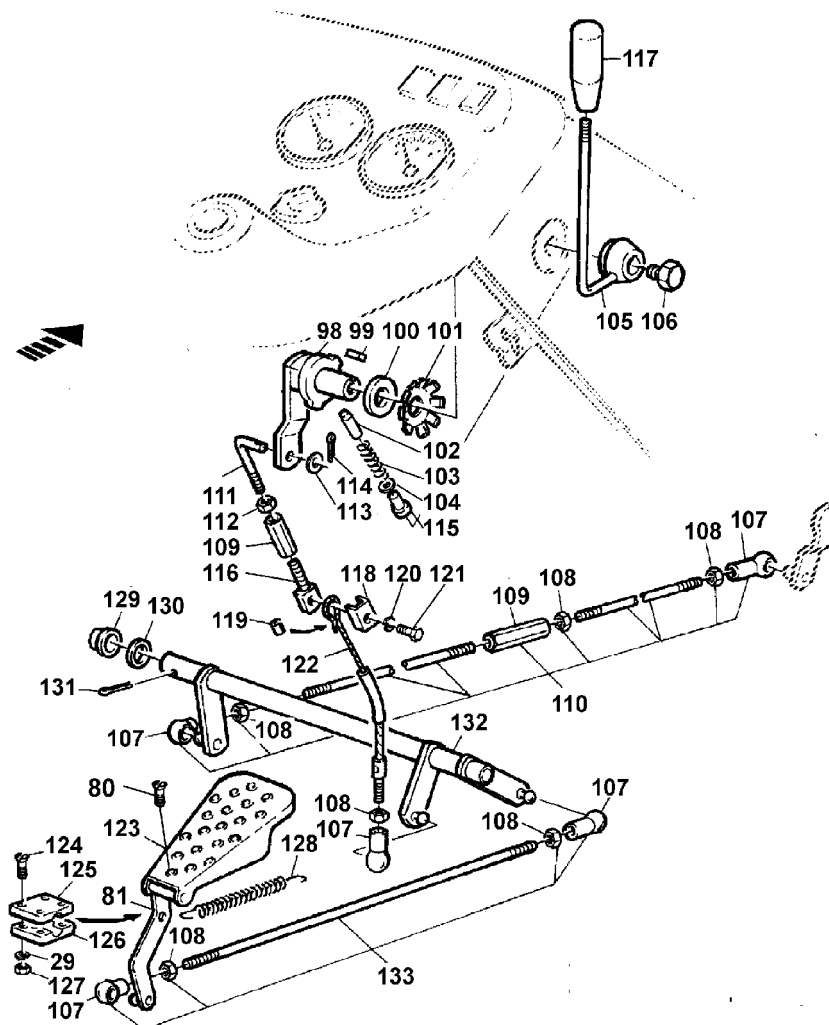

35		REGULACE PALIVA - KRAFTSTOFFREGELUNG - THROTTLE CONTROL - ACCÉLÉRATION - REGULACIÓN DE COMPUSTIBLE (4911-3510/01, 5911-3510/30)					35	
1	2	3	4	5		6	7	
35	79S	29	99-4805	Podložka - Unterlegscheibe - Washer - Rondelle - Arandela		6	6 ČSN 02 1740.05	
35	79S	80	99-2271	Šroub - Schraube - Bolt - Vis - Tornillo			X	
35	79S	81	5911-3502	Konzola šlapky - Konzole - Bracket - Support - Soporte			X	
35	79S	98	5911-3566	Unášeč s pákou - Mitnehmer mit Hebel - Carrier with lever - Entraîneur avec levier - Arrastrador con palanca		1		
35	79S	99	99-8004	Pero - Feder - Key - Clavette - Chaveta		1	4x4x12 ČSN 30 1382.12	
35	79S	100	5911-3513	Třecí podložka - Reibungsunterlage - Friction pad - Pièce intercalaire de friction - Arandela de fricción		2		
35	79S	101	5911-3514	Pružina talířová - Tallerfeder - Plate spring - Rondelle belleville - Resorte (tipo plastilo) de disco		1		
35	79S	102	5911-3567	Kolík - Stift - Pin - Axe - Perno		1		
35	79S	103	5911-3517	Pružina - Feder - Spring - Ressort - Resorte		1		
35	79S	105	5911-3571	Páka - Hebel - Lever - Levier - Palanca		1		
35	79S	106	5911-3515	Šroub - Schraube - Bolt - Vis - Tornillo		1		
35	79S	107	6711-3515	Kulová pánev - Kugelschale - Ball bushing - Coussinet de rotule - Casco de rotula		5		
35	79S	108	99-3609	Matice - Mutter - Nut - Ecrou - Tuerca		1	M 6 ČSN 02 1401.25	
35	79S	109	95-3542	Stavěcí matice - Stellmutter - Adjusting nut - Ecrou de reglage - Tuerca de fricción		1		
35	79S	110	4911-3503	Táhlo Z 3320, 3340 - Zugstange - Tie rod - Tirant - Tirante		1		
35	79S	110	5911-3556	Táhlo Z 4320-7340-- Zugstange - Tie rod - Tirant - Tirante		1		
35	79S	111	4011-3514	Táhlo - Zugstange - Tie rod - Tirant - Tirante		1		
35	79S	112	99-3653	Matice - Mutter - Nut - Ecrou - Tuerca		1	M 6 levá ČSN 02 1401.25	

35					35	
1	2	3	4	5	6	7
35	79S	113	99-4308	Podložka - Unterlegscheibe - Washer - Rondelle - Arandela	1	6,4 ČSN 02 1702.15
35	79S	114	99-5071	Závlačka - Splint - Split pin - Goupille fendue - Pasador de aletas	2	1,6x10 ČSN 02 1781.05
35	79S	116	95-3549	Oko - Ose - Eye - Osillet - Ojal	1	
35	79S	117	5911-3512	Rukojeť - Handgriff - Gripe - Poignée - Puño	1	
35	79S	118	5911-3541	Svorka - Schelle - Clamp - Pince - Grapa	1	
35	79S	119	5911-3563	Svěrací koncovka - Schelle - Clamp - Pince - Grapa	1	
35	79S	120	99-4806	Podložka - Unterlegscheibe - Washer - Rondelle - Arandela	1	8 ČSN 02 1740.05
35	79S	121	99-9002	Šroub - Schraube - Bolt - Vis - Tornillo	1	M 8x14 ČSN 02 1103.15
35	79S	122	5911-3544	Lanko - Seil - Cable - Cable - Cable	1	
35	79S	123	5911-3559	Šlapka s pákou úplná - Pedal - Pedal - Pédale - Pedal	1	
35	79S	123	5911-3501	Šlapka s dorazem - Pedal - Pedal - Pédale - Pedal		X
35	79S	124	99-2276	Šroub - Schraube - Bolt - Vis - Tornillo	4	M 6x25 ČSN 02 1151.25
35	79S	125	5911-3504	Viko - Deckel - Cover - Couvercle - Tapa	1	
35	79S	126	5911-3503	Deska - Platte - Plate - Plaque - Placa	1	
35	79S	127	99-3509	Matice - Mutter - Nut - Ecrou - Tuerca	4	M 6 ČSN 02 1401.29
35	79S	128	5911-3564	Pružina - Feder - Spring - Ressort - Resorte	1	
35	79S	129	5911-3505	Pouzdro - Busche - Bush - Manchon - Buje	1	
35	79S	130	99-4310	Podložka - Unterlegscheibe - Washer - Rondelle - Arandela	1	10,5 ČSN 02 1702.15
35	79S	131	99-5041	Závlačka - Splint - Split pin - Goupille fendue - Pasador de aletas	1	2,5x18 ČSN 02 1781.05
35	79S	132	5911-3506	Převáděcí hřídel - Übertragungswelle - Transfer shaft - Arbre de transmisión - Árbol de transmisión	1	
35	79S	133	5911-3507	Táhlo - Zugstange - Tie rod - Tirant - Tirante	1	

275S

106S

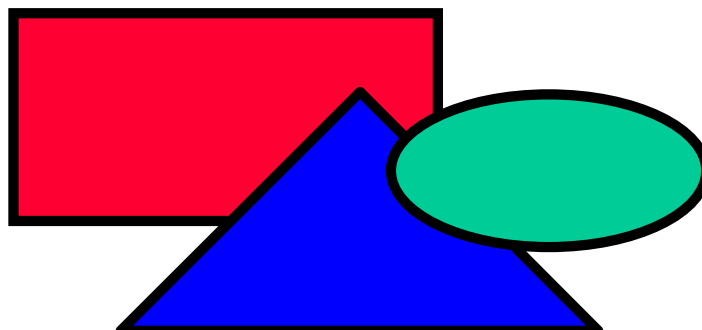

275S	HYDROSTATICKÉ ŘÍZENÍ 4K4 CARRARO Z 3340, 4340, 5340, 6340, 7340--HYDROSTATISCHE LENKUNG DER ANGETRIEBENEN VORDERACHSE - HYDROSTATIC STEERING OF THE FRONT DRIVEN AXLE - DIRECTION HYDROSTATIQUE DE L'ESSIEU AVANT ENTRAÎNÉ - DIRECCIÓN HIDROSTÁTICA (63.275.000/03)					275S
------	---	--	--	--	--	------

1	2	3	4	5	6	7
275S	109S	2	16.275.901	Nádržka - Behälter - Tank - Réservoir - Reservoir	1	
275S	106S	5	63.275.906	Hadice T Z 3340 - Schlauch - Hose - Tuyau - Manguera	1	
275S	106S	5	63.275.902	Hadice T Z 4340, 5340, 6340, 7340 - Schlauch - Hose - Tuyau - Manguera	1	
275S	106S, 110S	6	63.275.905	Hadice L,R Z 3340 - Schlauch - Hose - Tuyau - Manguera	2	
275S	106S, 110S	6	63.275.901	Hadice L,R Z 4340, 5340, 6340, 7340 - Schlauch - Hose - Tuyau - Manguera	2	
275S	106S	7	33.275.921	Trubičková spirála - Rohrförmige Blechabdeckungs-spirale - Tube type sheet spiral guard - Spirale de tôle en forme de tube de protection - Espiral de chapa en forma del tubo protector	1	
275S	106S	8	63.275.906	Hadice P Z 3340 - Schlauch - Hose - Tuyau - Manguera	1	
275S	106S	8	63.275.907	Hadice P Z 3340 - Schlauch - Hose - Tuyau - Manguera		X
275S	106S	8	63.275.902	Hadice P Z 4340, 5340, 6340, 7340 - Schlauch - Hose - Tuyau - Manguera	1	
275S	106S	8	63.275.903	Hadice P 4340, 5340, 6340, 7340 -- Schlauch - Hose - Tuyau - Manguera		X
275S	106S	9	33.275.001	Adaptér - Adapter - Adapter - Adapteur - Adapter	2	
275S	106S	10	33.275.002	Adaptér - Adapter - Adapter - Adapteur - Adapter	2	
275S	109S	11	33.275.004	Upevňovací pás nádržky - Behälter Band - Tank bande - Band de réservoir	1	
275S	106S	12	63.275.002	Držák T,P Z 4340, 5340, 6340, 7340 - Halter - Holder - Support - Soporte	1	
275S	109S	13	63.275.011	Držák - Halter - Holder - Support - Soporte	1	
275S	109S	14	7245-3786	Spona - Band - Clip - Collier - Abrazadera	1	
275S	106S	18	63.275.001	Držák R,L - Halter - Holder - Support - Soporte	1	
275S	109S	19	33.275.030	Sací trubka úplná - Vollst. Saugleitung - Suction pipe assy - Tuyau d'aspiration complet - Tubo de aspiración completo	1	
275S	109S	21	33.275.080	Trubka nádržky úplná - Vollst. Rohr - Tube assy - Tube complet - Tubo completo	1	
275S	109S	22	33.275.110	Trubka úplná P - Vollst. Rohr - Tube assy - Tube complet - Tubo completo	1	
275S	109S	23	33.275.090	Trubka úplná T - Vollst. Rohr - Tube assy - Tube complet - Tubo completo	1	
275	106S	24	33.275.911	Řídící jednotka - Lenkungseinheit - Steering unit - Unité de direction - Unidad de dirección	1	DANFOSS - OS PC 100 ON-150 N 1173
275	109S	25	33.275.906	Přichytka - Schelle - Clamp - Attache - Fijación	2	
275	109S	26	33.275.907	Hadice - Schlauch - Hose - Tuyau - Manguera	1	
275S	109S	27	33.275.917	Hadice L,R - Schlauch - Hose - Tuyau - Manguera	1	
275S	109S	28	53.800.016	Hadicová spona - Schelle des Schlauchs - Hose clip - Collier du tuyau - Abrazadera de la manguera	2	

275S

109S

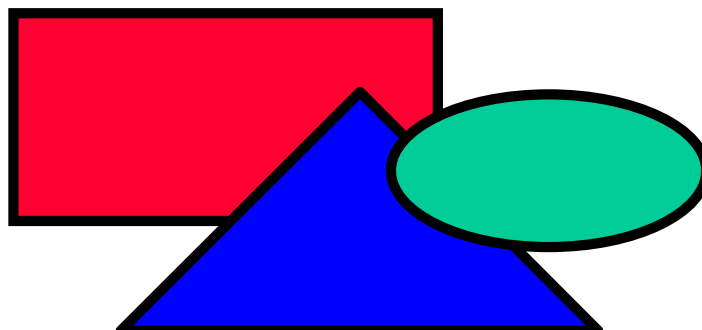

275S

275S

1	2	3	4	5	6	7
275S	110S	28a	5215-3767	Příložka - Lasche - Shim - Cale - Cara	2	
275S	110S	29	53.275.004	Kryt pravý - Rechter Abdeckung - RH cover - Couvercle droit - Cubierta derecha	1	30 km
275S	110S	30	53.275.005	Kryt levý - Linker Abdeckung - LH cover - Couvercle gauche - Cubierta izquierda	1	30 km
275S	110S	31	53.275.030	Trubka válce L úplná - Vollst. Linke Zylinderrohr - LH cylinder tube assy - Tube de cylindre gauche complet	1	
275S	110S	32	53.275.040	Trubka válce P úplná - Vollst. Rechte Zylinderrohr - RH cylinder tube assy - Tube de cylindre droite complet	1	
275S	109S	33	53.800.015	Hadicová spona - Schelle des Schlauchs - Hose clip - Collier du tuyau - Abrazadera de la manguera	2	20-32/12
275S	109S	34	7011-3905	Spojka - Kupplung - Clutch - Embrayage - Embrague	1	
275S	109S	35	7011-3924	Náboj spojky - Kupplungsnahe - Coupling hub - Moyeu d'embrayage - Cubo del embrague	1	••24 mm
275S	109S	35	7011-3925	Náboj spojky - Kupplungsnahe - Coupling hub - Moyeu d'embrayage - Cubo del embrague	1	••25 mm
275S	109S	35	7011-3926	Náboj spojky - Kupplungsnahe - Coupling hub - Moyeu d'embrayage - Cubo del embrague	1	••26 mm
275S	109S	35	7011-3927	Náboj spojky - Kupplungsnahe - Coupling hub - Moyeu d'embrayage - Cubo del embrague	1	••27 mm
275S	106S	36	63.275.501	Držák Z 3340 - Halter - Holder - Support - Soporte	1	
275S	106S	36	7211-3717	Držák Z 4340,5340,6340,7340-- Halter - Holder - Support - Soporte	1	
275S	106S	37	7245-3786	Přichytka - Schelle - Clamp - Attache - Fijación	4	RSGU 1.20/15-W1
275S	106S	38	78.800.192	Kroužek centrický - Ring - Ring - Anneau - Anillo	8	
275S	109S	39	78.800.915	Těsnící kroužek - Dichtungsring - Sealing ring - Anneau d'étanchéité - Anillo de junta	2	PK M14
275S	109S	40	78.800.927	Těsnící kroužek - Dichtungsring - Sealing ring - Anneau d'étanchéité - Anillo de junta	2	PK M27
275S	110S	41	93-0128	Řídicí tyč pravá - úplná - Vollst. Rechte Steuerungsstange - RH steering rod assy - Barre de commande droite complet - Bara de dirección derecha completa	1	
275S	110S	42	93-0129	Kloub řídicí tyče - Steuerungsstangeelenk - Joint steering rod - Articulé de barre de commande - Articulado de barra de dirección	2	
275S	110S	43	93-0130	Šroub - Schraube - Bolt - Vis - Tornillo	6	M 16x1,5x90
275S	110S	44	93-0131	Řídicí tyč levá - Linke Steuerungsstange - LH steering rod - Barre de commande gauche - Bara de dirección izquierda	1	
275S	110S	45	93-0132	Matice - Mutter - Nut - Ecrou - Tuerca	2	M 18x1,5

•• - Montuje se pouze jedno provedení spojky; podle naměřené hodnoty - Nur eine einzige Ausführung in Abhängigkeit auf dem Abgemessenen Wert montiert wird - One execution is to be mounted only in dependance on the value obtained by measurement - Le faut monter seulement une seule exécution en dependance à la valeur obtenue par le méurage

275S

110S

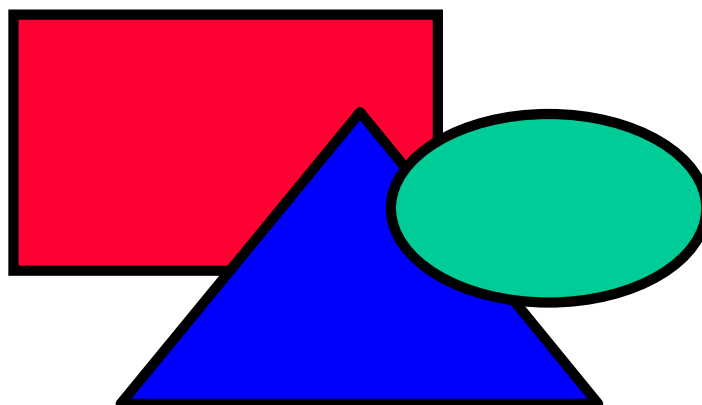

275S							275S
1	2	3	4	5	6	7	
275S	110S	46	93-0134	Řídící tyč levá úplná - Vollst.Linke Steuerungsstange - LH Steering rod assy - Barre de commande gauche complet - Bara de dirección izquierda completa	1		
275S	110S	47	93-0136	Podložka - Unterlegscheibe - Washer - Rondelle - Arandela	1	16	
275S	110S	48	93-0137	Řídící tyč pravá - Rechte Steuerungsstange - RH steering rod - Barre de commande droite - Bara de dirección derecha	1		
275S	110S	49	93-0139	Matice - Mutter - Nut - Ecrou - Tuerca	2	M 18x1,5	
275S	110S	50	93-0145	Hlava válce - Zylinderkopf - Cylinder head - Culasse - Culata de cilindro	2		
275S	110S	51	93-0151	Kompletní válec hydrostatického řízení - Vollst. Zylinder der hydrostatischen Lenkung - Hydrostatic steering cylinder assy - Cylindre de la direction hydrostatique complet - Cilindro completo de la dirección hidrostática	1		
275S	110S	52	93-0152	Sada těsnění - Satz der Dichtungen - Set of seals - Jeu de joints d'étanchéité - Juego de juntas	1	CARRARO	
275S	110S	53	93-0153	Těsnění - Dichtung - Gasket - Joint d'étanchéité - Junta	2	36x44x8	
275S	110S	54	93-0154	Těsnění - Dichtung - Gasket - Joint d'étanchéité - Junta	2	PW 36/f	
275S	110S	55	93-0155	Sada těsnění - Satz der Dichtungen - Set of seals - Jeu de joints d'étanchéité - Juego de juntas	1	CANADA	
275S	110S	57	93-0288	Odvzdušnění - Entlüftungskappe - Bleeder cap - Chapeau de purge - Tornillo purgador de aire	2		
275S	110S	58	93-0290	Zátka oleje - Stopfen - Plug - Bouchon - Tapón	8		
275S	110S	59	93-0292	Válec - Zylinder - Cylinder - Cylindre - Culata	1		
275S	110S	60	93-0293	Tyč - Stange - Rod - Barre - Barra	1		
275S	110S	61	93-0294	Zátka - Stopfen - Plug - Bouchon - Tapón	2		
275S	109S	62	93-1154	Filtrační vložka - Filtereinsatz - Filter element - Cartouche de filtre - Cartucho del filtro	1		
275S	109S	63	93-1155	Těsnění - Dichtung - Gasket - Joint d'étanchéité - Junta	1		
275S	109S	63a	93-1157	Olejoznak - Östanzzeiger - Oil lever indicator - Jague d'huile - Indicator del nivel de aceite	1		
275S	109S	64	97-0233	Pojistný kroužek - Sicherungsring - Circlip - Anneau de retenue - Anillo de seguridad	1	25 ČSN 02 2930	
275S	109S	65	97-2072	Těsnící kroužek - Dichtungsring - Sealing ring - Anneau d'étanchéité - Anillo de junta	2	16x22 ČSN 02 9310.2	
275S	110S	66	97-2177	Těsnící kroužek - Dichtungsring - Sealing ring - Anneau d'étanchéité - Anillo de junta	4	14x20 ČSN 02 9310.2	

275S						275S
1	2	3	4	5	6	7
275S	109S	67	97-2450	Dutý šroub - Hohlschraube - Hollow screw - Vis creuse - Tornillo hueco	1	20 ČSN 13 7993.22
275S	109S,1 10S	68	97-2466	Dutý šroub - Hohlschraube - Hollow screw - Vis creuse - Tornillo hueco	3	8 ČSN 13 7993.22
275S	109S	69	97-2472	Dutý šroub - Hohlschraube - Hollow screw - Vis creuse - Tornillo hueco	1	
275S	109S	70	97-7330	Průchodka - Tülle - Grommet - Traversée - Boquille de paso	1	
275S	109S	71	99-0631	Šroub - Schraube - Bolt - Vis - Tornillo	1	M 6x60 ČSN 02 1101.19
275S	109S	73	99-1461	Šroub - Schraube - Bolt - Vis - Tornillo	3	M 8x20 ČSN 02 1103.55
275S	110S	74	99-1475	Šroub - Schraube - Bolt - Vis - Tornillo	7	M 12x28 ČSN 02 1103.55
275S	109S	75	99-3510	Matice - Mutter - Nut - Ecrou - Tuerca	4	M 8 ČSN 02 1401.29
275S	106S- 109S,1 10S	76	99-4173	Matice - Mutter - Nut - Ecrou - Tuerca	6	M 6 ČSN 02 1492.29
275S	106S, 109S	77	99-4308	Podložka - Unterlegscheibe - Washer - Rondelle - Arandela	5	6,4 ČSN 02 1702.15
275S	106S	78	99-4310	Podložka Z 4340, 5340, 6340, 7340 - Unterlegscheibe - Washer - Rondelle - Arandela	2	10,5 ČSN 02 1702.15
275S	109S	79	99-4506	Podložka - Unterlegscheibe - Washer - Rondelle - Arandela	2	8 ČSN 02 1740.09
275S	109S	80	99-4507	Podložka - Unterlegscheibe - Washer - Rondelle - Arandela	4	10 ČSN 02 1740.09
275S	110S	81	99-4605	Podložka - Unterlegscheibe - Washer - Rondelle - Arandela	4	6 ČSN 02 1740.00
275S	110S	82	99-4608	Podložka - Unterlegscheibe - Washer - Rondelle - Arandela	6	12 ČSN 02 1740.00
275S	106S- 109S	83	99-4805	Podložka - Unterlegscheibe - Washer - Rondelle - Arandela	4	6 ČSN 02 1740.05
275S	110S	84	99-8625	Šroub - Schraube - Bolt - Vis - Tornillo	1	M 6x30 ISO 4014
275S	106S	85	99-8994	Šroub - Schraube - Bolt - Vis - Tornillo	3	M 6x30 ISO 4017
275S	109S	85a	99-1004	Šroub - Schraube - Bolt - Vis - Tornillo	2	M 6x40 ČSN 02 1101.15
275S	106S	86	99-8679	Šroub Z 4340, 5340, 6340, 7340 - Schraube - Bolt - Vis - Tornillo	2	M 10x40 ČSN 02 1101.15
275S	106S, 109S	87	99-8984	Šroub - Schraube - Bolt - Vis - Tornillo	4	M 6x14 ČSN 02 1103.15
275S	109s	88	99-9027	Šroub - Schraube - Bolt - Vis - Tornillo	4	M 10x20 ČSN 02 1103.15
275S	109S	89	99-4806	Podložka - Unterlegscheibe - Washer - Rondelle - Arandela	2	8 ČSN 02 1740.05
275S	109S	90	99-8627	Šroub - Schraube - Bolt - Vis - Tornillo	2	M 6x40 ČSN 02 1101.15

276S

111S

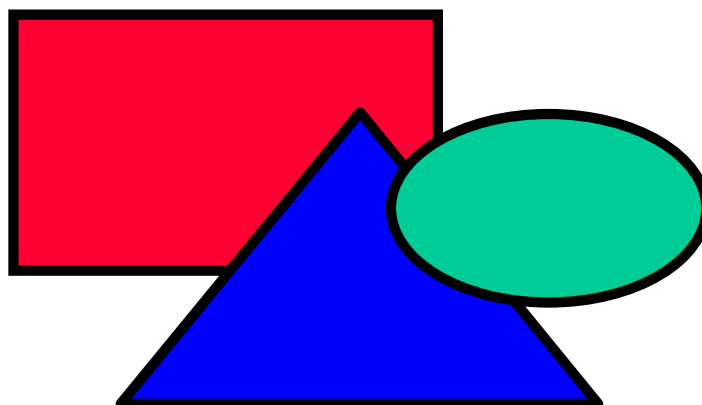

276S	HYDROSTATICKÉ ŘÍZENÍ 4K2 Z 3320, 4320, 5320, 6320, 7320 - HYDROSTATISCHE LENKUNG - HYDROSTATIC STEERING - DIRECTION HYDROSTATIQUE - DIRECCIÓN HIDROSTÁTICA (63.276.000/0. 63.276.500/0)	276S
-------------	---	-------------

1	2	3	4	5	6	7
276S	111S	1	33.275.001	Adaptér - Adapter - Adapter - Adapteur - Adapter	2	
276S	111S	2	33.275.002	Adaptér - Adapter - Adapter - Adapteur - Adapter	2	
276S	111S	3	63.275.002	Držák T,P - Halter - Holder - Support - Soporte	1	
276S	111S	3a	63.275.001	Držák R,L - Halter - Holder - Support - Soporte	1	21.8.2001
276S	114S	4	63.275.011	Držák - Halter - Holder - Support - Soporte	1	21.8.2001
276S	114S	5	7245-3786	Držák - Halter - Holder - Support - Soporte	1	
276S	114S	6	33.275.030	Sací trubka úplná - Vollst. Saugleitung - Suction pipe assy - Tuyau d'aspiration complet - Tubo de aspiración completo	1	
276S	114S	8	33.275.080	Trubka nádržky úplná - Vollst. Rohr - Tube assy - Tube complet - Tubo completo	1	
276S	114S	9	33.275.090	Trubka úplná T - Vollst. Rohr - Tube assy - Tube complet - Tubo completo	1	
276S	114S	10	33.275.110	Trubka úplná P - Vollst. Rohr - Tube assy - Tube comple - Tubo completo t	1	
276S	111S	11	33.275.911	Řídící jednotka - Lenkungseinheit - Steering unit - Unité de direction - Unidad de dirección	1	DANFOSS -
276S	114S	12	33.275.906	Přichytka - Schelle - Clamp - Attache - Fijación	2	
276S	114S	13	33.275.907	Hadice - Schlauch - Hose - Tuyau - Manguera	1	
276S	114S	14a	16.275.901	Nádržka - Behälter - Tank - Réservoir - Reservoir	1	
276S	114S	15a	33.275.004	Upevňovací pás nádržky - Behälter Band - Tank bande - Band de réservoir	1	
276S	111S	16	63.275.906	Hadice T Z 3320 - Schlauch - Hose - Tuyau - Manguera	1	21.8.2001
276S	111S	16	63.275.902	Hadice T Z 4320, 5320, 6320, 7320-- Schlauch - Hose - Tuyau - Manguera	1	
276S	111S	16a	63.275.906	Hadice P Z 3320 - Schlauch - Hose - Tuyau - Manguera	1	21.8.2001
276S	111S	16a	63.275.907	Hadice P Z 3320 - Schlauch - Hose - Tuyau - Manguera		X
276S	111S	16a	63.275.902	Hadice P Z 4320, 5320, 6320, 7320-- Schlauch - Hose - Tuyau - Manguera	1	
276S	111S	16a	63.275.903	Hadice P Z 4320, 5320, 6320, 7320-- Schlauch - Hose - Tuyau - Manguera		X
276S	111S, 115S	17	63.275.905	Hadice L,R Z 3320 - Schlauch - Hose - Tuyau - Manguera	2	21.8.2001
276S	111S, 115S	17	63.275.901	Hadice L,R Z 4320, 5320, 6320, 7320-- Schlauch - Hose - Tuyau - Manguera	2	
276S	114S	18	33.275.917	Hadice - Schlauch - Hose - Tuyau - Manguera	1	

276S

114S

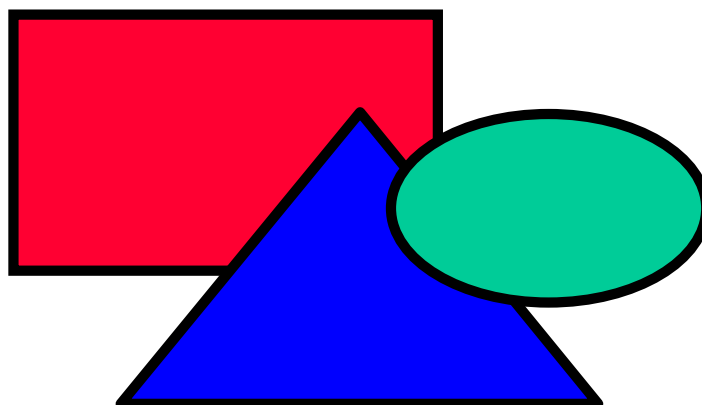

276S						276S
1	2	3	4	5	6	7
276S	111S	18a	33.275.921	Trubičková spirála - Rohrförmige Blechabdeckungs-spirale - Tube type sheet spiral guard - Spirale de tôle en forme du tube de protection - Espiral de chapa en forma del tubo protector	3	
276S	115S	19	43.276.007	Prachovka - Staubkappe - Dust cap - Pare-poussière - Guarda-polvo	2	
276S	114S	20	53.800.016	Hadicová spona - Schelle des Schlauchs - Hose clip - Collier du tuyau - Abrazadera de la manguera	2	
276S	114S	20a	53.800.015	Hadicová spona - Schelle des Schlauchs - Hose clip - Collier du tuyau - Abrazadera de la manguera	2	
276S	114S	21	7011-3905	Spojka - Kupplung - Clutch - Embrayage - Embrague	1	
276S	114S	22	7011-3924	Náboj spojky - Kupplungsnahe - Coupling hub - Moyeu d'embrayage - Cubo del embrague	1	•• 24 mm
276S	114S	22	7011-3925	Náboj spojky - Kupplungsnahe - Coupling hub - Moyeu d'embrayage - Cubo del embrague	1	•• 25 mm
276S	114S	22	7011-3926	Náboj spojky - Kupplungsnahe - Coupling hub - Moyeu d'embrayage - Cubo del embrague	1	•• 26 mm
276S	114S	22	7011-3927	Náboj spojky - Kupplungsnahe - Coupling hub - Moyeu d'embrayage - Cubo del embrague	1	•• 27 mm
276S	115S	23	7211-3701	Válec hydrostatiky - Zylinder der Hydrostatischen Lenkung - Hydrostatic steering cylinder - Cylindre de la direction hydrostatique	1	
276S	115S	24	7211-3702	Pracovní válec - Arbeitzylinder - Working barrel - Cylindre hydraulique - Cilindro hidráulico	1	
276S	115S	25	7211-3703	Kloub - Gelenk - Joint - Rotule - Articulado	2	
276S	115S	26	7211-3704	Tyč - Stange - Rod - Barre - Barra	2	1425 mm
276S	115S	26	7211-3705	Tyč - Stange - Rod - Barre - Barra	2	1500 mm
276S	115S	26	7211-3706	Tyč - Stange - Rod - Barre - Barra	2	1800 mm
276S	115S	27	7211-3710	Trubka válce levá úplná - Vollst. Linke Zylinderrohr - LH cylinder tube assy - Tube de cylindre droite complet	1	
276S	115S	28	7211-3712	Trubka válce pravá úplná - Vollst Rechte Zylinderrohr -RH cylinder tube assy - Tube de cylindre gauche completo	1	
276S	115S	29	7211-3714	Přichytka - Schelle - Clamp - Attache - Fijación	2	

•• - Montuje se pouze jedno provedení spojky; podle naměřené hodnoty - Nur eine einzige Ausführung in Abhängigkeit auf dem Abgemessenen Wert montiert wird - One execution is to be mounted only in dependance on the value obtained by measurement - Le faut monter seulement une seule exécution en dependance à la valeur obtenue par le mesurage

276S

115S

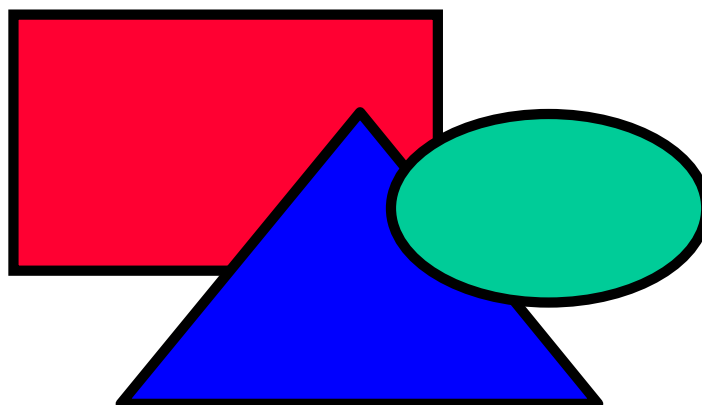

276S

276S

1	2	3	4	5	6	7
276S	111S	30	7211-3717	Držák Z 4320, 5320, 6320, 7320 - Halter - Holder - Support - Soporte	1	
276S	115S	31	7211-3720	Hlavice úplná - Vollst. Kopf - Head assy - Tete complète - Cabezal completo	2	
276S	115S	31a	7211-3723	Přichytka - Schelle - Clamp - Attache - Fijación	1	
276S	111S	32	7245-3786	Přichytka - Schelle - Clamp - Attache - Fijación	6	RSGU 1.20/15-W1
276S	111S	33	78.800.192	Kroužek centrický - Ring - Ring - Anneau - Anillo	8	
276S	114S	34	78.800.915	Těsnící kroužek - Dichtungsring - Sealing ring - Anneau d'étanchéité - Anillo de junta	2	PK M 14
276S	114S	35	78.800.916	Těsnící kroužek - Dichtungsring - Sealing ring - Anneau d'étanchéité - Anillo de junta	6	PK M 16
276S	114S	36	78.800.927	Těsnící kroužek - Dichtungsring - Sealing ring - Anneau d'étanchéité - Anillo de junta	2	PK M 27
276S	114S	36a	93-1154	Filtrační vložka - Filtereinsatz - Filter element - Cartouche de filtre - Cartucho del filtro	1	
276S	114S	36b	93-1155	Těsnění - Dichtung - Gasket - Joint d'étanchéité - Junta	1	
276S	114S	36c	93-1157	Olejoznak - Ölstanzeige - Oil lever indicator - Jague d'huile - Indicator del nivel de aceite	1	
276S	115S	37	93-1172	Těsnění pístnice - Kolbenstange Dichtung - Piston rod gasket - Joint de tige de piston	1	50x40x12,5
276S	115S	38	93-1175	Těsnící kroužek - Dichtungsring - Sealing ring - Anneau d'étanchéité - Anillo de junta	2	30x38x6,3
276S	115S	39	93-1176	Stírací kroužek - Reibungsring - Stearing ring - Segment de raclage - Segmento rascador	2	30x38,6x7
276S	115S	40	93-1177	Sada těsnění pracovního válce - Satz der Dichtungen - Set of seals - Jou de joints d'étanchéité - Juego de juntas	1	
276S	115S	41	93-1178	Kroužek - Ring - Ring - Anneau - Anillo	2	42x3
276S	115S	42	93-1179	Pístnice - Kolbenstange - Piston rod - Tige de piston - Biela de pistón	1	
276S	115S	43	93-1180	Pouzdro - Buchse - Bush - Manchon - Buje	2	
276S	115S	43a	93-1181	Vodící kroužek - Führungsring - Guiding ring - Anneau de guidage - Aro de guía	2	10x1,5 PTFE
276S	115S	43b	93-1182	Pojistka - Sicherung - Lock - Sureté - Fiador	4	20 401/2 E1
276S	115S	43c	93-1183	Pojistný kroužek - Sicherungsring - Circlip - Anneau de retenue - Anillo de seguridad	2	
276S	114S	44	97-0233	Pojistný kroužek - Sicherungsring - Circlip - Anneau de retenue - Anillo de seguridad	1	25 ČSN 02 2930

276S						276S
1	2	3	4	5	6	7
276S	114S	44a	97-2072	Těsnící kroužek - Dichtungsring - Sealing ring - Anneau d'étanchéité - Anillo de junta	2	16x22 ČSN 02 9310.2
276S	114S	45	97-2450	Dutý šroub - Hohlschraube - Hollow screw - Vis creuse - Tornillo hueco	1	20 ČSN 13 7993.22
276S	114S	46	97-2466	Dutý šroub - Hohlschraube - Hollow screw - Vis creuse - Tornillo hueco	1	8 ČSN 13 7993.22
276S	114S,1 15S	47	97-2472	Dutý šroub - Hohlschraube - Hollow screw - Vis creuse - Tornillo hueco	3	10 ČSN 13 7993.22
276S	115S	48	97-4424	Kroužek - Ring - Ring - Anneau - Anillo	4	45x2
276S	114S	49	97-7330	Průchodka - Tülle - Grommet - Traversée - Boquille de paso	1	
276S	114S	49a	99-0631	Šroub - Schraube - Bolt - Vis - Tornillo	1	M 6x60 ČSN 02 1101.19
276S	114S	50	99-1461	Šroub - Schraube - Bolt - Vis - Tornillo	2	M 8x20 ČSN 02 1102.50
276S	115S	51	99-1592	Šroub - Schraube - Bolt - Vis - Tornillo	2	M 16x30 ČSN 02 1103.59
276S	114S	52	99-3510	Matice - Mutter - Nut - Ecrou - Tuerca	2	M 8 ČSN 02 1401.29
276S	111S- 114S	53	99-3609	Matice - Mutter - Nut - Ecrou - Tuerca	8	M 6 ČSN 02 1401.25
276S	115S	54	99-3663	Matice - Mutter - Nut - Ecrou - Tuerca	2	M 18x1,5 ČSN 02 1403.25
276S	115S	55	99-3692	Matice - Mutter - Nut - Ecrou - Tuerca	2	M 18x1,5 ČSN 02 1401.25
276S	115S	56	99-3978	Matice - Mutter - Nut - Ecrou - Tuerca	2	M 16x1,5 ČSN 02 1412.29
276S	111S,1 14S	56a	99-4173	Matice - Mutter - Nut - Ecrou - Tuerca	2	M 6 ČSN 02 1492.29
276S	111S- 114S 115S	57	99-4308	Podložka - Unterlegscheibe - Washer - Rondelle - Arandela	5	6,4 ČSN 02 1702.15
276S	111S	58	99-4310	Podložka - Unterlegscheibe - Washer - Rondelle - Arandela	2	10,5 ČSN 02 1702.15
276S	115S	59	99-4313	Podložka - Unterlegscheibe - Washer - Rondelle - Arandela	2	17 ČSN 02 1702.15
276S	114S	60	99-4506	Podložka - Unterlegscheibe - Washer - Rondelle - Arandela	2	8 ČSN 02 1740.09
276S	111S,1 14S	61	99-4507	Podložka - Unterlegscheibe - Washer - Rondelle - Arandela	4	10 ČSN 02 1740.09
276S	115S	62	99-4794	Podložka - Unterlegscheibe - Washer - Rondelle - Arandela	2	16 ČSN 02 1741.09
276S	111S- 114S	63	99-4805	Podložka - Unterlegscheibe - Washer - Rondelle - Arandela	4	6 ČSN 02 1740.05
276S	115S	64	99-5076	Závlačka - Splint - Split pin - Goupille fendue - Pasador de aletas	2	4x32 ČSN 02 1781.05
276S	115S	65	99-8622	Šroub - Schraube - Bolt - Vis - Tornillo	1	M 6x22 ČSN 02 1101.15
276S	114S	66	99-8627	Šroub - Schraube - Bolt - Vis - Tornillo	3	M 6x40 ČSN 02 1101.15
276S	111S	67	99-8679	Šroub - Schraube - Bolt - Vis - Tornillo	2	M 10x40 ČSN 02 1101.15
276S	111S- 114S	68	99-8984	Šroub - Schraube - Bolt - Vis - Tornillo	4	M 6x14 ČSN 02 1103.15
276S	115S	69	99-8985	Šroub - Schraube - Bolt - Vis - Tornillo	1	M 6x10 ČSN 02 1103.15
276S	114S	70	99-9027	Šroub - Schraube - Bolt - Vis - Tornillo	4	M 10x20 ČSN 02 1103.15

83

88S

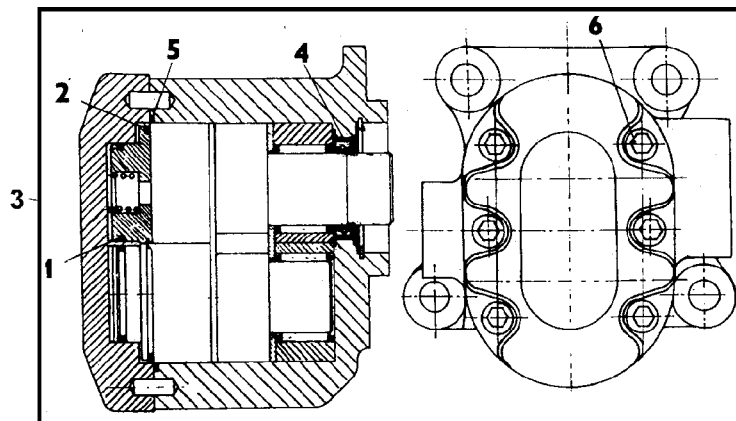

83	ČERPADLO HYDROSTATICKÉHO ŘÍZENÍ - PUMPE DER HYDROSTATISCHE LENKUNG - POWER STEERING HYDROSTATIC PUMP - POMPE DE LA DIRECTION HYDROSTATIQUE - BOMBA DE LA HIDROSTATICA DIRECCION (7211-8300/01)	83
----	---	----

1	2	3	4	5	6	7
83	88S	1	7011-4629	Těsnicí kroužek - Dichtungsring - Sealing ring - Anneau d'étanchéité - Anillo de junta	2	
83	88S	2	7011-4647	Těsnění - Dichtung - Gasket - Joint d'étanchéité - Junta	1	
83	88S	3	7211-8300	Čerpadlo hydrostatického řízení - Pumpe der Hydrostatische Lenkung - Power steering hydrostatic pump - Pompe de la direction hydrostatique	1	
83	88S	4	7011-8309	GUFERO	1	25x35x7
83	88S	5	97-4522	Kroužek - Ring - Ring - Anneau - Anillo	1	70x2 ČSN 02 9281.2
83	88S	6	99-2215	Šroub - Schraube - Bolt - Vis - Tornillo	6	M 8x30 ČSN 02 1143.52

422

89g

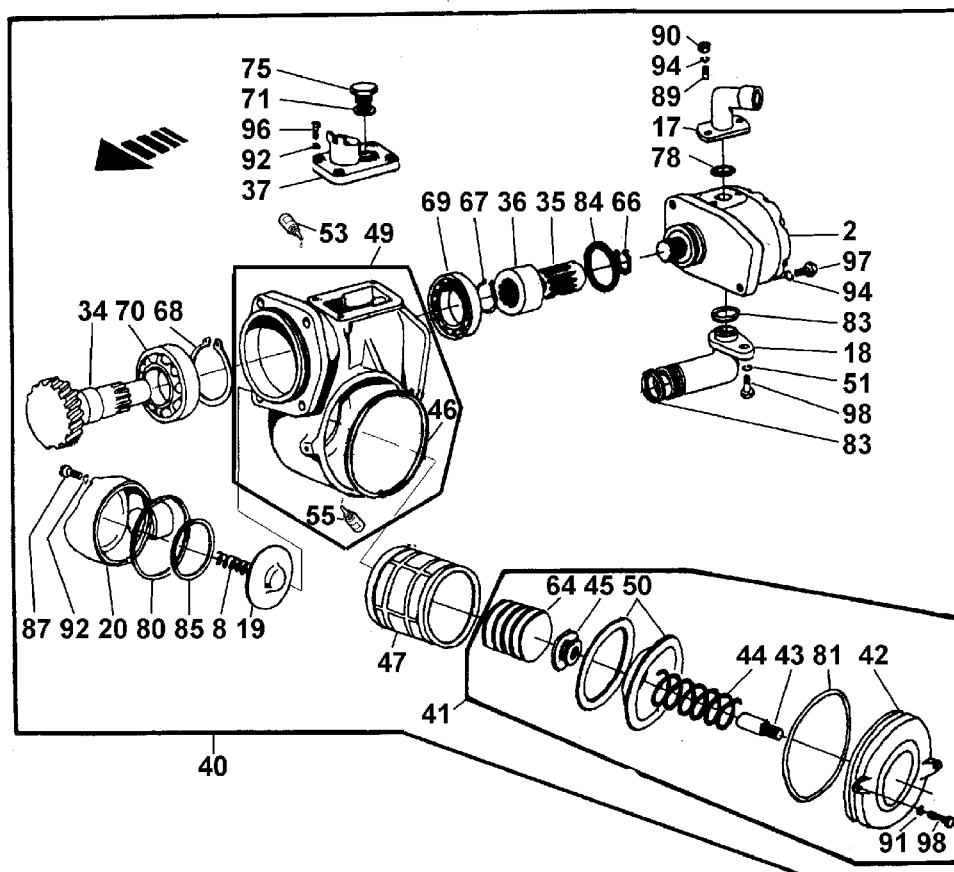

422	ČERPADLO A FILTRACE HYDRAULICKÉHO OKRUHU - ZAHNRADPUMPE DES HYDRAULIKKREISSES I - GEAR PUMP OF HYDRAULIC CIRCUIT I - POMPE Á ENGRENAGES DU I CIRCUIT HYDRAULIQUE - BOMBA DE ENGRANAJE DE I CIRCUITO HIDRÁULICO (53.422.000/01)					422
-----	--	--	--	--	--	-----

1	2	3	4	5	6	7
422	89hS	1	53.800.014	Spona - Band - Clip - Collier - Abrazadera	6	40-60/12
422	89g,i	2	53.420.910	Čerpadlo - Pumpe - Pump - Pompe - Bomba	1	UC 20.02 V
422	89g,i	2	78.420.915	Čerpadlo - Pumpe - Pump - Pompe - Bomba	1	UC 16.02 V
422	89hS	3	53.421.038	Víko - Deckel - Cap - Couvercle - Tapa	1	sk.415 22x1,5
422	89hS	4	53.421.901	Pojistný ventil - Sicherheitsventil - Safety valve - Clapet de sureté - Válvula de seguridad	1	
422	89hS	5	53.422.001	Hrdlo víka - Deckel Stutzen - Connector of cab - Tubulure du couvercle	1	22x1,5-56,5mm
422	89hS	7	53.422.019	Víko úplné s ventilem - Vollst. Deckel - Cap assy - Couvercle complete - Tapa completa	1	
422	89g	8	7011-4632	Pružina - Feder - Spring - Ressort - Resorte	1	
422	89hS	9	7011-4634	Centrační vedení - Zentrierführung - Centering guide - Guide de centrage - Guía de centrar	1	
422	89g	17	7245-4111	Koleno výtlaku - Knie - Elbow - Coude - Codo	1	
422	89g	18	7245-4112	Koleno - Knie - Elbow - Coude - Codo	1	
422	89g	19	7245-4113	Miska - Schale - Cap - Cuvette - Cuveta	1	
422	89g	20	7245-4114	Vičko - Deckel - Cap - Couvercle - Tapa	1	
422	89hS	21	7245-4123	Koleno - Knie - Elbow - Coude - Codo	1	
422	89hS	22	7245-4124	Vložka - Einlage - Insert - Piéce intercalée - Pieza intercalada	1	
422	89hS	23	7245-4125	Kryt - Deckel - Cover - Couvercle - Tapa	1	
422	89hS	24	7245-4126	Trubka - Rohr - Tube - Tube - Tubo	1	
422	89hS	25	7245-4127	Trubka Z 4320-- 7340-- Rohr - Tube - Tube - Tubo	1	
422	89hS	25	7245-4128	Trubka Z 3320, 3340 - Rohr - Tube - Tube - Tubo	1	
422	89hS	26	7245-4129	Hadice - Schlauch - Hose - Tuyau - Manguera	3	
422	89hS	27	7245-4131	Trubka Z 4320-- 7340-- Rohr - Tube - Tube - Tubo	1	

sk.415 - Nemontuje se při současné montáži skupiny 415 - Bei gleichzeitiger Montage der Gruppe 415 wird nicht montiert - Not mounted when simultaneously the group 415 has been mounted - No se monté en cas du montage simultané du groupe 415

422

89hS

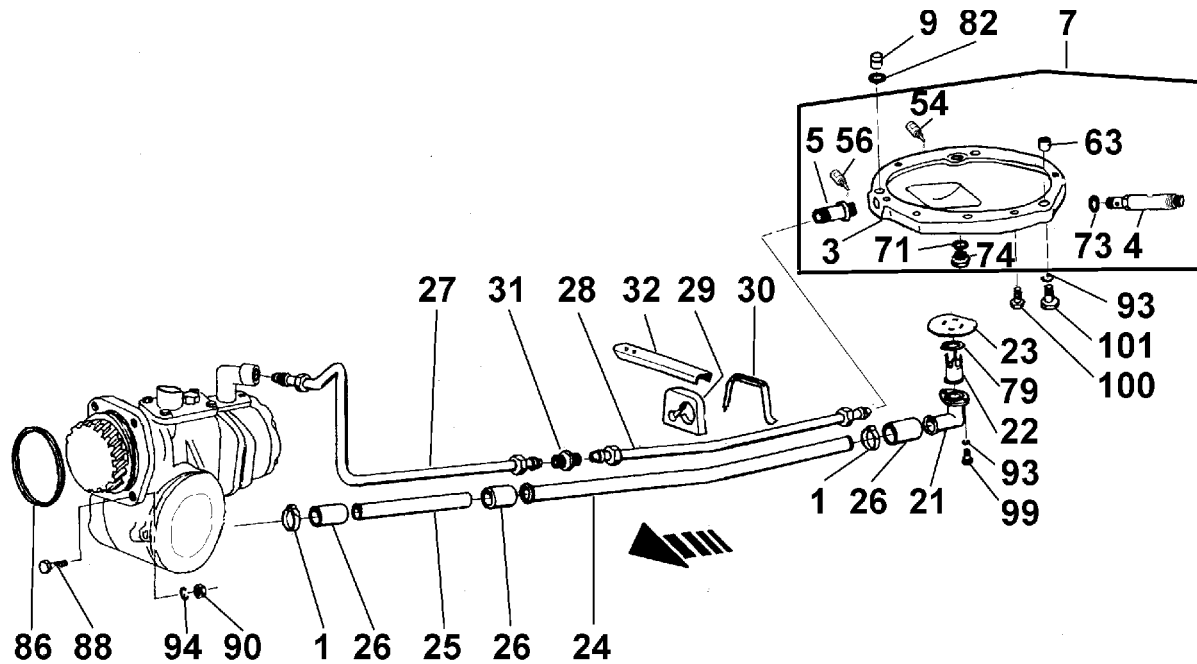

422					422	
1	2	3	4	5	6	7
422	89hS	27	7245-4132	Trubka Z 3320, 3340 - Rohr - Tube - Tube - Tubo	1	
422	89hS	28	7245-4133	Trubka - Rohr - Tube - Tube - Tubo	1	sk.74
422	89hS	29	7245-4135	Držák pryžový - Halter - Holder - Soport - Soporte	1	
422	89hS	30	7245-4136	Třmen - Bügel - Stirrup - Etrier - Estribo	1	
422	89hS	31	7245-4137	Spojka - Verbindungsstück - Connector - Raccord - Racor	1	
422	89hS	32	7245-4138	Držák - Halter - Holder - Soport - Soporte	1	
422	89g	34	7245-4143	Kolo náhonu - Antriebsrad - Drive gear - Pignon de commande - Rueda de mando	1	
422	89g	35	7245-4144	Hřídel - Welle - Shaft - Arbre - Árbol	1	
422	89g	36	7245-4145	Řadící objímka - Schaltmuffe - Shifting sleeve - Douille de changement des vitesses - Manguito de cambio de velocidades	1	
422	89g	37	7245-4146	Víko - Deckel - Cap - Couvercle - Tapa	1	
422	89g	40	7245-4153	Náhon - Antrieb für die Hydraulik-Pumpe - Hydraulic pump with drive - Commande de pompe hydraulique	1	UC 16 (32 litrů)
422	89g	40	7245-4154	Náhon - Antrieb für die Hydraulik-Pumpe - Hydraulic pump with drive - Commande de pompe hydraulique	1	UC 20 (40 litrů)
422	89g	41	7245-4161	Víko čističe úplné - Vollst.Deckel Filter - Cap cleaner assy - Couvercle de filtre complet - Tapa completa	1	
422	89g	42	7245-4162	Víko čističe - Deckel Filter - Cap cleaner - Couvercle de filtre - Tapa	1	
422	89g	43	7245-4163	Mezikus - Zwischenstück - Spacer - Pièce intercalarie - Pieza intercalada	1	
422	89g	44	7245-4166	Pružina - Feder - Spring - Ressort - Resorte	1	
422	89g	45	7245-4167	Těsnění opěrky - Dichtung - Gasket - Joint d'étanchéité - Junta	1	
422	89g	46	7245-4168	Těsnění čističe - Dichtung Filter - Gasket cleaner - Joint d'étanchéité de filtre	1	
422	89g	47	7245-4170	Vložka čističe - Filtreinsatz - Cleaner element - Tamis de filtre - Pieza intercalada	1	
422	89g	49	7245-4181	Skříň náhonu - Antrebskasten - Drive box - Boite de commande	1	
422	89g	50	7245-4182	Opěrka vložky úplná - Lechte - Arm rest - Accoudoir	1	
422	89g	51	78.420.008	Podložka - Unterlegscheibe - Washer - Rondelle - Arandela	2	
422	89g	53	90-5702	RHODORSEAL	1	
422	89hS	54	90-5703	RHODORSEAL	1	
422	89g	55	90-7727	LOCTITE480	1	
422	89hS	56	90-7745	LOCTITE	2	
422	89i	57	93-8051	Těsnící kroužek - Dichtungsring - Sealing ring - Joint d'étanchéité - Anillo de junta	1	38x2

sk.74 - Nemontuje se při současné montáži skupiny 74 - Bei gleichzeitiger Montage der Gruppe 74 wird nicht montiert - Not mounted when simultaneously the group 74 has been mounted - No se monté en cas du montage simultané du groupe 74

422

89i

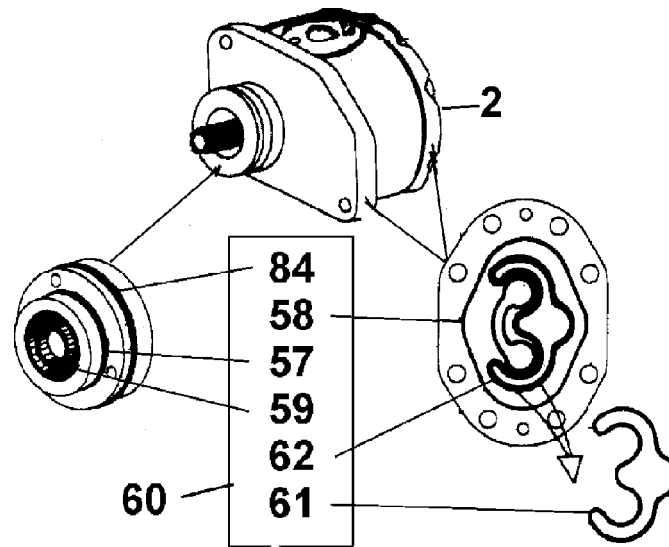

422							422
1	2	3	4	5	6	7	
422	89i	58	93-8052	Těsnicí kroužek - Dichtungsring - Sealing ring - Joint d'étanchéité - Anillo de junta	2	80x2	
422	89i	59	93-8053	GUFERO	1	WDR A 22x32x7	
422	89i	60	93-8050	Sada těsnění čerpadla hydrauliky - Satz der Dichtungen für Hydraulikpumpe - Set of sealing parts for hydraulic power lift pump - Jeu des pièces d'étanchage pour pompe de relevage hydraulique	1	UN 16.02+20.02	
422	89i	60	93-8060	Sada těsnění čerpadla hydrauliky - Satz der Dichtungen für Hydraulikpumpe - Set of sealing parts for hydraulic power lift pump - Jeu des pièces d'étanchage pour pompe de relevage hydraulique	1	UC 16.02+20.02	
422	89i	61	93-8061	Příložka - Lasche - Adapter - Cale - Cara	2		
422	89i	62	93-8062	Těsnicí kroužek - Dichtungsring - Sealing ring - Joint d'étanchéité - Anillo de junta	2		
422	89hS	63	95-1806	Centrační vedení - Zentrierführung - Centering guide - Guide de centrage - Guía de centrar	1		
422	89g	64	95-8019	Magnet - Magnet - Magnet - Aimant	1		
422	89g	66	97-0230	Pojistný kroužek - Sicherungsring - Circlip - Anneau de retenue - Anillo de seguridad	1	21 ČSN 02 2930	
422	89g	67	97-0235	Pojistný kroužek - Sicherungsring - Circlip - Anneau de retenue - Anillo de seguridad	1	28 ČSN 02 2930	
422	89g	68	97-0302	Pojistný kroužek - Sicherungsring - Circlip - Anneau de retenue - Anillo de seguridad	1	62 ČSN 02 2931	
422	89g	69	97-1037	Ložisko - Lager - Bearing - Roulement - Cojinete	1	6206 ČSN 02 4630	
422	89g	70	97-1038	Ložisko - Lager - Bearing - Roulement - Cojinete	1	6207 ČSN 02 4630	
422	89g,h	71	97-2073	Těsnicí kroužek - Dichtungsring - Sealing ring - Joint d'étanchéité - Anillo de junta	2	20x24 ČSN 02 9310.2	
422	89hS	73	97-2183	Těsnicí kroužek - Dichtungsring - Sealing ring - Joint d'étanchéité - Anillo de junta	1	18x22 ČSN 02 9280.2	
422	89hS	74	97-2703	Zátka - Stopfen - Plug - Bouchon - Tapón	1	M 20x1,5 ČSN 02 1914.15	
422	89g	75	97-2727	Zátka - Stopfen - Plug - Bouchon - Tapón	1	M 20x1,5 ČSN 02 1915.15	
422	89g	78	97-4251	Těsnicí kroužek - Dichtungsring - Sealing ring - Joint d'étanchéité - Anillo de junta	1	22x18 ČSN 02 9280.2	
422	89hS	79	97-4264	Těsnicí kroužek - Dichtungsring - Sealing ring - Joint d'étanchéité - Anillo de junta	1	46x38 ČSN 02 9280.2	
422	89g	80	97-4426	Těsnicí kroužek - Dichtungsring - Sealing ring - Joint d'étanchéité - Anillo de junta	1	80x2 ČSN 02 9281.2	
422	89g	81	97-4433	Těsnicí kroužek - Dichtungsring - Sealing ring - Joint d'étanchéité - Anillo de junta	1	95x3 ČSN 02 9281.2	
422	89hS	82	97-4614	Těsnicí kroužek - Dichtungsring - Sealing ring - Joint d'étanchéité - Anillo de junta	2	14x2 PN 02 9281.2	
422	89g	83	97-4514	Těsnicí kroužek - Dichtungsring - Sealing ring - Joint d'étanchéité - Anillo de junta	2	26x2 ČSN 02 1103.15	

422							422
1	2	3	4	5	6	7	
422	89g,i	84	97-4519	Těsnicí kroužek - Dichtungsring - Sealing ring - Joint d'étanchéité - Anillo de junta	1	55x3 ČSN 02 9281.2	
422	89g	85	97-4520	Těsnicí kroužek - Dichtungsring - Sealing ring - Joint d'étanchéité - Anillo de junta	1	60x2 ČSN 02 9281.2	
422	89hS	86	97-4523	Těsnicí kroužek - Dichtungsring - Sealing ring - Joint d'étanchéité - Anillo de junta	1	75x2 ČSN 02 9281.2	
422	89g	87	99-1927	Šroub - Schraube - Bolt - Vis - Tornillo	3	M 6x20 ČSN 02 1131.25	
422	89hS	88	99-2536	Šroub - Schraube - Bolt - Vis - Tornillo	4	M 8x20 ČSN 02 1176.25	
422	89g	89	99-2669	Šroub - Schraube - Bolt - Vis - Tornillo	2	M 8x14 ČSN 02 1178.25	
422	89g,h	90	99-3610	Matice - Mutter - Nut - Ecrou - Tuerca	6	M 8 ČSN 02 1401.25	
422	89g	91	99-4309	Podložka - Unterlegscheibe - Washer - Rondelle - Arandela	2	8,4 ČSN 02 1702.15	
422	89g	92	99-4628	Podložka - Unterlegscheibe - Washer - Rondelle - Arandela	9	6 ČSN 02 1740.02	
422	89hS	93	99-4774	Podložka - Unterlegscheibe - Washer - Rondelle - Arandela	11	10 ČSN 02 1741.05	
422	89g,h	94	99-4806	Podložka - Unterlegscheibe - Washer - Rondelle - Arandela	8	8 ČSN 02 1740.05	
422	89g	96	99-8622	Šroub - Schraube - Bolt - Vis - Tornillo	4	M 6x22 ČSN 02 1101.15	
422	89g	97	99-0153	Šroub - Schraube - Bolt - Vis - Tornillo	2	M 8x35 ČSN 02 1101.25	
422	89g	98	99-9009	Šroub - Schraube - Bolt - Vis - Tornillo	5	M 8x25 ČSN 02 1103.15	
422	89hS	99	99-9029	Šroub - Schraube - Bolt - Vis - Tornillo	2	M 10x25 ČSN 02 1103.15	
422	89hS	100	99-9032	Šroub - Schraube - Bolt - Vis - Tornillo	8	M 10x35 ČSN 02 1103.15	
422	89hS	101	99-9033	Šroub - Schraube - Bolt - Vis - Tornillo	1	M 10x40 ČSN 02 1103.15	

42

89eS

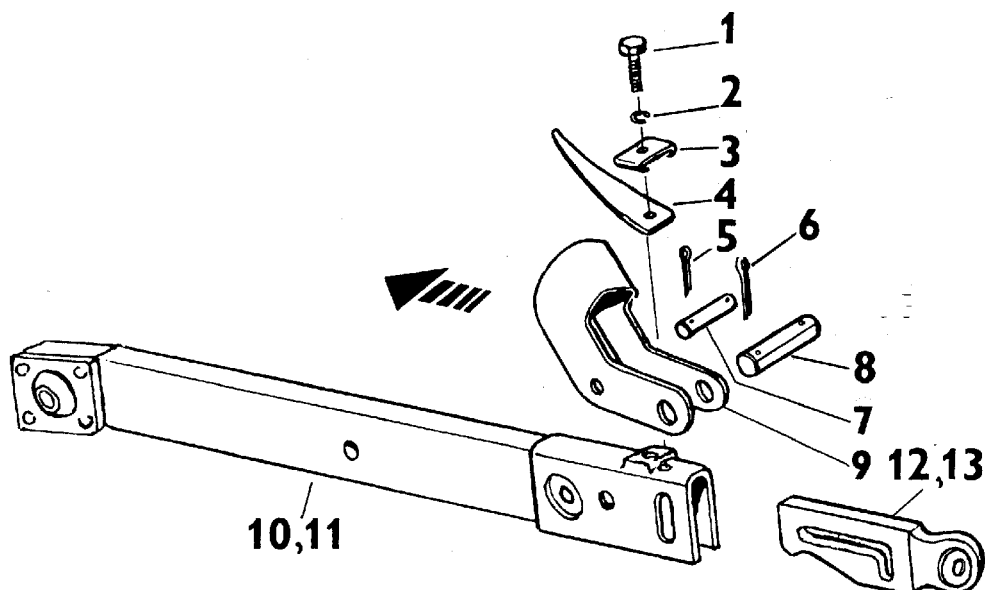

42	DOLNÍ TÁHLA S VÝSUVNÝMI KONCOVKAMI - UNTERE ZUGSTANGEN MIT AUSSCHIEBBAREN ENDSTÜCKEN - LOWER TIE RODS WITH SLIPPING OUT ENDPICES - BIELLES INFÉRIEURES AVEC LES EMBOUTS RÉTIRABLES - TIRANTES INFERIORES CON TERMINALES DESPLAZABLES (7011-4200/01)					42
----	---	--	--	--	--	----

1	2	3	4	5	6	7
42	89eS	1	99-1011	Šroub - Schraube - Bolt - Vis - Tornillo	2	M 8x16 ČSN 02 1103.19
42	89eS	2	99-4506	Podložka - Unterlegscheibe - Washer - Rondelle - Arandela	2	8 ČSN 02 1740.09
42	89eS	3	7011-4211	Příložka - Lasche - Shim - Cale - Cara	2	
42	89eS	4	7011-4210	Plochá pružina - Flanchfeder - Plate spring - Ressort plat - Resorte plano	2	
42	89eS	5	99-5073	Závlačka - Splint - Split pin - Goupille fendue - Pasador de aletas	4	4x25 ČSN 02 1781.09
42	89eS	6	99-5087	Závlačka - Splint - Split pin - Goupille fendue - Pasador de aletas	4	5x32 ČSN 02 1781.09
42	89eS	7	7011-4212	Čep - Bolzen - Pin - Axe - Perno	2	
42	89eS	8	7011-4213	Čep - Bolzen - Pin - Axe - Perno	2	
42	89eS	9	7011-4209	Třmen úplný - Vollst. Bügel - Stirrup assy - Etrier complet - Estribo completo	2	
42	89eS	10	7011-4201	Táhlo pravé úplné - Vollst. Rechte Zugstange - RH tie rod assy - Bielle droite complète - Tirante derecho completo	1	
42	89eS	11	7011-4202	Táhlo levé úplné - Vollst. Linke Zugstange - LH tie rod assy - Bielle gauche complète - Tirante izquierdo completo	1	
42	89eS	12	7011-4205	Výsuvná koncovka pravá - Rechtes ausschiebares Endstück - RH slipping out endpiece - Embout droite rétirable - Terminal desplazable derecho	1	
42	89eS	13	7011-4206	Výsuvná koncovka levá - Linkes ausschiebares Endstück - LH slipping out endpiece - Embout gauche rétirable - Terminal desplazable izquierdo	1	

44a

91S

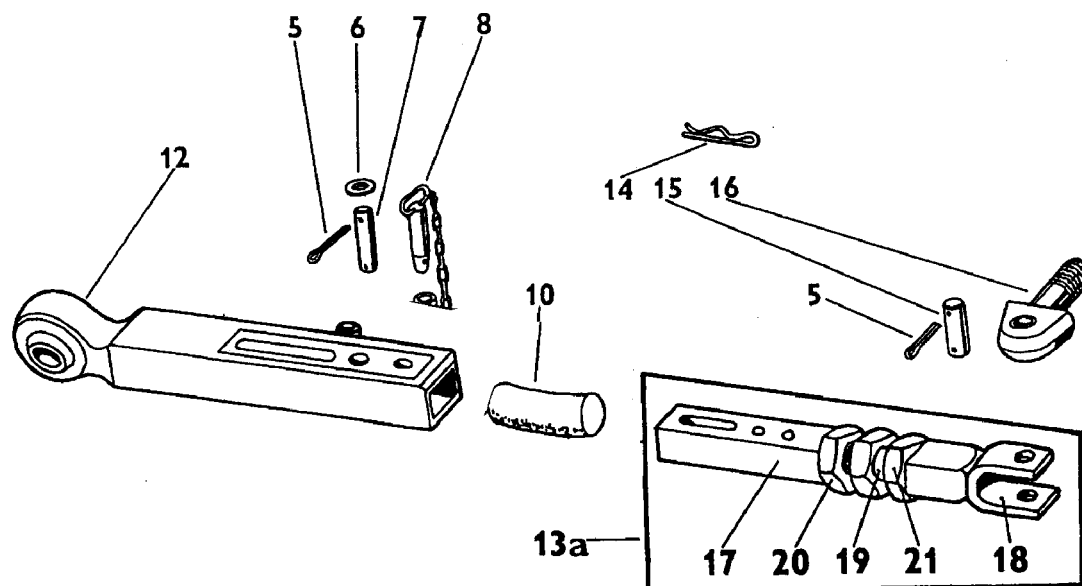

44a		TELESKOPIČKÁ VZPĚRA - TELESKOPISCHE STREBE - TELESCOPIC STRUT - BÉQUILLE TÉLESCOPIQUE - PUNTAL TELESCÓPICO (6245-4400/01)					44a	
1	2	3	4	5		6	7	
44a	91S	5	99-5073	Závlačka - Splint - Split pin - Goupille fendue - Pasador de aletas		8	4x25 ČSN 02 1781.09	
44a	91S	6	99-4692	Kroužek - Ring - Ring - Anneau - Anillo		4	15 ČSN 02 1703.19	
44a	91S	7	7011-4406	Čep - Bolzen - Pin - Axe - Perno		2		
44a	91S	8	7011-4408	Čep - Bolzen - Pin - Axe - Perno		2		
44a	91S	10	7011-4409	Doraz - Anschlag - Stop - Butée - Tope		2		
44a	91S	12	6211-4401	Táhlo přední - Vordere Zugstange - Front tie rod - Tringle de commande avant - Tirante delantero		1		
44a	91S	13a	6245-4403	Táhlo zadní stavitelné - Hintere Zugstange - Rear tie rod - Tringle de commande arrière - Tirante trasero		1		
44a	91S	14	97-6069	Pojistka - Sicherung - Lock - Arrêtoir - Seguro		2	8	
44a	91S	15	7011-4407	Čep - Bolzen - Pin - Axe - Perno		2		
44a	91S	16	7011-4405	Oko - Öse - Eye - Oeillet - Ojal		2		
44a	91S	17	6245-4404	Týč - Stange - Bar - Barre - Bara		1		
44a	91S	18	78.444.050	Vidlice - Gabel - Fork - Fourchette - Horquilla		1		
44a	91S	19	78.444.015	Šroub - Schraube - Bolt - Vis - Tornillo		1		
44a	91S	20	99-3577	Matice - Mutter - Nut - Ecrou - Tuerca		1	M 22x1,5	
44a	91S	21	99-3657	Matice - Mutter - Nut - Ecrou - Tuerca		1	M 22x1,5	

45a

92a

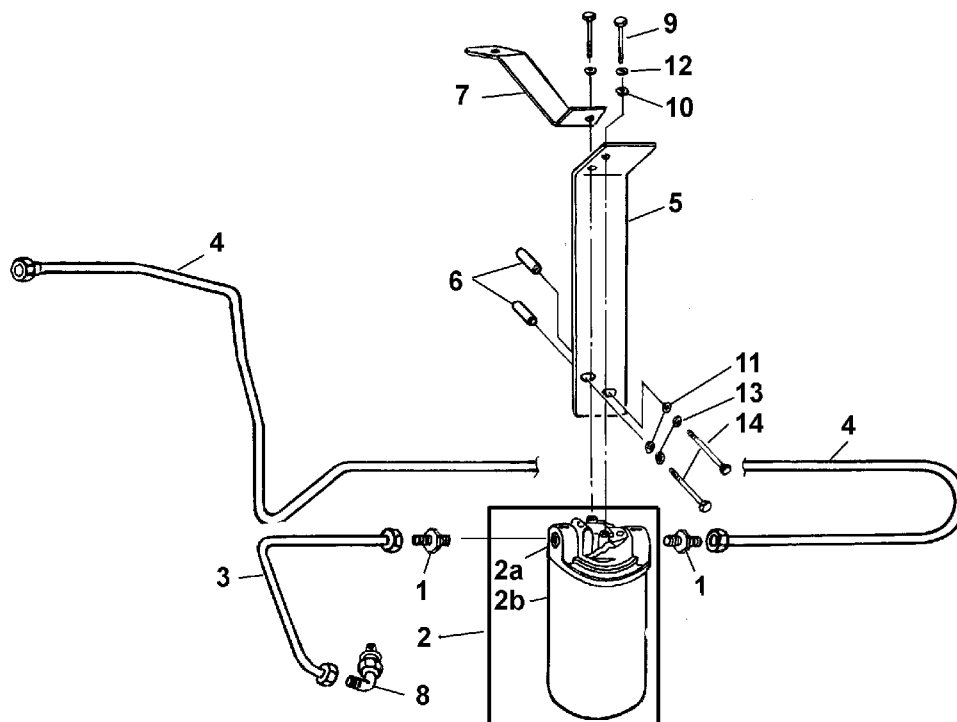

45a	FILTRACE OLEJE HYDRAULIKY - ÖLFILTERUNG DER HYDRAULIKANLAGE - OIL FILTERING OF HYDRAULIC POWER LIFT SYSTEM - FILTRAGE DE L' HUILE DU SYSTEME HYDRAULIQUE DE RELEVAGE - FILTRAJE DEL ACEITE DEL SISTEMA HIDRÁULICO ALZADOR (6245-4500/01)	45a
-----	---	-----

1	2	3	4	5	6	7
45a	92a	1	50.425.002	Hrdlo - Stutzen - Connector - Tubulure - Tubuladura	2	M 22x1.5/G3/4"
45a	92a	2	50.425.901	Olejový čistič - Ölfilter - Oil cleaner - Filtre à huile - Depurador del aceite	1	AMF 15 E 230/1 EFD 1
45a	92a	2a	50.425.902	Hlavice čističe - Kopffilter - Filtre head - Tête d'épurateur d'huile - Filtro cabezal	1	AMF 15 E 230
45a	92a	2b	50.425.903	Filtrační vložka - Filteriensatz - Filter element - Cartouche de filtre - Cartucho del filtro	1	CA 151 EF D 1
45a	92a	3	6245-4503	Trubka odpadní - Rohr - Tube - Tube - Tubo	1	
45a	92a	4	6245-4504	Trubka k filtru - Rohr - Tube - Tube - Tubo	1	
45a	92a	5	6245-4505	Konzola filtru - Konsole - Bracket - Console - Consola	1	
45a	92a	6	6245-4506	Distanční trubka - Rohr - Tube - Tube - Tubo	2	
45a	92a	7	6245-4508	Vzpěra - Strebe - Strut - Etai - Riostra	1	
45a	92a	8	7211-7411	Koleno - Knie - Elbow - Coude - Codo	1	JS 15
45a	92a	9	99-9008	Šroub - Schraube - Bolt - Vis - Tornillo	2	M8x25 ČSN 02 1103.15
45a	92a	10	99-4309	Podložka - Unterlegscheibe - Washer - Rondelle - Arandela	3	8,4 ČSN 02 1702.15
45a	92a	11	99-4310	Podložka - Unterlegscheibe - Washer - Rondelle - Arandela	2	10,5 ČSN 02 1702.15
45a	92a	12	99-4506	Podložka - Unterlegscheibe - Washer - Rondelle - Arandela	2	8 ČSN 02 1740.09
45a	92a	13	99-4774	Podložka - Unterlegscheibe - Washer - Rondelle - Arandela	2	10 ČSN 02 1741.05
45a	92a	14	99-8683	Šroub - Schraube - Bolt - Vis - Tornillo	2	M 10x60 ISO 4014

48

97S

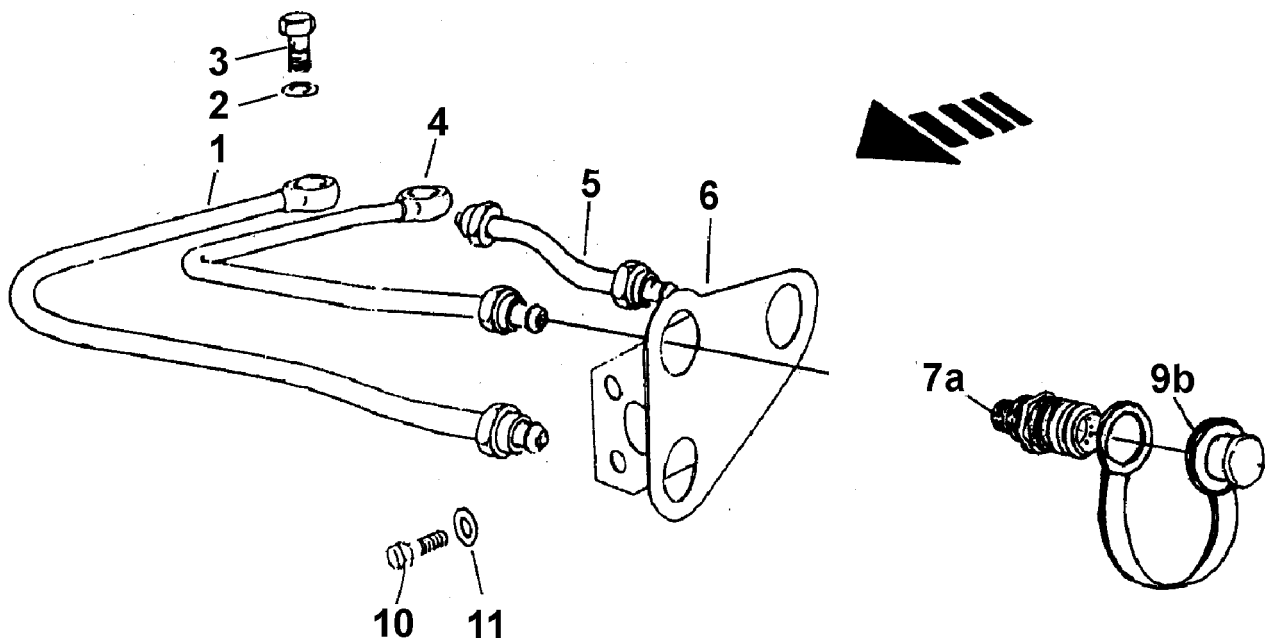

48		VNĚJŠÍ VÝVODY REGULAČNÍ HYDRAULIKY - ÄUSSERE AUSFÜHRUNG DER HYDRAULIK - HYDRAULIC OUTER CIRCUIT TAPPING - SORTIE DU CIRCUIT EXTÉRIEUR DE RELEVAGE HYDRAULIQUE - SALIDA DEL CIRCUITO EXTERIOR (7211-4800/01, 7211-4890)					48	
1	2	3	4	5		6	7	
48	97S	1	7011-4803	Trubka I - Rohr - Tube - Tube - Tubo		1		
48	97S	2	97-2183	Těsnicí kroužek - Dichtungsring - Sealing ring - Joint d'étanchéité - Anillo de junta		4	18x22 ČSN 02 9310.2	
48	97S	3	7211-4899	Šroub - Schraube - Bolt - Vis - Tornillo		2		
48	97S	4	7011-4804	Trubka II - Rohr - Tube - Tube - Tubo		1		
48	97S	5	7011-4805	Trubka odpadu - Abfallrohr - Waste tube - Tube d'écoulement - Tubo de purga		1		
48	97S	6	7011-4802	Panel - Paneel - Panel - Panneau		1		
48	97S	7a	7211-4821	Rychlospojka - zásuvka - Schnellkupplung Steckdose - Quick coupling-socket - Raccord rapide-boite - Acoplamiento rápido - caja de conexión		3	ISO 12,5	
48	97S	7a	7211-4898	Rychlospojka - zásuvka - Schnellkupplung Steckdose - Quick coupling-socket - Raccord rapide-boite - Acoplamiento rápido - caja de conexión		3	POLSKO	
48	97S	9b	53.408.906	Prachovka rychlospojky - Schnellkupplungsbalgschutz - Quick coupling of dust cap - Pare-poussière de raccord rapide - Guarda-polvo rápido		3	ISO 12,5 - vnitřní gumová	
48	97S	10	99-1470	Šroub - Schraube - Bolt - Vis - Tornillo		2	M 12x40 ČSN 02 1103.55	
48	97S	11	99-4311	Podložka - Unterlegscheibe - Washer - Rondelle - Arandela		2	13 ČSN 02 1702.15	

49

98

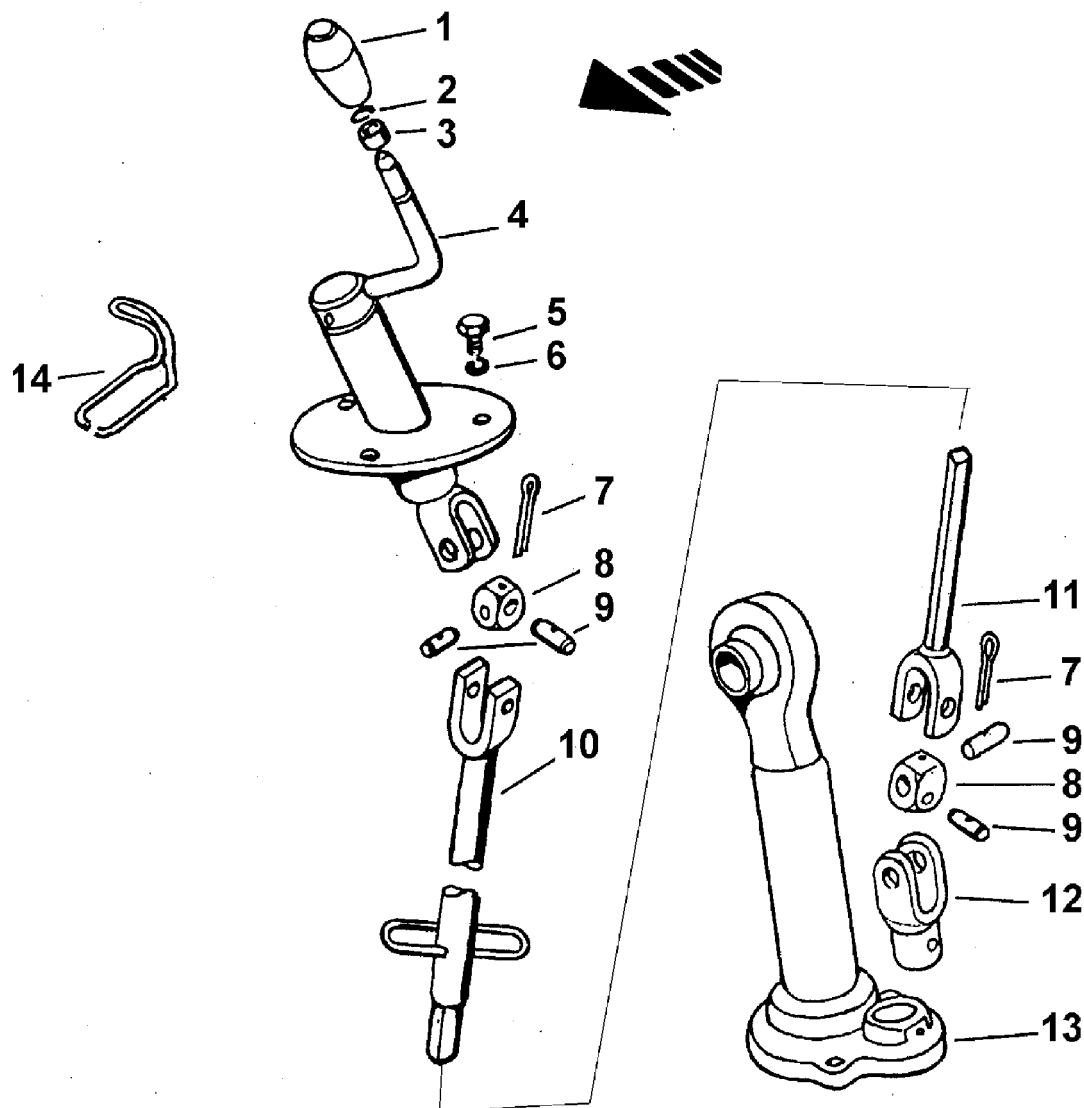

49	OVLÁDÁNÍ ZVEDACÍHO TÁHLA Z KABINY - BETÄTIGUNG DER HEBEZUGSTANGE VON DER KABINE AUS - LIFTING TIE ROD OPERATED FROM CAB - COMMANDE DU TIRANT À LEVER DE LA CABIN - MANDO DEL TIRANTE ALZADOR DESDE LA CABINA (7211-4900/01, 7011-4900/01)						49
----	---	--	--	--	--	--	----

1	2	3	4	5	6	7
49	98	1	5911-4903	Rukojet' - Handgriff - Gripe - Poignée - Puño	1	
49	98	2	5911-4922	Kroužek - Ring - Ring - Anneau - Anillo	1	
49	98	3	5911-4923	Vložka - Einlage - Insert - Pièce intercalée - Pieza intercalada	1	
49	98	4	5911-4901	Konzola s klikou - Konsole mit Klinke - Bracket with handle - Console avec poignée - Soporte con picaporte	1	
49	98	5	99-1002	Šroub - Schraube - Bolt - Vis - Tornillo	3	M 8x10 ČSN 02 1103.19
49	98	6	99-4506	Podložka - Unterlegscheibe - Washer - Rondelle - Arandela	3	8 ČSN 02 1740.09
49	98	7	99-5077	Závlačka - Splint - Split pin - Goupille fendue - Pasador de aletas	2	4x36 ČSN 02 1781.09
49	98	8	5911-4910	Kámen - Gleistück - Slide block - Glisseur - Dedo deslizante	2	
49	98	9	5911-4911	Čep - Bolzen - Pin - Axe - Perno	4	
49	98	10	7011-4912	Hřídel vnější - Aussenwelle - Outer shaft - Arbre extérieur - Árbol exterior	1	
49	98	11	7011-4913	Hřídel vnitřní - Innenwelle - Inner shaft - Arbre intérieur - Árbol interior	1	
49	98,99	12	5911-4916	Vidlice - Gabel - Fork - Fourchette - Horquilla	1	
49	98,99	13	7011-4902	Těleso zvedacího táhla Z 3320-6340 - Körper der Hebezugstange - Lifting rod body - Corps de la bielle de traction - Cuerpo del tirante alzador	1	
49	98,99	13	7211-4902	Těleso zvedacího táhla Z 7320,7340 - Körper der Hebezugstange - Lifting rod body - Corps de la bielle de traction - Cuerpo del tirante alzador	1	
49	98	14	5911-4909	Pojistka - Sicherung - Lock - Arrêtoir - Seguro	1	

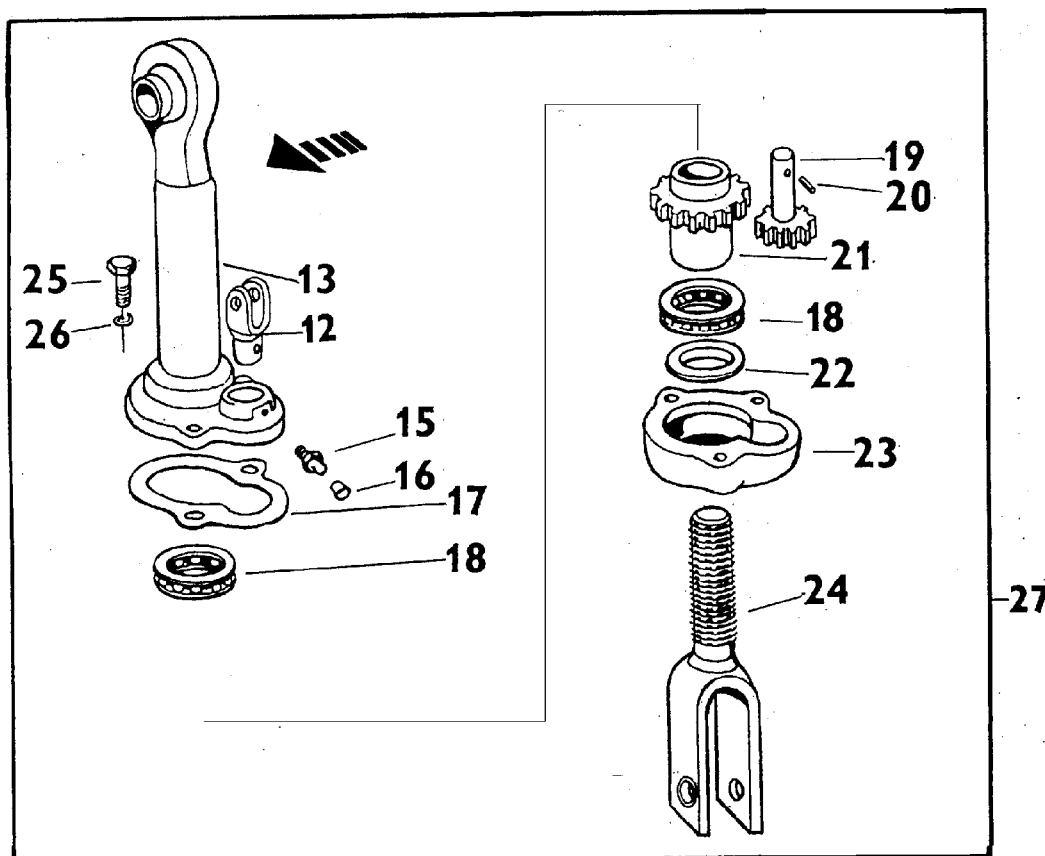

49				49		
1	2	3	4	5	6	7
49	99	15	97-2816	Mazací hlavice - Schmiemippel - Lubricating nipple - Graisseur à pression - Cabezal engrasador	1	KM 8x1 ČSN 23 1470
49	99	16	7011-2762	Čepička - Kappe - Cap - Chapeau - Caperuza	1	
49	99	17	5911-4919	Těsnění - Dichtung - Gasket - Joint d'étanchéité - Junta	1	
49	99	18	97-1507	Ložisko - Lager - Bearing - Roulement - Cojinete	2	51107 ČSN 02 4730
49	99	19	5911-4917	Pastorek úplný - Vollst. Ritzel - Bevel pinion Assy - Pignon d'attaque complet - Piñon completo	1	
49	99	20	99-6754	Kolík - Stift - Pin - Goupille cylindrique - Pasador	1	6x25 ČSN 02 2171
49	99	21	5911-4918	Ozubené kolo Z 3320-6340 - Zahnrad - Gear wheel - Pignon - Rueda dentada	1	
49	99	21	78.450.062	Ozubené kolo Z 7320,7340-- Zahnrad - Gear wheel - Pignon - Rueda dentada	1	
49	99	22	97-0845	Kroužek - Ring - Ring - Anneau - Anillo	1	40 ČSN 02 3655
49	99	23	5911-4920	Skříňka Z 3320-6340 - Kasten - Housing - Boîte - Caja	1	
49	99	23	78.450.063	Skříňka Z 7320,7340-- Kasten - Housing - Boîte - Caja	1	
49	99	24	5911-4921	Vidlice zvedacího táhla Z 3320-6340 - Gabel der Hebezugstange - Lifting drawbar fork - Fourchette de la tige de traction - Hrquilla del tirante alzador	1	
49	99	24	7211-4904	Vidlice zvedacího táhla Z 7320,7340-- Gabel der Hebezugstange - Lifting drawbar fork - Fourchette de la tige de traction - Hrquilla del tirante alzador	1	
49	99	25	99-8445	Šroub - Schraube - Bolt - Vis - Tornillo	3	M 12x30 ČSN 02 1201.75
49	99	26	99-4808	Podložka - Unterlegscheibe - Washer - Rondelle - Arandela	3	12 ČSN 02 1740.05
49	99	27	7011-4901	Pravé zvedací táhlo úplné Z 3320-6340 - Vollst. Rechte Ständige Hub-Zugstange - RH lifting tie rod Assy - Tirant complet droit de relevage - Tirante alzador derecho completo	1	
49	99	27	7211-4901	Pravé zvedací táhlo úplné Z 7320,7340-- Vollst. Rechte Ständige Hub-Zugstange - RH lifting tie rod Assy - Tirant complet droit de relevage - Tirante alzador derecho completo	1	
49	99	00	7011-4935	Konzola s klikou a vnějším hřídelem (poz. 4,7-1x,8-1x,9-2x,10) - Konzole mit Kurbel und Aussenwelle - Bracket with crank and outer shaft - Konzole avec manivelle et l'arbre extérieur - Consola con manivela y con el eje exterior	1	

49							49
1	2	3	4	5	6	7	
49	99	00	7011-4940	Pravé zvedací táhlo s vnitřním hřídelem (poz. 7-1x, 8-1x, 9-2x, 11, 27) Z 3320-6340 - Rechte Hub-Zugstange mit Innenwelle - RH lifting tie rod with inner shaft - Tirant droit de relevege avec l' arbre intérieur - Tirante alzador derecho con el eje interior		1	
49	99	00	7211-4940	Pravé zvedací táhlo s vnitřním hřídelem (poz. 7-1x, 8-1x, 9-2x, 11, 27) Z 7320,7340 -- Rechte Hub-Zugstange mit Innenwelle - RH lifting tie rod with inner shaft - Tirant droit de relevege avec l' arbre intérieur - Tirante alzador derecho con el eje interior		1	

50
100S

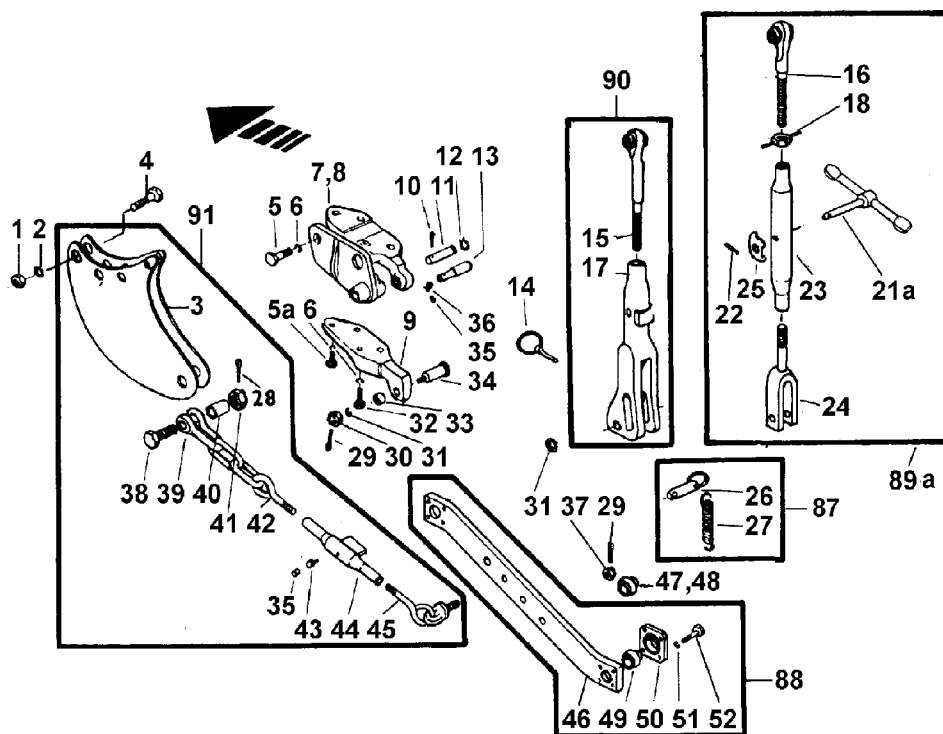

50 **TŘÍBODOVÝ ZÁVĚS - DREIPUNKTAUFHÄNGUNG - THREE-POINT LINKAGE -** 50
ATTELAGE TROIS POINTS - SUSPENSIÓN EN TRES PUNTOS (7211-5000/01,
7245-5000/01)

1	2	3	4	5	6	7
50	100S	1	99-3646	Matice - Mutter - Nut - Ecrou - Tuerca	8	M 16 ČSN 02 1401.55
50	100S	2	99-4810	Podložka - Unterlegscheibe - Washer - Rondelle - Arandela	8	16 ČSN 02 1740.05
50	100S	3	4011-5016	Deska - Platte - Plate - Plaque - Placa	4	
50	100S	4	99-1541	Šroub - Schraube - Bolt - Vis - Tornillo	8	M 16x50 ČSN 02 1103.95-10K
50	100S	5	99-1482	Šroub - Schraube - Bolt - Vis - Tornillo	4	M 16x45 ČSN 02 1103.55
50	100S	5a	99-1483	Šroub - Schraube - Bolt - Vis - Tornillo	4	M 16x50 ČSN 02 1103.55
50	100S	6	99-4777	Podložka Z 3320, 3340 - Unterlegscheibe - Washer - Rondelle - Arandela	8	16 ČSN 02 1741.05
50	100S	6	99-4777	Podložka Z 4320-7340-- Unterlegscheibe - Washer - Rondelle - Arandela	12	16 ČSN 02 1741.05
50	100S	7	7011-5001	Konzola levá Z 4320-7340-- Linke Konsole - LH bracket - Console gauche - Consola izquierda	1	
50	100S	8	7011-5002	Konzola pravá Z 4320-7340-- Rechte Konsole - RH bracket - Console droite - Consola derecha	1	
50	100S	9	5011-5003	Konzola Z 3320, 3340 - Konsole - Bracket - Console - Consola	2	
50	100S	10	99-5089	Závlačka - Splint - Split pin - Goupille fendue - Pasador de aletas	2	5x40 ČSN 02 1781.09
50	100S	11	7011-5004	Čep pravý Z 4320-7340-- Rechter Bolzen - RH pin - Axe droit - Perno derecho	1	
50	100S	12	97-0358	Pojistný kroužek - Sicherungsring - Circlip - Anneau de retenue - Anillo de seguridad	2	28 ČSN 02 2925.2
50	100S, 102	13	7011-5003	Čep levý Z 4320-7340-- Linker Bolzen - LH pin - Axe gauche - Perno izquierdo	1	
50	100S, 101	14	4511-6410	Kolík s kroužkem - Stift mit Ring - Pin with ring - Goupille cylindrique avec anneau - Pasador con anillo	7	
50	100S	15	7011-5006	Šroub vzpěry Z 3320-- 6340 - Strebenschraube - Strut screw - Vis du tirant de relevage - Tornillo de suspensión	1	
50	100S	15	7245-5009	Šroub vzpěry Z 7320, 7340-- Strebenschraube - Strut screw - Vis du tirant de relevage - Tornillo de suspensión	1	
50	100S	16	7011-5008	Šroub pravý úplný Z 3320-6340 - Vollst. Rechte Schraube - RH bolt Assy - Vis droite complète - Tornillo derecho completo	1	
50	100S	16	7245-5012	Šroub pravý úplný Z 7320, 7340-- Vollst. Rechte Schraube - RH bolt Assy - Vis droite complète - Tornillo derecho completo	1	
50	100S	17	5911-5008	Vzpěra levá Z 3320-6340 - Linke Strebe - LH strut - Tirant de relevage, côte gauche - Suspensión izquierdo	1	
50	100S	17	7245-5006	Vzpěra levá Z 7320, 7340-- Linke Strebe - LH strut - Tirant de relevage, côte gauche - Suspensión izquierdo	1	

50

101S

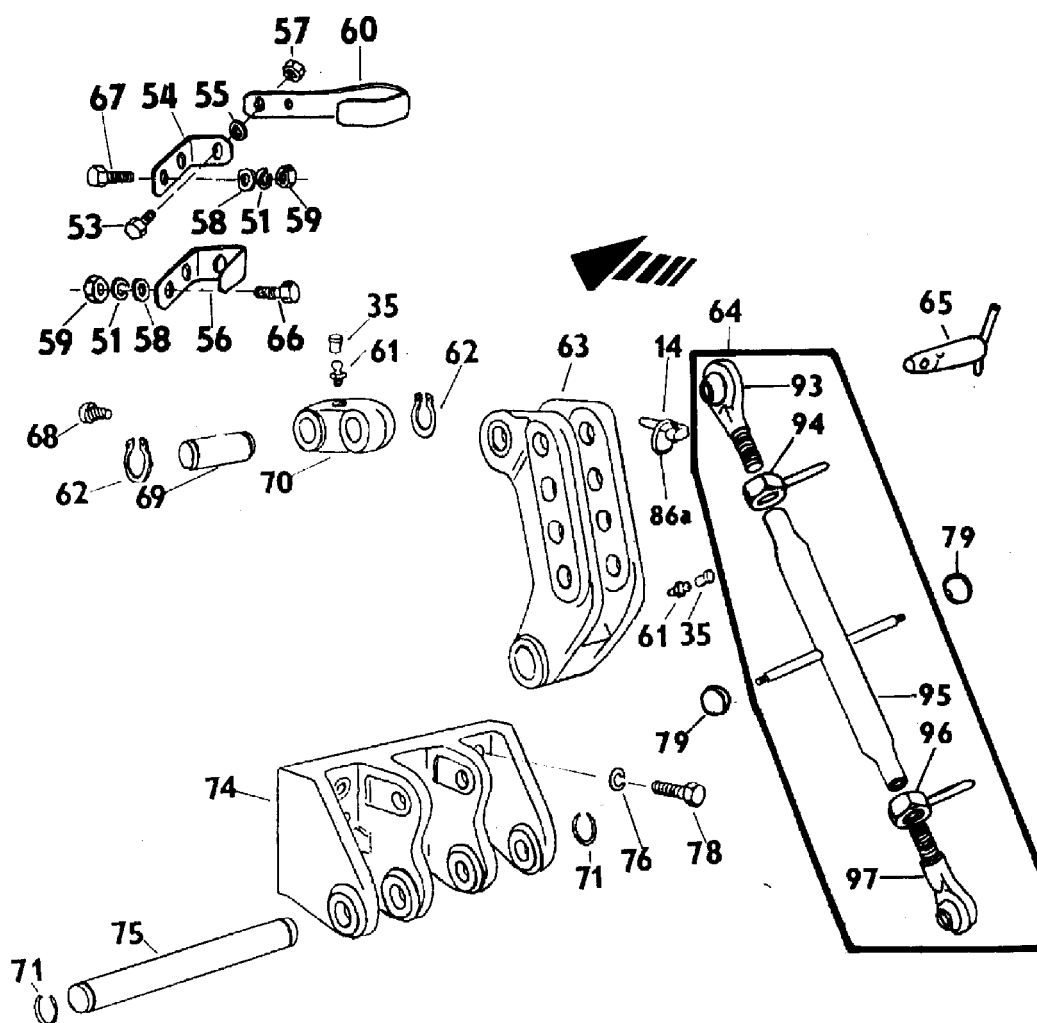

50							50
1	2	3	4	5		6	7
50	100S	18	7011-5009	Matice Z 3320-6340 - Mutter - Nut - Ecrou - Tuerca		1	
50	100S	18	78.450.230	Matice Z 7320, 7340-- Mutter - Nut - Ecrou - Tuerca		1	
50	100S	21a	7011-5015	Tyč vratidla - Drehkreuzstange - Turning device rod - Barre du levier de commande - Barra de la palanca de mando		1	
50	100S	22	99-6258	Kolík - Stift - Pin - Goupille cylindrique - Pasador		1	6mx6x40 ČSN 02 2150.2
50	100S	23	7011-5010	Trubka zvedacího táhla Z 3320-6340 - Rohr der Hebestange - Lifting tie rod tube - Tuyau de la bielle de relevage - Tubo del tirante elevador		1	
50	100S	23	7245-5011	Trubka zvedacího táhla Z 7320, 7340-- Rohr der Hebestange - Lifting tie rod tube - Tuyau de la bielle de relevage - Tubo del tirante elevador		1	
50	100S	24	7011-5011	Vzpěra pravá Z 3320-6340 - Rechte Strebe - RH strut - Tirant de relevage, côté droit - Suspensión derecha		1	
50	100S	24	7245-5013	Vzpěra pravá Z 7320, 7340-- Rechte Strebe - RH strut - Tirant de relevage, côté droit - Suspensión derecha		1	
50	100S	25	4911-5007	Pojistný plech - Sicherungsblech - Safety sheet metal part - Plaquette d'arret - Platina de fijación		1	
50	100S	26	5911-5021	Čep konzoly - Konsolenbolzen - Bracket pin - Axe de patte d'attache - Perno de la consola		2	
50	100S	27	5911-5011	Pružina - Feder - Spring - Ressort - Resorte		2	
50	100S	28	99-5076	Závlačka - Splint - Split pin - Goupille fendue - Pasador de aletas		2	4x32 ČSN 02 1781.05
50	100S	29	99-4904	Závlačka Z 3320, 3340 - Splint - Split pin - Goupille fendue - Pasador de aletas		4	4x36 ČSN 02 1781.05
50	100S	29	99-4904	Závlačka Z 4320-7340-- Splint - Split pin - Goupille fendue - Pasador de aletas		2	4x36 ČSN 02 1781.05
50	100S	30	99-3880	Matice Z 3320, 3340 - Mutter - Nut - Ecrou - Tuerca		2	M 20x1,5 ČSN 02 1412.25
50	100S	31	99-4315	Podložka Z 3320, 3340 - Unterlegscheibe - Washer - Rondelle - Arandela		6	21 ČSN 02 1702.15
50	100S	31	99-4315	Podložka Z 4320-7340-- Unterlegscheibe - Washer - Rondelle - Arandela		4	21 ČSN 02 1702.15

50

102

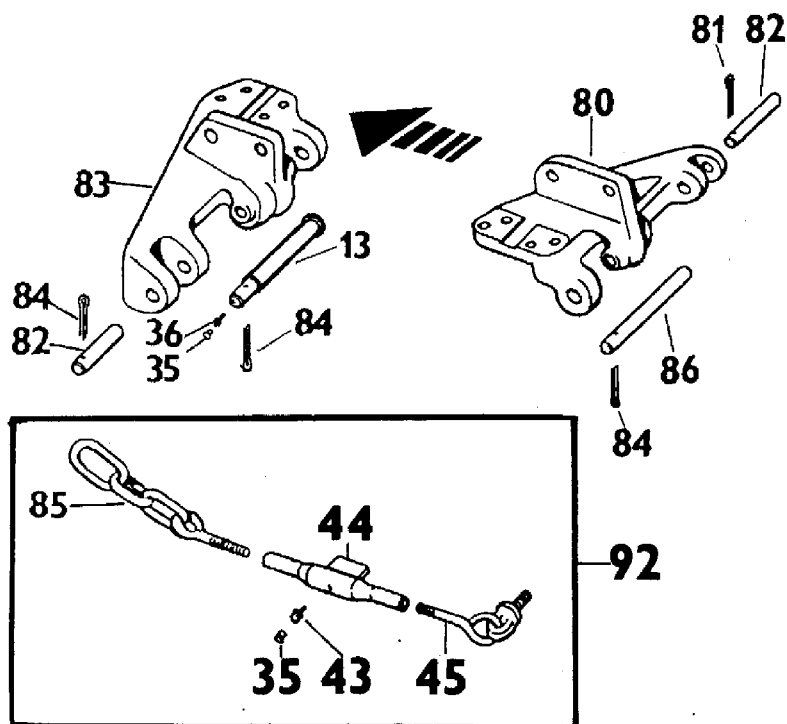

50					50	
1	2	3	4	5	6	7
50	100S	32	99-0614	Šroub - Schraube - Bolt - Vis - Tornillo	4	M 16x80 ČSN 02 1101.79
50	100S	33	5511-5008	Distanční trubka Z 3320, 3340 - Distanzrohr - Spacing tube - Tube de entretoise - Tubo distanciador	2	
50	100S	34	5911-5004	Čep Z 3320, 3340 - Bolzen - Pin - Axe - Perno	2	
50	100S-102	35	7011-2762	Čepička - Kappe - Cap - Chapeau - Caperuza	2	
50	100S, 102	36	97-2831	Mazací hlavice Z 4320-7340 -- Schmiernippel - Lubricating nipple - Graisseur à pression - Cabezal engrasador	1	KM 8x1 ČSN 02 7423
50	100S	37	99-3845	Matic - Mutter - Nut - Ecrou - Tuerca	2	M 20x1,5 ČSN 02 1411.25
50	100S	38	5511-5091	Šroub - Schraube - Bolt - Vis - Tornillo	2	M 16x1,5x70
50	100S	39	5511-5090	Třmen - Bügel - Stirrup - Etrier - Estribo	2	
50	100S	40	5511-5092	Trubka - Rohr - Tube - Tube - Tubo	2	
50	100S	41	99-3878	Matic - Mutter - Nut - Ecrou - Tuerca	2	M 16x1,5 ČSN 02 1412.25
50	100S	42	5511-5087	Výztuha přední - Vordere Versteifung - Front brace - Raidisseur avant - Refuerzo delantero	2	
50	100S, 102	43	97-2814	Mazací hlavice - Schmiernippel - Lubricating nipple - Graisseur à pression - Cabezal engrasador	2	KM 10x1 ČSN 02 7421
50	100S, 102	44	5511-5096	Napínací matic - Spannmutter - Tension nut - Ecrou tendeur - Tuerca tensora	2	
50	100S, 102	45	5511-5086	Výztuha zadní - Rückwärtige Versteifung - Rear brace - Raidisseur arrière - Refuerzo trasero	2	
50	100S	46	7211-5010	Táhlo spodní Z 4320-7340 -- Untere Zugstange - Lower link - Bielle de traction inférieure - Tirante inferior	2	L= 900 mm sk.44
50	100S	46	5511-5085	Táhlo spodní Z 3320-7340 -- Untere Zugstange - Lower link - Bielle de traction inférieure - Tirante inferior	2	
50	100S	47	5511-5093	Koule - Kugel - Ball - Bille - Bola	2	Ø 25,5
50	100S	48	5511-5094	Koule - Kugel - Ball - Bille - Bola	2	Ø 22,3
50	100S	49	6711-8906	Koule - Kugel - Ball - Bille - Bola	2	Ø 28
50	100S	50	5511-5099	Příložka - Lasche - Shim - Cale - Cara	2	
50	100S, 101S	51	99-4506	Podložka - Unterlegscheibe - Washer - Rondelle - Arandela	8	8 ČSN 02 1740.09
50	100S	52	99-3007	Šroub - Schraube - Bolt - Vis - Tornillo	8	M 8x25 ČSN 02 1207.55
50	101S	53	99-1029	Šroub - Schraube - Bolt - Vis - Tornillo	1	M 10x25 ČSN 02 1103.19
50	101S	54	5911-5013	Konzola - Konsole - Bracket - Console - Consola	1	CAB
50	101S	55	5911-5016	Podložka - Unterlegscheibe - Washer - Rondelle - Arandela	1	

50					50	
1	2	3	4	5	6	7
50	101S	56	5911-5022	Konzola - Konsole - Bracket - Console - Consola	2	
50	101S	57	99-4165	Matice - Mutter - Nut - Ecrou - Tuerca	2	M 10 ČSN 02 1492.25
50	101S	58	99-4542	Podložka - Unterlegscheibe - Washer - Rondelle - Arandela	1	9 ČSN 02 1729.19
50	101S	59	99-3510	Matice - Mutter - Nut - Ecrou - Tuerca	1	M 8 ČSN 02 1401.29
50	101S	60	5911-5015	Závěs - Aufhängung - Hinge - Chamière - Suspensión	1	
50	101S	60	5911-5012	Závěs - Aufhängung - Hinge - Chamière - Suspensión	1	BK
50	101S	61	97-2814	Mazací hlavice - Schmiemippel - Lubricating nipple - Graisseur à pression - Cabezal engrasador	2	KM 10x1 ČSN 02 7421
50	101S	62	97-0228	Pojistný kroužek - Sicherungsring - Circlip - Anneau de retenue - Anillo de seguridad	2	19 ČSN 02 2930
50	101S	63	4011-5011	Konzola Z 3320-6340 - Konsole - Bracket - Console - Consola	1	
50	101S	63	7245-5007	Konzola Z 7320, 7340-- Konsole - Bracket - Console - Consola	1	
50	101S	64	6745-5030	Táhlo horní celek Z 3320-- 6340 - Vollst. Obere Zugstange - Upper link assy - Bille de poussée supérieure complete - Parte tenzora del tirante superior	1	
50	101S	64	7245-5014	Táhlo horní celek Z 7320, 7340-- Vollst. Obere Zugstange - Upper link assy - Bille de poussée supérieure complete - Parte tenzora del tirante superior	1	
50	101S	65	5511-5084	Čep konzoly Z 3320-- 6340 - Konsolenbolzen - Bracket pin - Axe de patte d'attache - Perno de la consola	1	
50	101S	65	7245-5008	Čep konzoly Z 7320, 7340-- Konsolenbolzen - Bracket pin - Axe de patte d'attache - Perno de la consola	1	
50	101S	66	99-1010	Šroub - Schraube - Bolt - Vis - Tornillo	2	BK M 8x30 ČSN 02 1103.19
50	101S	67	99-0654	Šroub - Schraube - Bolt - Vis - Tornillo	1	CAB M 8x40 ČSN 02 1101.19
50	101S	68	99-6981	Hřeb - Nagel - Nail - Clou - Clavo	1	5x10 ČSN 02 2195.04
50	101S	69	95-5032	Čep - Bolzen - Pin - Axe - Perno	2	
50	101S	70	95-5026	Táhlo - Zugstange - Tie rod - Tirant - Tirante	1	
50	101S	71	97-0162	Pojistný kroužek - Sicherungsring - Circlip - Anneau de retenue - Anillo de seguridad	2	35 ČSN 02 2925.2
50	101S	75	5911-5005	Čep - Bolzen - Pin - Axe - Perno	1	
50	101S	78	99-0578	Šroub - Schraube - Bolt - Vis - Tornillo	6	M 16x50 ČSN 02 1101.55
50	101S	79	97-5307	Koule - Kugel - Ball - Bille - Bola	2	∅ 32 ČSN 02 5181.21
50	102	80	7211-5002	Konzola pravá - Rechte Konsole - RH bracket - Console droite - Consola derecha	1	
50	102	81	99-5089	Závlačka - Splint - Split pin - Goupille fendue - Pasador de aletas	2	5x40 ČSN 02 1781.09
50	102	82	7211-5008	Čep - Bolzen - Pin - Axe - Perno	2	
50	102	83	7211-5001	Konzola levá - Linke Konsole - LH bracket - Console gauche - Consola izquierda	1	
50	102	84	99-5087	Závlačka - Splint - Split pin - Goupille fendue - Pasador de aletas	4	5x32 ČSN 02 1781.09
50	102	85	7211-5006	Výztuha přední - Vordere Versteifung - Front brace - Raidisseur avant - Refuerzo delantero	2	
50	102	86	7211-5004	Čep pravý - Rechter Bolzen - RH pin - Axe droit - Perno derecho	1	
50	101S	86a	95-6407	Kroužek - Ring - Ring - Anneau - Anillo	2	
50	100S	87	5911-5010	Čep konzoly - Konsolenbolzen - Bracket pin - Axe de patte d'attache - Perno de la consola	2	
50	100S	88	5911-5050	Spodní táhlo úplné Z 3320-7340-- Vollst. Untere Zugstange - Lower link assy - Bielle de traction inférieure complète - Tirante inferior completo	1	∅ 28
50	100S	88	7211-5011	Spodní táhlo úplné Z 4320-7340-- Vollst. Untere Zugstange - Lower link assy - Bielle de traction inférieure complète - Tirante inferior completo	1	L = 900 mm ∅ 28 sk.44
50	100S	89a	7011-5017	Vzpěra pravá úplná Z 3320-6340 - Vollst. Rechte Strebe - RH strut assy - Tirant de relevage, côte droit, complet - Suspensión derecha completa	1	
50	100S	89a	7245-5010	Vzpěra pravá úplná Z 7320,7340-- Vollst. Rechte Strebe - RH strut assy - Tirant de relevage, côte droit, complet - Suspensión derecha completa	1	
50	100S	90	7011-5005	Vzpěra levá úplná Z 3320-6340 - Vollst. Linke Strebe - LH strut assy - Tirant de relevage, côte gauche, complet - - Suspensión izquierda completa	1	
50	100S	90	7245-5005	Vzpěra levá úplná Z 7320,7340-- Vollst. Linke Strebe - LH strut assy - Tirant de relevage, côte gauche, complet - Suspensión izquierda completa	1	
50	100S	91	5511-5097	Napínák spodních táhel Z 3320-6340 - Spanneinrichtung der Unteren Zugstangen - Tension device of the lower links - Tendeur des bielles de traction inférieures - Tensor de los tirantes inferiores	2	
50	102	92	7211-5005	Napínák spodních táhel Z 7320,7340-- Spanneinrichtung der Unteren Zugstangen - Tension device of the lower links - Tendeur des bielles de traction inférieures - Tensor de los tirantes inferiores	2	
50	101S	93	6745-5017	Tyč táhla přední Z 3320-6340 - Vordere Zugstange - Front bar of the link - Tige avant de la bielle - Barra del tirante delantera	1	

sk.44 - Montuje se při současné montáži sk 7211-4400 - Wird montiert bei gleichzeitiger Montage die Gruppe 7211-4400 - Mounted in case the group 7211-4400 has been mounted too - Monté en cas du montage simultané du groupe 7211-4400.

50							50
1	2	3	4	5	6	7	
50	101S	93	78.450.150	Tyč táhla přední Z 7320,7340 -- Vordere Zugstange - Front bar of the link - Tige avant de la bielle - Barra del tirante delantera	1		
50	101S	94	78.450.170	Pojistná matice Z 3320-6340 - Sicherungsmutter - Safety nut - Ecrou d'arret - Tuerca de seguridad	1		
50	101S	94	78.450.190	Pojistná matice Z 7320,7340 -- Sicherungsmutter - Safety nut - Ecrou d'arret - Tuerca de seguridad	1		
50	101S	95	6745-5031	Táhlo horní - Obere Zugstange - Upper drawbar - Tige de traction superieure - Parte tensora del tirante superior	1		
50	101S	96	78.450.170	Pojistná matice Z 7320,7340 - Sicherungsmutter - Safety nut - Ecrou d'arret - Tuerca de seguridad	1		
50	101S	97	6745-5022	Tyč táhla zadní Z 3320-6340 - Rückwärtige Zugstange - Rear bar of the link - Tige arrière de la bielle - Barra del tirante trasera	1		
50	101S	97	78.450.180	Tyč táhla zadní Z 7320,7340 -- Rückwärtige Zugstange - Rear bar of the link - Tige arrière de la bielle - Barra del tirante trasera	1		
50	101S	00	5911-5020	Táhlo horní celek - Vollst. Obere Zugstange - Upper drawbar assy - Tige de traction superieure complet - Parte tensora del tirante superior complet	1	Ø 19	
50	101S	00	6911-5010	Táhlo horní celek - Vollst. Obere Zugstange - Upper drawbar assy - Tige de traction superieure complet - Parte tensora del tirante superior complet	1	Ø 28,5	
50	101S	00	5911-5030	Spodní táhla úplná - celek - Vollst. Untere Zugstange - Lower links assy - Bielle de traction inférieure complète - Tirante inferior completo	1	Ø 28 Koule - Kugel - Ball - Bille - Bola	
50	101S	00	7211-5020	Spodní táhla úplná - celek - Vollst. Untere Zugstange - Lower links assy - Bielle de traction inférieure complète - Tirante inferior completo	1	Ø 28, L = 900 mm sk.44 Koule - Kugel - Ball - Bille - Bola	

sk.44 - Montuje se při současné montáži sk 7211-4400 - Wird montiert bei gleichzeitiger Montage die Gruppe 7211-4400 - Mounted in case the group 7211-4400 has been mounted too - Monté en cas du montage simultané du groupe 7211-4400.

51

104S

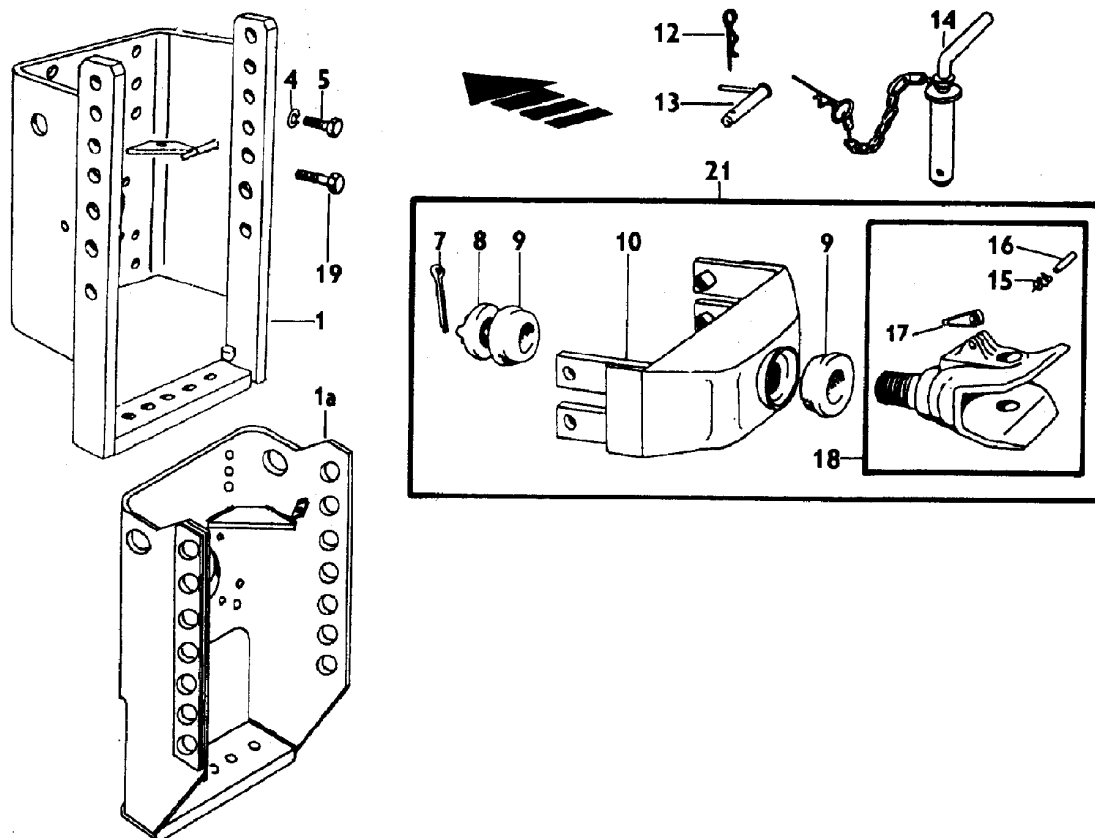

51	ZÁVĚS PRO PŘÍVĚSY ETÁŽOVÝ - ANHÄNGEVORRICHTUNG ETAGENAUFHÄNGUNG - TRAILER COUPLING MULTISTAGE SUSPENSION LINKAGE - ATTELAGE Á ÉTAGES DE REMORQUES - SUSPENSIÓN ESCALONADA DE REMOLQUES (7011-5100/01)	51
----	--	----

1	2	3	4	5	6	7
51	104S	1	5911-5101	Konzola Z 3320-6340 - Konsole - Bracket - Console - Consola	1	
51	104S	1a	6245-5101	Konzola Z 7320,7340-- Konsole - Bracket - Console - Consola	1	
51	104S	4	99-4810	Podložka Z 3320-6340 - Unterlegscheibe - Washer - Rondelle - Arandela	6	16 ČSN 02 1740.05
51	104S	4	99-4777	Podložka Z 7320,7340-- Unterlegscheibe - Washer - Rondelle - Arandela	6	16 ČSN 02 1741.05
51	104S	5	99-1481	Šroub - Schraube - Bolt - Vis - Tornillo	6	M 16x40 ČSN 02 1103.55
51	104S	7	99-5023	Závlačka - Splint - Split pin - Goupille fendue - Pasador de aletas	1	8x71 ČSN 02 1781.09
51	104S	8	5511-5104	Matice - Mutter - Nut - Ecrou - Tuerca	1	
51	104S	9	5511-5108	Kroužek - Ring - Ring - Anneau - Anillo	2	
51	104S	10	7011-5103	Nosič závěsu - Anhänger-Träger - Trailer carrier - Porte-remorque - Porta-remorque	1	
51	104S	12	4511-5106	Pojistka - Sicherung - Lock - Arrêtoir - Seguro	2	
51	104S	13	7011-5102	Čep úplný - Vollst. Bolzen - Pin assy - Axe complet - Perno completo	4	
51	104S	14	4511-5104	Závěrný čep s pojistkou - Verschlussbolzen mit Sicherung - Lock pin with clip - Axe de fermeture avec sureté - Perno de cierre con seguro	1	
51	104S	15	95-5111	Pružina pojistky - Feder der Sicherung - Lock spring - Ressort de sureté - Resorte del seguro	1	
51	104S	16	99-6145	Kolík - Stift - Pin - Goupille cylindrique - Pasador	1	8x36 ČSN 02 2140.1
51	104S	17	95-5110	Pojistka - Sicherung - Lock - Arrêtoir - Seguro	1	
51	104S	18	4511-5103	Hubice závěsu - Zugmaul - Trailer mouthpiece - Chape d'attelage - Boquilla del remorque	1	
51	104S	19	99-0578	Šroub - Schraube - Bolt - Vis - Tornillo	4	M 16x50 ČSN 02 1101.55
51	104S	21	7011-5110	Závěs pro přívěsy nešroubovaný - Nicht geschraubte Anhängerkupplung - Not bolted coupling for trailers - Attelage pour les remorques non vissé - Enganche para los remolques no atomillado	1	

458

104S

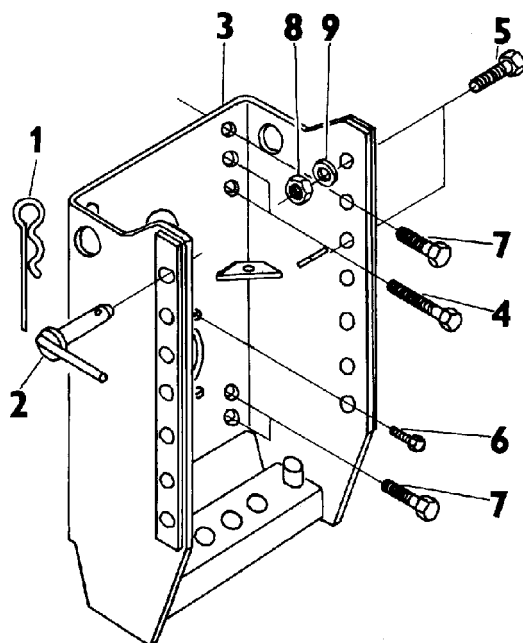

458		ZÁVĚS PRO PŘÍVĚSY ETÁŽOVÝ - ANHÄNGEVORRICHTUNG ETAGENAUFHÄNGUNG - TRAILER COUPLING MULTISTAGE SUSPENSION LINKAGE - ATTELAGE Á ÉTAGES DE REMORQUES - SUSPENSIÓN ESCALONADA DE REMOLQUES (53.458.000/03)					458	
1	2	3	4	5		6	7	
458	104S	1	4511-5106	Pojistka - Sicherung - Lock - Sureté - Fiador		2		
458	104S	2	7011-5102	Čep úplný - Vollst. Bolzen - Pin assy - Axe complete - Perno completo		4		
458	104S	3	53.458.010	Konzola úplná - Vollst. Konsole - Bracket assy - Console complete - Consola completa		1		
458	104S	4	99-0578	Šroub - Schraube - Bolt - Vis - Tornillo		4	M 16x50 ČSN 02 1101.55	
458	104S	5	99-1395	Šroub - Schraube - Bolt - Vis - Tornillo		4	M 20x55 ČSN 02 1103.55	
458	104S	6	99-1474	Šroub - Schraube - Bolt - Vis - Tornillo		4	M 12x30 ČSN 02 1103.55	
458	104S	7	99-1481	Šroub - Schraube - Bolt - Vis - Tornillo		6	M 16x40 ČSN 02 1103.55	
458	104S	8	99-3649	Matice - Mutter - Nut - Ecrou - Tuerca		4	M 20 ČSN 02 1401.55	
458	104S	9	99-4813	Podložka - Unterlegscheibe - Washer - Rondelle - Arandela		4	20 ČSN 02 1740.05	

302S

123S

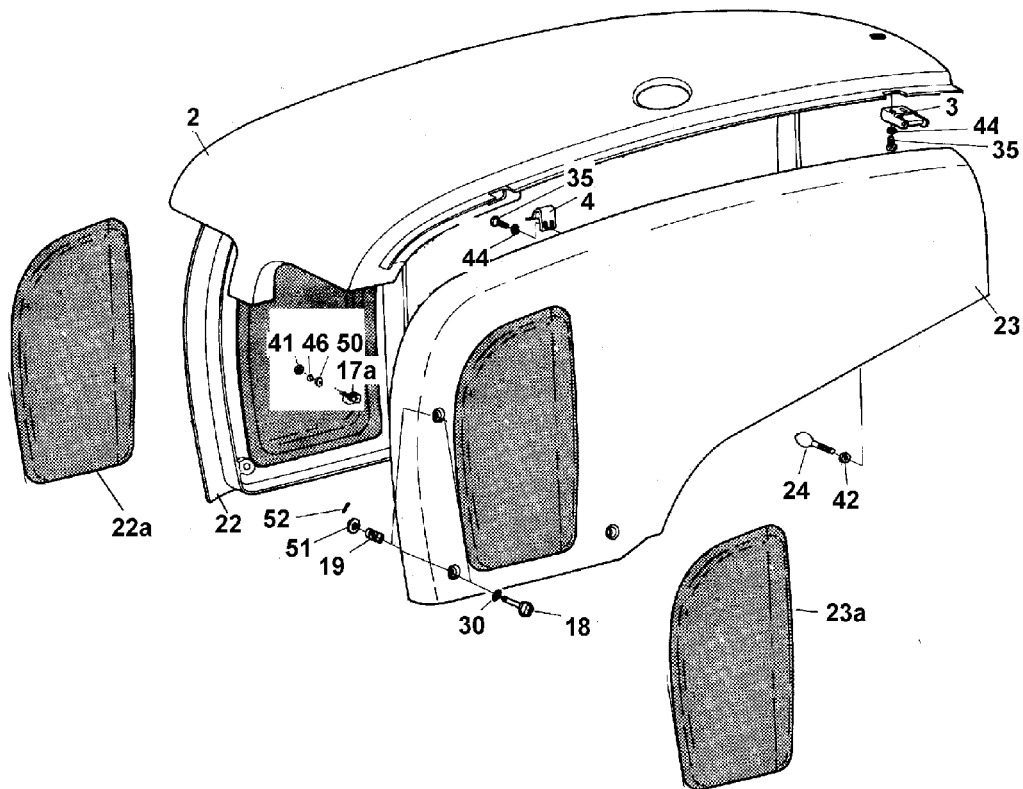

302S							302S
1	2	3	4	5		6	7
302S	123S	22	32.302.910	Bočnice pravá Z 3320, 3340 - Rechte Seitenwand - RH side part - Pièce latérale, côté droit - Pieza lateral derecha		1	
302S	123S	22	52.302.910	Bočnice pravá Z 4320 - 7340-- Rechte Seitenwand - RH side part - Pièce latérale, côté droit - Pieza lateral derecha		1	
302S	123S	22a	53.302.004	Mřížka pravá - Rechte Gitter - RH Grill - Grille droit - Réjilla derecha		1	
302S	123S	23	32.302.920	Bočnice levá Z 3320, 3340 - Linke Seitenwand - LH side part - Pièce latérale, côté gauche - Pieza lateral izquierda		1	
302S	123S	23	52.302.920	Bočnice levá Z 4320 - 7340-- Linke Seitenwand - LH side part - Pièce latérale, côté gauche - Pieza lateral izquierda		1	
302S	123S	23a	53.302.005	Mřížka levá - Linke Gitter - LH Grill - Grille gauche - Réjilla izquierda		1	
302S	123S	24	53.302.085	Čep - Bolzen - Pin - Axe - Perno		2	
302S	122S	25	5511-5362	Lůžko - Sitz - Bed - Siège - Asiento		2	
302S	122S	27	6245-5325	Vana Z 3340, 4340, 5340, 6340, 7340-- Wanne - Pan - Cuve - Vaso		1	
302S	122S	27	7011-5301	Vana Z 3320, 4320, 5320, 6320, 7320 - Wanne - Pan - Cuve - Vaso		1	
302S	122S	28	6911-5392	Čep - Bolzen - Pin - Axe - Perno		1	
302S	123S	30	78.302.445	Podložka - Unterlegscheibe - Washer - Rondelle - Arandela		6	
302S	122S	31	78.302.478	Znak Zetor - Fabriktypenschild - Factory emblem - Emblème du constructeur		1	
302S	122S	32	97-4565	Pružina - Feder - Spring - Ressort - Resorte		2	645 ČSN 63 5813
302S	122S	33	99-0356	Šroub - Schraube - Bolt - Vis - Tornillo		2	M 14x65 ČSN 02 1101.55
302S	122S,1 23S	35	53.302.086	Šroub - Schraube - Bolt - Vis - Tornillo		16	M 5x20
302S	122S	36	99-0990	Šroub - Schraube - Bolt - Vis - Tornillo		4	M 6x14 ČSN 02 1103.19
302S	122S	37	99-1007	Šroub - Schraube - Bolt - Vis - Tornillo		2	M 8x20 ČSN 02 1103.19
302S	122S	37a	99-1009	Šroub - Schraube - Bolt - Vis - Tornillo		5	M 8x25 ČSN 02 1103.19
302S	122S	38	99-1025	Šroub - Schraube - Bolt - Vis - Tornillo		4	M 10x14 ČSN 02 1103.19
302S	122S	39	99-1048	Šroub - Schraube - Bolt - Vis - Tornillo		2	M12x16 ČSN 02 1103.19
302S	122S	40	99-1471	Šroub - Schraube - Bolt - Vis - Tornillo		2	M 12x45 ČSN 02 1103.55
302S	122S	41	99-3510	Matice - Mutter - Nut - Ecrou - Tuerca		6	M 8 ČSN 02 1401.29
302S	122S	43	99-4440	Podložka - Unterlegscheibe - Washer - Rondelle - Arandela		6	8,4 ČSN 02 1702.19
302S	122S, 123S	44	99-4443	Podložka - Unterlegscheibe - Washer - Rondelle - Arandela		2	6,4 ČSN 02 1726.19

302S						302S	
1	2	3	4	5	6	7	
302S	122S	45	99-4839	Podložka - Unterlegscheibe - Washer - Rondelle - Arandela	2	9 ČSN 02 1727.19	
302S	122S, 123S	46	99-4506	Podložka - Unterlegscheibe - Washer - Rondelle - Arandela	6	8 ČSN 02 1740.09	
302S	122S	46a	99-4535	Podložka - Unterlegscheibe - Washer - Rondelle - Arandela	4	6,4 ČSN 02 1726.19	
302S	122S	47	99-4775	Podložka - Unterlegscheibe - Washer - Rondelle - Arandela	2	12 ČSN 02 1741.05	
302S	122S	48	99-4776	Podložka - Unterlegscheibe - Washer - Rondelle - Arandela	5	14 ČSN 02 1741.05	
302S	122S, 123S	50	99-4834	Podložka - Unterlegscheibe - Washer - Rondelle - Arandela	6	9 ČSN 02 1727.19	
302S	123S	51	99-4835	Podložka - Unterlegscheibe - Washer - Rondelle - Arandela	6	11 ČSN 02 1727.19	
302S	123S	52	99-6883	Kolík - Stift - Pin - Goupille cylindrique - Pasador	6	3x20 ČSN 02 2173	
302S	122S	53	99-8865	Šroub Z 4340,5340,6340 - Schraube - Bolt - Vis - Tornillo	2	M 12x35 ČSN 02 1143.55	
302S	122S	54	99-9064	Šroub - Schraube - Bolt - Vis - Tornillo	3	M 14x30 ČSN 02 1103.15	

312S

125S

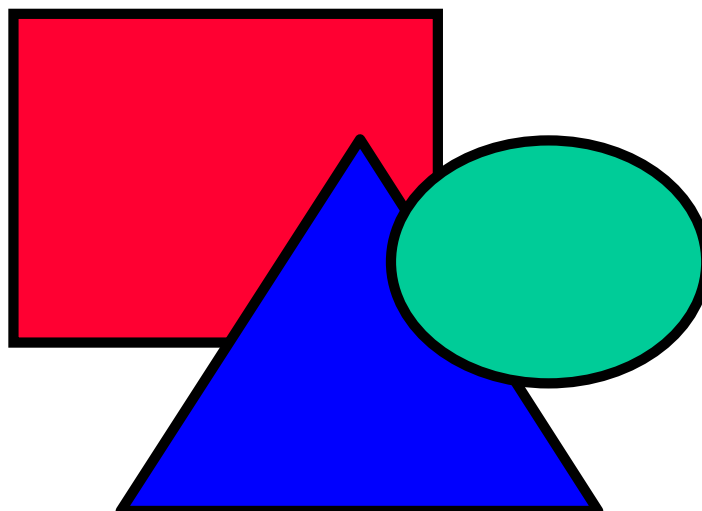

312S		NÁDRŽ PALIVA - KRAFTSTOFFBEHÄLTER - FUEL TANK - RÉSERVOIR DE COMBUSTIBLE - TANQUE DE COMBUSTIBLE (52.312.000/3)					312S	
1	2	3	4	5		6	7	
312S	125s	1	6011-5206	Hadice odvodu Z 3320,3340 - Ableitungsschlauch - Discharge hose - Tuyau de trop-plein - Manguera de evacuación		1		
312S	125s	1	52.312.002	Hadice odvodu Z 4320-7340 - Ableitungsschlauch - Discharge hose - Tuyau de trop-plein - Manguera de evacuación		1		
312S	125s	2	6011-5210	Hadice přívodní Z 3320,3340 - Zuführungsschlauch - Inlet hose - Tuyau d'admission - Manguera alimentador		1		
312S	125s	2	52.312.001	Hadice přívodní Z 4320-7340 - Zuführungsschlauch - Inlet hose - Tuyau d'admission - Manguera alimentador		1		
312S	125s	3	52.312.909	Nádrž paliva kompletní - Vollst. Kraftstoffbehälter - Fuel tank assy - Réservoir de combustible complete - Tanque de combustible completo		1	85 litrů	
312S	125s	3	7211-5210	Nádrž paliva kompletní - Vollst. Kraftstoffbehälter - Fuel tank assy - Réservoir de combustible complete - Tanque de combustible completo		1	95 litrů 1.7.2003	
312S	125s	4	5511-5730	Knoflík - Knopf - Button - Bouton - Botón		2		
312S	125s	5	53.800.002	Hadicová spona - Schelle des Schlauchs - Hose clip - Collier du tuyau - Abrazadera de la manguera		4		
312S	125s	6	7101-0852	Hadicová přípojka - Anschlussstück - Connector - Raccord - Racor		1	EKO	
312S	125s	6	17.009.907	Hadicová přípojka - Anschlussstück - Connector - Raccord - Racor		1		
312S	125s	7	6011-5219	Děrovaná páska - Perforiertes Igelitband - Punched plastic band - Bande plastique perforée - Cinta perforada		2		
312S	125s	8	78.800.112	Těsnicí kroužek - Dichtungsring - Sealing ring - Anneau d'étanchéité - Anillo de junta		2	EKO	
312S	125s	8	17.009.917	Těsnicí kroužek - Dichtungsring - Sealing ring - Anneau d'étanchéité - Anillo de junta		2	14,7/21x1,5	
312S	125s	9	99-1027	Šroub - Schraube - Bolt - Vis - Tornillo		1	M 10x20 ISO 4017	
312S	125s	9a	99-1029	Šroub - Schraube - Bolt - Vis - Tornillo		2	M 10x25 ISO 4017	

312S						312S
1	2	3	4	5	6	7
312S	125s	10	99-4543	Podložka - Unterlegscheibe - Washer - Rondelle - Arandela	3	11 ČSN 02 1729.19
312S	125s	11	99-4507	Podložka - Unterlegscheibe - Washer - Rondelle - Arandela	3	10 ČSN 02 1740.09
312S	125s	12	93-4050	Rám nádrže - Rahmen - Frame - Cadre - Bastidor	1	
312S	125s	13	53.312.080	Pás - Band - Band - Bande - Banda	1	
312S	125s	14	93-4051	Plovákové zařízení - Kraftstoffvorratszeigerschwimmer - Float type fuel level device - Dispositif d'indication du niveau de carburant par flotteur - Dispositivo flotador de indicación del nivel del carburante	1	
312S	125s	15	99-1007	Šroub - Schraube - Bolt - Vis - Tornillo	2	M 8x20SO 4014
312S	125s	16	99-4440	Podložka - Unterlegscheibe - Washer - Rondelle - Arandela	2	8,4
312S	125s	17	99-3510	Matice - Mutter - Nut - Ecrou - Tuerca	6	M 8 ČSN 02 1401.29
312S	125s	18	97-2721	Zátka - Stopfen - Plug - Bouchon - Tapón	1	M 12x1,5 DIN 908 7211-5210
312S	125s	18	16.312.902	Zátka - Stopfen - Plug - Bouchon - Tapón	1	M 16x1,5 DIN 908
312S	125s	19	97-2129	Těsnicí kroužek - Dichtungsring - Sealing ring - Anneau d'étanchéité - Anillo de junta	1	12x16 ČSN 02 9310.3 7211-5210
312S	125s	19	97-4714	Těsnicí kroužek - Dichtungsring - Sealing ring - Anneau d'étanchéité - Anillo de junta	1	M 15x2,65 PN 02 9283.2
312S	125s	20	6011-5226	Uzávěr nádrže - Behälterverschluss - Fuel tank filler cap - Fermeture de réservoir - Cierre del tanque	1	7211-5210
312S	125s	20	93-4052	Uzávěr nádrže - Behälterverschluss - Fuel tank filler cap - Fermeture de réservoir - Cierre del tanque	1	
312S	125s	21	93-4053	Nádrž paliva - Kraftstoffbehälter - Fuel tank - Réservoir - Tanque		85 litrů

54

111

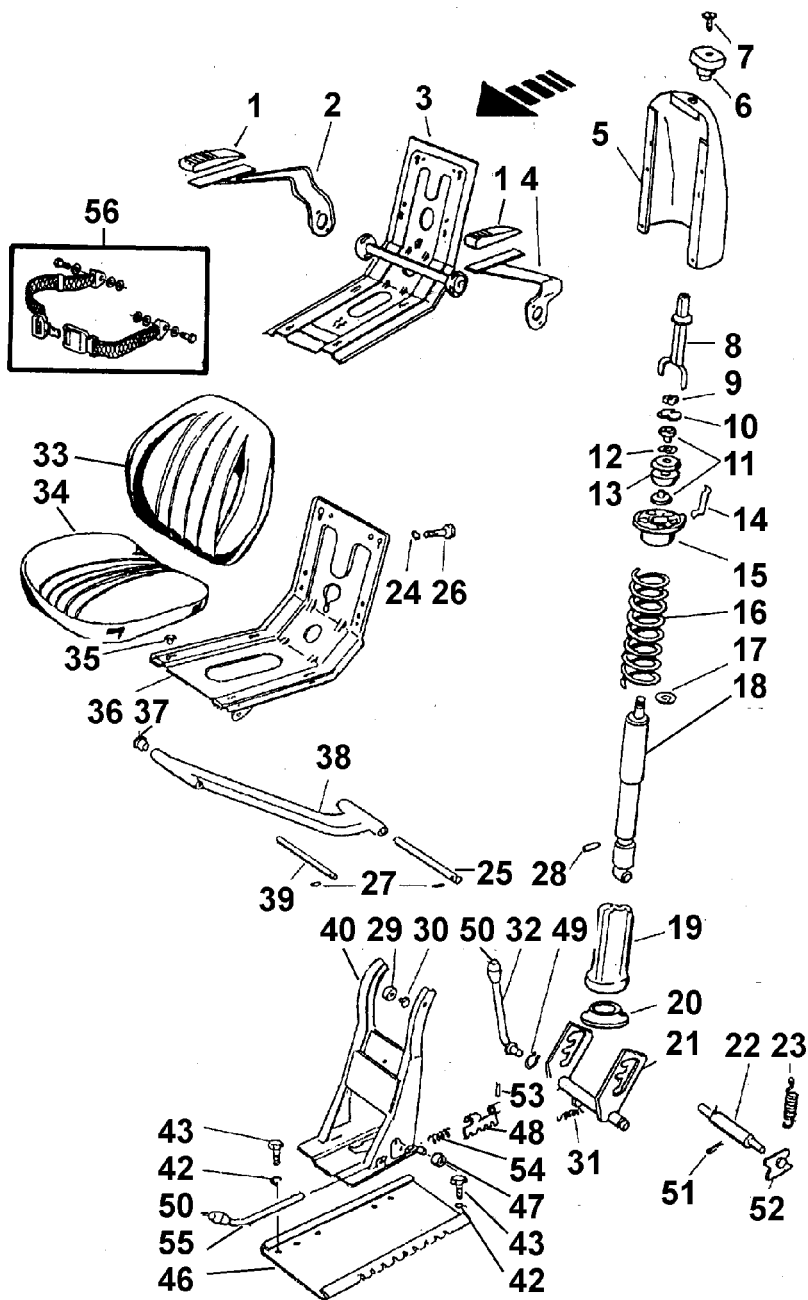

54 SEDADLO ŘIDIČE - SITZ - SEAT - SIEGE - ASIENTO						54
1	2	3	4	5	6	7
54	111	0	7211-5401	Sedadlo úplné MARS - Vollst. Sitz - Seat assy - Siége complet - Asiento completo	1	
54	111	0	7211-5402	Sedadlo úplné MARS - Vollst. Sitz - Seat assy - Siége complet - Asiento completo	1	TP
54	111	0	7211-5403	Sedadlo úplné MARS - Vollst. Sitz - Seat assy - Siége complet - Asiento completo	1	LO
54	111	0	7211-5404	Sedadlo úplné MARS - Vollst. Sitz - Seat assy - Siége complet - Asiento completo	1	LO+TP
54	111	0	7211-5405	Sedadlo úplné MARS Z 5340H - Vollst. Sitz - Seat assy - Siége complet - Asiento completo	1	BP+TP+LO
54	111	0	7211-5411	Sedadlo úplné MARS Z 5340H - Vollst. Sitz - Seat assy - Siége complet - Asiento completo	1	

TP - Textilní polštáře - Textilpolster - Textile upholstery - Coussin ets en textiles

LO - Loketní opěrky - Elbogenstützen - Elbow rests - D'appui de coudes

54						54
1	2	3	4	5	6	7
54	111	0	7211-5416	Sedadlo úplné MARS Z 5340H - Vollst. Sitz - Seat assy - Siège complet - Asiento completo	1	LO+BP
54	111	0	7211-5431	Mechanismus úplný - Vollst. Sitzmechanismus - Seat mechanism assy - Mécanisme de siège complet - Mecanismo del aciento completo	1	
54	111	0	7211-5452	Mechanismus úplný - Vollst. Sitzmechanismus - Seat mechanism assy - Mécanisme de siège complet - Mecanismo del aciento completo	1	LO
54	111	0	7211-5453	Mechanismus úplný Z 5340H - Vollst. Sitzmechanismus - Seat mechanism assy - Mécanisme de siège complet - Mecanismo del aciento completo	1	
54	111	0	7211-5456	Mechanismus úplný Z 5340H - Vollst. Sitzmechanismus - Seat mechanism assy - Mécanisme de siège complet - Mecanismo del aciento completo	1	LO
54	111	1	6211-5440	Pryžová patka - Gummigriff - Rubber base for hands - Butée de caoutchouc pour les mains - Cogedero de goma pare manos	2	
54	111	2	6211-5439	Opěrka pravá - Rechte Lehne - RH arm rest - Accoudoir droit - Apoyo derecho para el codo	1	
54	111	3	7211-5440	Nosič - Träger - Carrier - Support - Soporte	1	BP+LO
54	111	3	7211-5439	Nosič - Träger - Carrier - Support - Soporte	1	BP
54	111	4	6211-5438	Opěrka levá - Linke Lehne - LH arm rest - Accoudoir gauche - Apoyo izquierdo para el codo	1	
54	111	5	6211-5436	Kryt - Deckel - Cover - Couverture - Tapa	1	
54	111	6	6918-5440	Rukojeť - Handgriff - Gripe - Poignée - Puño	1	
54	111	7	99-2224	Šroub - Schraube - Bolt - Vis - Tornillo	1	M 5x30 ČSN 02 1151.29
54	111	8	6211-5433	Klíč - Schlüssel - Spanner - Clef - Liave	1	
54	111	9	6918-5444	Matice - Mutter - Nut - Ecrou - Tuerca	1	M 16x1,5
54	111	10	6211-5434	Podložka - Unterlegscheibe - Washer - Rondelle - Arandela	1	
54	111	11	6918-5435	Pouzdro - Busche - Bush - Manchon - Buje	4	
54	111	12	6918-5417	Miska - Sitzschale - Pan - Couvette - Cuvete	2	
54	111	13	6918-5439	Vložka - Einlage - Insert - Pièce intercalée - Pieza intercalada	2	
54	111	14	5911-5418	Měrka - Gewichtsskala - Weight scale - Echelle de poids - Escala de peso	1	
54	111	15	5911-5419	Miska - Sitzschale - Pan - Couvette - Cuvete	1	
54	111	16	5911-5422	Pružina - Feder - Spring - Ressort - Resorte	1	
54	111	17	93-1975	Labyrintové těsnění - Labyrintdichtung - Labyrinth packing - Garniture d'étanchéité à labyrinthe - Empaquetadura de laberinto	1	
54	111	18	6211-5437	Tlumič úplný - Vollst. Dämpfer - Silencer assy - Amortisseur complet - Amortiguador completo	1	
54	111	19	5911-5423	Vodítko - Führung - Guide - Guide - Guía	1	
54	111	20	5911-5434	Objímka - Muffe - Sleeve - Manchon - Manguito	1	
54	111	21	7211-5435	Západka - Klinke - Catch - Doigt d'encliquetage - Trinquete	1	
54	111	22	6918-5420	Čep - Bolzen - Pin - Axe - Perno	1	
54	111	23	6918-5428	Pružina I - Feder - Spring - Ressort - Resorte	2	
54	111	24	99-4638	Podložka - Unterlegscheibe - Washer - Rondelle - Arandela	5	6,4 ČSN 02 1744.09
54	111	25	6918-5419	Čep II - Bolzen - Pin - Axe - Perno	1	
54	111	26	99-0986	Šroub - Schraube - Bolt - Vis - Tornillo	5	M 6x12 ČSN 02 1103.19
54	111	27	99-6887	Kolík - Stift - Pin - Goupille cylindrique - Pasador	2	4x16 ČSN 02 2156
54	111	28	99-6442	Kolík - Stift - Pin - Goupille cylindrique - Pasador	1	4x16 ČSN 02 2150
54	111	29	97-1192	Ložisko - Lager - Bearing - Roulement - Cojinete	2	6202 - 2Z ČSN 02 4640
54	111	30	5911-5417	Kluzký čep - Gleitstück - Gliding pin - Axe de guidage - Perno resbaladero	2	
54	111	31	6918-5429	Pružina II - Feder - Spring - Ressort - Resorte	1	
54	111	32	6918-5422	Páka - Hebel - Lever - Levier - Palanca	1	
54	111	33	7211-5442	Polštář kožený 2 - Kunstlederpolster - Synthetic leather upholstery - Coussin en cuir syntétique - Cojín plástico	1	
54	111	33	7211-5444	Polštář textilní 2 - Textilpolster - Textil upholstery - Coussin en textile - Cojín de textil	1	+
54	111	34	7211-5441	Polštář kožený 1 - Kunstlederpolster - Synthetic leather upholstery - Coussin en cuir syntétique - Cojín plástico	1	
54	111	34	7211-5443	Polštář textilní 1 - Textilpolster - Textil upholstery - Coussin en textile - Cojín de textil	1	+
54	111	35	6918-5432	Kluzký čep - Gleitstück - Gliding pin - Axe de guidage - Perno resbaladero	4	

TP - Textilní polštáře - Textilpolster - Textile upholstery - Coussin ets en textiles

LO - Loketní opěrky - Elbogenstützen - Elbow rests - D'appui de coudes

BP - Provedení pro montáž bezpečnostních pásů - Ausführung für die Montage der Sicherheitsgurte - Execution for mounting of safety belts - L'exécution pour le montage des ceintures de sureté

54

111a

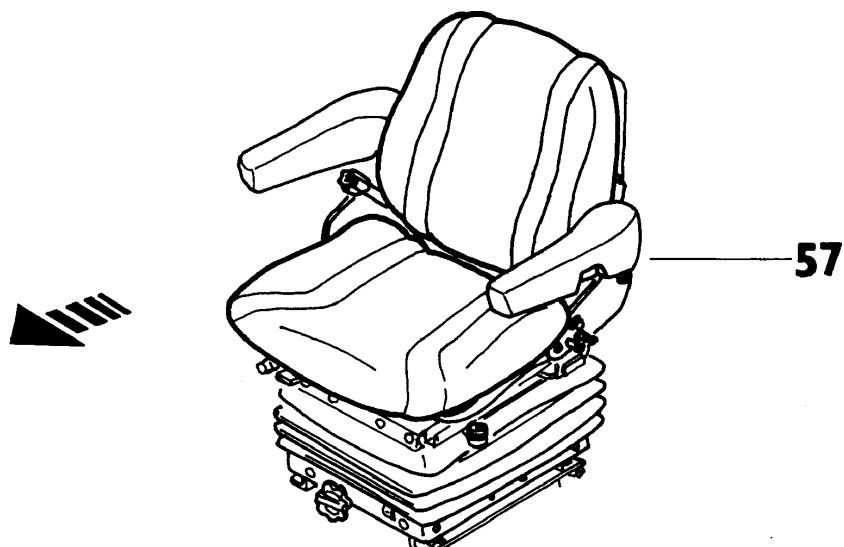

54						54	
1	2	3	4	5	6	7	
54	111	36	7211-5432	Nosič - Träger - Carrier - Support - Soporte	1		
54	111	37	6918-5431	Ložisko - Lager - Bearing - Roulement - Cojinete	4		
54	111	38	6918-5408	Rameno - Arm - Arm - Bras - Brazo	1		
54	111	39	6918-5418	Čep I - Bolzen - Pin - Axe - Perno	1		
54	111	40	7211-5433	Stojan - Ständer - Stand - Bati tubulaire - Soporte	1		
54	111	42	99-4506	Podložka - Unterlegscheibe - Washer - Rondelle - Arandela	6	8 ČSN 02 1740.09	
54	111	43	99-0653	Šroub - Schraube - Bolt - Vis - Tornillo	6	M 8x35 ČSN 02 1101.19	
54	111	46	7211-5434	Lože - Führungsschiene - Gliding bar - Glissière - Resbaladera	4		
54	111	47	6211-5432	Kluzná vložka - Gleiteinlage - Gliding insert - Pièce de glissement	1		
54	111	48	7211-5437	Západka - Klinke - Catch - Doigt d'encliquetage - Trinquete	1		
54	111	49	97-0225	Pojistný kroužek - Sicherungsring - Circlip - Anneau de retenue - Anillo de seguridad	1	16 ČSN 02 2930	
54	111	50	5911-5420	Rukojeť - Handgriff - Gripe - Poignée - Puño	2		
54	111	51	99-5033	Závlačka - Splint - Split pin - Goupille fendue - Pasador de aletas	2	2x20 ČSN 02 1781.09	
54	111	52	5911-5421	Vodítko - Führung - Guide - Guide	2		
54	111	53	99-6766	Kolík - Stift - Pin - Goupille cylindrique - Pasador	1	4x20 ČSN 02 2156	
54	111	54	7211-5436	Pružina - Feder - Spring - Ressort - Resorte	1		
54	111	55	7211-5438	Páka - Hebel - Lever - Levier - Palanca	1		
54	111	56	7211-5460	Bezpečnostní pásy - Sicherungsurte - Safety belts - Ceinture de sureté	1		
54	111a	57	6211-5460	Sedadlo úplné GRAMMER - Vollst. Sitz - Seat assy - Siège complet	1	+	

55S

112S

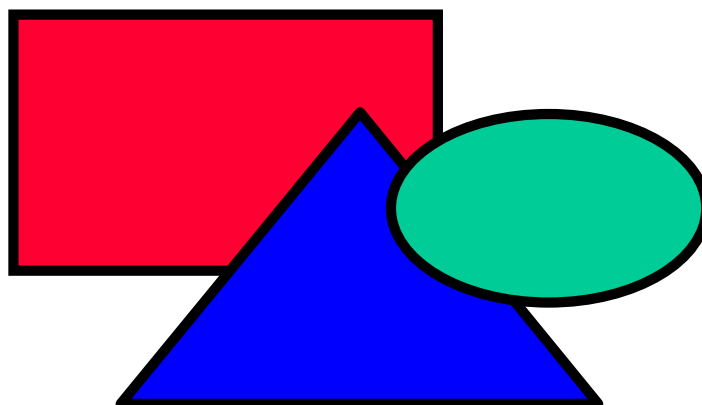

55S	ZADNÍ BLATNÍKY A PODLAHA - HINTERE KOTFLÜGEL UND FUSSBODEN - REAR MUNGUARDS AND FLOOR - AILES ARRIÈRE ET PLANCHERS - GUARDABARROS Y PISO (6211-5500/01)	55S
------------	---	------------

1	2	3	4	5	6	7
55S	112S	1	5211-5521	Podlahová krytina levá - Linkes Fussbodenbalag - LH floor covering material - Couvre-plancher gauche - Teja de piso izquierda	1	
55S	112S	1	5211-5563	Podlahová krytina levá - Linkes Fussbodenbalag - LH floor covering material - Couvre-plancher gauche - Teja de piso izquierda	1	OR MANSILA
55S	112S	2	5211-5522	Podlahová krytina pravá - Rechte Fussbodenbalag - RH floor covering material - Couvre-plancher droit - Teja de piso derecha	1	
55S	112S	2	5211-5564	Podlahová krytina pravá - Rechte Fussbodenbalag - RH floor covering material - Couvre-plancher droit - Teja de piso derecha	1	OR MANSILA
55S	112	3	5711-5514	Distanční trubka - Distanzrohr - Spacing tube - Tube entretoise - Tubo distanciador	2	OR MANSILA
55S	112	4	5911-6643	Skříňka na nářadí - Werkzeugkasten - Tool box - Boite à outils	1	Plastová
55S	112	4a	5911-6643	Skříňka na nářadí - Werkzeugkasten - Tool box - Boite à outils	1	Plastová OR MANSILA
55S	112S	5	6211-5511	Blatník levý - Linker Kotflügel - LH mudguard - Aile gauche - Guardabarros izquierda	1	6211-5551+7245-8702
55S	112S	5	6211-5555	Blatník levý - Linker Kotflügel - LH mudguard - Aile gauche - Guardabarros izquierda	1	6211-5551+7245-8709 ROPS
55S	112S	5	6211-5561	Blatník levý úzký bez madel - Linker Kotflügel - LH mudguard - Aile gauche - Guardabarros izquierda	1	6211-5552+7245-8702
55S	112S	6	6211-5512	Blatník pravý - Rechter Kotflügel - RH mudguard - Aile droite - Guardabarros derecho	1	6211-5551+7245-8702
55S	112S	6	6211-5556	Blatník pravý - Rechter Kotflügel - RH mudguard - Aile droite - Guardabarros derecho	1	6211-5551+7245-8709 ROPS
55S	112S	6	6211-5562	Blatník pravý úzký bez madel - Rechter Kotflügel - RH mudguard - Aile droite - Guardabarros derecho	1	6211-5552+7245-8702
55S	112S	7	6211-5513	Výztuha blatníku levá - Linker Halter - LH holder - Support gauche - Soporte izquierdo	1	
55S	112S	8	6211-5514	Výztuha blatníku pravá - Rechter Halter - RH holder - Support droit - Soporte derecho	1	
55S	112S	9	6211-5515	Držák směrovky levý - Linker Halter - LH holder - Support gauche - Soporte izquierdo	1	
55S	112S	10	6211-5516	Držák směrovky pravý - Rechter Halter - RH holder - Support droit - Soporte derecho	1	

55S						55S
1	2	3	4	5	6	7
55S	112S	11	6211-5551	Rám - Rahmen - Frame - Carde - Cuadro	1	ORLOV
55S	112S	11	6211-5552	Rám - Rahmen - Frame - Carde - Cuadro	1	OR MANSILA
55S	112S	11a	6211-7925	Příložka - Lasche - Shim - Cale - Cara	1	
55S	112S	12	6911-5510	Víčko - Kappe - Couver - Chapeau - Tapa	1	CAB
55S	112S	13	7211-8709	Přemostění - Überbrücken - Floor bridging - Plancher du pont arrière - Piso del puente trasero	1	sk.77 ROPS
55S	112S	13	7245-8702	Přemostění - Überbrücken - Floor bridging - Plancher du pont arrière - Piso del puente trasero	1	
55S	112S	14	99-0652	Šroub - Schraube - Bolt - Vis - Tornillo	4	M 8x30 ISO 4017 OR MANSILA
55S	112S	15	99-1004	Šroub - Schraube - Bolt - Vis - Tornillo	4	M 8x12 ČSN 02 1103.19
55S	112S	16	99-1007	Šroub - Schraube - Bolt - Vis - Tornillo	10	M 8x20 ISO 4017
55S	112S	17	99-1008	Šroub - Schraube - Bolt - Vis - Tornillo	6	M 8x22 ČSN 02 1103.19
55S	112S	18	99-1010	Šroub - Schraube - Bolt - Vis - Tornillo	12	M 8x30 ISO 4017
55S	112S	19	99-2012	Šroub - Schraube - Bolt - Vis - Tornillo	2	M 6x12 ČSN 02 1131.29
55S	112S	20	99-3510	Matice - Mutter - Nut - Erou - Tuerca	17	M 8 ČSN 02 1401.29
55S	112S	21	99-3610	Matice - Mutter - Nut - Erou - Tuerca	4	M 8 ČSN 02 1401.25 OR MANSILA
55S	112S	22	99-4309	Podložka - Unterlegscheibe - Washer - Rondelle - Arandela	8	8,4 ČSN 02 1702.15 OR MANSILA
55S	112S	23	99-4440	Podložka - Unterlegscheibe - Washer - Rondelle - Arandela	10	8,4 ČSN 02 1702.19
55S	112S	24	99-4505	Podložka - Unterlegscheibe - Washer - Rondelle - Arandela	2	6 ČSN 02 1740.09
55S	112S	25	99-4506	Podložka - Unterlegscheibe - Washer - Rondelle - Arandela	27	8 ČSN 02 1740.05
55S	112S	26	99-4806	Podložka - Unterlegscheibe - Washer - Rondelle - Arandela	4	8 ČSN 02 1740.09 OR MANSILA
55S	112S	27	99-4834	Podložka - Unterlegscheibe - Washer - Rondelle - Arandela	26	9 ČSN 02 1727.19

353

115S

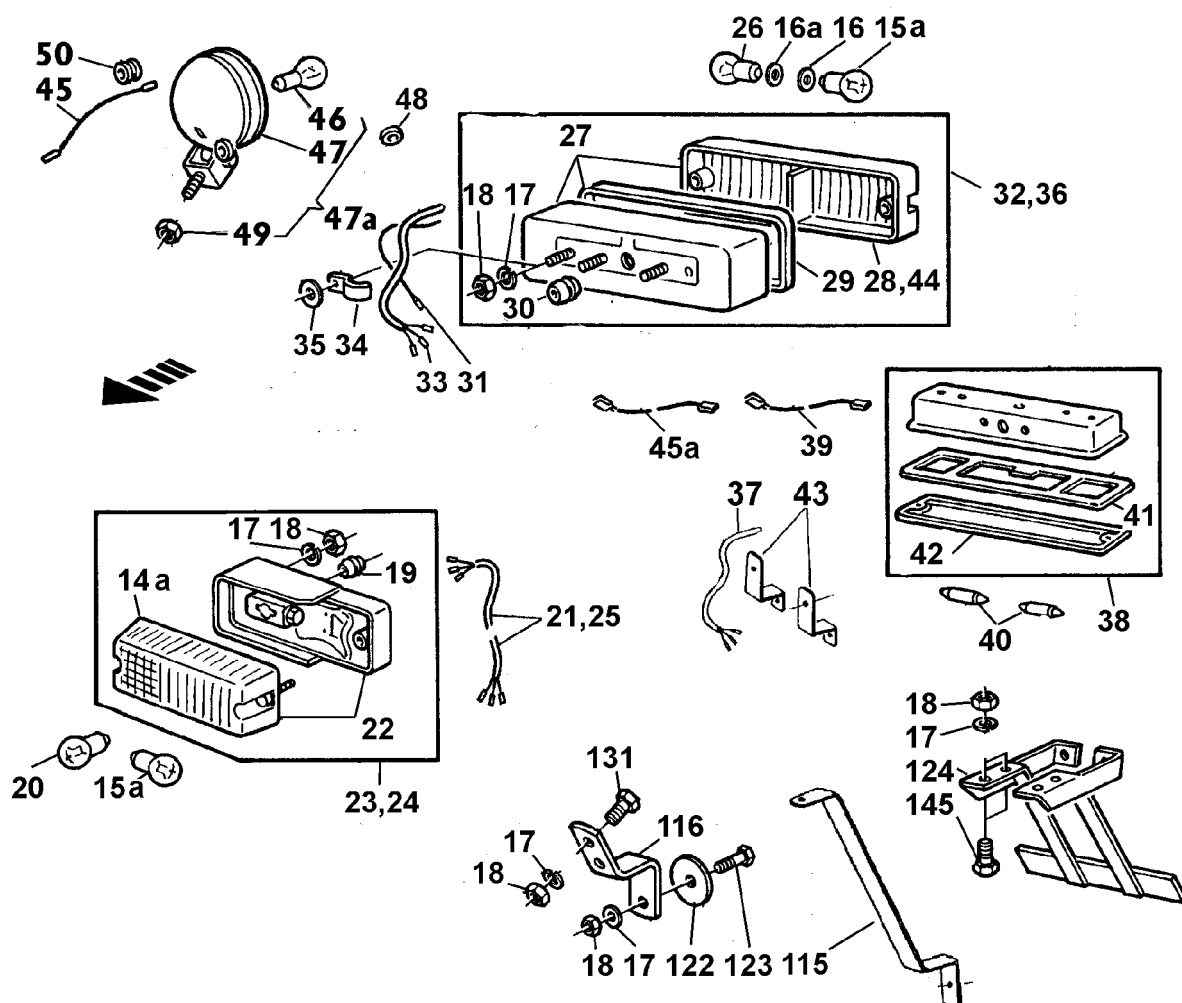

353		ZÁKLADNÍ ELEKTROINSTALACE - ELEKTROINSTALLATION - ELECTRICAL EQUIPMENT - ÉQUIPEMENT ÉLECTRIQUE - INSTALACIÓN ELECTRICA (53.353.000/4)				353
353	121S	3	97-7034	Žárovka - Glühlampe - Bulb - Ampoule - Bombilla	2	H4 12V/60/55 W P43t
353	121S	7	53.353.090	Kabel světometů, celek - Vollst. Kabel des Scheinwer-ters - Headlamp cable assy - Cable du phare complete - Cable de pharo completo	1	
353	121S	9	99-4637	Podložka - Unterlegscheibe - Washer - Rondelle - Arandela	4	5,3 ČSN 02 1744.09
353	121S	10	53.350.210	Vodič kostření baterie - Erdungsleiter der Batterien - Batteries earthing cable - Cable de mise à la masse des batteries - Cable de toma de tierra de batería	1	
353	121S	11	5511-5730	Knoflík - Knopf - Button - Bouton-poussoir - Botón	6	
353	121S	12	6711-5708	Děrovaná páska - Perforiertes igelitband - Pucher plastic band - Bande plastique perforée - Banda plastica	3	
353	121S	13	53.350.297	Držák odpojovače baterie - Halter der Batterienabschalter - Holder of battery disconnecter - Support de sectionneur de batterie - Soporte de la desconector de las baterías	1	
353	121S	14	53.350.310	Kabel od odpojovače baterie ke spouštěči Z 4320 - 7340 - Kabel vom Batterieabschalter zu Anlasser - Cable from battery disconnect switch to starter - Cable allant du sectionneur de batterie au démarreur - Cable de interconexión de la motor de la arranque eléctrico	1	
353	121S	14	53.350.340	Kabel od odpojovače baterie ke spouštěči Z 3320, 3340 - Kabel vom Batterieabschalter zu Anlasser - Cable from battery disconnect switch to starter - Cable allant du sectionneur de batterie au démarreur - Cable de interconexión de la motor de la arranque eléctrico	1	
353	115S	14a	93-1895	Krycí sklo - Deckglass - Glass screen - Varre de protection - Vidrio de protección	2	
353	121S	15	53.350.315	Distanční trubka - Distanzrohr - Spacing tube - Tube entretoise - Tubo distanciador	1	
353	115S	15a	97-7016	Žárovka - Glühlampe - Bulb - Ampoule - Bombilla	4	12V/21 W BA 15S ČSN 36 0183

353

119aS

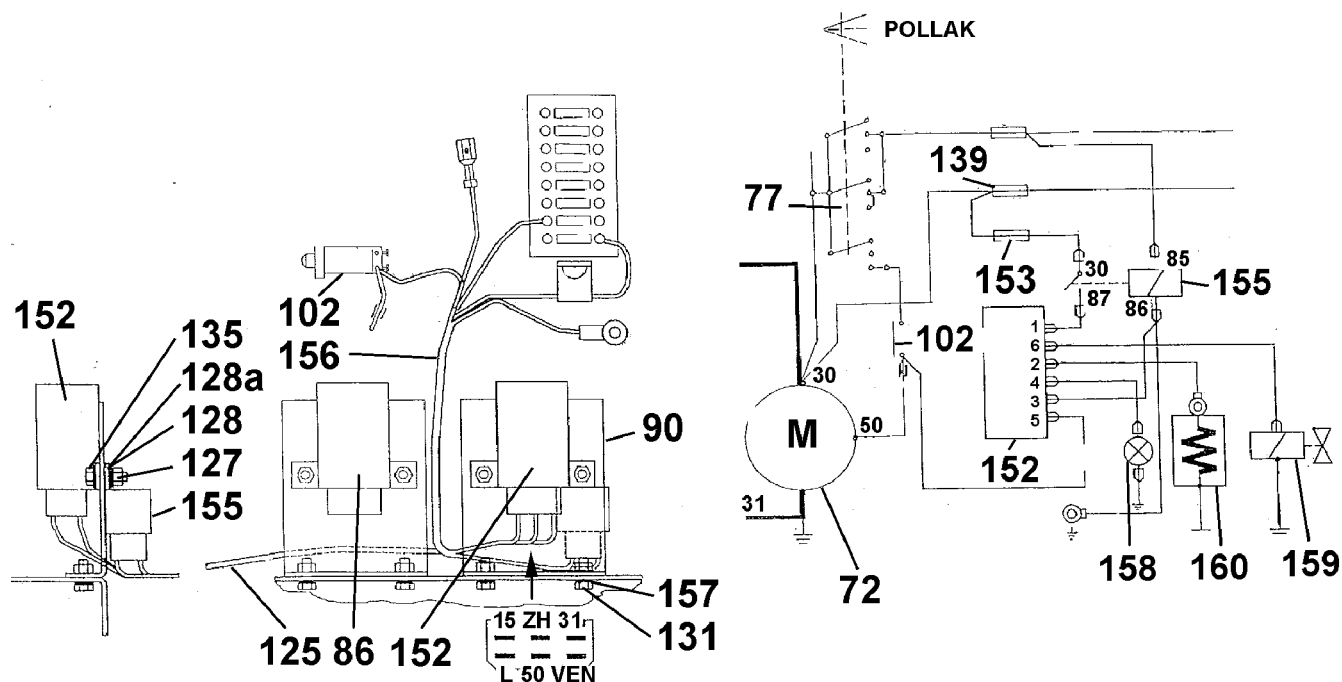

353							353
1	2	3	4	5	6	7	
353	115S	25	6211-5715	Vodič přední svítilny levý - Linker Leiter des vordere Leuchte- LH front wire of front lamp - Cable gauche du lampe avant	1		
353	115S	18	99-3509	Matice - Mutter - Nut - Ecrou - Tuerca	10	M 6 ČSN 02 1401.29	
353	115S,1 21s	26	97-7017	Žárovka - Glühlampe - Bulb - Ampoule - Bombilla	2	12V/21/5 W BAY 15D	
353	115S	27	6711-5711	Zadní svítilna pravá - Hintere rechte Leuchte - RH rear lamp cluster - Lanterne arrière droite - Faro trasero derecho	1		
353	115S	27a	6011-5712	Kryt vodiče starteru - Abdeckung - Guard - Couvercle	1		
353	115S	28	93-1886	Krycí sklo pravé - Rechtes Deckglass - RH glas screen - Varre de protection droit - Vidrio de protección derecho	1		
353	115S	29	93-1881	Tvarové těsnění - Profildichtung - Moulding strip - Joint d'étanchéité profilé - Junta perfilada	2		
353	115S	30	93-1885	Průchodka - Tülle - Grommet - Traversée - Boquilla de paso	1		
353	115S	31	6211-5832	Vodič zadní svítilny pravý - Leiter zur Rechten hinteren Leuchte - RH rear cluster cable - Cable de lanterne droite arrière - Cable de la lámparacombinada trasera derecha	1		
353	115S	32	6211-5816	Zadní svítilna pravá - Hintere Rechte Leuchte - RH lamp cluster - Lanterne arrière droite	1		
353	115S	33	6211-5821	Vodič zadní svítilny pravý - Leiter zur Rechten hinteren Leuchte - RH rear cluster cable - Cable de lanterne droite arrière - Cable de la lámparacombinada trasera derecha	1		
353	115S	34	78.013.023	Přichytka - Schelle - Clamp - Attache - Fijación	2		
353	115S	35	99-4308	Podložka - Unterlegscheibe - Washer - Rondelle - Arandela	2	6,4 ČSN 02 1702.19	
353	115S	36	6711-5712	Zadní svítilna levá - Hintere Linke Leuchte - LH lamp cluster - Lanterne arrière gauche - Lámpara combinada trasera izquierda	1		
353	115S	37	6211-5815	Vodič zadní svítilny levý - Leiter zur Linken hinteren Leuchte - LH rear cluster cable - Cable de lanterne gauche arrière -	1		
353	115S	38	6711-5713	Zadní svítilna s osvětlením číselné tabulky - Rückwärtige Leuchte mit Beleuchtung der Kennzeichntafel - Tail lamp with number plate light - Lanterne arrière avec éclairage de la plaque d'immatriculation	1		
353	115S	39	6711-5723	Vodič k osvětlení poznávací značky - Leiter zum Kennzeichntafelbelbeleuchtung - Wire to the number plate light - Conducteur de l'éclairage de la plaque d'immatriculation	1		
353	115S	40	97-7019	Žárovka - Glühlampe - Bulb - Ampoule - Bombilla	2	12V/5 W S 8,5 ČSN360187	
353	115S	41	93-1888	Tvarové těsnění - Profildichtung - Moulding strip - Joint d'étanchéité profilé - Junta perfilada	1		

353

121S

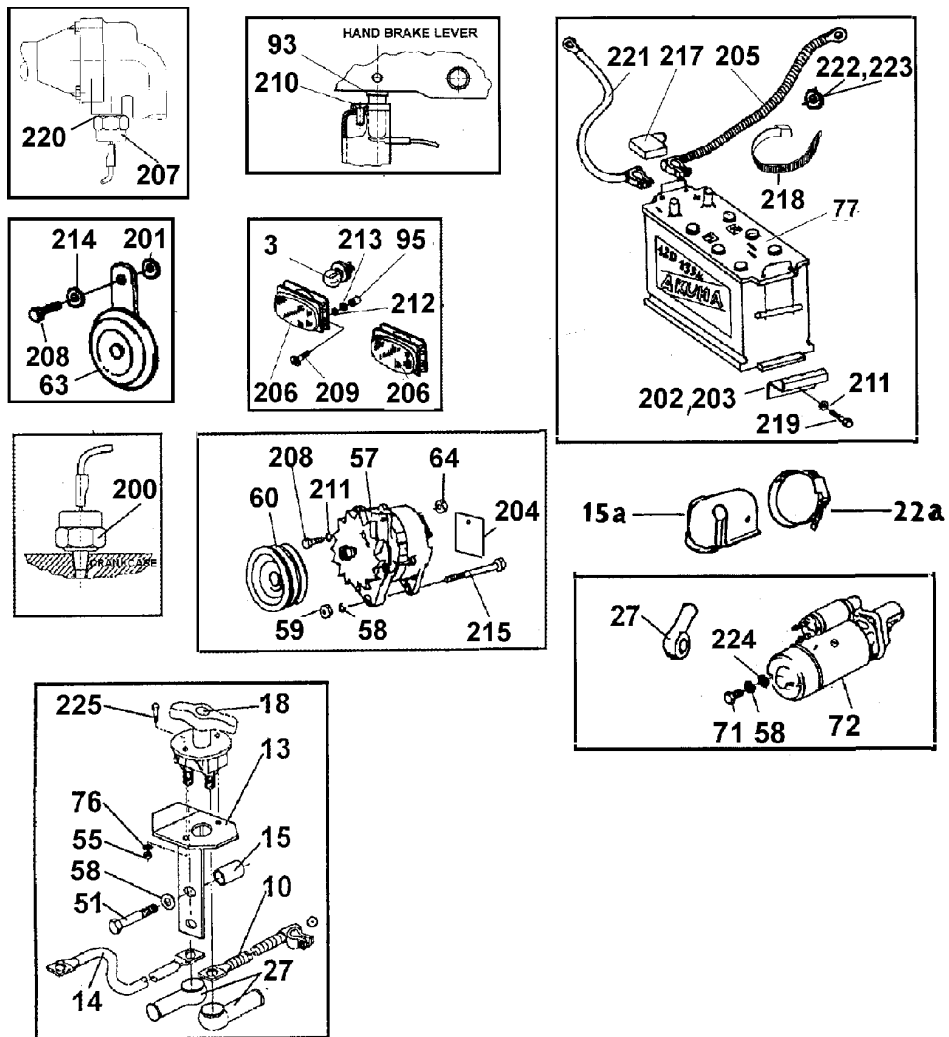

353							353
1	2	3	4	5		6	7
353	115S	42	93-1887	Krycí sklo – Deckglass – Glass screen – Varre de protection – Vidrio de protección		1	
353	115S	43	6718-5814	Držák - Halter - Holder - Support - Soporte		2	
353	115S	44	93-1880	Krycí sklo levé – Linker Deckglass – LH glass screen – Varre de protection gauche – Vidrio de protección izquierdo		1	
353	115S	45	78.351.440	Vodič pracovního světlometu - Leiter zum Arbeitsscheinwerfer - Wire to working flood-light - Conducteur pour le phare de labour - Cable de faro para la marcha atrás		1	
353	115S	45a	6245-5767	Vodič kostření pracovního světlometu - Erdungsleiter - Earthing cable - Conducteur de mise - Cable de toma		1	
353	115S	46	97-7033	Žárovka – Glühlampe - Bulb - Ampoule - Bombilla		1	H 3 12V/55 W
353	115S	47	5911-5848	Pracovní světlomet - Arbeitsscheinwerfer - Working flood-light - Phare de labour - Faro para la marcha atrás		1	
353	115S	47a	78.351.539	Pracovní světlomet celek – Vollst. Arbeitsscheinwerfer – Working flood-light assy - Phare de labour complet		1	
353	115S	48	95-9005	Zátka - Stopfen - Plug - Bouchon - Tapón		1	
353	115S	49	99-3512	Matice - Mutter - Nut - Ecrou - Tuerca		2	M 12 ČSN 02 1401.29
353	115S	50	5611-5827	Průchodka - Tülle - Grommet - Traversée - Boquilla de paso		1	
353	121S	51	99-0681	Šroub - Schraube - Bolt - Vis - Tornillo		2	M 10x50 ČSN 02 1101.19
353	121S	52	99-3510	Matice - Mutter - Nut - Ecrou - Tuerca		1	M 8 ČSN 02 1401.29
353	119S,1 21S	55	99-3509	Matice - Mutter - Nut - Ecrou - Tuerca		4	M 6 ČSN 02 1401.29
353	121S	57	53.359.985	Alternátor - Alternator - Alternator - Alternateur - Alternador		1	14V/55A (443 113 516 655)
353	121S	57a	78.350.283	Alternátorová čepička - Kappe - Cap - Chapeau - Tapa		1	

353						353
1	2	3	4	5	6	7
353	121S	58	99-4507	Podložka - Unterlegscheibe - Washer - Rondelle - Arandela	2	10 ČSN 02 1740.09
353	121S	59	99-0989	Šroub - Schraube - Bolt - Vis - Tornillo	2	M 6x20 ČSN 02 1103.19
353	121S	60	53.350.001	Řemenice alternátoru - Riemenscheibe des Alternators - Alternator pulley - Poulie de l'alternateur - Polea del alternador	1	
353	121S	62	53.013.903	Klínový řemen - Keilriemen - V-belt - Courroie trapézoïdale - Correa trapezoidal	1	AVX 10X1113 LA
353	121S	62	53.013.904	Klínový řemen - Keilriemen - V-belt - Courroie trapézoïdale - Correa trapezoidal	1	AVX 10X1125 LA
353	121S	63	78.350.916	Houkačka - Signalhorn - Horn - Avertisseur - Bocina eléctrica	1	12V/335 Hz
353	121S	64	99-3510	Matice - Mutter - Nut - Ecrou - Tuerca	5	M 8 ČSN 02 1401.29
353	121S	71	99-3019	Šroub - Schraube - Bolt - Vis - Tornillo	3	M 10x28 ČSN 02 1207.55
353	119aS1 21S	72	6918-5771	Spouštěč - Anlasser - Starter motor - Démarreur	1	12V/2,9 kW
353	121S	76	99-4505	Podložka - Unterlegscheibe - Washer - Rondelle - Arandela	2	6 ČSN 02 1740.19
353	119aS1 21S	77	53.350.944	Baterie - Batterie - Battery - Batterie - Batéria	1	12V/135 Ah VARTA
353	119aS1 21S	77	53.350.968	Baterie - Batterie - Battery - Batterie - Batéria	1	12V/135 Ah VESNA
353	119aS1 21S	77	53.350.982	Baterie - Batterie - Battery - Batterie - Batéria	1	12V/135 Ah TORNÁDO
353	121S	78	99-4507	Podložka - Unterlegscheibe - Washer - Rondelle - Arandela	2	10 ČSN 02 1740.09
353	119S	86	6245-5721	Přerušovač směrových světel - Elektronischer Unterbrecher der Fahrtrichtungsleuchten - Directional light choper - Rupteur électronique des clignotants - Ruptor electrónico de indicadores de dirección	1	AEV 3004.01
353	119S	90	6211-5728	Držák spínače varovných světel - Halter - Holder - Support - Soporte	1	
353	119S	91	78.350.935	Spínač kontrolky ruční brzdy - Schalter der Kontrolllampe der Handbremse - Parking brake indicator - Rupteur-témoin de frein a main - Contacto electromagnético del freno del mano	1	
353	119S, 121S	93	78.350.931	Spínač PTO - Schalter der Kupplungsaurückung der Zapfwelle - PTO shaft clutch switch - Rupteur de la embrayage de prise de force - Interruptor	1	
353	119S	94a	5911-5775	Spínač brzdových světel - Schalter der Bremsen-leuchten - Stop brake lights switch - Rupteur de feux de freins - Interruptor de las luces de parada	2	
353	119S	95	99-3507	Matice - Mutter - Nut - Ecrou - Tuerca	14	M 4 ČSN 02 1401.29
353	119S	96	99-4541	Podložka - Unterlegscheibe - Washer - Rondelle - Arandela	4	6,6 ČSN 02 1729.19
353	119S	98	6245-5739	Kabel spínání ruční brzdy a vývodového hřídele - Leiter - Cable - Cable	1	
353	119S	99	99-2103	Šroub - Schraube - Bolt - Vis - Tornillo	4	M 4x14 ČSN 02 1143.59
353	119S	100	6011-5748	Přichytka brzdového spínače - Bremsschalerschelle - Brake switch clip - Attache de rupteur du frein - Fijación	1	
353	119S	101	6918-5726	Pružina jistění startu - Feder - Spring - Ressort - Resorte	1	
353	119S, 119aS	102	5911-5785	Tlačítkový vypínač jistění startu - Tasterschalter - Push button switch - Interrupteur á poussier - Interruptor	1	
353	119S	103	97-2134	Těsnící kroužek - Dichtungsring - Sealing ring - Joint d'étanchéité - Anillo de junta	1	14x20 ČSN 02 9310.3
353	119S	104	6011-5748	Přichytka spínače jistění startu - Schalterschelle - Switch clamp - Attache de rupteur - Fijación	1	
353	119S	105	6211-5612	Spínač spojky vývodového hřídele - Schalter der Kupplungsaurückung der Zapfwelle - PTO shaft clutch switch - Rupteur de la embrayage de prise de force - Interruptor	1	
353	119S	111	99-0988	Šroub - Schraube - Bolt - Vis - Tornillo	2	M 6x16 ČSN 02 1103.19
353	115S	115	6911-5511	Držák odrazky dlouhý - Halter - Holder - Support - Soporte	2	CAB
353	115S	116	3511-5810	Držák odrazky krátký - Halter - Holder - Support - Soporte	2	BK
353	121S	117	6245-5703	Kabel sedmipólové zásuvky - Siebenpolesteckdosenkabel - Seven pole socket cable - Cable de prise de courant á sept poles - Cable	1	
353	121S	118	6918-5720	Panel sedmipólové zásuvky - Siebenpolesteckdosen- paneel - Seven pole socket panel - Panneau de prise de courant á sept poles - Cuadro	1	sk.74
353	121S	119	6711-5765	Kostřící vodič sedmipólové zásuvky - Siebenpolesteck-dosenerndungsleiter - Seven pole socket earthing cable - Cable de mise á la mase de prise de courant á sept poles - Cable	1	
353	121S	120	78.350.933	Zásuvka 7 pólová - 7-polige Steckdose - 7-pole socket - Prise de courant a 7-poles - Enchufe de 7 connector	1	
353	121S	121	99-2074	Šroub - Schraube - Bolt - Vis - Tornillo	3	M 5x30 ČSN 02 1131.29
353	115S	122	97-7384	Odrázové sklo - Rückstrahler - Rubby reflector - Catadiopre - Vidrio de reflexión	2	
353	115S	123	99-1910	Šroub - Schraube - Bolt - Vis - Tornillo	2	M 4x14 ČSN 02 1131.29
353	115S	124	5911-5829	Držák poznávací značky - Halter - Holder - Support - Soporte	1	
353	119aS	125	53.353.020	Hlavní kabel - Hauptkabel - Main cable - Cable principal - Cable principal	1	BK termostart

353						353
1	2	3	4	5	6	7
353	119aS	125	53.353.030	Hlavní kabel - Hauptkabel - Main cable - Cable principal - Cable principal	1	CAB
353	119S	126	6211-5863	Spínací relé - Regelrelais - Switch relay - Relais de connection - Interuptor relé	4	
353	119S	127	99-3508	Matice - Mutter - Nut - Ecrou - Tuerca	6	M 5 ČSN 02 1401.29
353	119aS	128	99-4504	Podložka - Unterlegscheibe - Washer - Rondelle - Arandela	11	5 ČSN 02 1740.09
353	119aS	128a	99-4442	Podložka - Unterlegscheibe - Washer - Rondelle - Arandela	2	5,3 ČSN 02 1740.05
353	115S, 119aS	131	99-0986	Šroub - Schraube - Bolt - Vis - Tornillo	2	M 6x12 ČSN 02 1103.19
353	119S	133	97-7305	Pojistková skříňka - Sicherungskasten - Fuse box - Boîte á fusibles	1	8/98 ČSN 30 4480
353	119S	134	99-1920	Šroub - Schraube - Bolt - Vis - Tornillo	2	M 5x16 ČSN 02 1131.29
353	119S, 119aS	135	99-0968	Šroub - Schraube - Bolt - Vis - Tornillo	1	M 5x16 ČSN 02 1103.19
353	119S	136	6245-5737	Kabel pro připojení kabiny - Kabinenverkabelung - Cab cable connestion - Couplage de la cabine - Cable	1	BK ELPLAST
353	119S	137	6245-5707	Svazek rozvodu - Verteilungsbündel des Instrumentenbretts - Dashboard wire harness - Faisceau du tableau du bord - Haz del tablero de instrumentos	1	
353	119S	138	97-7302	Pojistková skříňka - Sicherungskasten - Fuse box - Boîte á fusibles - Caja de fusibles	1	2 ČSN 30 4480
353	119S, 119aS	139	78.350.929	Pojistka - Sicherung - Lock - Arrétoir - Seguro	8	16 A
353	119S	140	99-3568	Matice - Mutter - Nut - Ecrou - Tuerca	5	M 5 ČSN 02 1403.29
353	119S	141	99-4637	Podložka - Unterlegscheibe - Washer - Rondelle - Arandela	2	5,3 ČSN 02 1744.09
353	119S	142	93-1420	Vičko pojistkové skříňky se šroubem - Deckel der Sicherungsdose mit Schraube - Fuse box lid with bolt - Couvercle de la boîte á fusibles avec la vis - Tapa	1	
353	119S	143	5911-5734	Přichytka - Schelle - Clamp - Attache - Fijación	1	
353	119S	144	97-6408	Zásuvka montážní lampy - Steckdose der Arbeitsscheinwerfer - Working light socket - Prise de courant des feux de travail -	1	ČSN 30 4442
353	115S	145	99-1011	Šroub - Schraube - Bolt - Vis - Tornillo		
353	119S	146	5911-5767	Vodič palivoměru - Kraftstoffmesserleiter - Fuel level indicator wire - Conducteur du jauge de niveau de combustible - Cable	1	
353	121S	147	17.350.222	Krytka cívký spouštěče - Deckel - Cover - Couvercle - Tapa	1	
353	121S	148	53.350.969	Páska - Band - Band - Bande - Cinta	1	SCHLEMMER TSL 300-I
353	119S	151	6245-5758	Kabel jištění startu od ručního vypínání spojky vývodového hřídele - Leiter - Wire - Conducteur - cable	1	
353	119aS	152	6245-5728	Regulační relé termostartu - Relais des thermostart - Relay of thermostart - Relais de thermostart - Relé de thémostarto	1	TERMOSTART
353	119aS	153	6245-5736	Plochá pojistka - Sicherung - Fuse - Fusible - Fusible	2	20A EKO TERMOSTART
353	119aS	155	78.350.937	Spínací relé - Regelrelais - Regulation relay - Regulateur de tension - Rele	1	12V/30A TERMOSTART
353	119aS	156	6245-5724	Svazek termostartu - Verteilungsbündel der Thermostart - Dashboard wire thermostart - Faisceau du tableau du thermostart - Haz del tablero de termóstarto	1	TERMOSTART
353	119aS	157	99-4655	Podložka - Unterlegscheibe - Washer - Rondelle - Arandela	2	6,4 ČSN 02 1745.09
353	119aS	158	78.350.938	Svíčka termostartu - Glühkerzen - Glow plugs - Bouige á icadescence - Bujías de precalentamiento	1	TERMOSTART
353	119aS	159	53.009.915	Elektromagnetický ventil - Elektromagnetisches Ventil - Electromagnetic valve - Soupape de électromagnétique - Válvula electromagnética	1	TERMOSTART 11.728.107
353	119aS	160	6245-5624	Kontrolka žhavení - Kontrolleuchte - Pilot lamp - Témoin - Luz piloto		TERMOSTART
353	121S	200	16.350.911	Olejový tlakový spínač - Öldruckschalter - Oil pressure-switch - Manocontact de pression d'huile - Interuptor por presión de aceite	1	
353	121S	201	53.342.002	Vymezovací podložka - Ausgleichunterlegscheibe - Adjusting shim - Rondelle de réglage - Arandela distanciadora	1	
353	121S	202	53.350.006	Držák baterie pravý - Rechte Batterienaufnahme - RH battery clamping - Fixation de la batterie droit - Soporte	1	
353	121S	203	53.350.007	Držák baterie levý - Linke Batterienaufnahme - LH battery clamping - Fixation de la batterie gauche - Soporte	1	
353	121S	204	53.350.033	Krycí plech alternátoru - Abdeckblech - Sheet metal cover - Tôle de protection - Chapa de protección	1	
353	121s	205	53.350.240	Vodič spouštěče Z 4320 - 7340-- Leiter des Anlassers - Starter wire - Conducteur de démarreur	1	
353	121S	205	53.350.490	Vodič spouštěče Z 3320 - 3340-- Leiter des Anlassers - Starter wire - Conducteur de démarreur	1	
353	121S	206	53.350.351	Asymetrický světlomet obdélníkový - Asymmetrischer Scheinwerfer - Asymmetrical headlamp - Phare asymétrique - Faro asimétrico	2	

353							353
1	2	3	4	5	6	7	
353	119S	149	5911-5712	Vodič kostření čidla otáčkoměru a ruční brzdy - Erdungsleiter - Earthing cable - Conducteur de mise - Cable de toma	1		
353	121S	207	53.359.931	Čidlo teploměru - Wasserthermometerfühler - Water thermometer sensor - Organe sensible du thermomètre de l'eau- Elemento sensible del termómetro de agua	1	Pro KMGY	
353	121S	208	99-1010	Šroub - Schraube - Bolt - Vis - Tornillo	1	M 8x30 ČSN 02 1103.19	
353	121S	209	99-2174	Šroub - Schraube - Bolt - Vis - Tornillo	4	M 4x30	
353	121S	210	99-3056	Šroub - Schraube - Bolt - Vis - Tornillo	1	M 3,5x9,5 ČSN 02 1238.09	
353	121S	211	99-4506	Podložka - Unterlegscheibe - Washer - Rondelle - Arandela	8	8 ČSN 02 1740.09	
353	121S	212	99-4531	Podložka - Unterlegscheibe - Washer - Rondelle - Arandela	4	4,3 ČSN 02 1726.19	
353	121S	213	99-4803	Podložka - Unterlegscheibe - Washer - Rondelle - Arandela	4	4 ČSN 02 1740.05	
353	121S	214	99-4440	Podložka - Unterlegscheibe - Washer - Rondelle - Arandela	1	8,4 ČSN 02 1702.19	
353	121S	215	99-0693	Šroub - Schraube - Bolt - Vis - Tornillo	1	M 10x120 ČSN 02 1101.19	
353	121S	217	78.350.573	Kryt - Abdeckung - Guard - Couvercle - Tapa	1		
353	121S	218	78.350.928	Páska - Band - Band - Bande - Cinta	1		
353	121S	219	99-1007	Šroub - Schraube - Bolt - Vis - Tornillo	4	M 8x20 ČSN 02 1103.19	
353	121S	220	97-2133	Těsnicí kroužek - Dichtungsring - Sealing ring - Anneau d'étanchéité - Anillo de junta	1	14x18 ČSN 02 9310.3	
353	121S	222	97-7428	Průchodka - Tülle - Grommet - Traversée - Boquilla de paso	1	15x4 ČSN 63 3881.1	
353	121S	223	97-7430	Průchodka - Tülle - Grommet - Traversée - Boquilla de paso	1	22x4 ČSN 63 3881.1	
353	121S	224	99-4668	Podložka - Unterlegscheibe - Washer - Rondelle - Arandela	1	10,5 ČSN 02 1745.05	

354

113S

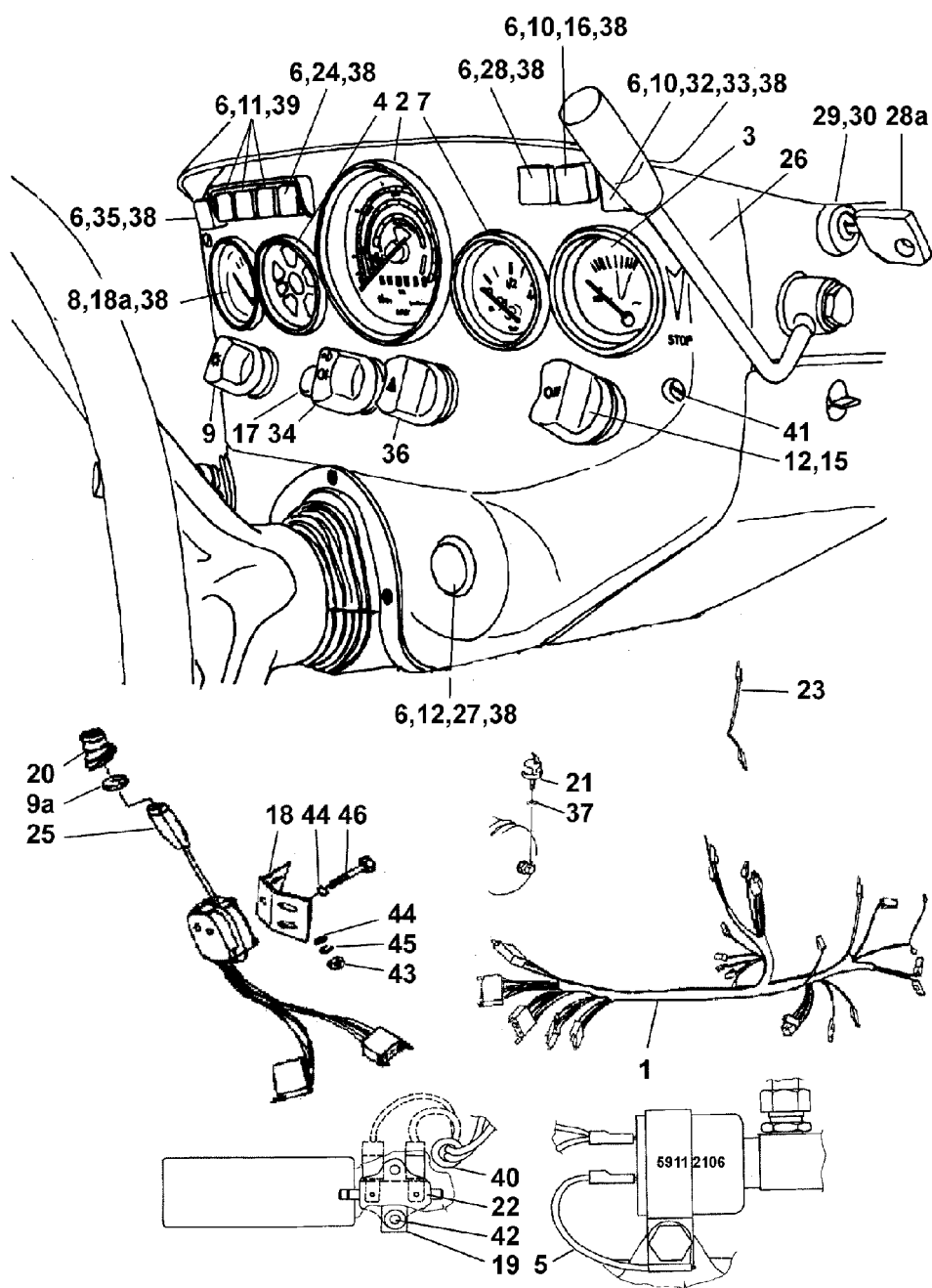

354	PŘÍSTROJOVÁ DESKA - INSTRUMENTENBRETT - DASHBOARD - TABLEAU DE BORD - TABLERO DE INSTRUMENTOS (53.354.000/3, 53.353.010/3)						354
-----	---	--	--	--	--	--	-----

1	2	3	4	5	6	7
354	113S	1	53.354.020	Kabel přístrojové desky - Kabel des Instrumentenbretts - Dashboard cable - Cable du tableau du bord - Cable de tablero de instrumentos	1	POLLAK
354	113S	2	53.359.982	Otáčkoměr - Drehzahlmesser - Revolution indicator - Compte-tours - Tacómetro	1	30 km
354	113S	3	53.359.983	Teploměr vody - Thermometer - Thermometer - Thermomètre - Termómetro	1	
354	113S	4	53.359.984	Kontrolkový přístroj - Kontrolleuchtenaggregat - Instrument of pilot lamps - Appareil de controle des indicateurs - Instrumento de las luces testigo	1	
354	113S	5	5911-5609	Kostřící vodič - Erdungsleiter - Earthing cable - Cable de mise à la masse - Cable de toma a tierra	1	
354	113S	6	5911-5612	Objímka žárovky - Fassung - Socket - porte-Ampoule - Bombilla - Abrazadera	5	
354	113S	7	5911-5621	Palivoměr - Kraftstoffmesser - Fuel gauge - Controleur du combustible - Medidor de combustible	1	
354	113S	8	5911-5635	Kryt otvoru pro tlakoměr vzduchu - Deckel - Cover - Couvercle - Cubierta	1	Ø 60,5

354							354
1	2	3	4	5	6	7	
354	113S	9	5911-5636	Přepínač osvětlení traktoru - Schalter für die Traktorbeleuchtung - Change-over switch of tractor lighting - Commutateur d'éclairage du tracteur del alumbrado del tractor - Commutador de las luces	1		
354	113S	9a	5911-5652	Střed krytu - Mittelteil des Deckels - Centre of the cover - Pièce centrale du couvercle - Centro de la cubierta	1		
354	113S	10	5911-5662	Kryt otvoru kontrolky - Deckel - Cover - Couvercle - Tapa	3		
354	113S	11	5911-5675	Kontrolka směrových světel - Kontrolleuchte - Pilot light - Lampe témoin - Luz testiga	1		
354	113S	12	5911-5677	Záslepka - Stopfen - Plug - Bouchon - Tapón	3		
354	113S	14	5911-5678	Pásek - Band - Band - Bande - Banda	1		
354	113S	15	6011-5611	Spínač světel střechy kabiny - Schalter der Scheinwerfer im Kabinendach - Switch of headlights on the cab roof - Rupteur-feux de croisement de pavillon de la cabine - Commutador de las luces delanteras ubicadas debajo del techo	1		
354	113S	16	6011-5613	Kontrolka minimálního tlaku vzduchu - Kontrolleuchte des minimalen Lufdruckes - Minimum air pressure pilot lamp - Témoin de la presión mini de air - Luz piloto del eje de toma de fuerza	1		
354	113S	17	6011-5615	Záslepka - Stopfen - Plug - Bouchon - Tapón	1		
354	113S	18	6011-5619	Držák přepínače - Halter des Umschalters - Switch holder - Support de l'interrupteur - Soporte del commutador	1		
354	113S	18a	6011-5645	Tlakoměr vzduchu - Druckmesser - Air pressure gauge - Manometre - Manómetro	1		
354	113S	19	6011-5748	Držák - Halter - Holder - Support - Soporte	2		
354	113S	20	6211-5604	Měch - Balg - Dust boot - Soufflet pare-poussière - Fuelle guarda-polvo	1		
354	113S	21	16.350.911	Olejevý tlakový spínač - Öldruckschalter - Oil pressure-switch - Mancontact de pression d'huile - Interruptor por presión de aceite	1		
354	113S	22	6211-5612	Spínač zapínání spojky vývodového hřídele - Schalter - Switch - Conjecteur	1		
354	113S	23	6211-5727	Svazek rozvodu žhavení - Verteilungsbündel des Instrumentenbretts - Dashboard wire harness - Faisceau du tableau du bord - Haz del tablero de instrumentos	1		
354	113S	24	6211-5774	Kontrolka varovných světel - Kontrollampe der Warnleuchten - Hazard signal control lamp - Témoin-feux de détresse - Luz testiga	1		
354	113S	25	6245-5615	Kombinovaný přepínač směrových světel - Umschalter der Richtungsanzeiger, Leuchten und der Hupe - Light control switch (headlights, direction indicators, headlamp flasher) - Inverseur-clignotants, feux et avertisseurs - Commutador de palanquita	1		
354	113S	26	6245-5618	Panel přístrojové desky - výlisek - Paneel - Panel - Panneau de tableau de bord - Tablero de instrumentos	1	POLLAK	
354	113S	27	6245-5624	Kontrolka žhavení - Kontrolleuchte - Pilot lamp - Témoin - Luz piloto	1		
354	113S	28	6245-5673	Kontrolka vývodového hřídele - Zapfwellenkontrolleuchte - PTO lights pilot - Lampe témoin de l'arbre de prise de force - Luz testiga del eje de toma de fuerza	1		
354	113S	28a	6245-5770	Klíček spínací skříňky - Schaltschlüssel - Switch key - Clef de contact - Caja de distribución	2	POLLAK	
354	113S	29	6245-5771	Spínací skříňka s klíčky - Verteilungskasten mit Schlüssel - Switch box with key - Boite de contact avec clef - Caja de distribución con llave	1	POLLAK	
354	113S	30	6245-5772	Propojka - - Kabel - Wire - Faisceau - Haz de los cables	1		
354	113S	31	97-2151	Podložka - Unterlegscheibe - Washer - Rondelle - Arandela	1	26x32 ČSN 02 9310.3	
354	113S	32	78.358.905	Kontrolka varovných světel - Kontrollampe der Warnleuchten - Hazard signal control lamp - Témoin-feux de détresse - Luz testiga	1	žlutá -	
354	113S	33	78.358.925	Kontrolka světel střechy kabiny - Kontrolleuchte der Kabinenlichter - Cab lights pilot lamp - Témoin des feus de la cabine - Luz testiga de lámparas de la cabina	1		
354	113S	34	78.358.944	Spínač pracovních světel - Schalter des Arbeitsscheinwerfers - Work headlights switch - Rupteur-phares de labour - Commutador de las luces	1		
354	113S	35	78.358.945	Kontrolka zadní mlhovky - Kontrollampe des hinteren Nebelscheinwerfers - Rear fog lamp control light - Témoin - feu antibrouillard arrière	1		
354	113S	36	78.358.946	Spínač varovných světel - Warnlichtschalter - Warning lights switch - Rupteur-feux de secours - Interruptor de luces de advertencia	1		
354	113S	37	97-2181	Těsnící kroužek - Dichtungsring - Sealing ring - Anneau d'étanchéité - Anillo de junta	1	10x14 ČSN 02 9310.2	
354	113S	38	97-7082	Žárovka - Glühlampe - Bulb - Ampoule - Bombilla	10	12V/2W BA 9S ČSN360186	
354	113S	39	97-7088	Žárovka - Glühlampe - Bulb - Ampoule - Bombilla	1	12V/4W BA 9S ČSN EN 60809	
354	113S	40	97-7331	Průchodka - Tülle - Grommet - Traversée - Boquilla de paso	1	9x2 ČSN 63 3881.3	
354	113S	41	99-2085	Šroub - Schraube - Bolt - Vis - Tornillo	4	M 6x40 ČSN 02 1131.29	
354	113S	42	99-2103	Šroub - Schraube - Bolt - Vis - Tornillo	4	M 4x14 ČSN 02 1143.59	
354	113S	43	99-3508	Matice - Mutter - Nut - Ecrou - Tuerca	4	M 5 ČSN 02 1401.29	
354	113S	44	99-4442	Podložka - Unterlegscheibe - Washer - Rondelle - Arandela	4	5,3 ČSN 02 1702.19	

354							354
1	2	3	4	5	6	7	
354	113S	45	99-4660	Podložka - Unterlegscheibe - Washer - Rondelle - Arandela	6	5,3 ČSN 02 1745.09	
354	113S	46	99-9354	Šroub - Schraube - Bolt - Vis - Tornillo	2	ST 4,8x16 - A4L	
354	113S	47	99-9540	Šroub - Schraube - Bolt - Vis - Tornillo	1	M3,5x12 ČSN 02 1238.09	

57a

120

34

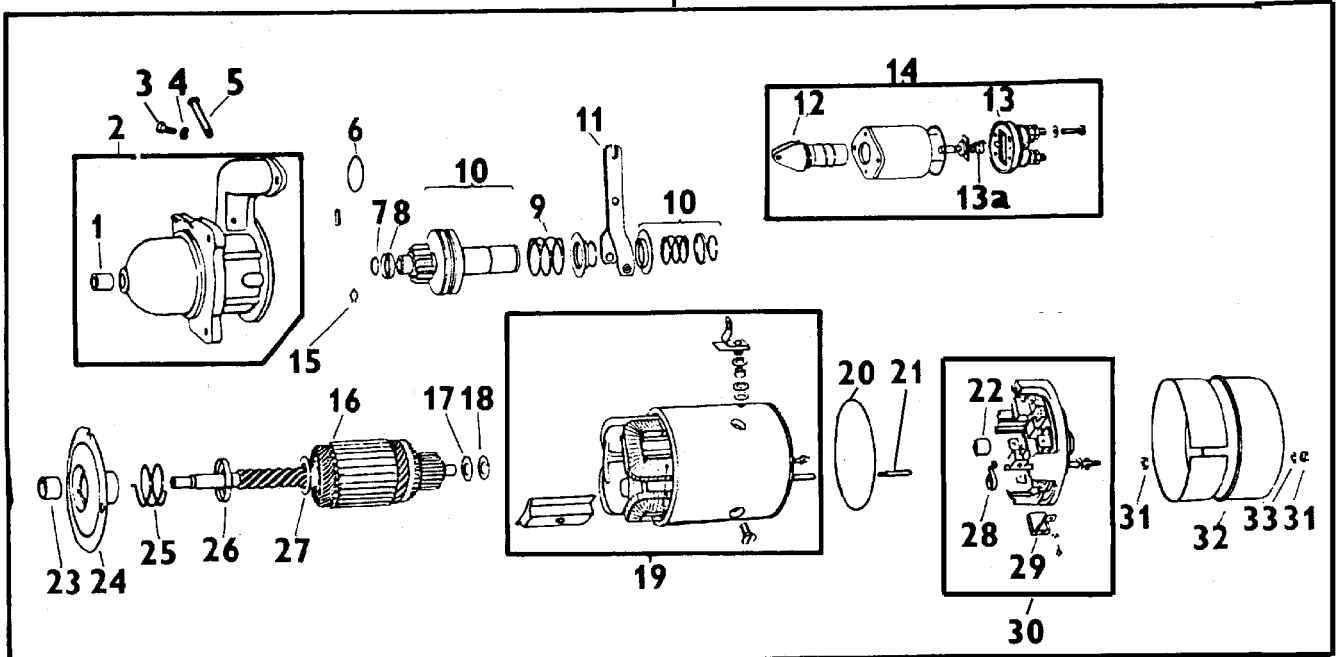

57a	SPOUŠTĚČ - ANLASSER - STARTER MOTOR - DÉMARREUR - MOTOR DE ARRANQUE ELÉCTRICO						57a
-----	--	--	--	--	--	--	-----

1	2	3	4	5	6	7
57a	120	1	93-2250	Samomazné ložisko - Selbstschmierendes Lager - Self-lubricating bearing - Palier autograisseur - Cojinete autolubricante	1	
57a	120	2	93-2280	Břemenové víko úplné - Vollst. Lastendeckel - Drive end shield Assy - Flasque côté entrainement complet - Tapa de carga completa	1	
57a	120	3	99-2317	Šroub - Schraube - Bolt - Vis - Tornillo	2	M 6x16 ČSN 02 1303.05
57a	120	4	99-4628	Podložka - Unterlegscheibe - Washer - Rondelle - Arandela	4	6 ČSN 02 1740.02
57a	120	5	93-2282	Čep - Bolzen - Pin - Axe - Perno	1	
57a	120	6	93-2295	Těsnění - Dichtung - Gasket - Joint d'étanchéité - Junta	1	38x2
57a	120	7	93-2205	Pojistný kroužek - Sicherungsring - Circlip - Anneau de retenue - Anillo de seguridad	1	
57a	120	8	93-2206	Pojistný kroužek - Sicherungsring - Circlip - Anneau de retenue - Anillo de seguridad	1	
57a	120	9	93-2209	Pružina - Feder - Spring - Ressort - Resorte	1	
57a	120	10	93-2208	Volnoběžka úplná - Vollst. Freilaufkupplung - Starter pinion Assy - Roue libre complete - Piñón libre, completo	1	
57a	120	11	93-2212	Zapínací páka - Schalthebel - Operation lever - Levier de mise en marche - Palanca de mando	1	
57a	120	12	93-2308	Jádro elektromagnetu - Elektromagnetkern - Solenoid core - Noyau d'electro-aimant - Núcleo del electroimán	1	
57a	120	13a	93-2316	Pružina - Feder - Spring - Ressort - Resorte	1	
57a	120	13	93-2319	Víko spínače úplné - Vollst. Schalterdeckel - Switch cover Assy - Couvercle de conjecteur, complet - Tapa contacto completo	1	
57a	120	14	93-2301	Spínač úplný - Vollst. Schalter - Starter switch Assy - Conjoncteur complet - Contacto electromagnético, completo	1	
57a	120	15	93-2283	Pojistný kroužek - Sicherungsring - Circlip - Anneau de retenue - Anillo de seguridad	1	8
57a	120	16	93-2303	Rotor - Rotor - Rotor - Rotor	1	
57a	120	17	93-2273	Podložka - Unterlegscheibe - Washer - Rondelle - Arandela	1	
57a	120	18	93-2257	Podložka - Unterlegscheibe - Washer - Rondelle - Arandela	1	
57a	120	19	93-2304	Stator úplný - Vollst. Stator - Stator Assy - Stator complet - Estator del motor de arranque, completa	1	
57a	120	20	93-2314	Kroužek - Ring - Ring - Anneau - Anillo	1	104x4
57a	120	21	93-2290	Šroub - Schraube - Bolt - Vis - Tornillo	2	
57a	120	22	93-2327	Samomazné ložisko - Selbstschmierendes Lager - Self-lubricating bearing - Palier autograisseur - Cojinete autolubricante	1	

57a							57a
1	2	3	4	5	6	7	
57a	120	23	93-2260	Samomazné ložisko - Selbstschmierendes Lager - Self-lubricating bearing - Palier autograisseur - Cojinete autolubricante	1		
57a	120	24	93-2261	Mezistěna - Trennwand - Partition - Cloison - Tabique	1		
57a	120	25	93-2238	Pružina - Feder - Spring - Ressort - Resorte	1		
57a	120	26	93-2226	Lamela - Lamelle - Plate - Plateau - Plato	1		
57a	120	27	93-2240	Podložka - Unterlegscheibe - Washer - Rondelle - Arandela	1		
57a	120	28	93-2306	Pružina uhlíku - Bürstenfeder - Carbon brush spring - Ressort de balai - Resorte de presión de la escobilla	8		
57a	120	29	93-2328	Uhlík - Bürste - Carbon brush - Balai - Escobilla del motor de arranque	4		
57a	120	30	93-2292	Kolektorové víko úplné - Vollst. Kollektordeckel - Collector end shield assy - Flasque côté collecteur, complet - Tapa del colector, completa	1		
57a	120	31	93-2269	Matice - Mutter - Nut - Ecrou - Tuerca	4	M 7	
57a	120	32	93-2294	Kryt - Deckel - Cover - Couvercle - Tapa	1		
57a	120	33	93-2302	Podložka - Unterlegscheibe - Washer - Rondelle - Arandela	2	7,2	
57a	120	34	6918-5771	Spouštěč úplný - Vollst. Anlasser - Starter motor assy - Démarreur complet - Motor de arranque eléctrico, completo	1	12V/2,9 kW	

57b

121b

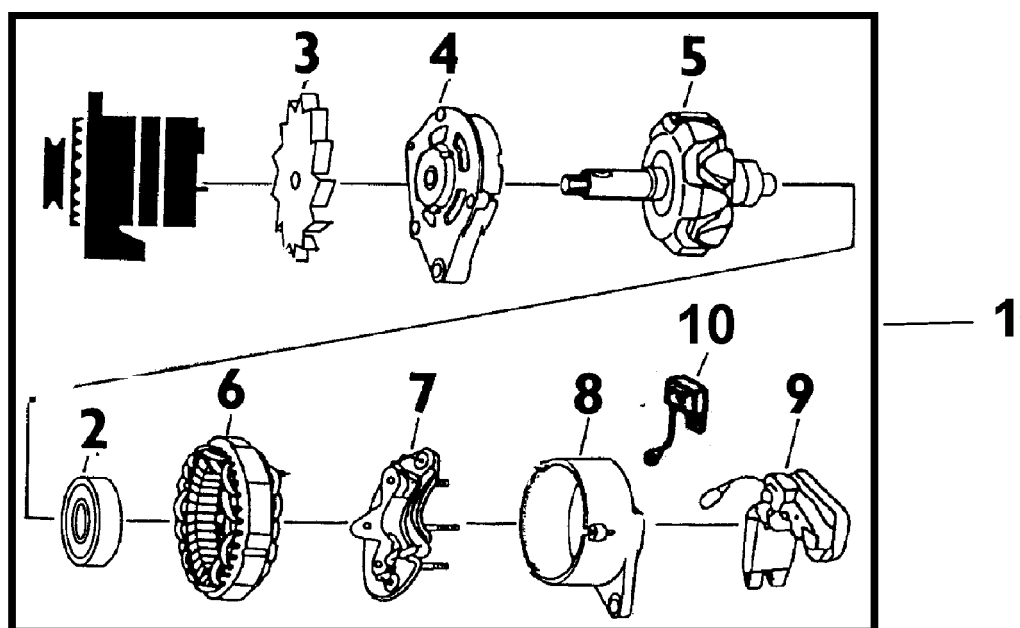

57b		ALTERNÁTOR - ALTERNATOR - ALTERNATOR - ALTERNATEUR - ALTERNADOR					57b	
1	2	3	4	5	6	7		
57b	121b	1	53.359.985	Alternátor - Alternator - Alternator - Alternateur - Alternado	1	14V/55A (443 113 516 655)		
57b	121b	2	93-9934	Ložisko - Lager - Bearing - Roulement - Cojinete	2	6201		
57b	121b	3	93-9935	Ventilátor - Ventilator - Fan - Ventilateur - Ventilador	1			
57b	121b	4	93-9930	Přední víko úplné - Vollst. Vorderer Deckel - Front cover Assy - Couvercle avant complet - Tapa delantera completa	1			
57b	121b	5	93-9903	Rotor sestavený - Zusammengesetzte Rotor - Rotor assembled - Rotor assemblée - Rotor complet	1			
57b	121b	6	93-9905	Stator sestavený - Zusammengesetzte Stator - Stator assembled - Stator assemblée - Estator complet	1			
57b	121b	7	93-9932	Usměrňovací blok - Stromrichter - Rectifying block - Redresseur - Rectificador	1			
57b	121b	8	93-9931	Zadní víko sestavené - Zusammengesetzte Rückwärtiger Deckel - Rear cover assembled - Couvercle arrière assemblée - Tapa trasera completa	1			
57b	121b	9	93-9927	Držák uhlíků s regulátorem - Bürstenhalter mit Regler - Carbon brush holder with regulator - Porte-carbone avec régulateur - Porta escobilla con regulador	1			

58a							58a
1	2	3	4	5	6	7	
58a	123a	10	97-7019	Žárovka – Glühlampe - Bulb - Ampoule - Bombilla	2	12V/5W S 8,5ČSN 360187	
58a	123a	11	6211-5824	Stropní svítidla - Deckenleuchte - Ceiling lamp - Lampe de plancher - Lampara de techo	1		
58a	123a	12	6211-5851	Stírací raménko přední - Wischerarm des vorderen Scheibenwischers – Wiping arm of the front wind-shield wiper - Essuie-glace avant	1		
58a	123a	12a	93-8247	Gumička stírače - Gummi des Scheibenwischers - Windshieled wiper rubber - Gomme de l'essuie-glace	1	L=550 mm	
58a	123a	13	78.351.942	Stírač přední dvourychlostní - Vorder Scheibenwischer - Front wind- shield wiper - Essuie-glace avant - Limpiaparabrisas delantero	1	CZ	
58a	123a	13	93-8258	Stírač přední dvourychlostní - Vorder Scheibenwischer - Front wind- shield wiper - Essuie-glace avant - Limpiaparabrisas delantero	1	PL	
p58a	123b	14	6246-5870	Asymetrický světlomet - Asymmetrischer Scheinwerfer – Asymmetrical headlamps – Phare asymétrique - Faro asimétrico	2		
58a	123b	15	97-7034	Žárovka - Glühlampe - Bulb - Ampoule - Bombilla	2	H4 12V/60/55 W P43t	
58a	123b	16	5911-5771	Zásuvka asymetrické žárovky - Stecdose für die asymetrische Glühlampe - Asymetrical bulb socket - Douille de l'Ampoule - Bombilla de phare asymetrique	2		
58a	123b	17	6246-5804	Svazek střechy - Dachteilungsbandel - Roof wire bundle - Faisceau de conducteurs du toit	1		
58a	123b	18	6245-5809	Zadní svítidla - Hintere Leuchte - Rear lamp - Lanterne arrière - Faro trasero	2	H 3	
58a	123b	19	97-7033	Žárovka – Glühlampe - Bulb - Ampoule - Bombilla	2	H 3 12V/55 W	
58a	123a	20	93-8256	Kontrolka zadních pracovních světlometů - Kontrolleuchte - Pilot light - Lampe témoin	1		
58a	123a	21	93-8239	Žárovka – Glühlampe - Bulb - Ampoule - Bombilla	1	12V/2 W	
58a	123a	22	93-8233	Spínač zadních světlometů - Schalter für die rückwertige Arbeitslampe - Tail light switch of the head light - Commutateur du phare de travail arrière	1		
58a	123b	23	93-1895	Krycí sklo - Deckglass - Glass screen - Verre de protection - Vidrio de protección	2		
58a	123b	24	97-7016	Žárovka – Glühlampe - Bulb - Ampoule - Bombilla	6	12V/21 W BA 15S ČSN 36 0183	
58a	123b	25	93-1809	Kroužek jednovláknové žárovky - Unterlegscheibe der Einfaden-Glühlampe - Single filament bulb washer - Cale de l'ampule á un filament - Arandela de la bombilla a sólo filamento	2		
58a	123b	26	93-1808	Kroužek dvouvláknové žárovky - Unterlegscheibe der Zweifaden-Glühlampe - Twein filament bulb washer - Cale de la lampe á deux filament - Arandela de la bombilla de dos filamentos	2		
58a	123b	27	99-4638	Podložka - Unterlegscheibe - Washer - Rondelle - Arandela	4	6,4 ČSN 02 1744.09	
58a	123b	28	99-3509	Matice - Mutter - Nut - Ecrou - Tuerca	4	M 6 ČSN 02 1401.29	
58a	123b	29	93-1896	Průchodka - Tülle - Grommet - Traversée - Boquilla de paso	2		
58a	123b	30	97-7054	Žárovka – Glühlampe - Bulb - Ampoule - Bombilla	2	12V/10 W BA 15S ČSN 36 0185	
58a	123b	31	6211-5805	Vodič přední svítilny pravý - Rechter Leiter des vorderen Leuchte - Wire of RH front lamp - Cable droit du lampe avant - Cable derecho de la lámpara delantera	1		
58a	123b	32	6211-5803	Přední skupinová svítidla - Vordere Gruppen-leuchte - Front tail lamp cluster - Lanterne avant combinée - Lámpara combinada delantera	2		
58a	123b	33	6211-5842	Přední svítidla pravá - Rechte vordere Leuchte - RH front lamp - Lampe avant droite - Lámpara derecha delantera	1		
58a	123b	34	6211-5841	Přední svítidla levá - Linke vordere Leuchte - LH front lamp - Lampe avant gauche - Lámpara de dirección izquierda delantera	1		
58a	123b	35	6211-5807	Vodič přední svítilny levý - Linker Leiter des vorderen Leuchte - Wire of LH front lamp - Cable gauche du lampe avant - Cable izquierdo de la lámpara delantera	1		
58a	123b	36	97-7017	Žárovka – Glühlampe - Bulb - Ampoule - Bombilla	2	12V/21/5W BAY 15 D	
58a	123b	37	6711-5711	Zadní svítidla pravá - Hintere rechte Leuchte - RH rear lamp cluster - Lanterne arrière droite - Faro trasero derecho	1		
58a	123b	38	93-1886	Krycí sklo pravé - Rechter Deckglass – RH glass screen – Varre de protection droite - Vidrio de protección derecho	1		
58a	123b	39	93-1881	Tvarové těsnění - Profildichtung - Moulding strip - Joint d'étanchéité profilé - Junta perfilada	2		
58a	123b	40	93-1885	Průchodka - Tülle - Grommet - Traversée - Boquilla de paso	1		
58a	123b	41	6211-5832	Vodič zadní svítilny - Leiter zur Hinteren Leuchte - Rear cluster cable - Cable de lanterne arrière - Cable de la lámpara trasera	2		
58a	123b	42	6211-5816	Zadní svítidla pravá - Hintere rechte Leuchte - RH rear lamp cluster - Lanterne arrière droite - Faro trasero derecho	1		
58a	123b	43	6211-5817	Vodič zadní svítilny pravý - Leiter zur rechten hinteren Leuchte - RH rear lamp cluster cable - Cable de lanterne droite arrière - Cable derecho de la lámpara trasera	1		

CZ - Made in Czech Republic **PL - Made in Poland**

58a

123b

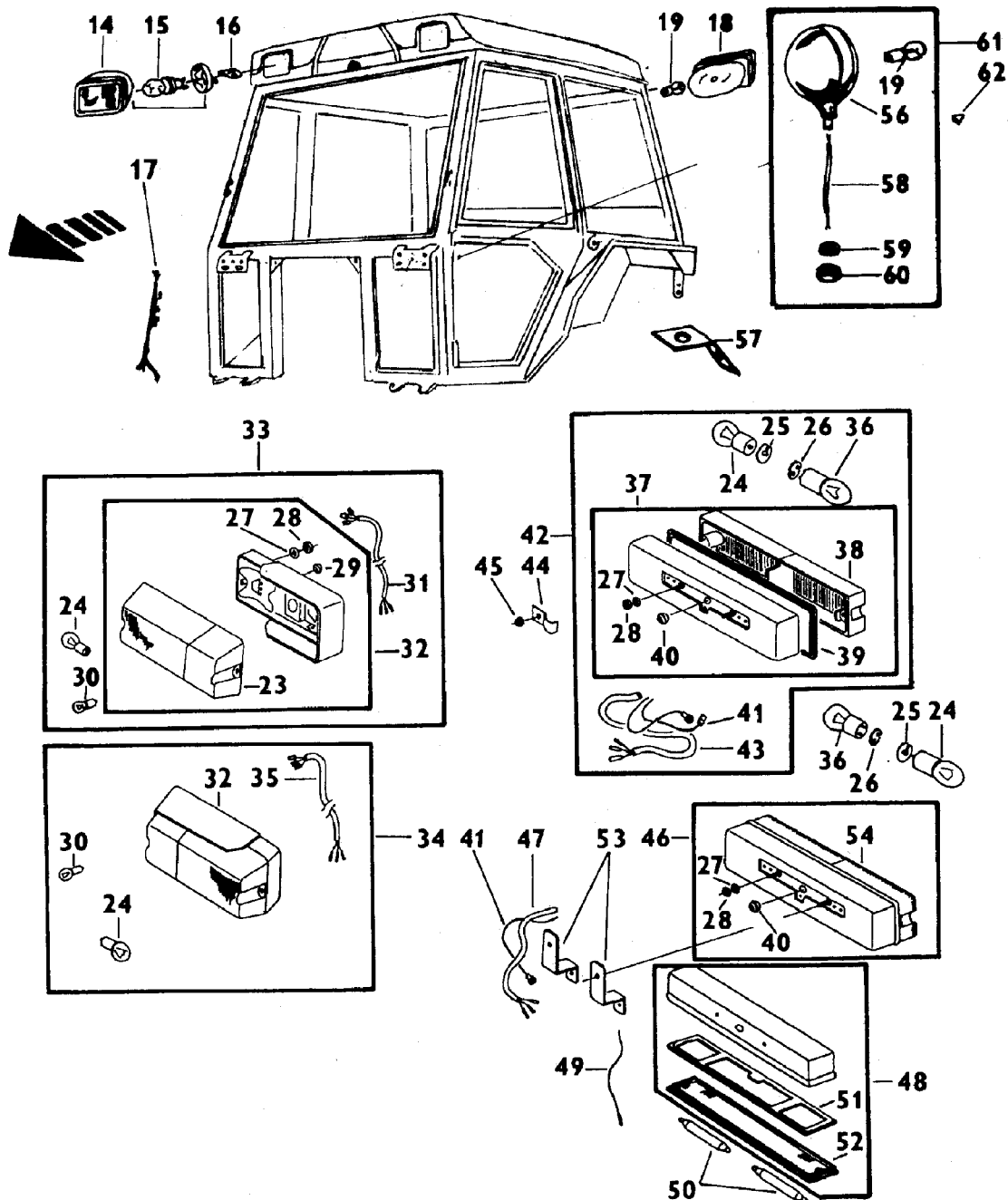

58a							58a
1	2	3	4	5	6	7	
58a	123b	44	78.013.023	Přichytka - Schelle - Clamp - Attache - Fijación		2	
58a	123b	45	99-4308	Podložka - Unterlegscheibe - Washer - Rondelle - Arandela		2	6,4 ČSN 02 1702.15
58a	123b	46	6711-5712	Zadní svítilna levá - Hintere linke Leuchte - LH rear lamp cluster - Lanterne arrière gauche - Faro trasero izquierdo		1	
58a	123b	47	6211-5815	Vodič zadní svítilny levý - Leiter zur linken hinteren Leuchte - Wirw LH rear lamp cluster - Cable de lanterne arrière gauche - Cable izquierdo de la lámpara trasera		1	
58a	123b	48	6711-5713	Svítilna osvětlení státní poznávací značky, celek - Vollst. Beleuchtung der Registriernummer - Licence label illumination assy - Eclairage de la plaque de police complete - Lámpara del alumbrado de la placa matrícula completa		1	
58a	123b	49	6711-5723	Vodič osvětlení státní poznávací značky - Leiter der Registriernummer - Licence label cable - Cable de la plaque de police - Cable del alumbrado de la placa matrícula		1	
58a	123b	50	97-7019	Žárovka - Glühlampe - Bulb - Ampoule - Bombilla		2	12V/5W S 8,5ČSN 360187
58a	123b	51	93-1888	Tvarové těsnění - Profildichtung - Moulding strip - Joint d'étanchéité profilé - Junta perfilada		1	

58a						58a
1	2	3	4	5	6	7
58a	123b	52	93-1887	Krycí sklo - Deckglass - Glass screen - Verre de protection - Vidrio de protección	1	
58a	123b	53	6718-5814	Držák - Halter - Holder – Support - Soporte	1	
58a	123b	54	93-1880	Krycí sklo levé – Linker Deckglass – LH glass screen – Verre de protection gauche - Vidrio de protección izquierdo	1	
58a	123a	55	89.373.091	Kryt - Deckel - Cover - Couvercle - Tapa	1	
58a	123b	56	5911-5848	Pracovní světlo - Arbeitsscheinwerfer – Working flood-light - Phare de labour - Faro para la marcha atrás	1	
58a	123b	57	6245-5760	Držák - Halter - Holder – Support - Soporte	1	xxx
58a	123b	58	78.351.440	Vodič pracovního světlo - Leiter zum Arbeits-scheinwerfer - Wire to working flood-light - Conducteur pour le phare de labour - Cable de faro para la marcha atrás	1	
58a	123b	59	5611-5827	Průchodka - Tülle - Grommet - Traversée - Boquilla de paso	1	
58a	123b	60	99-3512	Matice - Mutter - Nut - Ecrou - Tuerca	2	M 12 ČSN 02 1401.29
58a	123b	61	78.351.539	Pracovní světlo celek - Vollst. Arbeitsscheinwerfer - Working flood-light assy - Phare de labour complet - Faro para la marcha atrás completa	1	
58a	123b	62	95-9005	Zátka - Stopfen - Bouchon - Tapon	1	
58a	123b	63	16.359.934	Spínač - Schalter - Switch - Conjecteur	2	COBO
v58a	123b	64	16.359.944	Symbol pracovního světla – Symbol Vordere kombinierte Leuchten – Symbol Front combined headlamps – Symbôle Feux combinés avant	1	COBO
58a	123b	65	16.359.945	Symbol stírače - Symbol des Scheibenwischers - Symbol windschild – Symbole de l'essuie-glace - Signo del limpiaparabrisas	1	COBO
58a	123b	66	97-7082	Žárovka – Glühlampe - Bulb - Ampoule - Bombilla	2	12V/2W BA 9S ČSN360186

xxx- Montuje se spolu s pracovním světlo a krátkým nástavcem blatníku - Wird montiert zusammen mit Arbeitsscheinwerfer und kurzen Kotflügelauflaufsatz - Mounted together with operation headlamp and short mudguard extension - Monté ensemble avec phare de travail et la rallonge courte des garde-boues

59

125S

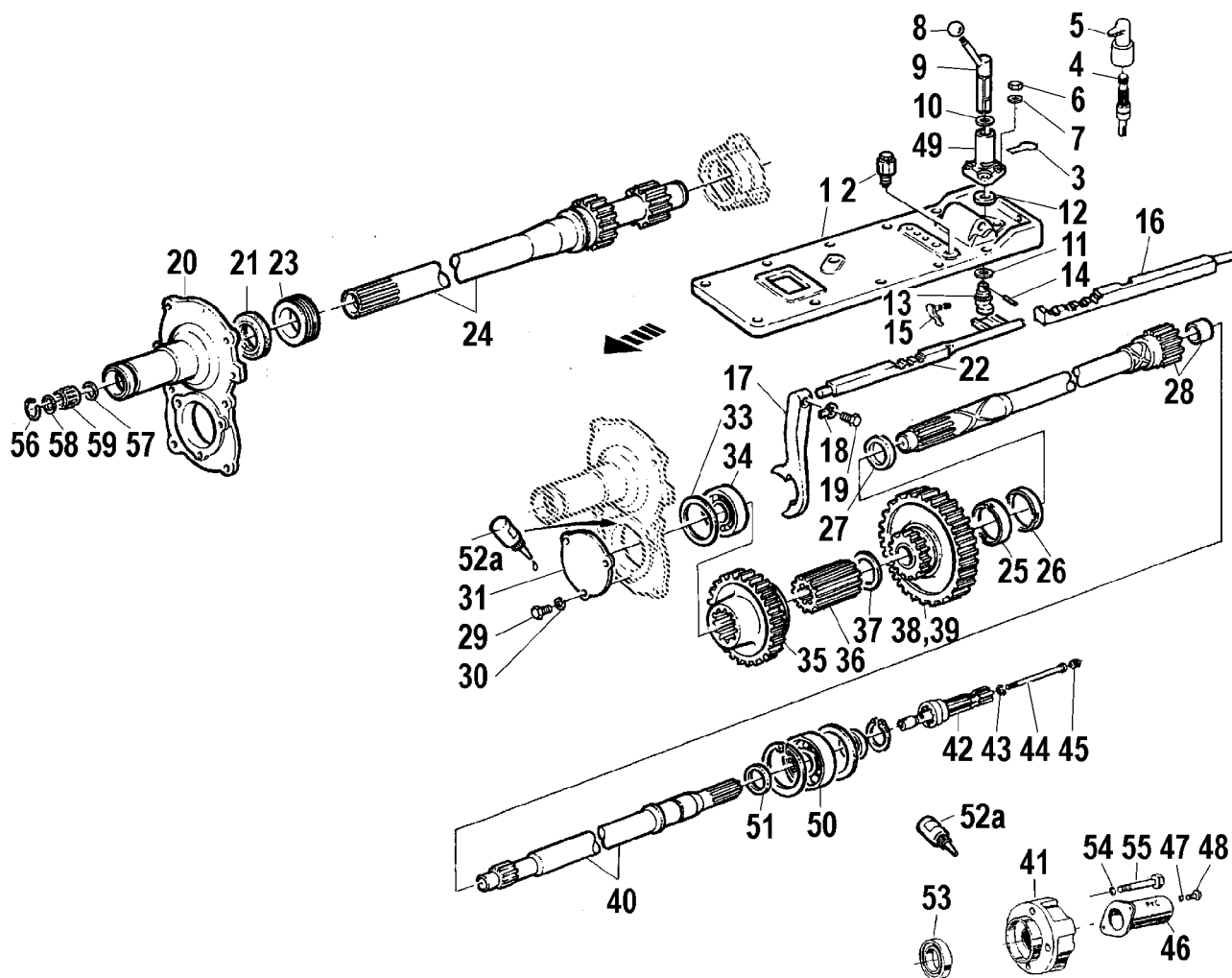

59	VÝVODOVÝ HŘÍDEL PRO OTÁČKY 540 A 1000 MIN ⁻¹ - ZAPFWELLE FÜR 540 UND 1000 U/MIN - PTO SHAFT FOR 540 AND 1000 R.P.M. - ARBRE DE PRISE DE FORCE POUR 540 ET 1000 TR/MIN - EJE DE TOMA DE FUERZAPARA 540 Y 1000 R.P.M. (6911-5900/29)					59
----	---	--	--	--	--	----

1	2	3	4	5	6	7
59	125S	1	60.147.015	Viko převodovky - Getriebkastendeckel - Gearbox cover - Couvercle de la boîte de vitesses - Tapa de la caja de cambios	1	sk. 23a
59	125S	2	7211-2354	Pojistka - Sicherung - Lock - Sureté - Fiador	1	
59	125S	3	5511-5947	Pojistka - Sicherung - Lock - Sureté - Fiador	1	
59	125S	4	5511-5942	Koncovka - Endverschluss - End piece - Embout de changement - Extremidad	1	II - 1000 min ⁻¹
59	125S	5	6911-5910	Kryt úplný - Vollst.Abdeckung - Guard assy - Couvercle complet - Tapa completa	1	
59	125S	6	99-3510	Matice - Mutter - Nut - Ecrou - Tuerca	3	M 8 ČSN 02 1401.29
59	125S	7	99-4806	Podložka - Unterlegscheibe - Washer - Rondelle - Arandela	3	8 ČSN 02 1740.05
59	125S	8	97-5305	Rukojeť - Handgriff - Gripe - Poignée - Puño	1	xxx
59	125S	9	6911-5952	Páka řazení náhonů - Antriebeschalthebel - Gear shift lever - Levier de changement des commandes - Palanca del cambio de mandos	1	xxx
59	125S	10	97-4253	Kroužek - Ring - Ring - Anneau - Anillo	1	xxx 25x21 ČSN 02 9280.1
59	125S	11	97-4388	Kroužek - Ring - Ring - Anneau - Anillo	1	22x18 ČSN 02 9280.9
59	125S	12	99-4316	Podložka - Unterlegscheibe - Washer - Rondelle - Arandela	1	23 ČSN 02 1702.15
59	125S	13	5511-5944	Řadící segment - Schaltsegment - Shifting segment - Segment d'accouplement - Segment de acoplamiento	1	
59	125S	14	99-6472	Kolík - Stift - Pin - Goupille cylindrique - Pasador	1	6x30 ČSN 02 2150.2

xxx - Montuje se pouze pro řazení bez výměnných koncovek - Wird nur für Schaltung ohne auswechselbaren Endstücke montiert - Mounted for shifting in out without interchangeable end pieces - Monté seulement pour la commande de l'arbre de prise de force non pourvu des extrémités interchangeables

sk.23a- Nemontuje se při současné montáži skupiny 6211-2300 - Bei gleichzeitiger Montage der Gruppe 6211-2300 wird nicht montiert - Not mounted when simultaneously the group 6211-2300 has been mounted - No se montó en caso del montaje simultáneo del grupo 6211-2300

59						59
1	2	3	4	5	6	7
59	125S	15	5511-5919	Páčka úplná - Vollst. Hebel - Lever assy - Levier complet - Palanca completa	1	
59	125S	16	5511-5917	Présouvací tyč hydrauliky - Schaltstange drer Regelhydraulik - Hydraulic power lift shifting rod - Axe de fourchette du relevage hydraulique - Perno de la horquilla cambiaengrane para el sistema hidráulico	1	
59	125S	17	5511-5943	Vidlice - Gabel - Fork - Fourchette - Horquilla	1	
59	125S	18	99-4706	Podložka - Unterlegscheibe - Washer - Rondelle - Arandela	1	8,4 ČSN 02 1751.00
59	125S	19	95-2013	Šroub - Schraube - Bolt - Vis - Tornillo	1	
59	125S	20	6711-5901	Přední víko - Vorderdeckel - Front cover - Couvercle avant - Tapa delantera	1	
59	125S	21	53.129.901	GUFERO	1	AS DPH HNBR 50x80x13
59	125S	22	6711-5930	Présouvací tyč náhonu - Antrieb-Schaltstange - Drive shifting rod - Axe de fourchette de commande - Barra cambiaengrane de mando	1	
59	125S	23	6911-5957	Kroužek - Ring - Ring - Anneau - Anillo	1	
59	125S	24	6911-5958	Dutý spojkový hřídel - Kupplungshohlwelle - Hollow clutch shaft - Arbre creux d'embrayage	1	Z=13/20, W=27/16 mm
59	125S	25	5511-1919	Vložka - Einlage - Insert - Pièce intercalée - Pieza intercalada	2	
59	125S	26	6711-1912	Vložka - Einlage - Insert - Pièce intercalée - Pieza intercalada	1	sk.22
59	125S	27	5511-1918	Vložka - Einlage - Insert - Pièce intercalée - Pieza intercalada	1	
59	125S	28	5511-5999	Vývodový hřídel úplný I - Vollst. Zapfwelle I - PTO shaft I assy - Arbre de prise de force I complet - Eje de toma de fuerza completa	1	Z=36/22, W=26/61 mm
59	125S	29	99-1011	Šroub - Schraube - Bolt - Vis - Tornillo	3	M 8x16 ČSN 02 1103.19
59	125S	30	99-4506	Podložka - Unterlegscheibe - Washer - Rondelle - Arandela	3	8 ČSN 02 1740.09
59	125S	31	5511-5938	Víčko - Deckel - Cover - Couvercle - Tapa	1	
59	125S	33	97-1837	Distanční podložka - Distanzunterlage - Adjusting shim - Rondelle de réglage - Arandela distanciadora	2	60x72x0,2
59	125S	33	97-1838	Distanční podložka - Distanzunterlage - Adjusting shim - Rondelle de réglage - Arandela distanciadora	2	60x72x0,3
59	125S	33	97-1839	Distanční podložka - Distanzunterlage - Adjusting shim - Rondelle de réglage - Arandela distanciadora	1	60x72x0,5
59	125S	33	97-1840	Distanční podložka - Distanzunterlage - Adjusting shim - Rondelle de réglage - Arandela distanciadora	1	60x72x1
59	125S	33	97-1842	Distanční podložka - Distanzunterlage - Adjusting shim - Rondelle de réglage - Arandela distanciadora	1	60x72x2
59	125S	34	97-1057	Ložisko - Lager - Bearing - Roulement - Cojinete	1	UR 6306 A ČSN 02 4630
59	125S	35	53.131.013	Kolo vývodu II - Antriebsrad II - Drive wheel II - Pignon d'entraînement II - Rueda del mando	1	Z=41, W=15 mm
59	125S	36	53.131.011	Vložka - Einlage - Insert - Pièce intercalée - Pieza intercalada	1	Z=32, W=66,8 mm
59	125S	37	6711-5911	Opěrka - Stütze - Circular support - Pièce d'appui - Anillo de apoyo	1	
59	125S	38	5511-5998	Kolo vývodu úplné I - Vollst. Antriebsrad I - Drive wheel I assy - Pignon d'entraînement I complet - Rueda del mando completo	1	Z=48/26, W=23/10 mm
59	125S	39	6711-5999	Kolo násobiče úplné - Vollst.Zahnrad des Drehmomentwandlers - Torque converter gear assy - Pignon du convertisseur du couple complet	1	sk.22 Z=48/26, W=24/10 mm
59	125S	40	5511-5939	Vývodový hřídel - Zapfwelle - PTO shaft - Arbre de prise de force - Eje de toma de fuerza	1	Z=24/26, W=38/21 mm
59	125S	40	6911-5901	Vývodový hřídel - Zapfwelle - PTO shaft - Arbre de prise de force - Eje de toma de fuerza	1	sk.41 Z=24/26, W=53/21 mm
59	125S	41	6711-5903	Víčko - Deckel - Cover - Couvercle - Tapa	1	
59	125S	42	5511-5941	Koncovka - Endverschluss - End piece - Embout de changement - Extremidad	1	I - 540 min ⁻¹
59	125S	43	99-4507	Podložka - Unterlegscheibe - Washer - Rondelle - Arandela	1	10 ČSN 02 1740.09
59	125S	44	5511-5910	Šroub - Schraube - Bolt - Vis - Tornillo	1	
59	125S	45	5511-5929	Zátka - Stopfen - Plug - Bouchon - Tapón	1	
59	125S	46	5511-5950	Kryt vývodového hřídele - Zapfwellenabdeckung - PTO shaft guard - Tôle de protection de l'arbre de prise de force - Cubre-eje de toma de fuerza	1	
59	125S	47	99-4505	Podložka - Unterlegscheibe - Washer - Rondelle - Arandela	2	6 ČSN 02 1740.09
59	125S	48	99-0990	Šroub - Schraube - Bolt - Vis - Tornillo	2	M 6x14 ČSN 02 1103.19
59	125S	49	5511-5946	Vedení - Führung - Guide - Guidage - Guía	1	
59	125S	50	97-1039	Ložisko - Lager - Bearing - Roulement - Cojinete	1	UR 6208 A ČSN 02 4630
59	125S	51	6711-1910	Příložka - Lasche - Shim - Cale - Cara	1	
59	125S	52a	90-5709	RHODORSEAL	2	
59	125S	53	5911-1928	GUFERO	1	WAS 40x72x12 HNBR

sk.22- Montuje se se skupinou 22 - Wird montiert bei gleichzeitiger Montage der Gruppe 22 - Mounted in case the group 22 has been mounted too - Monté en cas du montage simultané du groupe 22

sk.41- Montuje se se skupinou 41 - Wird montiert bei gleichzeitiger Montage der Gruppe 41 - Mounted in case the group 41 has been mounted too - Monté en cas du montage simultané du groupe 41

59							59
1	2	3	4	5	6	7	
59	125S	54	99-4807	Podložka - Unterlegscheibe - Washer - Rondelle - Arandela	4	10 ČSN 02 1740.05	
59	125S	55	99-2990	Šroub - Schraube - Bolt - Vis - Tornillo	4	M 10x55 ČSN 02 1201.25	
59	125S	56	4011-1803	Pojistný kroužek -.Sicherungsring - Circlip - Anneau de retenue - Anillo de seguridad	1		
59	125S	57	4011-1804	Opěrný kroužek - Stützring - Thrust ring - Anneau d'appui - Anillo de apoyo	1		
59	125S	58	5511-1902	Opěrný kroužek - Stützring - Thrust ring - Anneau d'appui - Anillo de apoyo	1		
59	125S	59	97-1917	Jehlové ložisko - Nadellager - Needle bearing - Roulement á aiguilles - Cojinete de agujas	5	K 28x33x13	
59	125S	60	97-1040	Ložisko - Lager - Bearing - Roulement - Cojinete	1	6209 A ČSN 02 4630	

60

126S

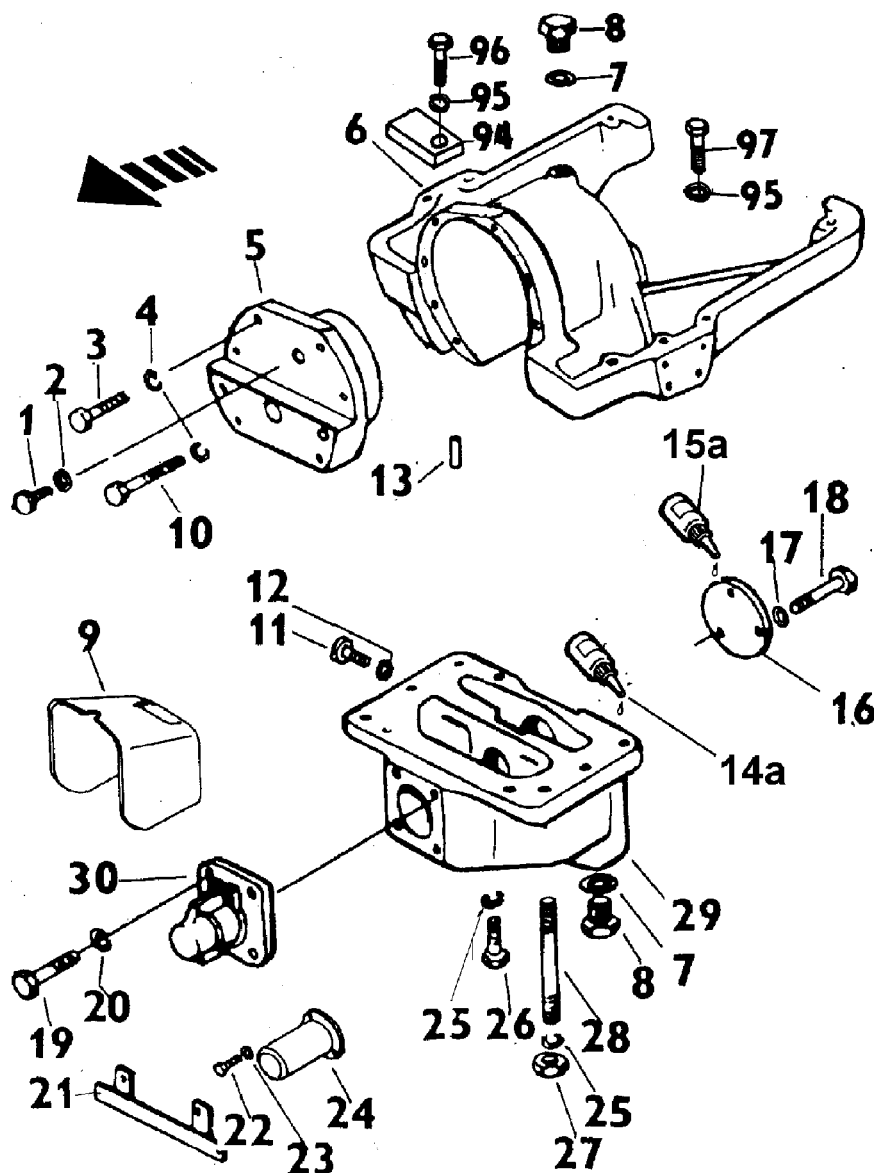

60		PŘEDNÍ VÝVODOVÝ HŘÍDEL - VORDERE ZAPFWELLE - FRONT PTO SHAFT - ARBRE DE PRISE DE FORCE AVANT - ARBOL DELANTERO DE TOMA (6011-6000/13)					60	
1	2	3	4	5	6	7		
60	126S	1	97-2732	Zátka - Stopfen - Plug - Bouchon - Tapón	1	M 10x1 ČSN 02 1915.19		
60	126S	2	97-2127	Těsnící kroužek - Dichtungsring - Sealing ring - Anneau d'étanchéité - Anillo de junta	1	10x14 ČSN 02 9310.3		
60	126S	3	99-9009	Šroub - Schraube - Bolt - Vis - Tornillo	5	M 8x25 ČSN 02 1103.15		
60	126S, 128S, 130	4	99-4806	Podložka - Unterlegscheibe - Washer - Rondelle - Arandela	17	8 ČSN 02 1740.05		
60	126S	5	6011-6003	Čelní víko - Vorderdeckel - Front cover - Couvercle frontal - Tapa frontal	1			
60	126S	6	6011-6071	Vana Z 3320, 4320, 5320, 6320, 7320-- Wanne - Tray - Cuve - Vaso	1			
60	126S	6	6011-6081	Vana Z 3340, 4340, 5340, 6340, 7340-- Wanne - Tray - Cuve - Vaso	1	CA		
60	126S	7	97-2141	Těsnící kroužek - Dichtungsring - Sealing ring - Anneau d'étanchéité - Anillo de junta	2	20x24 ČSN 02 9310.3		
60	126S	8	97-2703	Zátka - Stopfen - Plug - Bouchon - Tapón	2	M 20x1,5 ČSN 02 1914.15		
60	126S	9	6011-6030	Kryt ISO - Zapfwellenabdeckung - PTO shaft guard - Tôle de protection de l'arbre de prise de force - Cubre-eje de toma de fuerza	1			
60	126S	10	99-8656	Šroub - Schraube - Bolt - Vis - Tornillo	4	M 8x50 ČSN 02 1101.15		
60	126S	11	99-2022	Šroub - Schraube - Bolt - Vis - Tornillo	1	M 8x12 ČSN 02 1131.25		
60	126S	12	97-2112	Těsnící kroužek - Dichtungsring - Sealing ring - Anneau d'étanchéité - Anillo de junta	1	8x12 ČSN 02 9310.8		

60
127

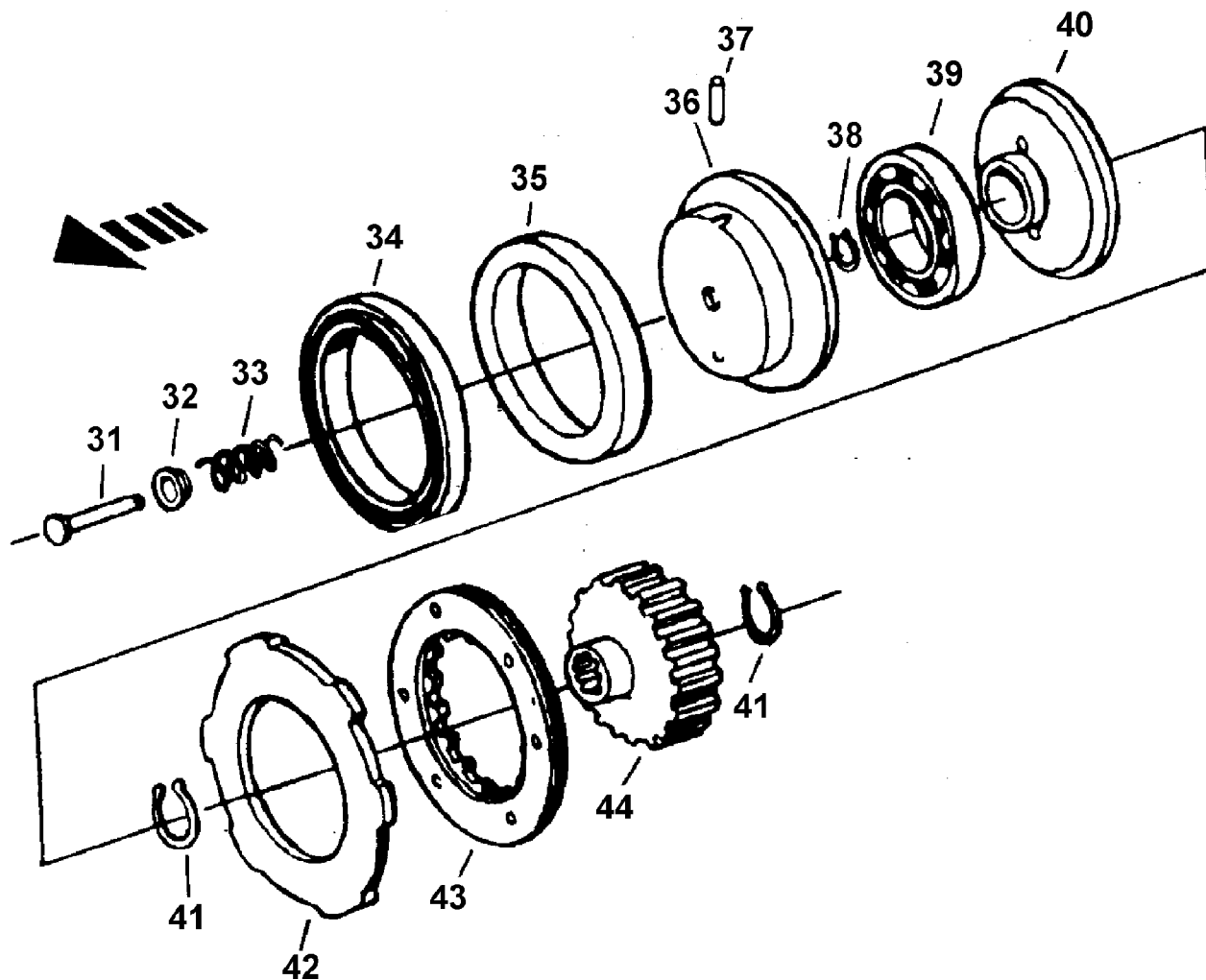

60				60		
1	2	3	4	5	6	7
60	126S	13	99-6501	Kolík - Stift - Pin - Goupille cylindrique - Pasador	4	10x20 ČSN 02 2150.2
60	126S	14a	90-5712	RODORSEAL	5	
60	126S	15a	90-5709	RODORSEAL	1	
60	126S	16	6011-6026	Vičko - Deckel - Cover - Couvercle - Tapa	1	
60	126S 130S	17	99-4805	Podložka - Unterlegscheibe - Washer - Rondelle - Arandela	7	6 ČSN 02 1740.05
60	126S, 130S	18	99-8984	Šroub - Schraube - Bolt - Vis - Tornillo	7	M 6x14 ČSN 02 1103.15
60	126S	19	99-1468	Šroub - Schraube - Bolt - Vis - Tornillo	4	M 10x25 ČSN 02 1103.55
60	126S	20	99-4441	Podložka - Unterlegscheibe - Washer - Rondelle - Arandela	4	10,5 ČSN 02 1702.19
60	126S	21	6011-6010	Držák - Halter - Holder - Support - Soporte	1	
60	126S	22	99-8985	Šroub - Schraube - Bolt - Vis - Tornillo	2	M 6x10 ČSN 02 1103.15
60	126S	23	99-4308	Podložka - Unterlegscheibe - Washer - Rondelle - Arandela	2	6,4 ČSN 02 1702.15
60	126S	24	95-1906	Kryt vývodového hřídele - Zapfwellenabdeckung - PTO shaft guard - Tôle de protection de l'arbre de prise de force - Cubre-eje de toma de fuerza	1	
60	126S, 130S	25	99-4807	Podložka - Unterlegscheibe - Washer - Rondelle - Arandela	8	10 ČSN 02 1740.05
60	126S	26	99-0332	Šroub - Schraube - Bolt - Vis - Tornillo	10	M 10x35 ČSN 02 1101.55
60	126S	27	99-3642	Matice - Mutter - Nut - Ecrou - Tuerca	2	M 10 ČSN 02 1401.55
60	126S	28	6011-6052	Šroub - Schraube - Bolt - Vis - Tornillo	2	
60	126S	29	6011-6002	Spodní víko - Unterer Deckel - Bottom cover - Couvercle inférieur - Tapa inferior	1	
60	126S	30	97-5841	Kryt vývodového hřídele - Zapfwellenabdeckung - PTO shaft guard - Tôle de protection de l'arbre de prise de force - Cubre-eje de toma de fuerza	1	
60	127	31	6011-6034	Čep - Bolzen - Pin - Axe - Perno	1	

60

128S

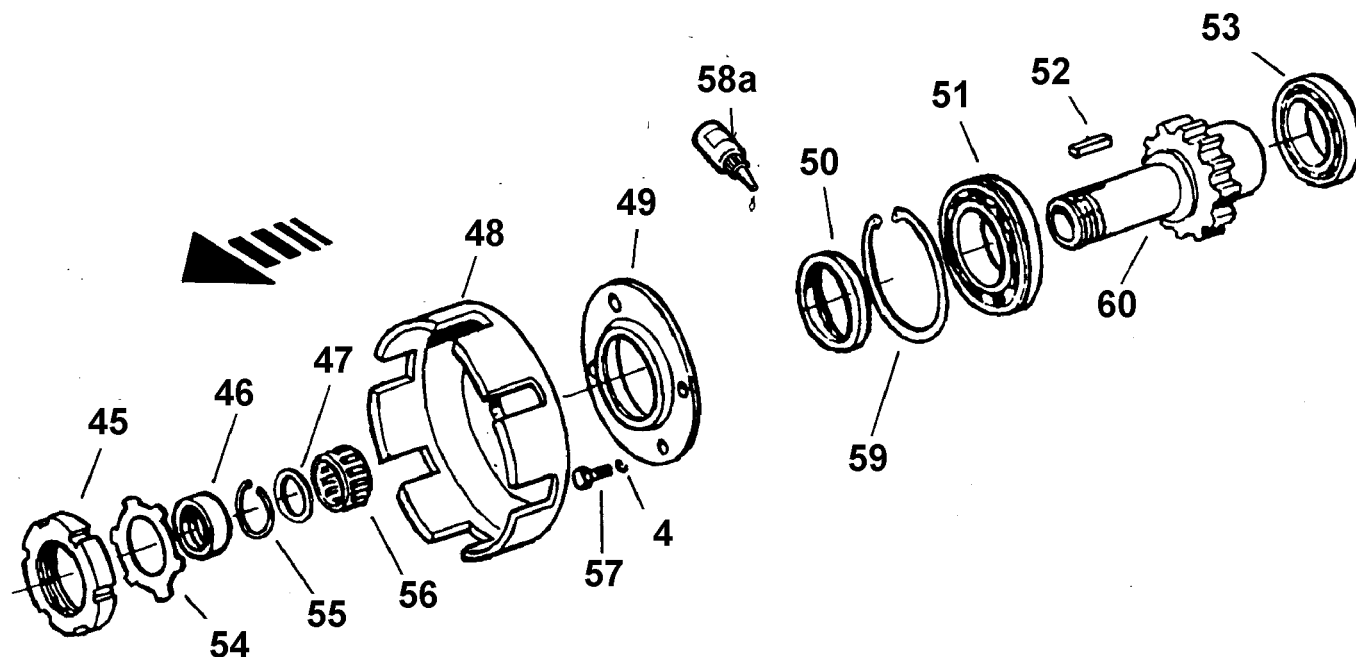

60					60	
1	2	3	4	5	6	7
60	127	32	6011-6035	Miska - Schale - Pan - Assiette - Plato	1	
60	127	33	6011-6043	Pružina - Feder - Spring - Ressort - Resorte	1	
60	127	34	97-4463	Manžeta - Manschette - Cuff - Gaine - Manguito	1	U 125x155 ČSN 02 9260.3
60	127	35	6011-6025	Pist spojky - Kupplungskolben - Clutch piston - Piston d'embrayage - Embole de embrague	1	
60	127	36	6011-6032	Pouzdro ložiska - Lagerbuchse - Bearing bushing - Anneau de roulement - Casquillo de cojinete	1	
60	127	37	97-0869	Jehla - Nadel - Needle - Aiguille - Aguja	1	3x11,8 A 5 ČSN 02 3695
60	127	38	97-0221	Pojistný kroužek - Sicherungsring - Circlip - Anneau de retenue - Anillo de seguridad	1	12 ČSN 02 2930
60	127	39	97-1095	Ložisko - Lager - Bearing - Roulement - Cojinete	1	6211-- 2 RS ČSN 02 4640
60	127	40	6011-6024	Přítlačný kotouč - Druckscheibe - Thrust ring - Couronne de pression - Corona de presión	1	
60	127	41	97-0235	Pojistný kroužek - Sicherungsring - Circlip - Anneau de retenue - Anillo de seguridad	2	28 ČSN 02 2930
60	127	42	6011-6017	Lamela vnější - Aussenlamelle - External clutch plate - Voile extérieur - Platillo exterior	2	
60	127	43	6011-6020	Lamela spojky úplná - Vollst. Kupplungslamelle - Clutch plate assy - Voile d'embrayage complet - Platillo completo de acoplamiento	2	
60	127	44	6011-6004	Hnací buben - Treibende Trommel - Driving drum - Tambour moteur - Tambor motriz	1	Z=17, W= 28 mm
60	128S	45	97-0709	Matice - Mutter - Nut - Ecrou - Tuerca	1	KM 10 ČSN 02 3630
60	128S	46	97-4201	GUFERO	1	30x40x7 ČSN 02 9401.1
60	128S	47	6011-6041	Podložka - Unterlegscheibe - Washer - Rondelle - Arandela	1	
60	128S	48	6011-6005	Hnaný buben - Getriebene Trommel - Driven drum - Tambour mené - Tambor accionado	1	
60	128S	49	6011-6023	Vičko - Deckel - Cover - Couvercle - Tapa	1	
60	128S	50	97-4232	GUFERO	1	65x90x13 ČSN 02 9401.0
60	128S	51	97-1146	Ložisko - Lager - Bearing - Roulement - Cojinete	1	6310 N ČSN 02 4640
60	128S	52	99-7889	Pero - Feder - Key - Clavette - Chaveta	1	8H9x7x32 ČSN 02 2562
60	128S	53	97-1014	Ložisko - Lager - Bearing - Roulement - Cojinete	1	6013 ČSN 02 4630
60	128S	54	97-0740	Pojistná podložka - Sicherungsunterlage - Tab washer - Rondelle de sûreté - Arandela de seguridad	1	MB 10 ČSN 02 3640
60	128S	55	97-0162	Kroužek - Ring - Ring - Anneau - Anillo	1	35 ČSN 02 2925.2
60	128S	56	97-1921	Jehlové ložisko - Nadellager - Needle bearing Roulement à aiguilles - Cojinete de agujas	1	K 30x35x20
60	128S	57	99-9007	Šroub - Schraube - Bolt - Vis - Tornillo	4	M 8x20 ČSN 02 1103.15

60

129

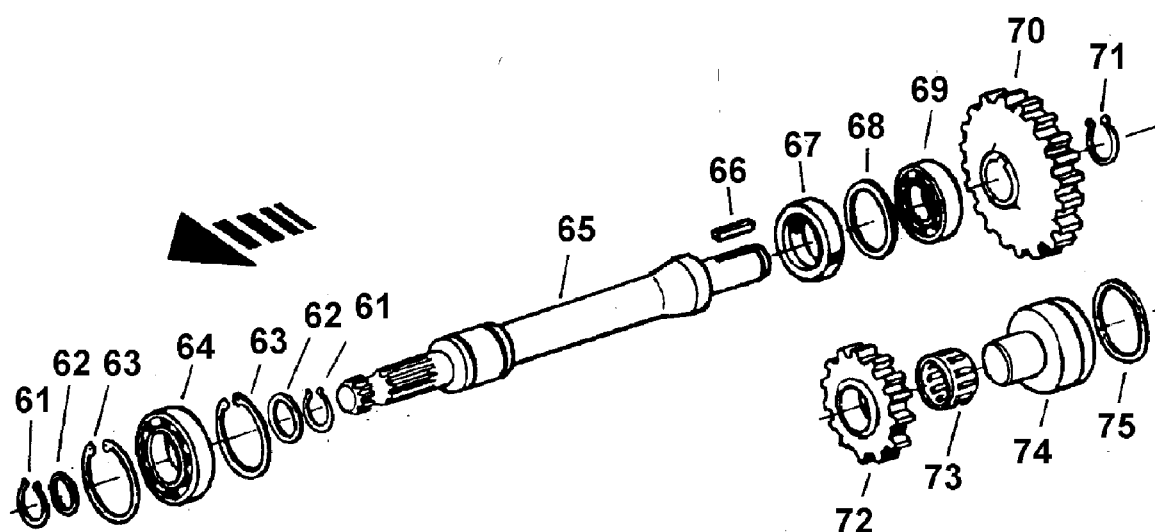

60							60
1	2	3	4	5		6	7
60	128S	58a	90-5712	RHODORSEAL		1	
60	128S	59	97-0786	Kroužek - Ring - Ring - Anneau - Anillo		1	110 ČSN 02 4605
60	129	60	6011-6006	Hnací kolo - Treibvendes Rad - Driving gear - Pignon moteur - Rueda motriz		1	Z=22, W=17 mm
60	129	60	7011-6012	Hnací kolo - Treibvendes Rad - Driving gear - Pignon moteur - Rueda motriz		1	oo-Z=23, W=17 mm
60	129	61	97-0244	Pojistný kroužek - Sicherungsring - Circlip - Anneau de retenue - Anillo de seguridad		2	45 ČSN 02 2930
60	129	62	97-1797	Distanční podložka - Distanzunterlage - Adjusting shim - Rondelle de réglage - Arandela distanciadora		2	45x55x2
60	129	63	97-0310	Pojistný kroužek - Sicherungsring - Circlip - Anneau de retenue - Anillo de seguridad		2	85 ČSN 02 2931
60	129	64	97-1083	Ložisko - Lager - Bearing - Roulement - Cojinete		1	6209 - 2 RS ČSN 02 4640
60	129	65	6011-6015	Vývodový hřídel - Ausgangswelle - PTO shaft - Arbre de prise de force - Árbol de toma		1	Z=21, W=65 mm
60	129	66	99-8024	Pero - Feder - Key - Clavette - Chaveta		1	10x8x43 ČSN 30 1382.12
60	129	67	97-4010	GUFERO		1	50x80x13 ČSN 02 9401.0
60	129	68	6011-6027	Podložka - Unterlegscheibe - Washer - Rondelle - Arandela		1	
60	129	69	97-1058	Ložisko - Lager - Bearing - Roulement - Cojinete		1	6307 ČSN 02 4630
60	129	70	6011-6007	Hnané kolo - Getriebenes Rad - Driven gear - Pignon mené - Rueda accionada		1	Z=40, W=18 mm
60	129	70	7011-6013	Hnané kolo - Getriebenes Rad - Driven gear - Pignon mené - Rueda accionada		1	oo Z=43, W=18 mm
60	129	71	97-0239	Pojistný kroužek - Sicherungsring - Circlip - Anneau de retenue - Anillo de seguridad		1	35 ČSN 02 2930
60	129	72	6011-6011	Vložené kolo - Zwischenrad - Intermediante gear - Pignon intermédiaire - Rueda intercalada		1	Z=23, W=19 mm
60	129	73	97-1923	Jehlové ložisko - Nadellager - Needle bearing Roulement à aiguilles - Cojinete de agujas		1	INA K 35x45x20
60	129	74	6011-6014	Čep - Bolzen - Pin - Axe - Perno		1	
60	129	75	97-4520	Kroužek - Ring - Ring - Anneau - Anillo		1	60x2 ČSN 02 9281.2
60	130S	76	6011-6016	Hnací hřídel - Antriebs Welle - Driving shaft - Arbre d'entraînement - Árbol de mando		1	Z=17, W=34 mm
60	130S	77	99-7876	Pero - Feder - Key - Clavette - Chaveta		2	6 H 9x6x32 ČSN 02 2562
60	130S	78	97-1007	Ložisko - Lager - Bearing - Roulement - Cojinete		1	6006 ČSN 02 4630
60	130S	79	97-0305	Pojistný kroužek - Sicherungsring - Circlip - Anneau de retenue - Anillo de seguridad		1	55 ČSN 02 2931
60	130S	80	97-4227	GUFERO		1	45x72x12 ČSN 02 9401.0
60	130S	81a	90-5710	RHODORSEAL		2	
60	130S	82	6011-6022	Vičko - Deckel - Cover - Couvercle - Tapa		1	
60	130S	83	6011-6062	Unášeč - Mitnehmer - Driver - Entraîneur - Arrastrador		1	
60	130S	84	78.135.025	Podložka - Unterlegscheibe - Washer - Rondelle - Arandela		1	

oo - Opačný smysl otáčení - Gegensinn - Anti-clockwise rotation - Sans contraire de la rotation - Revoluciones en el sentido contrario

60

130S

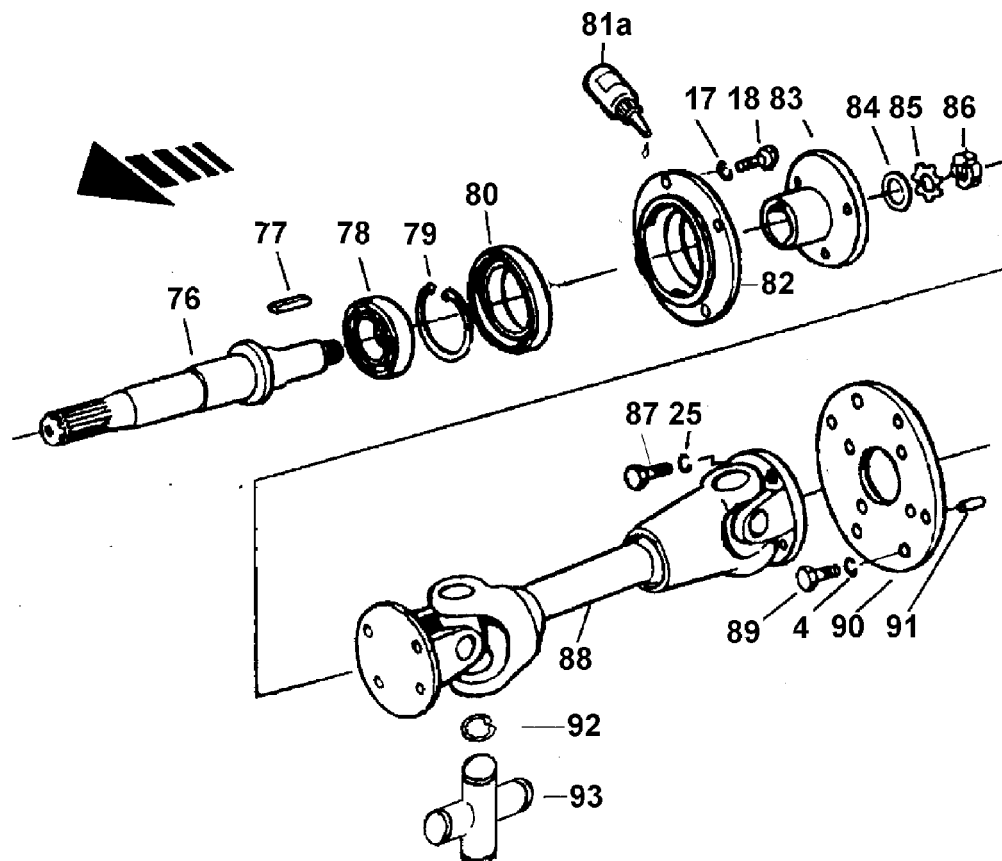

60							60
1	2	3	4	5	6	7	
60	130S	85	97-0733	Pojistná podložka - Sicherungsunterlage - Tab washer - Rondelle de sûreté - Arandela de seguridad	1	MB 3 ČSN 02 3640	
60	130S	86	97-0702	Matice - Mutter - Nut - Ecrua - Tuerca	1	KM 3 ČSN 02 3630	
60	130S	87	99-3378	Šroub - Schraube - Bolt - Vis - Tornillo	8	M 10x20 ČSN 02 1207.55	
60	130S	88	6011-6039	Kloubový hřídel - Gelenkwelle - Joint shaft - Arbtre articulé - Arbol articulado	1		
60	130S	89	99-1566	Šroub - Schraube - Bolt - Vis - Tornillo	12	M 8x30 ČSN 02 1103.55	
60	130S	90	6011-6061	Unášecí deska - Mitnehmerplatte - Driving plate - Plaque d'entraînement - Placa arrastradora	1		
60	130S	91	99-6501	Kolík - Stift - Pin - Goupille cylindrique - Pasador	4	10x20 ČSN 02 2150.2	
60	130S	92	6011-6057	Pojistný kroužek - Sicherungsring - Circlip - Anneau de retenue - Anillo de seguridad	8		
60	130S	93	6011-6056	Křížový čep úplný - Vollst. Kreuzbolzen - Cross pin assy - Axe de croisillon complet - Muñón de cruceta completo	2		
60	126S	94	6011-6096	Podložka Z 3340, 4340, 5340, 6340, 7340-- Unterlegscheibe - Washer - Rondelle - Arandela	1	CA	
60	126S	95	99-4808	Podložka Z 3340, 4340, 5340, 6340, 7340-- Unterlegscheibe - Washer - Rondelle - Arandela	2	CA 12 ČSN 02 1740.05	
60	126S	96	99-1478	Šroub Z 3340, 4340, 5340, 6340, 7340-- Schraube - Bolt - Vis - Tornillo	1	CA M 12x50 ČSN 02 1103.55	
60	126S	97	99-0446	Šroub Z 3340, 4340, 5340, 6340, 7340-- Schraube - Bolt - Vis - Tornillo	1	CA M 12x35 ČSN 02 1103.55	

oo - Opačný smysl otáčení - Gegensinn - Anti-clockwise rotation - Sans contraire de la rotation - Revoluciones en el sentido contrario

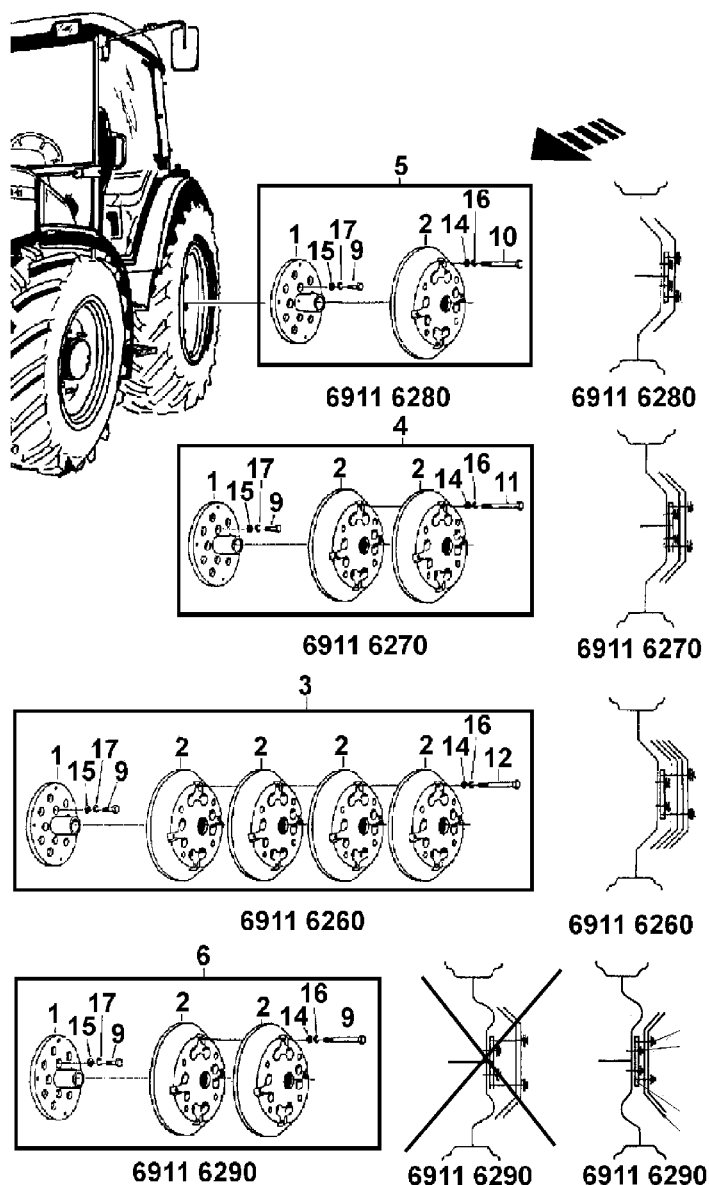

62		ZÁVAŽÍ ZADNÍCH KOL - BELASTUNGSGEWICHTE DER HINTERRÄDER - REAR WHEEL BALLAST WEIGHTS - GUEUSES POUR ROUES ARRIERE - PESOS ADICIONALES DE LAS RUEDAS TRASERAS (6911-6250/6)					62	
----	--	--	--	--	--	--	----	--

1	2	3	4	5	6	7
62	131	1	6911-6296	Držák - Halter - Bracket - Support - Soporte	2	
62	131	2	99-4343	Podložka - Unterlegscheibe - Washer - Rondelle - Arandela	8	17 ČSN 02 1702.19
62	131	3	99-4510	Podložka - Unterlegscheibe - Washer - Rondelle - Arandela	8	16 ČSN 02 1740.09
62	131	4	99-0401	Šroub - Schraube - Bolt - Vis - Tornillo	8	(2+4)M 16x1,5x50 ČSN 021101.79
62	131	5	6911-6252	Závaží - Gewicht - Ballast weight - Gueuse - Peso adicional	8	
62	131, 131a	6	99-4342	Podložka - Unterlegscheibe - Washer - Rondelle - Arandela	8	15 ČSN 02 1702.19
62	131, 131a	7	99-4793	Podložka - Unterlegscheibe - Washer - Rondelle - Arandela	8	14 ČSN 02 1741.09
62	131a	8	99-0743	Šroub Z 3340, 5340, 6340, 7340-- Schraube - Bolt - Vis - Tornillo	8	BK M 14x130 ČSN 02 1101.59
62	131	9	99-0741	Šroub - Schraube - Bolt - Vis - Tornillo	8	(2+8)M 14x125 ČSN 02 1101.59
62	131	10	99-0736	Šroub - Schraube - Bolt - Vis - Tornillo	8	(2+4)M 14x70 ČSN 02 1101.59
62	131	11	99-0731	Šroub - Schraube - Bolt - Vis - Tornillo	8	(2+2)M 14x45 ČSN 02 1101.59
62	131a	12	7047-6203	Závaží Z 3340, 5340, 6340, 7340-- Gewicht - Ballast weight - Gueuse - Peso adicional	6	BK
62	131	13	6911-6280	Závaží zadních kol - Belastungsgewichte der Hinterräder - Rear wheel ballast weights - Gueuses pour roues arrière - Pesos adicionales de las ruedas traseras	1	2+2

62

131a

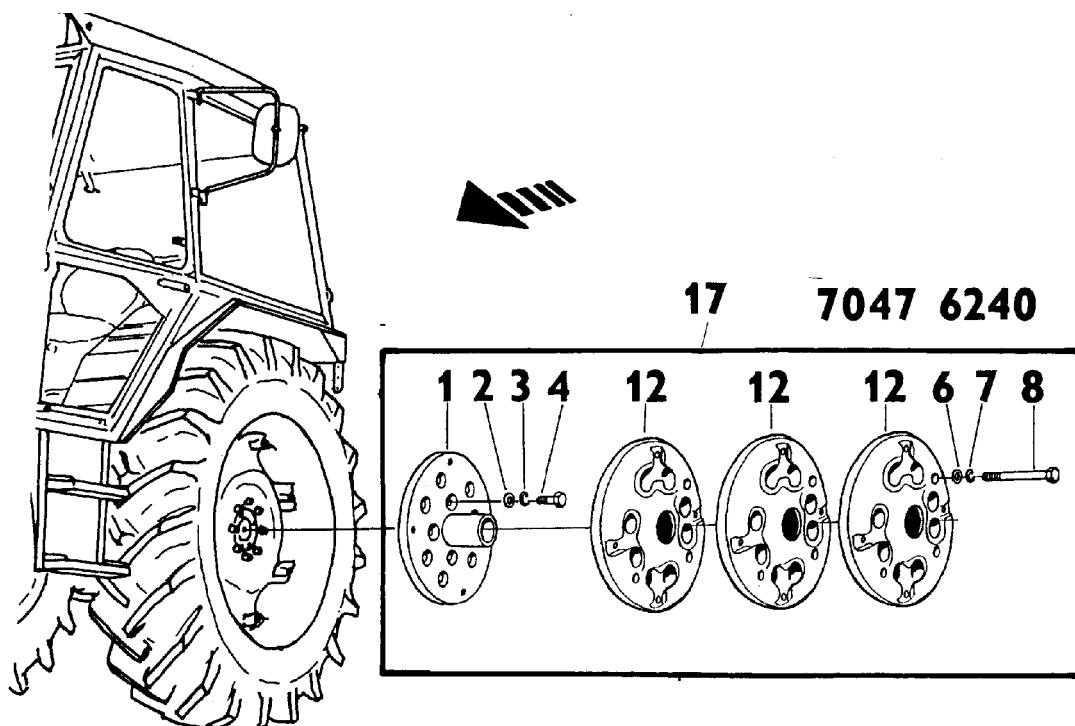

62							62	
1	2	3	4	5		6	7	
62	131	14	6911-6270	Závaží zadních kol - Belastungsgewichte der Hinterräd - Rear wheel ballast weights - Gueuses pour roues arrière - Pesos adicionales de las ruedas traseras		1	2+4	
62	131	15	6911-6260	Závaží zadních kol - Belastungsgewichte der Hinterräd - Rear wheel ballast weights - Gueuses pour roues arrière - Pesos adicionales de las ruedas traseras		1	2+8	
62	131	16	6911-6290	Závaží zadních kol Z 4320-7340-- Belastungsgewichte der Hinterräd - Rear wheel ballast weights - Gueuses pour roues arrière - Gueuses pour roues arrière - Pesos adicionales de las ruedas traseras		1	2+4 ,pneu 16,9-34	
62	131a	17	7047-6240	Závaží zadních kol Z 3340, 5340 ,6340, 7340-- Belastungsgewichte der Hinterräd - Rear wheel ballast weights - Gueuses pour roues arrière - Pesos adicionales de las ruedas traseras		1	BK 2+6	

63,246

132

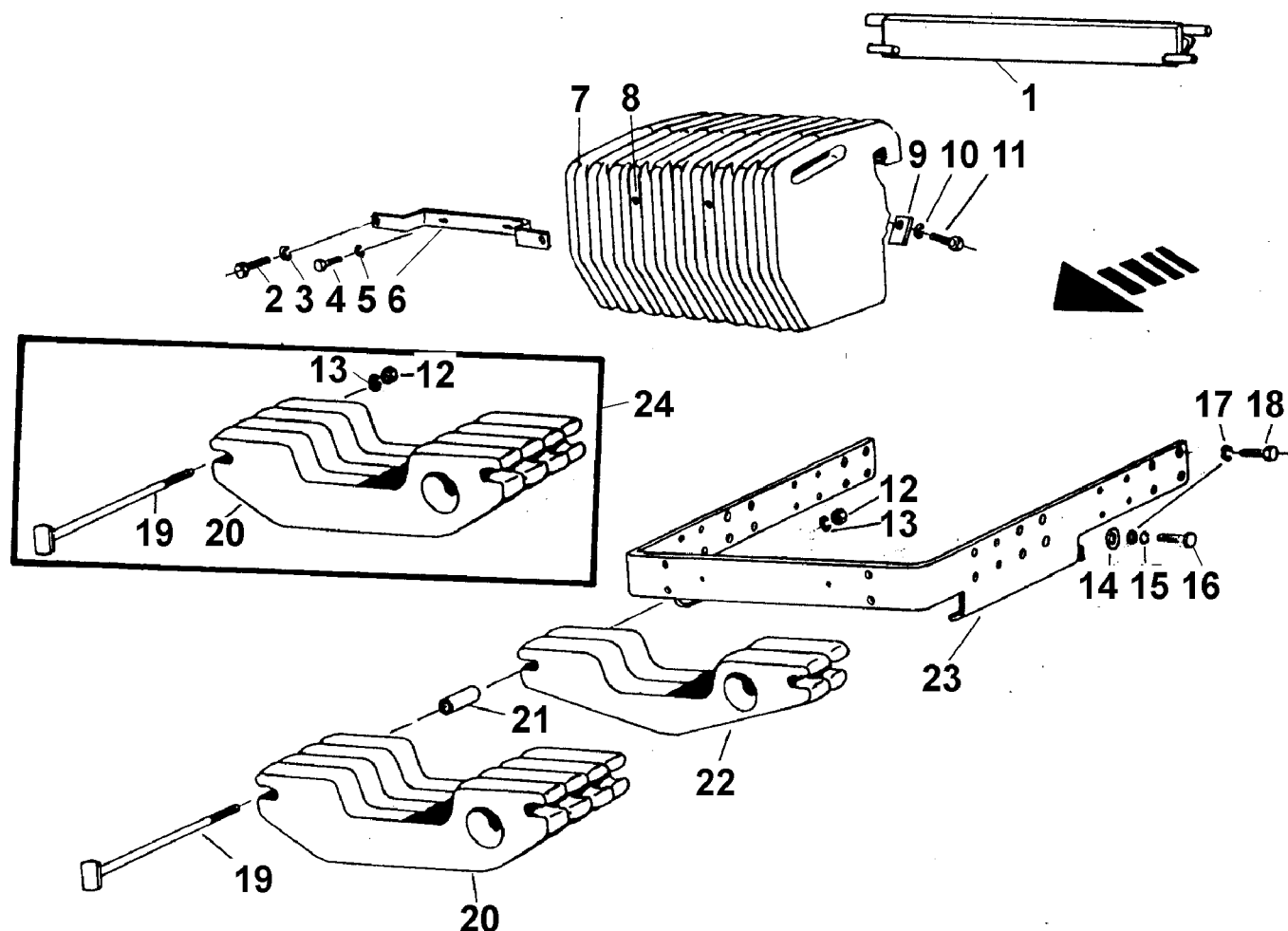

63, 246	ZÁVAŽÍ PŘEDNÍ NÁPRAVY - VORDERACHSENGEWICHTE - FRONT AXLE BALLAST WEIGHTS - GUEUSES DE L'ESSIEU AVANT - PESOS ADICIONALES DEL EJE DELANTERO	63,246
---------	--	--------

1	2	3	4	5	6	7
63	132	1	7011-6301	Nosník závaží - Zusatzgewichtsträger - Ballast weight carrier - Poutre de gueuses - Viga de contrapesos	1	
63	132	2	99-2175	Šroub - Schraube - Bolt - Vis - Tornillo	2	M 5x10 ČSN 02 1146.29
63	132	3	99-4504	Podložka - Unterlegscheibe - Washer - Rondelle - Arandela	2	5 ČSN 02 1740.09
63	132	4	99-1011	Šroub - Schraube - Bolt - Vis - Tornillo	2	M 8x16 ČSN 02 1103.19
63	132	5	99-4506	Podložka - Unterlegscheibe - Washer - Rondelle - Arandela	2	8 ČSN 02 1740.09
63	132	6	6745-6305	Konzola - Konsole - Bracket - Console - Consola	1	
63	132	7	6745-6302	Závaží přední - Vorderes Belastungsgewichtl - Front balast weight - Gueuse avant - Peso adicional delantero	8	I
63	132	8	6745-6303	Závaží přední - Vorderes Belastungsgewichtl - Front balast weight - Gueuse avant - Peso adicional delantero	2	II
63	132	9	6745-6304	Příložka - Lasche - Shim - Cale - Cara	10	
63	132	10	99-4509	Podložka - Unterlegscheibe - Washer - Rondelle - Arandela	10	14 ČSN 02 1740.09
63	132	11	99-1588	Šroub - Schraube - Bolt - Vis - Tornillo	10	M 14x45 ČSN 02 1103.55
63	132	12	99-3512	Matice - Mutter - Nut - Ecrrou - Tuerca	2	M 12 ČSN 02 1401.29
63	132	13	99-4508	Podložka - Unterlegscheibe - Washer - Rondelle - Arandela	2	12 ČSN 02 1740.09
63	132	13	99-4792	Podložka Z 3340, 4340, 5340, 6340, 7340-- Unterlegscheibe - Washer - Rondelle - Arandela	2	CA 12 ČSN 02 1741.09
63	132	14	99-4342	Podložka - Unterlegscheibe - Washer - Rondelle - Arandela	8	15 ČSN 02 1702.19
63	132	14	99-4312	Podložka Z 3340, 4340, 5340, 6340, 7340-- Unterlegscheibe - Washer - Rondelle - Arandela	8	CA 15 ČSN 02 1702.15
63	132	15	99-4793	Podložka - Unterlegscheibe - Washer - Rondelle - Arandela	8	14 ČSN 02 1741.09
63	132	15	99-4776	Podložka Z 3340, 4340, 5340, 6340, 7340-- Unterlegscheibe - Washer - Rondelle - Arandela	8	CA 14 ČSN 02 1741.05
63	132	16	99-1586	Šroub - Schraube - Bolt - Vis - Tornillo	8	M 14x35 ČSN 02 1103.59

63, 246						63, 246	
1	2	3	4	5	6	7	
63	132	16	99-1587	Šroub Z 3340, 4340, 5340, 6340, 7340-- Schraube - Bolt - Vis - Tornillo	8	CA M 14x35 1103.55	ČSN 02
63	132	17	99-4794	Podložka - Unterlegscheibe - Washer - Rondelle - Arandela	8	16	ČSN 02 1741.09
63	132	17	99-4777	Podložka Z 3340, 4340, 5340, 6340, 7340-- Unterlegscheibe - Washer - Rondelle - Arandela	8	CA	16 ČSN 02 1741.55
63	132	18	99-1593	Šroub - Schraube - Bolt - Vis - Tornillo	8	M 16x35	ČSN 02 1103.59
63	132	18	99-1538	Šroub - Schraube - Bolt - Vis - Tornillo	8	CA M 16x35 1103.75 10K	ČSN 02
63	132	19	5647-6304	Šroub úplný - Vollst. Schraube - Bolt assy - Vis - Tornillo complète	2		
63	132	19	53.246.020	Šroub úplný Z 3340, 4340, 5340, 6340, 7340-- Vollst. Schraube - Bolt assy - Vis - Tornillo complète	2	CA	
63	132	20	5647-6303	Závaží - Gewicht - Ballast weight - Gueuse - Peso adicional	2	II	
63	132	21	6745-6306	Distanční trubka - Distanzrohr - Spacing tube - Tube entretoise - Tubo distanciador	2		
63	132	22	5647-6302	Závaží Z 3340, 4340, 5340, 6340, 7340-- Gewicht - Ballast weight - Gueuse - Peso adicional	2	I	
63	132	23	6745-6301	Rám - Rahmen - Frame - Cadre - Cuadro	1		
63	132	23	53.246.010	Rám Z 3340, 4340, 5340, 6340, 7340-- Rahmen - Frame - Cadre - Cuadro	1	CA	
63	132	24	53.246.209	Závaží pod vanou kapoty Z 3340, 4340, 5340, 6340, 7340-- Gewichte der Vorderachse der Wanne der Motorverkleidung - Front axle ballast weights under the bonnet pan - Poids de l'essieu avant au dessous du bac du capot - Peso adicional		* CA	
63	132	00	6745-6397	Rám závaží přední nápravy (poz. 14-18,23) - Rahmen für Gewichte der Vorderachse - Frame for front axle ballast weights - Cadre pour le poids de l'essieu avant - Cuadro del pesos del enchange delantero		*	
63	132	00	53.246.109	Rám závaží přední nápravy (poz. 14-18,23) - Rahmen für Gewichte der Vorderachse - Frame for front axle ballast weights - Cadre pour le poids de l'essieu avant - Cuadro del pesos del enchange delantero		* CA	
63	132	00	6745-6398	Závaží pod vanou kapoty (poz.12,13,19,20,22) - Gewichte der Vorderachse der Wanne der Motorverkleidung - Front axle ballast weights under the bonnet pan - Poids de l'essieu avant au dessous du bac du capot - Peso adicional		*	
63	132	00	4911-6397	Závaží pod vanou kapoty (poz.12,13,19,22-6x) - Gewichte der Vorderachse der Wanne der Motorverkleidung - Front axle ballast weights under the bonnet pan - Poids de l'essieu avant au dessous du bac du capot - Peso adicional		*	
63	132	00	6745-6399	Závaží před maskou kapoty (poz.2-11) Gewichte vor der Maske der Schlepperverkleidung - Ballast weights in front of the bonnet mask - Poids devant la calandre du capot - Peso adicional		*	
63	132	00	6745-6394	Závaží před maskou kapoty (poz.2-6,7-4x,8-11-6x) - Gewichte vor der Maske der Schlepperverkleidung - Z 3320, 4320, 5320, 6320, 7320 Ballast weights in front of the bonnet mask - Poids devant la calandre du capot - Peso adicional		*	
63	132	00	7011-6320	Závaží předního tříbodového závěsu (poz. 1,7-12x,9-11 12x) - Gewichte der vorderen Dreipunktaufhängung - Three-point front suspension weights - Poids de l'attelage trois points avant - Peso del enchange delantero de tres puntos		*	

64

133S

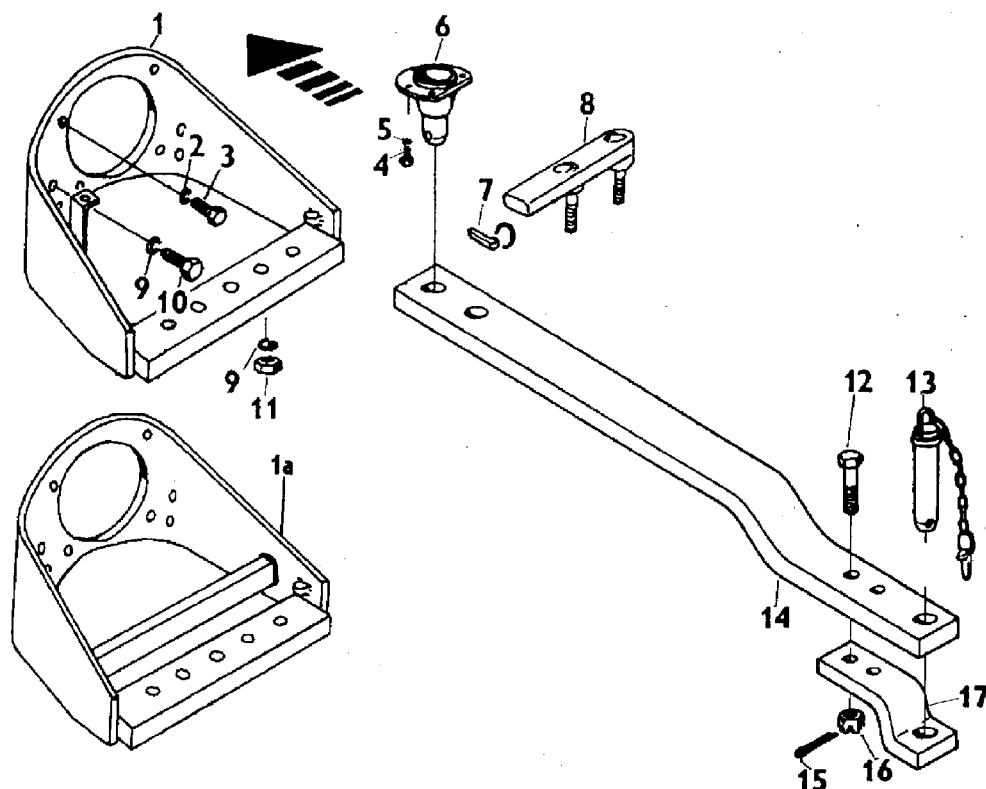

1	2	3	4	5	6	7
64	133S	1	5911-6401	Pevná lišta - Fester Rahmen - Fixed drawbar - Barre fixe - Barra de tiro fija	1	
64	133S	2	99-4808	Podložka - Unterlegscheibe - Washer - Rondelle - Arandela	4	12 ČSN 02 1740.05
64	133S	3	99-1474	Šroub - Schraube - Bolt - Vis - Tornillo	4	M 12x30 ČSN 02 1103.55
64	133S	4	99-1468	Šroub - Schraube - Bolt - Vis - Tornillo	5	M 10x25 ČSN 02 1103.55
64	133S	5	99-4774	Podložka - Unterlegscheibe - Washer - Rondelle - Arandela	5	10 ČSN 02 1741.05
64	133S	6	4511-6404	Čep výkyvné lišty - Schwingrahmenbolzen - Swinging drawbar pin - Axe de barre flottante - Pivote de la barra de tiro pivotante	1	
64	133S	7	4511-6410	Kolík s kroužkem - Stift mit Ring - Pin with ring - Goupille cylindrique avec anneau - Pasador con anillo	1	
64	133S	8	7011-6402	Příčka - Querwand - Brace - Montant - Soporte	1	
64	133S	9	99-4777	Podložka - Unterlegscheibe - Washer - Rondelle - Arandela	4	16 ČSN 02 1741.05
64	133S	10	99-1481	Šroub - Schraube - Bolt - Vis - Tornillo	4	M 16x40 ČSN 02 1103.55
64	133S	11	99-3614	Matice - Mutter - Nut - Ecrou - Tuerca	2	M 16 ČSN 02 1401.25
64	133S	12	99-3048	Šroub - Schraube - Bolt - Vis - Tornillo	2	M 16x1,5x65 ČSN 02 1203.55
64	133S	13	4911-6407	Čep - Bolzen - Pin - Axe - Perno	1	
64	133S	14	7011-6413	Výkyvná lišta - Schwingrahmen - Swinging drawbar - Barre flottante - Barra de tiro pivotante	1	
64	133S	15	99-5069	Závlačka - Splint pin - Split pin - Goupille fendue - Pasador de aletas	1	4x28 ČSN 02 1781.05
64	133S	16	99-9716	Matice - Mutter - Nut - Ecrou - Tuerca	2	M 16x1,5 ČSN 02 1413.55
64	133S	17	7011-6414	Lišta - Rahmen - Drawbar - Barre - Barra	1	

452

221S

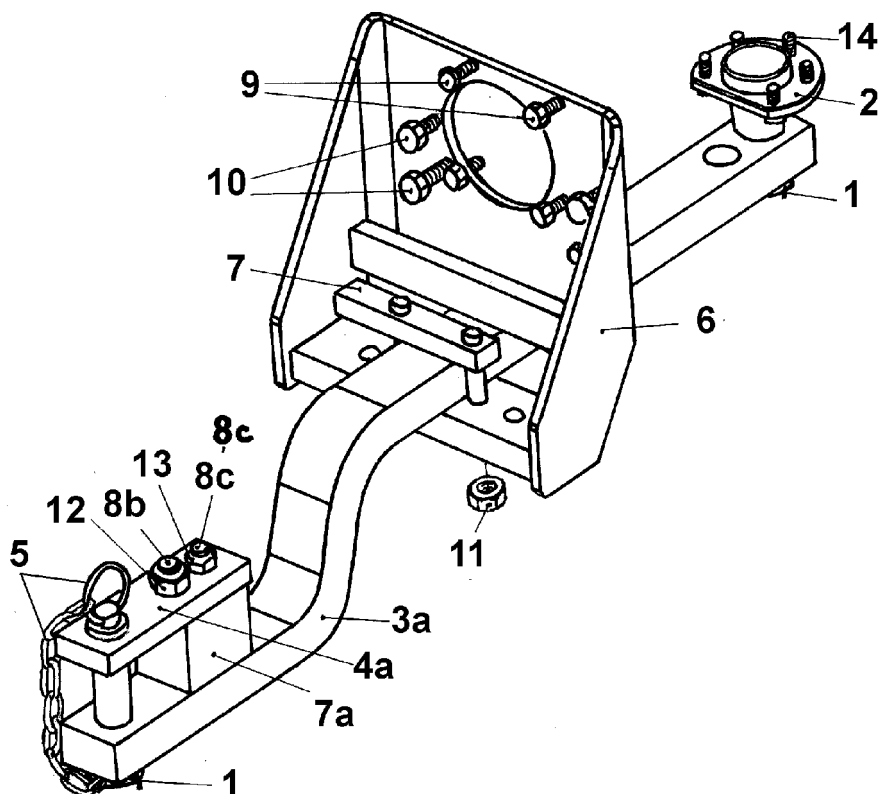

452		PEVNÁ A VÝKYVNÁ LIŠTA - FESTER UND SCHWINGRAHMEN - FIXED AND SWINGING DRAWBAR - BARRE FIXE ET FLOTTANTE - BARRA DE TIROFIJA Y PIVOTANTE (53.452.000/4)					452	
1	2	3	4	5		6	7	
452	221S	1	4511-6410	Kolík s kroužkem - Stift mit Ring - Pin with ring - Goupille cylindrique avec anneau - Pasador con anillo		1		
452	221S	2	53.452.001	Čep výkyvné lišty - Schwingrahmenbolzen - Swinging drawbar pin - Axe de barre flottante - Pivote de la barra de tiro pivotante		1		
452	221S	3a	53.452.031	Výkyvná lišta - Schwingrahmen - Swinging drawbar - Barre flottante - Barra de tiro pivotante		1		
452	221S	4a	53.452.033	Lišta - Leiste - Strip - Bande - Cinta		1		
452	221S	5	53.452.009	Čep - Bolzen - Pin - Axe - Perno		1		
452	221S	6	53.452.010	Pevná lišta - Fester Rahmen - Fixed drawbar - Barre fixe - Bara de tiro fija		1		
452	221S	7	53.452.020	Příčka - Leiste - Stay - Montant - Soporte		1		
452	221S	7a	53.452.032	Distanční podložka - Distanzunterlage - Adjusting shim - Rondelle de réglage - Arandela distanciadora		1		
452	221S	8b	99-0898	Šroub - Schraube - Bolt - Vis - Tornillo		1	M 20x150 ISO 4014	
452	221S	8c	99-0792	Šroub - Schraube - Bolt - Vis - Tornillo		1	M 16x150 ISO 4014	
452	221S	9	99-1474	Šroub - Schraube - Bolt - Vis - Tornillo		4	M 12x30 ČSN 02 1103.55	
452	221S	10	99-1481	Šroub - Schraube - Bolt - Vis - Tornillo		4	M 16x40 ČSN 02 1103.55	
452	221S	11	99-3646	Matice - Mutter - Nut - Ecrou - Tuerca		2	M 16 ISO 4032	
452	221S	12	99-3649	Matice - Mutter - Nut - Ecrou - Tuerca		1	M 20 ISO 4032	
452	221S	14	99-1468	Šroub - Schraube - Bolt - Vis - Tornillo		5	M 10x25 ISO 4017	

66

134S

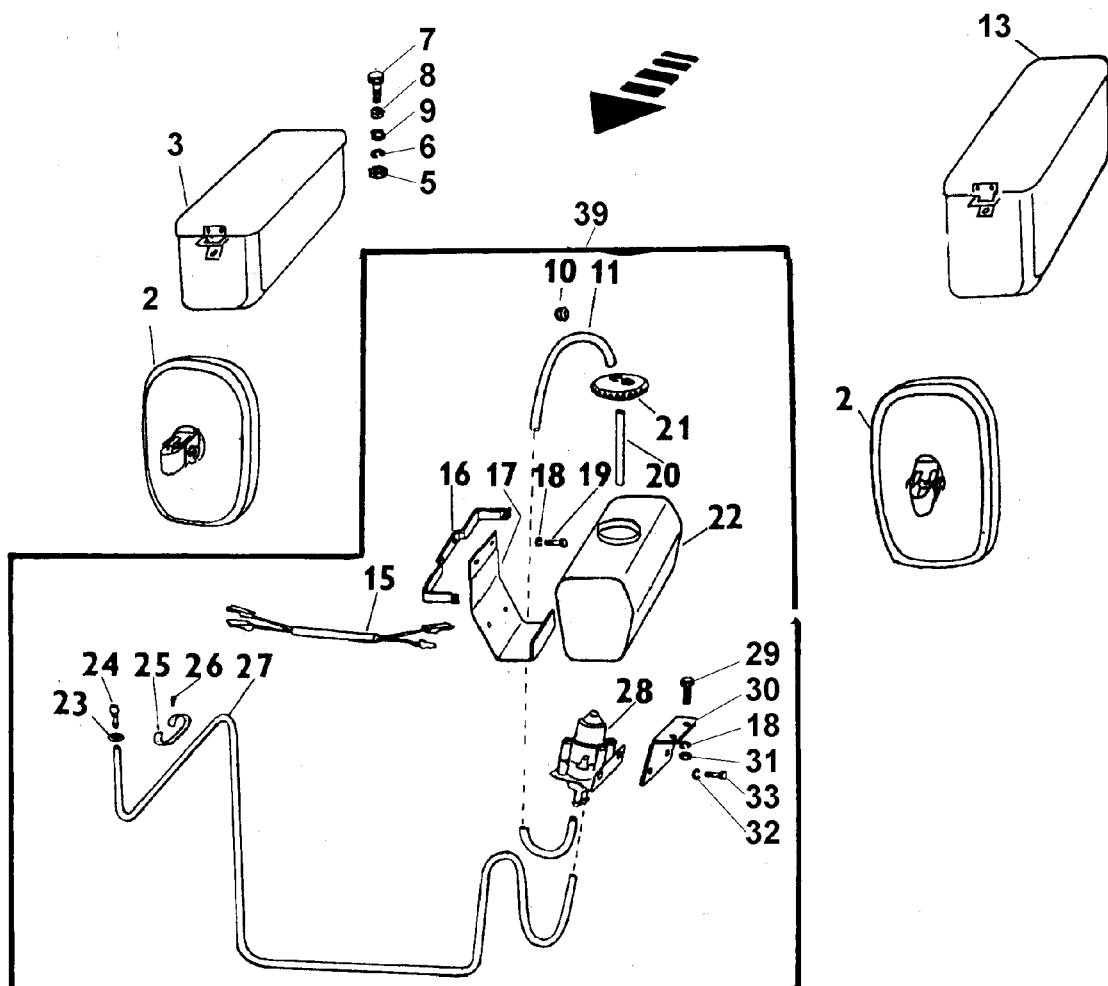

66	ZVLÁŠTNÍ VYBAVENÍ KABINY - SPETZIELLE AUSRÜSTUNG DES FAHRERHAUSES - SPECIAL EQUIPEMENT OF THE DRIVER'S CAB - EQUIPEMENT PARTICULIER DE LA CABINE - EQUIPO PARTICULAR DE LA CABINA DEL CONDUCTOR (52.802.000/4)					66
----	---	--	--	--	--	----

1	2	3	4	5	6	7
66	134S	2	53.368.914	Zpětné zrcadlo - Rückblickspegel- Driving mirror - Rétroviseur - Espejo retrovisor	2	
66	134S	3	5911-6643	Skříňka na nářadí - Werkzeugkasten - Tool box - Boîte à outils -Caja para herramientas	1	
66	134S	5	99-3510	Matice - Mutter - Nut - Ecrou - Tuerca	4	M 8 ČSN 02 1401.29
66	134S	6	99-4506	Podložka - Unterlegscheibe - Washer - Rondelle - Arandela	4	8 ČSN 02 1740.19
66	134S	7	99-1010	Šroub - Schraube - Bolt - Vis - Tornillo	4	M 8x30 ČSN 02 1103.09
66	134S	8	5711-5514	Distanční trubka - Distanzrohr - Spacing tube - Tube entretoise - Tubo distanciador	4	
66	134S	9	99-4540	Podložka - Unterlegscheibe - Washer - Rondelle - Arandela	4	8 ČSN 02 1726.09
66	134S	10	97-7331	Průchodka - Tülle - Grommet - Traversée - Boquilla de paso	1	9x2 ČSN 63 3881.3
66	134S	11	6211-6615	Hadička sání - Saugschlauch - Suction hose - Tuyau d'aspiration - Manguera	1	
66	134S	15	6211-6622	Vodič ostřikovače - Leiter zum Schiebewasher - Wire to windshield washer - Cable du lave-glace de la fenetre - Cable del aspejador del vidrio	1	
66	134S	16	6211-6613	Trmen - Bügel - Stirrup - Etrier - Estribo	1	
66	134S	17	6211-6614	Držák - Halter - Holder - Support - Soporte	1	
66	134S	18	99-4505	Podložka - Unterlegscheibe - Washer - Rondelle - Arandela	3	6 ČSN 02 1740.09
66	134S	19	99-9629	Šroub - Schraube - Bolt - Vis - Tornillo	2	M 6x16 ČSN 02 1140.19
66	134S	20	5911-6613	Trubka - Rohr - Tube - Tube - Tubo	1	
66	134S	21	5911-6615	Vičko nádržky - Behälterkappe - Tank cap - Chapeau de réservoir - Casquillo del tanque	1	

66

135S

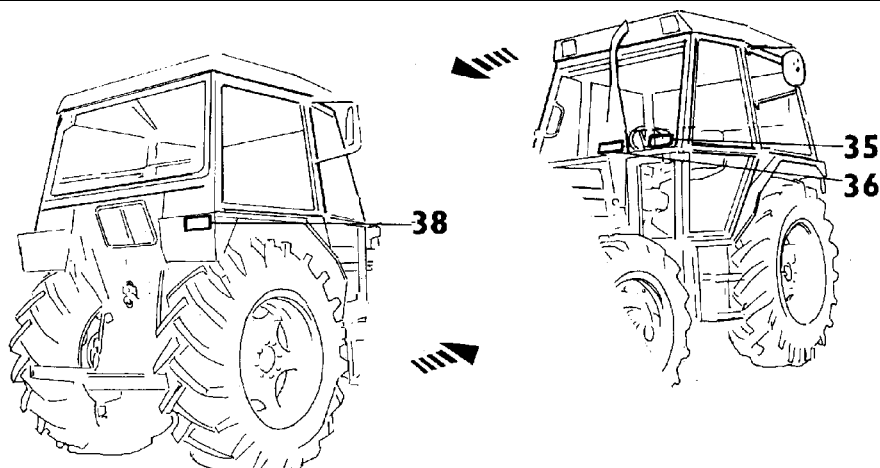

66							66
1	2	3	4	5	6	7	
66	134S	22	5911-6614	Nádržka ostřikovače - Vorderscheiben-Washerbehälter - Front windshield washer tank - Réservoir du laveglace de la fenetre avant - Déposito del dispositivo asperjador del vidrio delantero	1		
66	134S	23	6211-6618	Upevňovací zátka - Befestigungsstopfen - Fixing plug - Bouchon de fixation - Tapa fijación	1		
66	134S	23a	78.345.215	Vložka - Einlage - Insert - Pièce intercalée - Pieza intercalada	1		
66	134S	24	6211-6619	Tryska úplná - Vollst. Düse - Nozzle assy - Cicleur complet - Tobera completa	1		
66	134S	25	6211-6623	Upevňovací páska - Befestigungsband - Fixing band - Bande de fixation - Tapa fijadora	1		
66	134S	26	5511-5730	Knoflík - Knopf - Button - Bouton-poussoir - Botón	2		
66	134S	27	6245-6613	Hadička výtlaku - Druckschlauch - Delivery hose - Tuyau de refoulement - Manguera	1	1.4.2002	
66	134S	28	6211-6617	Čerpadlo - Pumpe - Pump - Pompe - Bomba	1		
66	134S	29	99-0990	Šroub - Schraube - Bolt - Vis - Tornillo	1	M 6x14 ČSN 02 1103.19	
66	134S	30	6211-6612	Konzolka - Konsole - Bracket - Console - Consola	1		
66	134S	31	99-3509	Matice - Mutter - Nut - Ecrou - Tuerca	1	M 6 ČSN 02 1401.29	
66	134S	32	99-4647	Podložka - Unterlegscheibe - Washer - Rondelle - Arandela	2	4,3 ČSN 02 1744.09	
66	134S	33	99-9624	Šroub - Schraube - Bolt - Vis - Tornillo	4	M 4x12 ČSN 02 1147.29	
66	134S	36	15.802.022	Štítek „Svahové dostupnosti“ Z 3340, 4340, 5340, 6340, 7340-- Schild der Abhangszugänglichkeit - Slope applicability plate - Plaque d'accés de la pente - Rótulo de accesibilidad de pendientes	12°		
66	135S	36	15.802.021	Štítek „Svahové dostupnosti“ Z 3320, 4320, 5320, 6320, 7320-- Schild der Abhangszugänglichkeit - Slope applicability plate - Plaque d'accés de la pente - Rótulo de accesibilidad de pendientes	1	11°	
66	135S	38	5911-6684	Štítek „Hmotnost přívěsu“ Z 3320-- Schild über Anhängergewicht - Implement weight plate - Plaque de poids de remorque - Rótulo de peso de la suspensión	1		
66	135S	38	6918-6613	Štítek „Hmotnost přívěsu“ Z 3340 - Schild über Anhängergewicht - Implement weight plate - Plaque de poids de remorque - Rótulo de peso de la suspensión	1		
66	135S	38	5911-6685	Štítek „Hmotnost přívěsu“ Z 4320,5320,6320,7320-- Schild über Anhängergewicht - Implement weight plate - Plaque de poids de remorque - Rótulo de peso de la suspensión	1		
66	135S	38	5911-6683	Štítek „Hmotnost přívěsu“ Z 4340,5340,6340,7340-- Schild über Anhängergewicht - Implement weight plate - Plaque de poids de remorque - Rótulo de peso de la suspensión	1		
66	134S	39	6211-6610	Ostřikovač čelního skla úplný - Vollst. Vorderscheibenwascher - Front windshield washer assy - Lave-glacé de la fenetre avant, complet t - Dispositivo asperjador del vidrio delantero	1		

67,258

136

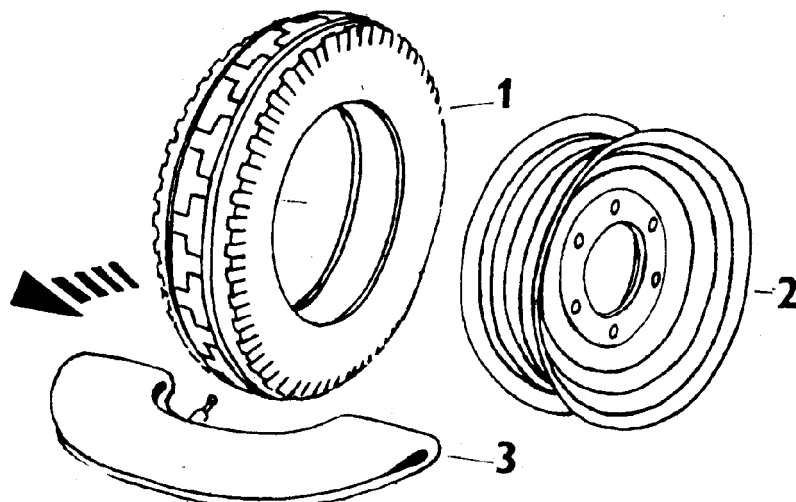

67,258 MONTÁŽ ODLIŠNÝCH KOL - MONTAGE UNTERSCHIEDLICHER RÄDER - ASSEMBLY OF DISPARATE WHEELS - MONTAGE DE ROUES DIFFÉRENTES - MONTAJE DE LAS RUEDAS DIFERENTES 67,258

1	2	3	4	5	6	7
67	136	1	97-3933	Plášť - Reifen - Tyre casing - Enveloppe de pneu - Neumático (cubierta)	*	6,00-16 6 PR TP 8
67	136	1	97-3833	Plášť - Reifen - Tyre casing - Enveloppe de pneu - Neumático (cubierta)	*	6,50-16 6 PR TP 8
67	136	1	97-3837	Plášť - Reifen - Tyre casing - Enveloppe de pneu - Neumático (cubierta)	*	7,50-16 6 PR TP 8
67	136	1	97-3840	Plášť - Reifen - Tyre casing - Enveloppe de pneu - Neumático (cubierta)	*	7,50-20 6 PR TP 8
67	136	1	6211-6783	Plášť - Reifen - Tyre casing - Enveloppe de pneu - Neumático (cubierta)	*	9,00-16 6 PR TP 8 BARUM
67	136	2	5711-3405	Diskové kolo -- Scheibenrad - Disc wheel - Roue à voile - Rueda de disco - Rueda de disco Rueda de la disco	2	4,50Ex16
67	136	2	5511-3414	Diskové kolo -- Scheibenrad - Disc wheel - Roue à voile - Rueda de disco - Rueda de disco Rueda de la disco	2	5,50Fx16
67	136	2	78.258.901	Diskové kolo -- Scheibenrad - Disc wheel - Roue à voile - Rueda de disco - Rueda de disco Rueda de la disco	2	5,50Fx20
67	136	2	58.259.907	Diskové kolo -- Scheibenrad - Disc wheel - Roue à voile - Rueda de disco - Rueda de disco Rueda de la disco	2	W 8-16
67	136	3	97-3920	Vzdušnice - Luftschlauch - Tyre tube - Chambre à air - Cámara de aire	*	6,00/6,50-16
67	136	3	97-3738	Vzdušnice -- Luftschlauch - Tyre tube - Chambre à air - Cámara de aire	*	7,00/7,50-16
67	136	3	97-3740	Vzdušnice -- Luftschlauch - Tyre tube - Chambre à air - Cámara de aire	*	7,50/8,00-20
67	136	3	97-3739	Vzdušnice -- Luftschlauch - Tyre tube - Chambre à air - Cámara de aire	*	9,00-16 BARUM

Přední kola celek - Vollst. Vorderräder - Front wheels assy - Roues avant, complete - Ruedas delanteras completo

Poz. Pos. Item. Pos. Item.	Objedn. číslo Bestellnummer Part No. Référence No de la pieza	Název Benennung Designation Désignation de la pièce Denominación de la pieza	3320	3340	4320	4340	5320	5340	6320	6340	7320	7340
00	6011-6750	6,00-16	X									
00	6011-6760	7,50-16	X		X		X		X		X	
00	6711-6750	6,50-16	X		X							
00	78.258.000	7,50-20			X		X		X		X	
00	6211-6781	9,00-16							X		X	

67						67											
1		2		3		4				5				6		7	

A	Přední kolo levé - celek - Vollst. Linkes Vorderrad - LH front wheel assy - Roue avant gauche complète - Rueda delantera izquierda completa
B	Přední kolo pravé - celek - Vollst. Rechtes Vorderrad - RH front wheel assy - Roue avant droite complète - Rueda delantera derecha completa
C	Plášť - Reifen - Tyre casing - Enveloppe de pneu - Neumático
D	Vzdušnice - Luftschlauch - Tyre tube - Chambre à air - Cámara de aire
E	Diskové kolo - Scheibenrad - Disc wheel - Roue à voile - Rueda de disco
F	Přední kola bez pneu celek - Vollst. Vorderräder ohne Reifen - Front wheels without tyre assy - Roues avant complète sans pneu - - Rueda delantera sin neumático completo

Objedn. číslo Bestellnummer Part No. Référence No de la pieza	A	B	C	D	E	F
6011-6750	3711-3430	3711-3430	97-3933	97-3920	5711-3405	6011-6701
6011-6760	5511-3431	5511-3430	97-3837	97-3738	5511-3414	6011-6702
6711-6750	5711-3431	5711-3430	97-3833	97-3920	5711-3405	6011-6701
78.258.000	78.258.009	78.258.009	97-3840	97-3740	78.258.901	6011-6703
6211-6781	6211-6782	6211-6782	6211-6783	6211-6784	58.259.907	78.269.009

Přední kola bez pneu celek - Vollst. Vorderräder ohne Reifen - Front wheels without tyre assy - Roues avant complète sans pneu - Rueda delantera sin neumático completo

Poz. Pos. Item.	Objedn. číslo Bestellnummer Part No. Référence No de la pieza	Název Benennung Designation Désignation de la pièce Denominación de la pieza	3320	3340	4320	4340	5320	5340	6320	6340	7320	7340
00	6011-6701	6,00-16; 6,50-16	X		X		X		X			
00	6011-6702	7,50-16	X		X		X		X		X	
00	6011-6703	7,50-20			X		X		X		X	
00	78.269.009	9,00-16; 10,00-16			X		X		X		X	

67a
136a

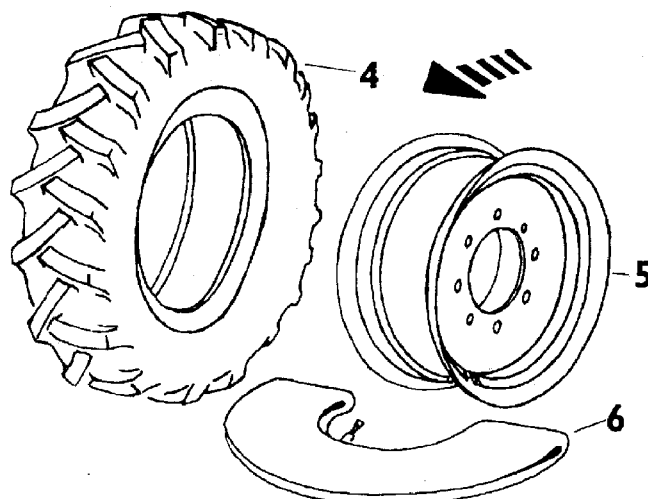

67a							67a
1	2	3	4	5		6	7
67a	136a	4	97-3995	Plášť - Reifen - Tyre casing - Enveloppe de pneu - Neumático (cubierta)		*	9,5/9-24 8 PR TZ 13
67a	136a	4	97-3757	Plášť - Reifen - Tyre casing - Enveloppe de pneu - Neumático (cubierta)		*	11,2-24 8 PR TZ 13
67a	136a	4	6045-6742	Plášť - Reifen - Tyre casing - Enveloppe de pneu - Neumático (cubierta)		*	11,2R24 RADIALTAURUS
67a	136a	5	6045-6702	Diskové kolo - Scheibenrad - Disc wheel - Roue à voile - Rueda de disco		2	W 9x24
67a	136a	6	97-3790	Vzdušnice - Luftschlauch - Tyre tube - Chambre à air - Cámara de aire		*	8,3/8, 9,5/9-24
67a	136a	6	97-3788	Vzdušnice - Luftschlauch - Tyre tube - Chambre à air - Cámara de aire		*	11,2/10-24
67a	136a	6	97-3788	Vzdušnice - Luftschlauch - Tyre tube - Chambre à air - Cámara de aire		*	11,2/10-24
67a	136a	0	6011-6705	Přední kola bez pneu celek Z 3340, 4340, 5340, 6340, 7340-- Vollst. Vorderräder ohne Reifen - Front wheels without tyre assy - Roues avant complète sans pneu - Roues avant complète sans pneu		1	9,5-24, 11,2-24

Přední kola celek - Vollst. Vorderräder - Front wheels assy - Roues avant, complete Ruedas delanteras completo

Poz. Pos. Item. Pos. Item.	Objedn. číslo Bestellnummer Part No. Référence No de la pieza	Název Benennung Designation Désignation de la pièce Denominación de la pieza	3320	3340	4320	4340	5320	5340	6320	6340	7320	7340
00	5045-6720	9,5-24		X								
00	6045-6730	11,2-24		X		X		X		X		X
00	6045-6740	11,2R24 TAURUS		X		X		X		X		X
A	Přední kolo levé-celek - Vollst. Linkes Vorderrad - LH front wheel assy - Roue avant gauche complète - Rueda delantera izquierda completo											
B	Přední kolo pravé-celek - Vollst. Rechtes Vorderrad - RH front wheel assy - Roue avant droite complète - Rueda delantera derecha completo											
C	Plášť - Reifen - Tyre casing - Enveloppe de pneu - Neumático											
D	Vzdušnice - Luftschlauch - Tyre tube - Chambre à air - Cámara de aire											
E	Diskové kolo - Scheibenrad - Disc wheel - Roue à voile - Rueda de disco											
Objedn. číslo Bestellnummer Part No. Référence No de la pieza	A	B	C	D	E							
5045-6720	5045-6711	5045-6715	97-3995	97-3790	6045-6702							
6045-6730	6045-6705	6045-6715	97-3757	97-3788	6045-6702							
6045-6740	6045-6741	6045-6743	6045-6742	97-3788	6045-6702							

67b,266

136b

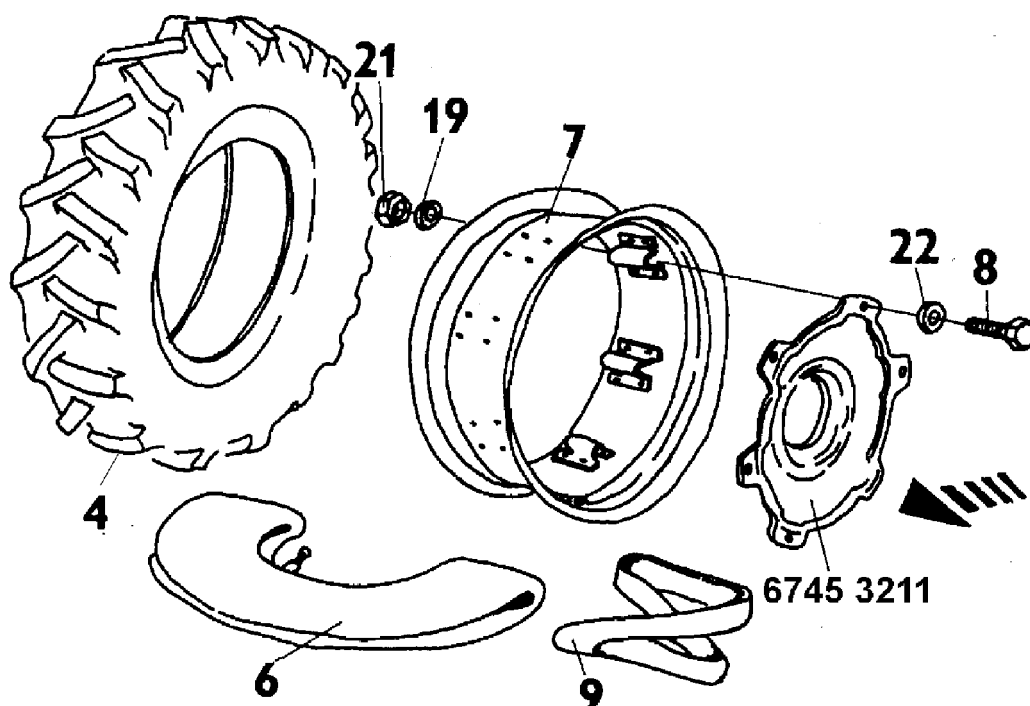

67b,266		MONTÁŽ ODLIŠNÝCH KOL - MONTAGE UNTERSCHIEDLICHER RÄDER - ASSEMBLY OF DISPARATE WHEELS - MONTAGE DE ROUES DIFFÉRENTES					67b,266	
1	2	3	4	5	6	7		
67b	136b	4	10.266.903	Plášť - Reifen - Tyre casing - Enveloppe de pneu - Neumático (cubierta)	*	11,2R24 TZ R 2 BARUM RADIAL		
67b	136b	4	6045-6742	Plášť - Reifen - Tyre casing - Enveloppe de pneu - Neumático (cubierta)	*	11,2R24 TAURUS		
67b	136b	4	7011-6757	Plášť - Reifen - Tyre casing - Enveloppe de pneu - Neumático (cubierta)	*	13,6R24 TAURUS		
67b	136b	4	97-3757	Plášť - Reifen - Tyre casing - Enveloppe de pneu - Neumático (cubierta)	*	11,2-24 8 PR TZ 13		
67b	136b	4	97-3852	Plášť - Reifen - Tyre casing - Enveloppe de pneu - Neumático (cubierta)	*	12,4-24 6 PR TZ 13 rozcho 1510 mm		
67b	136b	4	97-3995	Plášť - Reifen - Tyre casing - Enveloppe de pneu - Neumático (cubierta)	*	9,5/9-24 8 PR TZ 13		
67b	136b	6	97-3787	Vzdušnice - Luftschauch - Tyre tube - Chambre à air - Cámara de aire	*	12,4-24,		
67b	136b	6	97-3788	Vzdušnice - Luftschauch - Tyre tube - Chambre à air - Cámara de aire	*	11,2/10-24		
67b	136b	6	97-3790	Vzdušnice - Luftschauch - Tyre tube - Chambre à air - Cámara de aire	*	8,3/8, 9,5/9-24		
67b	136b	6	7011-6753	Vzdušnice - Luftschauch - Tyre tube - Chambre à air - Cámara de aire	*	13,6/14,9-24		
67b	136b	7	6745-3220	Ráfek s patkami - Felge mit Pratzen - Beaded wheel rim- Jante avec pattes - Llanta con patas de la rueda	2	W 9x24		
67b	136b	7	6911-6752	Ráfek s patkami - Felge mit Pratzen - Beaded wheel rim- Jante avec pattes - Llanta con patas de la rueda	2	W 9x24		
67b	136b	7	6911-6780	Ráfek s patkami - Felge mit Pratzen - Beaded, wheel rim- Jante avec pattes - Llanta con patas de la rueda	2	W 9x24 rozchod 1540 mm		
67b	136b	7	7011-6764	Ráfek s patkami - Felge mit Pratzen - Beaded wheel rim- Jante avec pattes - Llanta con patas de la rueda	2	W 12x24		
67b	136b	8	15.211.911	Šroub - Schraube - Bolt - Vis - Tornillo	12	M 16x1,5		
67b	136b	8	99-0545	Šroub - Schraube - Bolt - Vis - Tornillo		X		
67b	136b	9	97-3762	Vložka - Einlage - Insert - Pièce intercalée - Pieza intercalada	*	10-24 WB		
67b	136b	19	99-4794	Podložka - Unterlagscheibe - Washer - Rondelle - Arandela		X		
67b	136b	21	15.211.912	Matice - Mutter - Nut - Erou - Tuerca	12	M 16x1,5		
67b	136b	21	99-3746	Matice - Mutter - Nut - Erou - Tuerca		X		
67b	136b	22	15.211.913	Podložka - Unterlagscheibe - Washer - Rondelle - Arandela	12			
67b	136b	22	5711-2818	Podložka - Unterlagscheibe - Washer - Rondelle - Arandela		X		

Přední kola celek - Vollst. Vorderräder - Front wheels assy - Roues avant, complete Ruedas delanteras completo

Poz. Pos. Item.	Objedn. číslo Bestellnummer Part No. Référéncé No de la pieza	Název Benennung Designation Désignation de la pièce Denominación de la pieza	3320	3340	4320	4340	5320	5340	6320	6340	7320	7340
00	6045-6710	9,5-24						X				
00	6045-6720	11,2-24				X		X		X		X
00	6045-6750	11,2R24 TAURUS				X		X		X		X
00	6045-6770	12,4-24 rozchod 1510 mm				X		X		X		X
00	6211-6764	11,2R24 BARUM RADIAL				X		X		X		X
00	6911-6720	12,4-24				X		X		X		X
00	6911-6785	12,4-24 rozchod 1540 mm				X		X		X		X
00	7011-6755	13,6R24 TAURUS				X		X		X		X

Objedn. číslo Bestellnummer Part No. Référéncé No de la pieza	A	B	C	D	F	G	H	CH
6045-6710	6045-6709	6045-6719	97-3995	97-3790	6745-3220	99-0545	99-3746	
6045-6720	6045-6729	6045-6739	97-3757	97-3788	6745-3220	99-0545	99-3746	97-3762
6045-6750	6045-6751	6045-6752	6045-6742	97-3788	6745-3220	99-0545	99-3746	97-3762
6045-6770	6045-6771	6045-6772	97-3852	97-3787	6745-3220	99-0545	99-3746	
6211-6764	6211-6765	6211-6766	10.266.903	97-3788	6745-3220	99-0545	99-3746	97-3762
6911-6720	6911-6711	6911-6715	97-3852	97-3787	6911-6752	99-0545	99-3746	97-3762
6911-6785	6911-6784	6911-6782	97-3788	97-3788	6911-6780	99-0545	99-3746	97-3762
7011-6755	7011-6756	7011-6758	7011-6767	97-3786	7011-6764	99-0545	99-3746	
7011-6767	7011-6768	7011-6769	10.266.901	97-3786	6745-3220	99-0545	99-3746	

A	Přední kolo levé-celek - Vollst. Linkes Vorderrad - LH front wheel assy - Roue avant gauche complète - Rueda delantera izquierda completo
B	Přední kolo pravé-celek - Vollst. Rechtes Vorderrad - RH front wheel assy - Roue avant droite complète - Rueda delantera derecha completo
C	Plášť - Reifen - Tyre casing - Enveloppe de pneu - Neumático
D	Vzdušnice - Luftschlauch - Tyre tube - Chambre à air - Cámara de aire
F	Ráfek s patkami - Felge mit Pratzten - Beaded wheel rim - Jante avec pattes - Llanta con patas
G	Šroub - Schraube - Bolt - Vis - Tornillo
H	Maticé - Mutter - Nut - Ecrou - Tuerca
CH	Vložka - Felgenband - Protecting band - Bande de protection - Protector de la cámara

67c,266,267

136c

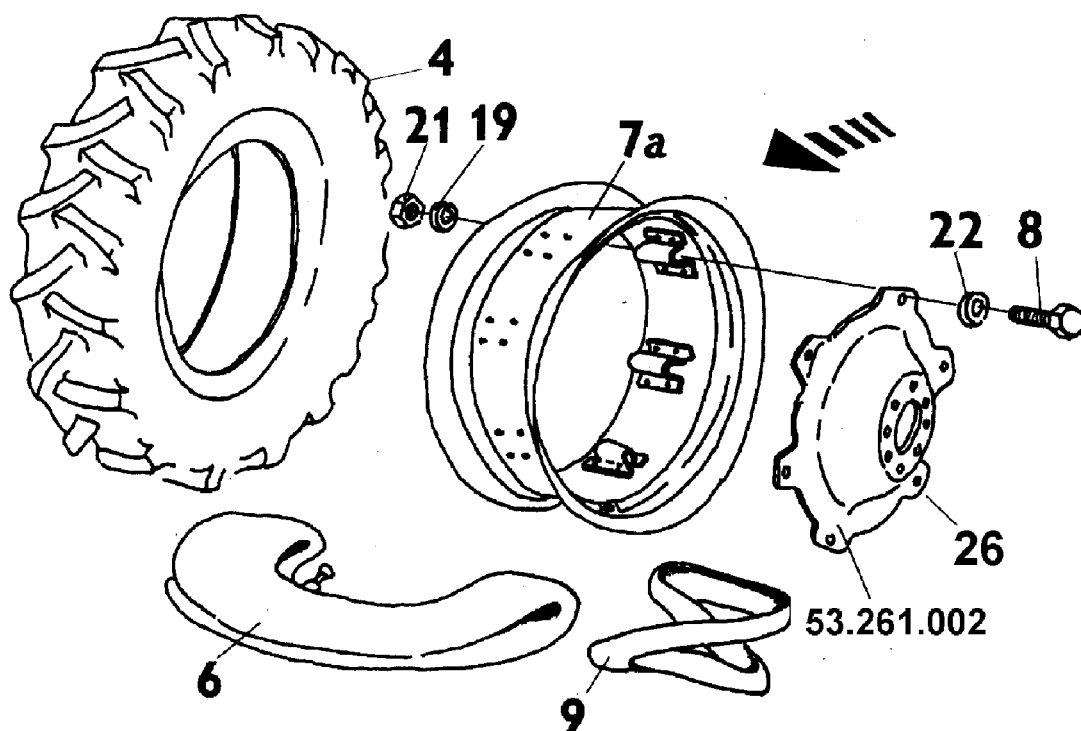

67c,266, 267	MONTÁŽ ODLIŠNÝCH KOL - MONTAGE UNTERSCHIEDLICHER RÄDER - ASSEMBLY OF DISPARATE WHEELS - MONTAGE DE ROUES DIFFÉRENTES	67c,266,267
--------------	---	-------------

1	2	3	4	5	6	7
67c	136	4	10.266.901	Plášť - Reifen - Tyre casing - Enveloppe de pneu - Neumático (cubierta)	*	13,6R24 BARUM
67c	136	4	10.266.903	Plášť - Reifen - Tyre casing - Enveloppe de pneu - Neumático (cubierta)	*	11,2R24 TZ R 2 BARUM RADIAL
67c	136	4	10.266.904	Plášť - Reifen - Tyre casing - Enveloppe de pneu - Neumático (cubierta)	*	12,4R24 TZR2 BARUM
67c	136	4	13.266.901	Plášť - Reifen - Tyre casing - Enveloppe de pneu - Neumático (cubierta)	*	12,4R24 TAURUS
67c	136	4	6045-6742	Plášť - Reifen - Tyre casing - Enveloppe de pneu - Neumático (cubierta)	*	11,2R24 8PRTZ13 TAURUS
67c	136	4	7011-6757	Plášť - Reifen - Tyre casing - Enveloppe de pneu - Neumático (cubierta)	*	13,6R24 TAURUS
67c	136	4	97-3757	Plášť - Reifen - Tyre casing - Enveloppe de pneu - Neumático (cubierta)	*	11,2-24 8 PR TZ 13
67c	136	4	97-3952	Plášť - Reifen - Tyre casing - Enveloppe de pneu - Neumático (cubierta)	*	12,4-24 8 PR TZ 13
67c	136	4	97-3995	Plášť - Reifen - Tyre casing - Enveloppe de pneu - Neumático (cubierta)	*	9,5/9-24 8 PR TZ 13
67c	136	6	97-3786	Vzdušnice - Luftschlauch - Tyre tube - Chambre à air - Cámara de aire	*	13,6/14,9-24
67c	136	6	97-3787	Vzdušnice - Luftschlauch - Tyre tube - Chambre à air - Cámara de aire	*	12,4/11-24, 11,25-24
67c	136	6	97-3788	Vzdušnice - Luftschlauch - Tyre tube - Chambre à air - Cámara de aire	*	11,2/10-24
67c	136	6	97-3790	Vzdušnice - Luftschlauch - Tyre tube - Chambre à air - Cámara de aire	*	8,3/8, 9,5/9-24
67c	136	7a	6745-3220	Ráfek s patkami - Felge mit Pratzen - Beaded wheel rim- Jante avec pattes - Llanta con patas de la rueda	2	W 9x24
67c	136	7a	7011-6764	Ráfek s patkami - Felge mit Pratzen - Beaded wheel rim- Jante avec pattes - Llanta con patas de la rueda	2	W 12x24
67c	136	7a	78.267.910	Ráfek s patkami - Felge mit Pratzen - Beaded wheel rim- Jante avec pattes - Llanta con patas de la rueda	2	W 10-24
67c	136c	8	15.211.911	Šroub - Schraube - Bolt - Vis - Tornillo	12	M 16x1,5
67c	136c	8	99-0545	Šroub - Schraube - Bolt - Vis - Tornillo		X
67c	136	9	97-3762	Vložka - Einlage - Insert - Pièce intercalée - Pieza intercalada	*	10-24 WB
67c	136	19	99-4794	Podložka - Unterlagscheibe - Washer - Rondelle - Arandela		X
67c	136c	21	15.211.912	Matice - Mutter - Nut - Ecrou - Tuerca	12	M 16x1,5
67c	136c	21	99-3746	Matice - Mutter - Nut - Ecrou - Tuerca		X
67c	136c	22	15.211.913	Podložka - Unterlagscheibe - Washer - Rondelle - Arandela	12	
67c	136c	22	5711-2818	Podložka - Unterlagscheibe - Washer - Rondelle - Arandela		X
67c	136	26	53.261.002	Přestavitelný disk - Scheibe - Dise - Voile de roue - Disco de la rueda	2	24"
67c	136	7a	6745-3220	Ráfek s patkami Z 3340, 5340 - Felge mit Pratzen - Beaded wheel rim- Jante avec pattes - Llanta con patas de la rueda	2	W 9-24
67c	136c	8	15.211.911	Šroub - Schraube - Bolt - Vis - Tornillo	12	M 16x1,5
67c	136c	8	99-0545	Šroub - Schraube - Bolt - Vis - Tornillo		X
67c	136c	19	99-4794	Podložka - Unterlagscheibe - Washer - Rondelle - Arandela		X

67c,266, 267						67c,266,267	
1	2	3	4	5	6	7	
67c	136c	21	15.211.912	Matice - Mutter - Nut - Ecrou - Tuerca	12	M 16x1,5	
67c	136c	21	99-3746	Matice - Mutter - Nut - Ecrou - Tuerca		X	
67c	136c	22	15.211.913	Podložka - Unterlagscheibe - Washer - Rondelle - Arandela	12		
67c	136c	22	5711-2818	Podložka - Unterlagscheibe - Washer - Rondelle - Arandela		X	
67c	136	26	53.261.002	Přestavitelný disk - Scheibe - Dise - Voile de roue - Disco de la rueda	2	24"	
67c	136	0	7340-6704	Přední kola bez pneu celek - Z 3340, 5340 - Vollst. Vorderräder ohne Reifen - Front wheels unit without tyre - Roues avant complète avec pneu	1	9,5-24	
67c	136	0	7340-6705	Přední kola bez pneu s diskem Z 3340, 5340 - Vorderräder ohne Reifen mit Scheibe - Front wheels without tyre with disc - Roues avant sans pneu voile de roue	1	9,5-24	
67c	00	00	93-8366	Sada Satz - Set - Jeu - Juego	1	(15.211.911,15.211.912,15.211.913)	

Přední kola celek - Vollst. Vorderräder - Front wheels assy - Roues avant, complete Ruedas delanteras completo

Poz. Pos. Item. Pos. Item.	Objedn. číslo Bestellnummer Part No. Référéncé No de la pieza	Název Benennung Designation Désignation de la pièce Denominación de la pieza	3320	3340	4320	4340	5320	5340	6320	6340	7320	7340
00	7011-6767	13,6R24		X		X		X		X		X
00	7340-6701	9,5-24		X				X				
00	7340-6706	11,2-24		X		X		X		X		X
00	7340-6709	11,2R24 BARUM RADIAL		X		X		X		X		X
00	7340-6712	11,2R24 TAURUS		X		X		X		X		
00	7340-6717	12,4-24				X		X		X		X
00	7340-6720	12,4R24 BARUM RADIAL				X		X		X		X
00	7340-6723	12,4R24 TAURUS				X		X		X		X
00	7340-6727	13,6R24 BARUM RADIAL				X		X		X		X
00	7340-6730	13,6R24 TAURUS				X		X		X		X

Přední kola celek - Vollst. Vorderräder - Front wheels assy - Roues avant, complete Ruedas delanteras completo

Objedn. číslo Bestellnummer Part No. Référéncé No de la pieza	A	B	C	D	E	F	G	H	CH
7011-6767	7011-6768	7011-6769	10.266.901	97-3786	53.261.002	6745-3220	99-0545	99-3746	
7340-6701	6045-6709	6045-6719	97-3995	97-3790	53.261.002	6745-3220	99-0545	99-3746	97-3762
7340-6706	78.267.009	78.267.019	97-3757	97-3788	53.261.002	78.267.910	99-0545	99-3746	
7340-6709	10.266.219	10.266.229	10.266.903	97-3788	53.261.002	7011-6764	99-0545	99-3746	
7340-6712	13.266.219	13.266.229	6045-6742	97-3788	53.261.002	78.267.910	99-0545	99-3746	
7340-6717	78.266.009	78.266.019	97-3952	97-3787	53.261.002	78.267.910	99-0545	99-3746	
7340-6720	10.266.119	10.266.129	10.266.904	97-3787	53.261.002	78.267.910	99-0545	99-3746	
7340-6723	13.266.119	13.266.129	13.266.901	97-3787	53.261.002	78.267.910	99-0545	99-3746	
7340-6727	10.266.319	10.266.329	10.266.901	97-3786	53.261.002	7011-6764	99-0545	99-3746	
7340-6730	7011-6756	7011-6758	7011-6757	97-3786	53.261.002	7011-6764	99-0545	99-3746	

A	Přední kolo levé-celek - Vollst. Linkes Vorderrad - LH front wheel assy - Roue avant gauche complète - Rueda delantera izquierda completo
B	Přední kolo pravé-celek - Vollst. Rechtes Vorderrad - RH front wheel assy - Roue avant droite complète - Rueda delantera derecha completo
C	Plášť - Reifen - Tyre casing - Enveloppe de pneu - Neumático
D	Vzdušnice - Luftschlauch - Tyre tube - Chambre à air - Cámara de aire
E	Přestavitelný disk - Scheibe - Disc - Disque - Disco
F	Ráfek s patkami - Felge mit Pratzten - Beaded wheel rim - Jante avec pattes - Llanta con patas
G	Šroub - Schraube - Bolt - Vis - Tornillo
H	Matice - Mutter - Nut - Ecrou - Tuerca
CH	Vložka - Felgenband - Protecting band - Bande de protection - Protector de la cámara

67d

137

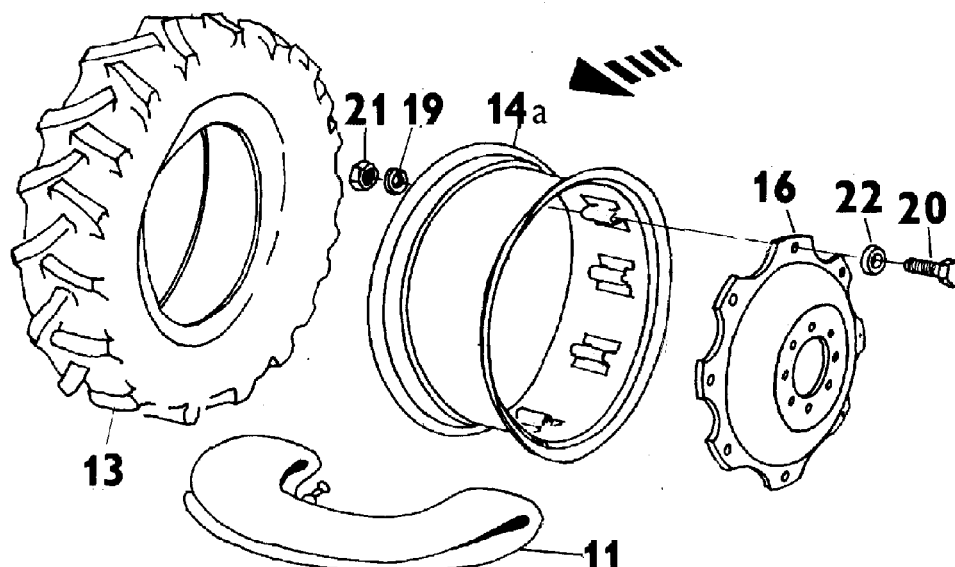

67d	MONTÁŽ ODLIŠNÝCH KOL - MONTAGE UNTERSCHIEDLICHER RÄDER - ASSEMBLY OF DISPARATE WHEELS - MONTAGE DE ROUES DIFFÉRENTES - MONTAJE DE LAS RUEDAS DIFERENTES	67d
-----	--	-----

1	2	3	4	5	6	7
67d	137	11	97-3882	Vzdušnice - Luftschlauch - Tyre tube - Chambre à air - Cámara de aire - Cámara de aire	*	16,9/14, 18,4/15-34
67d	137	13	6211-6704	Plášť - eifen - Tyre casing - Enveloppe de pneu - Neumático (cubierta)	*	16,9R34 TAURUS
67d	137	13	97-3658	Plášť - eifen - Tyre casing - Enveloppe de pneu - Neumático (cubierta)	*	16,9R34 TZ R2 BARUM
67d	137	13	97-3959	Plášť - eifen - Tyre casing - Enveloppe de pneu - Neumático (cubierta)	*	16,9-34 8 PR TZ 17
67d	137	14a	6911-6764	Ráfek s patkami - Felge mit Pratzen - Beaded wheel rim - Jante avec pattes - Llanta con patas de la rueda - Llanta con patas de la rueda	2	W 15Lx34
67d	137	16	6911-6702	Disk - Scheibe - Disc - Voile de roue - Disco de la rueda	2	34"
67d	137	19	99-4794	Podložka - Unterlagscheibe - Washer - Rondelle - Arandela	16	16 ČSN 02 1741.09
67d	137	20	15.211.911	Šroub - Schraube - Bolt - Vis - Tornillo	16	M 16x1,5
67d	137	20	99-0542	Šroub - Schraube - Bolt - Vis - Tornillo		X
67d	137	21	15.211.912	Matice - Mutter - Nut - Ecrou - Tuerca	16	M 16x1,5
67d	137	21	99-3746	Matice - Mutter - Nut - Ecrou - Tuerca		X
67d	137	22	15.211.913	Podložka - Unterlagscheibe - Washer - Rondelle - Arandela	16	
67d	137	22	5711-2818	Podložka - Unterlagscheibe - Washer - Rondelle - Arandela		X
67d	137	0	6011- 6727	Zadní kola bez pneu Z 4320-7340-- Hinterräder ohne Reifen - Rear wheels without tyres - Roues arrière sans pneu - Rueda trasera sans pneu voile de roue	1	16,9-34
67d	137	0	6011- 6725	Zadní kola bez pneu - Hinterräder ohne Reifen - Rear wheels without tyres - Roues arrière sans pneu - Rueda trasera sans pneu voile de roue		X 13,6-36
67c	00	00	93-8366	Sada Satz - Set - Jeu - Juego	1	(15.211.911,15.211.912,15.211.913)

Zadní kola se stupňovitou regulací rozchodu -celek - Vollst. Hinterräder - Rear wheels assy- Roues arrière, complete - Ruedas traseras

Poz. Pos. Item.	Objedn. číslo Bestellnummer Part No.	Název Benennung Designation Désignation de la pièce Denominación de la pieza	3320	3340	4320	4340	5320	5340	6320	6340	7320	7340
00	6211-6730X	16,9R34 TAURUS		X		X		X		X		X
00	63.211.120	16,9R34 TZ R 2 BARUM			X	X	X	X	X	X	X	X
00	73.211.120	16,9R34 TZ R 2 BARUM			X	X	X	X	X	X	X	X
00	6211-6770X	16,9R34 TZ R 2 BARUM			X	X	X	X	X	X	X	X
00	6711-6710X	13,6-36										
00	63.211.110	16,9-34			X	X	X	X	X	X	X	X
00	73.211.110	16,9-34			X	X	X	X	X	X	X	X
00	6911-6760X	16,9-34			X	X	X	X	X	X	X	X

Zadní kola se stupňovitou regulací rozchodu -celek - Vollst. Hinterräder - Rear wheels assy- Roues arrière, complete - Ruedas traseras

Objedn. číslo Bestellnummer Part No. Référéncé No de la pieza	A	B	C	D	I	F	G	H
6211-6730X	6211-6717X	6211-6716X	6211-6704	97-3882	6911-6702	6911-6764	99-0542	99-3746
63.211.120	63.211.121	63.211.122	97-3658	97-3882	6911-6702	6911-6764	99-0542	99-3746
73.211.120	73.211.121	73.211.122	97-3658	97-3882	6911-6702	6911-6764	99-0542	99-3746
6211-6770X	6211-6771	6211-6772	97-3658	97-3882	6911-6702	6911-6764	99-0542	99-3746
6711-6710X	6711-6715	6711-6711	10.266.903	97-3788	6911-6702	6911-6764	99-0542	99-3746
63.211.110	63.211.111	63.211.112	97-3959	97-3882	6911-6702	6911-6764	99-0542	99-3746
73.211.110	73.211.111	73.211.112	97-3959	97-3882	6911-6702	6911-6764	99-0542	99-3746
6911-6760X	6911-6761	6911-6765	97-3959	97-3882	6911-6702	6911-6764	99-0542	99-3746

A	Přední kolo levé-celek - Vollst. Linkes Vorderrad - LH front wheel assy - Roue avant gauche complète - Rueda delantera izquierda completo
B	Přední kolo pravé-celek - Vollst. Rechtes Vorderrad - RH front wheel assy - Roue avant droite complète - Rueda delantera derecha completo
C	Plášť - Reifen - Tyre casing - Enveloppe de pneu - Neumático
D	Vzdušnice - Luftschlauch - Tyre tube - Chambre à air - Cámara de aire
F	Ráfek s patkami - Felge mit Prätzen - Beaded wheel rim - Jante avec pattes - Llanta con patas
G	Šroub - Schraube - Bolt - Vis - Tornillo
H	Matice - Mutter - Nut - Ecrou - Tuerca
I	Disk - Scheibe - Disc - Disque - Disco

67e

137a

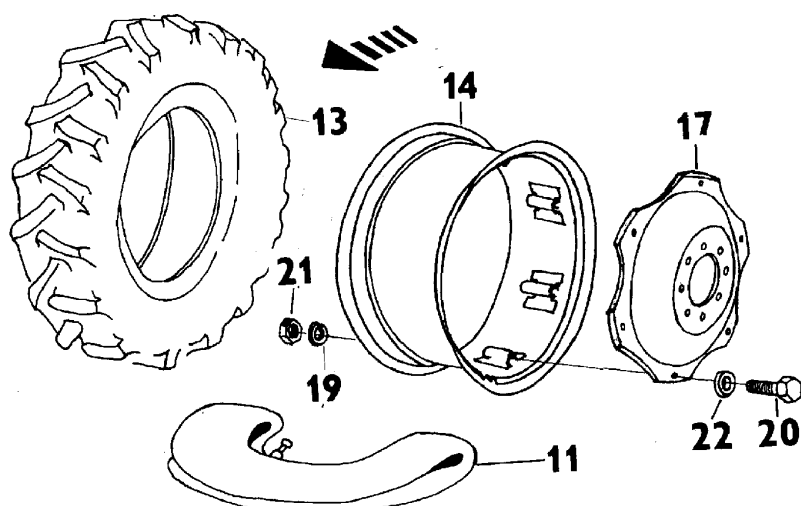

67e		MONTÁŽ ODLIŠNÝCH KOL - MONTAGE UNTERSCHIEDLICHER RÄDER - ASSEMBLY OF DISPARATE WHEELS - MONTAGE DE ROUES DIFFÉRENTES - MONTAJE DE LAS RUEDAS DIFERENTES					67e	
1	2	3	4	5	6	7		
67e	137a	11	6211-6760	Vzdušnice - Luftschlauch - Tyre tube - Chambre à air - Cámara de aire	*	15-30		
67e	137a	11	97-3781	Vzdušnice - Luftschlauch - Tyre tube - Chambre à air - Cámara de aire	*	16,9-28		
67e	137a	11	97-3782	Vzdušnice - Luftschlauch - Tyre tube - Chambre à air - Cámara de aire	*	16,9/14-30		
67e	137a	11	97-3791	Vzdušnice - Luftschlauch - Tyre tube - Chambre à air - Cámara de aire	*	12,4-28		
67e	137a	11	97-3792	Vzdušnice - Luftschlauch - Tyre tube - Chambre à air - Cámara de aire	*	14,9/13-28		
67e	137a	13	6211-6703	Plášť - Reifen - Tyre casing - Enveloppe de pneu - Neumático (cubierta)	*	16,9R30 TAURUS		
67e	137a	13	6211-6708	Plášť - Reifen - Tyre casing - Enveloppe de pneu - Neumático (cubierta)	*	16,9R30 TZ R 2 BARUM		
67e	137a	13	6211-6728	Plášť - Reifen - Tyre casing - Enveloppe de pneu - Neumático (cubierta)	*	14,9R28 TAURUS		
67e	137a	13	97-3753	Plášť - Reifen - Tyre casing - Enveloppe de pneu - Neumático (cubierta)	*	14,9-28 8 PR TZ 13		
67e	137a	13	97-3754	Plášť - Reifen - Tyre casing - Enveloppe de pneu - Neumático (cubierta)	*	12,4-28 6 PR TZ 13		
67e	137a	13	97-3850	Plášť - Reifen - Tyre casing - Enveloppe de pneu - Neumático (cubierta)	*	18,4-30		
67e	137a	13	97-3858	Plášť - Reifen - Tyre casing - Enveloppe de pneu - Neumático (cubierta)	*	16,9-28 6 PR TZ 13		
67e	137a	13	97-3859	Plášť - Reifen - Tyre casing - Enveloppe de pneu - Neumático (cubierta)	*	16,9-30 8 PR TZ 17		
67e	137a	14	5211-6704	Ráfek s patkami - Felge mit Pratzen - Beaded wheel rim- Jante avec pattes - Llanta con patas	2	W 10x28		
67e	137a	14	5711-2861	Ráfek s patkami - Felge mit Pratzen - Beaded wheel rim- Jante avec pattes - Llanta con patas	2	W 12x28		
67e	137a	14	6211-6712	Ráfek s patkami - Felge mit Pratzen - Beaded wheel rim- Jante avec pattes - Llanta con patas	2	W 15Lx30		
67e	137a	17	5711-2814	Disk - Scheibe - Disc - Voile de roue - Disco de la rueda	2	28"		
67e	137a	17	6211-6713	Disk - Scheibe - Disc - Voile de roue - Disco de la rueda	2	30"		
67e	137a	17	5211-6703	Disk - Scheibe - Disc - Voile de roue - Disco de la rueda		X		
67e	137a	19	99-4794	Podložka - Unterlagscheibe - Washer - Rondelle - Arandela		X		
67e	137a	20	15.211.911	Šroub - Schraube - Bolt - Vis - Tornillo	12	M 16x1,5		
67e	137a	20	99-0542	Šroub - Schraube - Bolt - Vis - Tornillo		X		
67e	137a	21	15.211.912	Matic - Mutter - Nut - Ecrou - Tuerca	12	M 16x1,5		
67e	137a	21	99-3746	Matic - Mutter - Nut - Ecrou - Tuerca		X		
67e	137a	22	15.211.913	Podložka - Unterlagscheibe - Washer - Rondelle - Arandela	12			
67e	137a	22	5711-2818	Podložka - Unterlagscheibe - Washer - Rondelle - Arandela		X		
67e	137a	0	6011-6724	Zadní kola bez pneu Z 3320, 3340, 4320, 5320, 6320, 7320 -- Hinterräder ohne Reifen - Rear wheels without tyres - Roues arrière sans pneu - Rueda trasera sans pneu voile de roue	1	14,9-28, 16,9-28		
67e	137a	0	6011-6726	Zadní kola bez pneu Z 3320-7340 -- Hinterräder ohne Reifen - Rear wheels without tyres - Roues arrière sans pneu - Rueda trasera sans pneu voile de roue	1	16,9-30		
67e	137a	0	6011-6720	Zadní kola bez pneu Z 3320 -- Hinterräder ohne Reifen - Rear wheels without tyres - Roues arrière sans pneu - Rueda trasera sans pneu voile de roue	1	12,4-28		
67e	137a	0	6011-6723	Zadní kola bez pneu Z 3320-6340 - Hinterräder ohne Reifen - Rear wheels without tyres - Roues arrière sans pneu - Rueda trasera sans pneu voile de roue	1	12,4-36, 13,6-36		

Zadní kola celek - Vollst. Hinterräder - Rear wheels assy- Roues arrière, complete - Ruedas traseras

Poz. Pos. Item.	Objedn. číslo Bestellnummer Part No. Référéce No de la pieza	Název Benennung Designation Désignation de la pièce Denominación de la pieza	3320	3340	4320	4340	5320	5340	6320	6340	7320	7340
00	63.211.010	12,4-28 (Mefro)	X									
00	73.211.010	12,4-28 (Pronar)	X									
00	5211-6710X	12,4-28	X									
00	63.211.020	14,9-28 (Mefro)	X	X	X		X		X		X	
00	73.211.020	14,9-28 (Pronar)	X	X	X		X		X		X	
00	5711-2870X	14,9-28	X	X	X		X		X		X	
00	63.211.060	16,9-30 (Mefro)	X	X	X	X	X	X	X	X	X	X
00	73.211.060	16,9-30 (Pronar)	X	X	X	X	X	X	X	X	X	X
00	6211-6720X	16,9-30	X	X	X	X	X	X	X	X	X	X
00	63.211.030	14,9R28 (Mefro)	X		X							
00	73.211.030	14,9R28 (Pronar)	X		X							
00	6211-6726X	14,9R28 TAURUS	X		X							
00	63.211.090	18,4-30 (Mefro)			X	X	X	X	X	X	X	X
00	73.211.090	18,4-30 (Pronar)			X	X	X	X	X	X	X	X
00	6211-6735X	18,4-30			X	X	X	X	X	X	X	X
00	6211-6740X	16,9R30 TAURUS	X		X	X	X	X	X	X	X	X
00	63.211.070	16,9R30 (Mefro)	X	X	X	X	X	X	X	X	X	X
00	73.211.070	16,9R30 (Pronar)	X	X	X	X	X	X	X	X	X	X
00	6211-6750X	16,9R30 BARUM	X	X	X	X	X	X	X	X	X	X
00	6711-6790X	16,9/14-28	X	X	X	X	X	X	X	X	X	X

Zadní kola - celek - Vollst. Hinterräder - Rear wheels assy- Roues arrière, complete - Ruedas traseras

Objedn. Číslo Bestellnummer Part No. Référéce No de la pieza	A	B	C	D	I	F	G	H
63.211.010	63.211.011	63.211.012	97-3754	97-3791	5711-2814	5211-6704	99-0542	99-3746
73.211.010	73.211.011	73.211.012	97-3754	97-3791	5711-2814	5211-6704	99-0542	99-3746
5211-6710X	5211-6705X	5211-6701X	97-3754	97-3791	5711-2814	5211-6704	99-0542	99-3746
63.211.020	63.211.021	63.211.022	97-3753	97-3792	5711-2814	5711-2861	99-0542	99-3746
73.211.020	73.211.021	73.211.022	97-3753	97-3792	5711-2814	5711-2861	99-0542	99-3746
5711-2870	5711-2865X	5711-2860X	97-3753	97-3792	5711-2814	5711-2861	99-0542	99-3746
63.211.060	63.211.061	63.211.062	97-3859	97-3782	6211-6713	6211-6712	99-0542	99-3746
73.211.060	73.211.061	73.211.062	97-3859	97-3782	6211-6713	6211-6712	99-0542	99-3746
6211-6720X	6211-6711X	6211-6715X	97-3859	97-3782	6211-6713	6211-6712	99-0542	99-3746
63.211.030	63.211.031	63.211.032	6211-6728	97-3792	5711-2814	5711-2861	99-0542	99-3746
73.211.030	73.211.031	73.211.032	6211-6728	97-3792	5711-2814	5711-2861	99-0542	99-3746
6211-6726X	6211-6727X	6211-6729X	6211-6728	97-3792	5711-2814	5711-2861	99-0542	99-3746
63.211.090	63.211.091	63.211.092	97-3850	6211-6760	6211-6713	6211-6712	99-0542	99-3746
73.211.090	73.211.091	73.211.092	97-3850	6211-6760	6211-6713	6211-6712	99-0542	99-3746
6211-6735X	6211-6736X	6211-6737X	97-3850	6211-6760	6211-6713	6211-6712	99-0542	99-3746
6211-6740X	6211-6706X	6211-6705X	6211-6703	97-3782	6211-6713	6211-6712	99-0542	99-3746
63.211.070	63.211.071	63.211.072	6211-6708	97-3782	6211-6713	6211-6712	99-0542	99-3746
73.211.070	73.211.071	73.211.072	6211-6708	97-3782	6211-6713	6211-6712	99-0542	99-3746
6211-6750X	6211-6707X	6211-6709X	6211-6708	97-3782	6211-6713	6211-6712	99-0542	99-3746
6711-6790X	5745-2854X	5745-2853X	97-3858	97-3781	5711-2814	5711-2861	99-0542	99-3746
A	Přední kolo levé-ček - Vollst. Linkes Vorderrad - LH front wheel assy - Roue avant gauche complète - Rueda delantera izquierda completo							
B	Přední kolo pravé-ček - Vollst. Rechtes Vorderrad - RH front wheel assy - Roue avant droite complète - Rueda delantera derecha completo							
C	Plášť - Reifen - Tyre casing - Enveloppe de pneu - Neumático							
D	Vzdušnice - Luftschlauch - Tyre tube - Chambre à air - Cámara de aire							
F	Ráfek s patkami - Felge mit Pratzten - Beaded wheel rim - Jante avec pattes - Llanta con patas							
G	Šroub - Schraube - Bolt - Vis - Tornillo							
H	Matic - Mutter - Nut - Ecrou - Tuerca							
I	Disk - Scheibe - Disc - Disque - Disco							

67f

137b

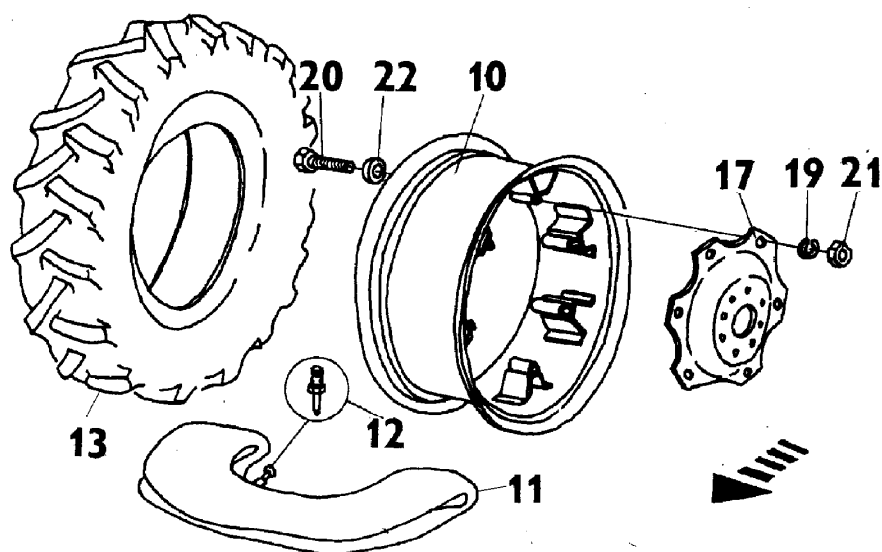

67f							67f
1	2	3	4	5	6	7	
67f	137b	10	5211-6712	Ráfek s patkami - Felge mit Pratzen - Beaded wheel rim- Jante avec pattes - Llanta con patas de la rueda	2	W 11x32	
67f	137b	10	5211-6732	Ráfek s patkami - Felge mit Pratzen - Beaded wheel rim- Jante avec pattes - Llanta con patas de la rueda	2	W 11x36	
67f	137b	11	97-3783	Vzdušnice - Luftschlauch - Tyre tube - Chambre à air - Cámara de aire	*	12,4/11, 13,6-36	
67f	137b	11	97-3785	Vzdušnice - Luftschlauch - Tyre tube - Chambre à air - Cámara de aire	*	12,4-32	
67f	137b	12	93-0940	Ventilek - Ventil - Valve - Valve - Válvula	2		
67f	137b	13	97-3857	Plášť - Reifen - Tyre casing - Enveloppe de pneu - Neumático (cubierta)	*	12,4-36 6PR TZ 13	
67f	137b	13	97-3856	Plášť - Reifen - Tyre casing - Enveloppe de pneu - Neumático (cubierta)	*	12,4-32 6 PR TZ 13	
67f	137b	17	5211-6713	Disk Z 3320, 3340 - Scheibe - Disc - Voile de roue - Disco de la rueda	2	32"	
67f	137b	17	5211-6733	Disk Z 3320-6340 - Scheibe - Disc - Voile de roue - Disco de la rueda	2	36"	
67f	137b	19	99-4794	Podložka - Unterlagscheibe - Washer - Rondelle - Arandela	X		
67f	137b	20	99-0542	Šroub - Schraube - Bolt - Vis - Tornillo	12	M 16x1,5	
67f	137b	20	99-0542	Šroub - Schraube - Bolt - Vis - Tornillo	X		
67f	137b	21	99-3746	Matice - Mutter - Nut - Ecou - Tuerca	12	M 16x1,5	
67f	137b	21	99-3746	Matice - Mutter - Nut - Ecou - Tuerca	X		
67f	137b	22	5711-2818	Podložka - Unterlagscheibe - Washer - Rondelle - Arandela	12		
67f	137b	22	5711-2818	Podložka - Unterlagscheibe - Washer - Rondelle - Arandela	X		
67f	137b	0	6011-6722	Zadní kola bez pneu Z 3320, 3340 - Vollst. Hinterräder ohne Reifen - Rear wheels without tyres - Roues arrière sans pneu - Rueda trasera sans pneu voile de roue	1	12,4-32	

Zadní kola celek - Vollst. Hinterräder - Rear wheels assy- Roues arrière, complete - Ruedas traseras

Poz. Pos. Item. Pos. Item.	Objedn. číslo Bestellnummer Part No. Référence No de la pieza	Název Benennung Designation Désignation de la pièce Denominación de la pieza	3320	3340	4320	4340	5320	5340	6320	6340	7320	7340
00	63.211.170	13,6-36	X	X	X	X	X	X	X	X		
00	73.211.170	13,6-36	X	X	X	X	X	X	X	X		
00	5211-6740X	13,6-36	X	X	X	X	X	X	X	X		
00	63.211.160	12,4-36	X	X	X	X	X	X	X	X		
00	73.211.160	12,4-36	X	X	X	X	X	X	X	X		
00	5211-6730X	12,4-36	X	X	X	X	X	X	X	X		
00	63.211.100	12,4-32	X	X								
00	73.211.100	12,4-32	X	X								
00	5211-6720X	12,4-32	X	X								

Zadní kola - celek - Vollst. Hinterräder - Rear wheels assy- Roues arrière, complete - Ruedas traseras

Objedn. číslo Bestellnummer Part No. Référéce No de la pieza	A	B	C	D	I	F	G	H
63.211.170	63.211.171	63.211.172	97-3957	97-3783	5211-6733	5211-6732	99-0542	99-3746
73.211.170	73.211.171	73.211.172	97-3957	97-3783	5211-6733	5211-6732	99-0542	99-3746
5211-6740X	5211-6742X	5211-6741X	97-3957	97-3783	5211-6733	5211-6732	99-0542	99-3746
63.211.160	63.211.161	63.211.162	97-3857	97-3783	5211-6733	5211-6732	99-0542	99-3746
73.211.160	73.211.161	73.211.162	97-3857	97-3783	5211-6733	5211-6732	99-0542	99-3746
5211-6730X	5211-6734X	5211-6731X	97-3857	97-3783	5211-6733	5211-6732	99-0542	99-3746
63.211.100	63.211.101	63.211.102	97-3856	97-3785	5211-6713	5211-6712	99-0542	99-3746
73.211.100	73.211.101	73.211.102	97-3856	97-3785	5211-6713	5211-6712	99-0542	99-3746
5211-6720X	5211-6714X	5211-6711X	97-3856	97-3785	5211-6713	5211-6712	99-0542	99-3746

Zadní kola - celek - Vollst. Hinterräder - Rear wheels assy- Roues arrière, complete - Ruedas traseras

A	Přední kolo levé-celek - Vollst. Linkes Vorderrad - LH front wheel assy - Roue avant gauche complète - Rueda delantera izquierda completo
B	Přední kolo pravé-celek - Vollst. Rechtes Vorderrad - RH front wheel assy - Roue avant droite complète - Rueda delantera derecha completo
C	Plášť - Reifen - Tyre casing - Enveloppe de pneu - Neumático
D	Vzdušnice - Luftschlauch - Tyre tube - Chambre à air - Cámara de aire
F	Ráfek s patkami - Felge mit Pratzten - Beaded wheel rim - Jante avec pattes - Llanta con patas
G	Šroub - Schraube - Bolt - Vis - Tornillo
H	Matice - Mutter - Nut - Ecrou - Tuerca
I	Disk - Scheibe - Disc - Disque - Disco

68

139

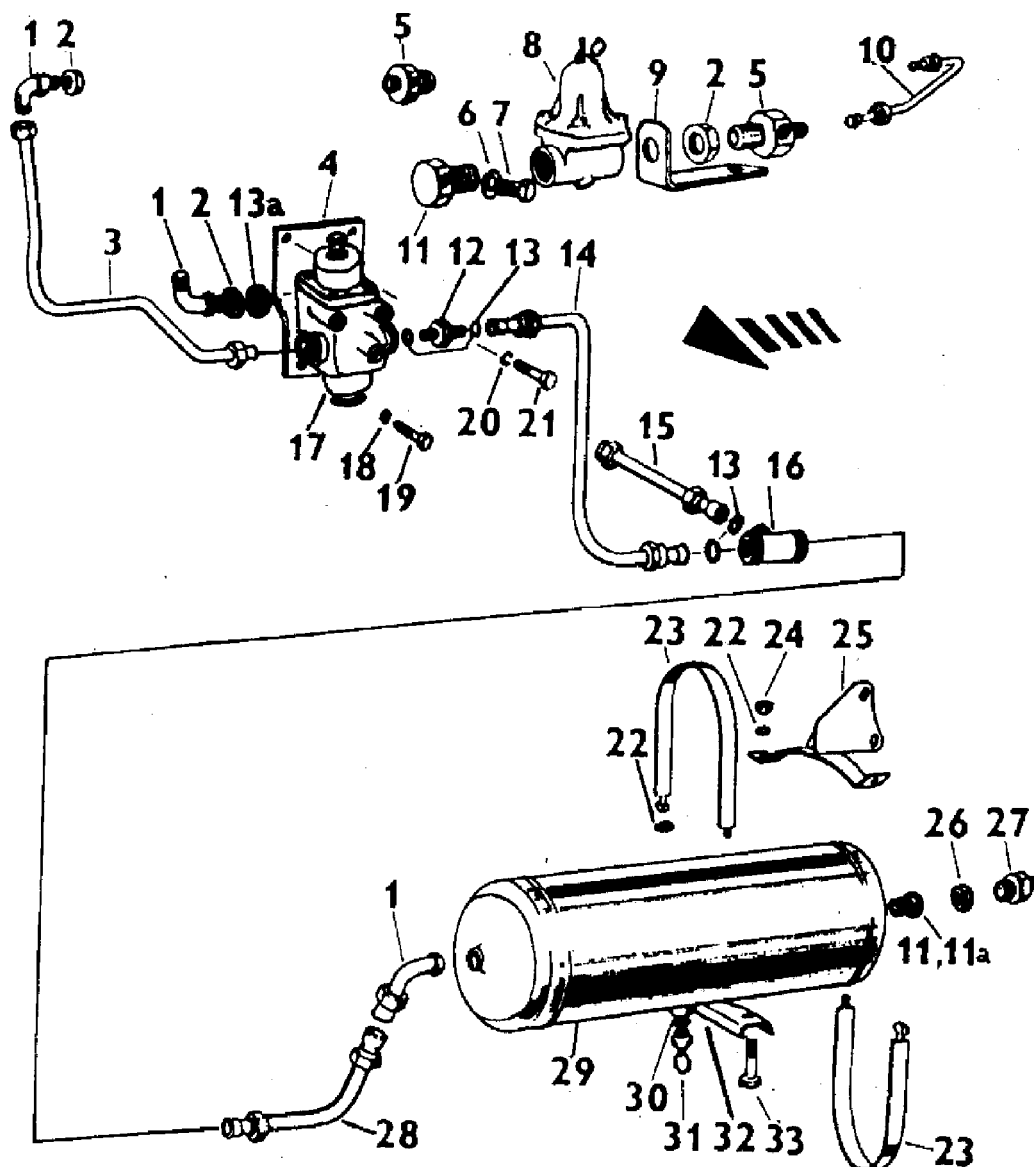

68 VZDUCHOVÉ BRZDY - LUFTBREMSEN - AIR BRAKES - ÉQUIPEMENT DE FREINS À AIR - FRENOS DE AIRE (6211-6800/6) 68						
1	2	3	4	5	6	7
68	139, 140	1	6911-6850	Koleno - Knie - Elbow - Coude - Codo	3	M 22x1,5
68	139, 140	2	6911-6829	Matice - Mutter - Nut - Ecrou - Tuerca	3	M 22x1,5
68	139	3	7245-6920	Trubka k regulátoru tlaku - Rohr zum Druckregler - Tube to pressure regulator - Tube au régulateur de pression - Tubo hasta el regulador de presión	1	
68	139	4	4911-6801	Držák - Halter - Holder - Support - Soporte	1	xxx
68	139	4	7245-6903	Držák Z 3320, 3340 - Halter - Holder - Support - Soporte	1	
68	139	4	7245-6902	Držák Z 4320-7340 - Halter - Holder - Support - Soporte	1	
68	139	5	6911-6824	Připojka - Anschlussstück - Connector - Raccord	2	
68	139	6	97-2181	Těsnící kroužek - Dichtungsring - Sealing ring - Anneau d'étanchéité - Anillo de junta	1	ooo 10x14 ČSN 02 9310.2
68	139	7	97-2658	Zátka - Stopfen - Plug - Bouchon - Tapón	1	ooo M 10x1 ČSN 13 7964.1
68	139	8	6911-6822	Ventil - Ventil - Valve - Clapet - Válvula	1	ooo
68	139	9	6911-6823	Přichytka - Schelle - Clamp - Attache - Fijación	1	ooo
68	139	10	6911-6821	Trubka - Rohr - Tube - Tube - Tubo	1	ooo

xxx - Montuje se se skupinou 21,22,35,69 - Wird montiert bei gleichzeitiger Montage der Gruppe 21,22,35,69 - Mounted in case the group 21,22,35,69 has been mounted too - Monté en cas du montage simultané du groupe 21,22,35,69

68							68
1	2	3	4	5	6	7	
68	139	11	6911-6802	Přípojka - Anchlussstück - Connector - Raccord	2		
68	139	11a	7011-6902	Přípojka - Anchlussstück - Connector - Raccord	2	xxx	
68	139, 140	12	6911-6828	Dvojité hrdlo - Doppelstutzen - Dual connector - Tubulure double - Tubuladura doble	2	M 22x1,5	
68	139, 140	13	95-6804	Těsnící kroužek - Dichtungsring - Sealing ring - Anneau d'étanchéité - Anillo de junta	8		
68	139	13a	97-2186	Těsnící kroužek - Dichtungsring - Sealing ring - Anneau d'étanchéité - Anillo de junta	1	22x27 ČSN 02 9310.2	
68	139	14	6245-6801	Trubka od regulátoru ke vzduchojemu Z 3320, 3340 - Rohr vom Regler zu dem Luftbehälter - Tube going from the regulátor to the pressure air tank - Tube allant du régulateur au réservoir d'air comprimé - Tubo desde regulador hasta el deposito de aire comprimido	1		
68	139	14	7011-6901	Trubka od regulátoru ke vzduchojemu Z 3320, 3340 - Rohr vom Regler zu dem Luftbehälter - Tube going from the regulátor to the pressure air tank - Tube allant du régulateur au réservoir d'air comprimé - Tubo desde regulador hasta el deposito de aire comprimido	1	ooo	
68	139	14	7245-6906	Trubka od regulátoru ke vzduchojemu Z 3320, 3340 - Rohr vom Regler zu dem Luftbehälter - Tube going from the regulátor to the pressure air tank - Tube allant du régulateur au réservoir d'air comprimé - Tubo desde regulador hasta el deposito de aire comprimido	1	xxx	
68	139	14	6211-6802	Trubka od regulátoru ke vzduchojemu Z 4320-7340 - Rohr vom Regler zu dem Luftbehälter - Tube going from the regulátor to the pressure air tank - Tube allant du régulateur au réservoir d'air comprimé - Tubo desde regulador hasta el deposito de aire comprimido	1		
68	139	14	5911-2208	Trubka od regulátoru ke vzduchojemu Z 4320-7340 - Rohr vom Regler zu dem Luftbehälter - Tube going from the regulátor to the pressure air tank - Tube allant du régulateur au réservoir d'air comprimé - Tubo desde regulador hasta el deposito de aire comprimido	1	ooo	
68	139	15	5718-6803	Trubka od T spojky k brzdovému ventilu - Rohr von der T- Verbindungsstück zum Bremsventil - Tube from the T-connector to the brake valve - Tube allant du raccord en T á soupape de frein - - Tubo desde de racor en T hasta la válvula de freno	1		
68	139	16	5718-6805	T-spojka - Verbindungsstück - Connector - Raccord - Racor en T	1		
68	139	17	43.234.901	Regulátor tlaku Z 3320-7340 - Druckregler - Pressure regulator - Régulateur de pression - Regulador de presión	1	GRAU 0.6 MPa	
68	139	17	5711-6807	Regulátor tlaku Z 3320-7340 - Druckregler - Pressure regulator - Régulateur de pression - Regulador de presión	1	xxx	
68	139	18	99-4670	Podložka - Unterlegscheibe - Washer - Rondelle - Arandela	2	8,4 ČSN 02 1745.09	
68	139	18	99-9306	Podložka - Unterlegscheibe - Washer - Rondelle - Arandela	2	ooo 8,4 ČSN 02 1751.09	
68	139	19	99-8660	Šroub - Schraube - Bolt - Vis - Tornillo	2	M 8x70 ČSN 02 1101.15	
68	139, 140	20	99-4806	Podložka Z 3320, 3340 - Unterlegscheibe - Washer - Rondelle - Arandela	2	8 ČSN 02 1740.05	
68	139, 140	20	99-9306	Podložka Z 4320-7340 - Unterlegscheibe - Washer - Rondelle - Arandela	2	8,4 ČSN 02 1151.09	
68	139	21	99-0646	Šroub - Schraube - Bolt - Vis - Tornillo	2	ooo M 8x80 ČSN 02 1101.29	
68	139	21	99-9008	Šroub Z 3320, 3340 - Schraube - Bolt - Vis - Tornillo	2	M 8x22 ČSN 02 1103.15	
68	139	21	99-1003	Šroub Z 4320-7340 - Schraube - Bolt - Vis - Tornillo	2	M 8x14 ČSN 02 1103.19	
68	140	22	99-4774	Podložka - Unterlegscheibe - Washer - Rondelle - Arandela	4	10 ČSN 02 1741.05	
68	139	23	95-6909	Pás vzduchojemu - Druckluft behälterband - Pressure air tank band - Bande de réservoir á air comprimé	2		
68	139	24	99-3611	Matice - Mutter - Nut - Ecrou - Tuerca	5	BK M 10 ČSN 02 1401.25	
68	139	24	99-3611	Matice - Mutter - Nut - Ecrou - Tuerca	2	CAB M 10 ČSN 02 1401.25	
68	139	25	7211-6801	Konzola vzduchojemu zadní - Rückwärtige Konsole des Luftbehälters - Pressure air tank rear bracket - Support arrière du réservoir d'air comprimé	1		
68	139	26	95-6802	Matice - Mutter - Nut - Ecrou - Tuerca	1	M 22x1,5	
68	139	27	7011-6806	Spojka - Verbindungsstück - Connector - Raccord - Racor	1		
68	139	27	5911-2216	Spojka - Verbindungsstück - Connector - Raccord - Racor	1	ooo	
68	139	28	5718-6804	Trubka od vzduchojemu k T-spojce - Rohr vom Luftbehälter zu der T-Kupplung - Tube from pressure air tank to T-coupling - Tube allant du réservoir d'air comprimé au raccord en T - - Tubo desde el deposito de aire comprimido hasta el racor en T	1		
68	139	29	97-5243	Vzduchojem - Luftbehälter - Air reservoir - Réservoir d'air - Tanque de aire	1	20 CE - 1 MPa	

ooo - Montuje se se skupinou 21,22,69 - Wird montiert bei gleichzeitiger Montage der Gruppe 21,22,69 - Mounted in case the group 21,22,69 has been mounted too - Monté en cas du montage simultané du groupe 21,22,69

xxx - Montuje se se skupinou 21,22,35,69 - Wird montiert bei gleichzeitiger Montage der Gruppe 21,22,35,69 - Mounted in case the group 21,22,35,69 has been mounted too - Monté en cas du montage simultané du groupe 21,22,35,69

68

140

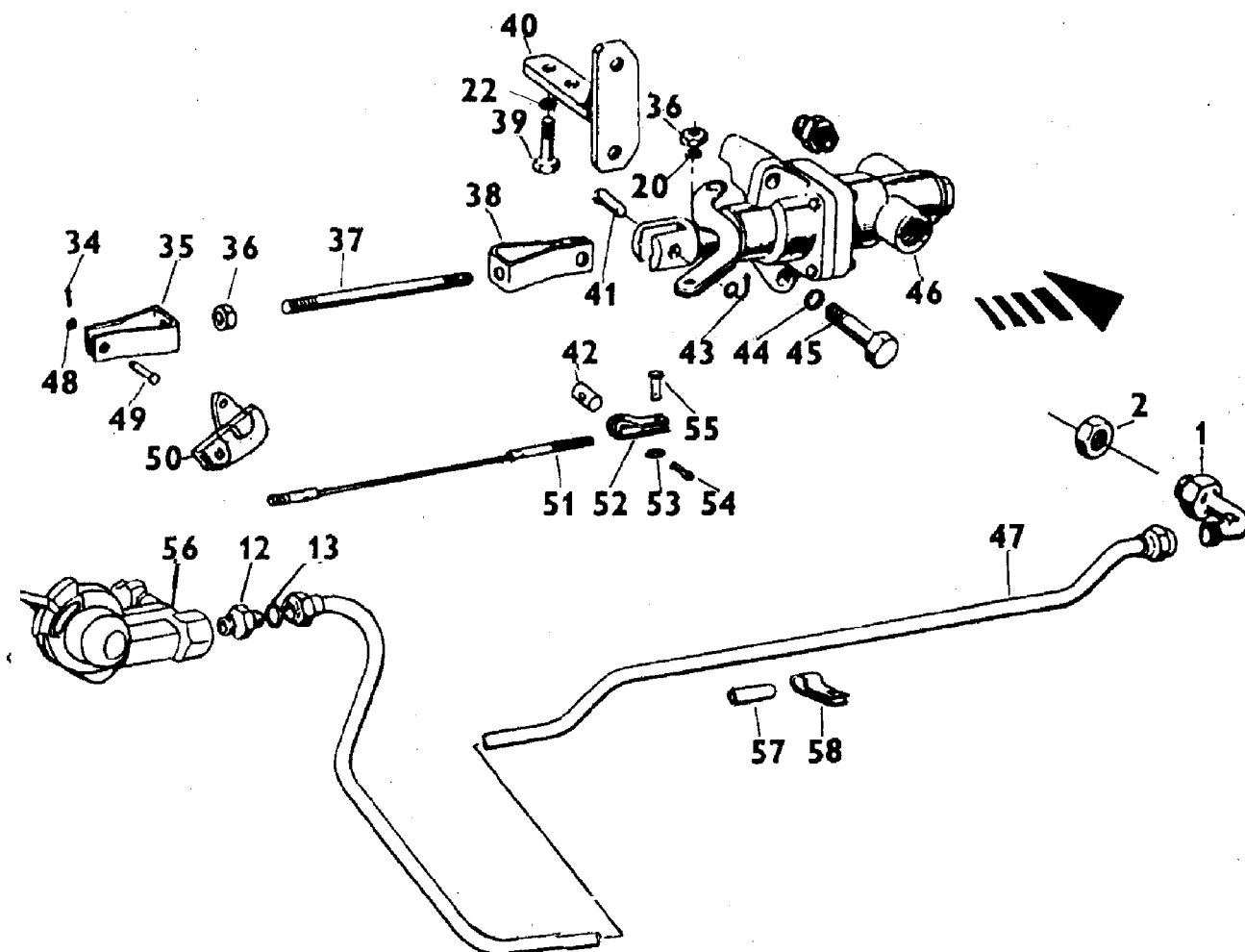

68							68
1	2	3	4	5	6	7	
68	139	30	97-2145	Těsnicí kroužek - Dichtungsring - Sealing ring - Anneau d'étanchéité - Anillo de junta	1	22x27 ČSN 02 9310.3	
68	139	30	95-6906	Těsnicí kroužek - Dichtungsring - Sealing ring - Anneau d'étanchéité - Anillo de junta	2	xxx	
68	139	31	6911-6839	Vypouštěcí šroub - Ablasschraube - Drain plug - Vis de vidange - Tornillo de purga	1		
68	139	32	6911-6818	Konzola - Konsole - Bracket - Console - Consola	1		
68	139	33	99-9028	Šroub - Schraube - Bolt - Vis - Tornillo	2	M 10x22 ČSN 02 1103.15	
68	140, 141	34	99-4902	Závlačka - Splint - Split pin - Goupille fendue - Pasador de aletas	2	3,2x20 ČSN 02 1781.09	
68	140	35	6911-6816	Vidlice - Gabel - Fork - Fourchette - Horquilla	1		
68	140	36	99-3510	Matice - Mutter - Nut - Ecrou - Tuerca	4	M 8 ČSN 02 1401.29	
68	140	37	6911-6817	Táhlo - Zugstange - Tie rod - Tirant - Tirante	1		
68	140	38	6911-6805	Vidlice - Gabel - Fork - Fourchette - Horquilla	1		
68	140	39	99-9028	Šroub - Schraube - Bolt - Vis - Tornillo	4	M 10x22 ČSN 02 1103.15	
68	140	40	6911-6803	Držák brzdíče - Bremsventilhalter - Brake valve bracket - Support de robinet commande de freine - Porta-frenador	1		
68	140	41	99-5714	Čep - Bolzen - Pin - Axe - Perno	1	10x40x36	
68	140	42	5711-2725	Čep - Bolzen - Pin - Axe - Perno	2		
68	140	43	99-4902	Závlačka - Splint - Split pin - Goupille fendue - Pasador de aletas	2	3,2x20 ČSN 02 1781.09	
68	140	44	99-4774	Podložka - Unterlegscheibe - Washer - Rondelle - Arandela	2	10 ČSN 02 1741.05	

xxx - Montuje se se skupinou 21,22,35,69 - Wird montiert bei gleichzeitiger Montage der Gruppe 21,22,35,69 - Mounted in case the group 21,22,35,69 has been mounted too - Monté en cas du montage simultané du groupe 21,22,35,69

ooo - Montuje se se skupinou 21,22,69 - Wird montiert bei gleichzeitiger Montage der Gruppe 21,22,69 - Mounted in case the group 21,22,69 has been mounted too - Monté en cas du montage simultané du groupe 21,22,69

68

141

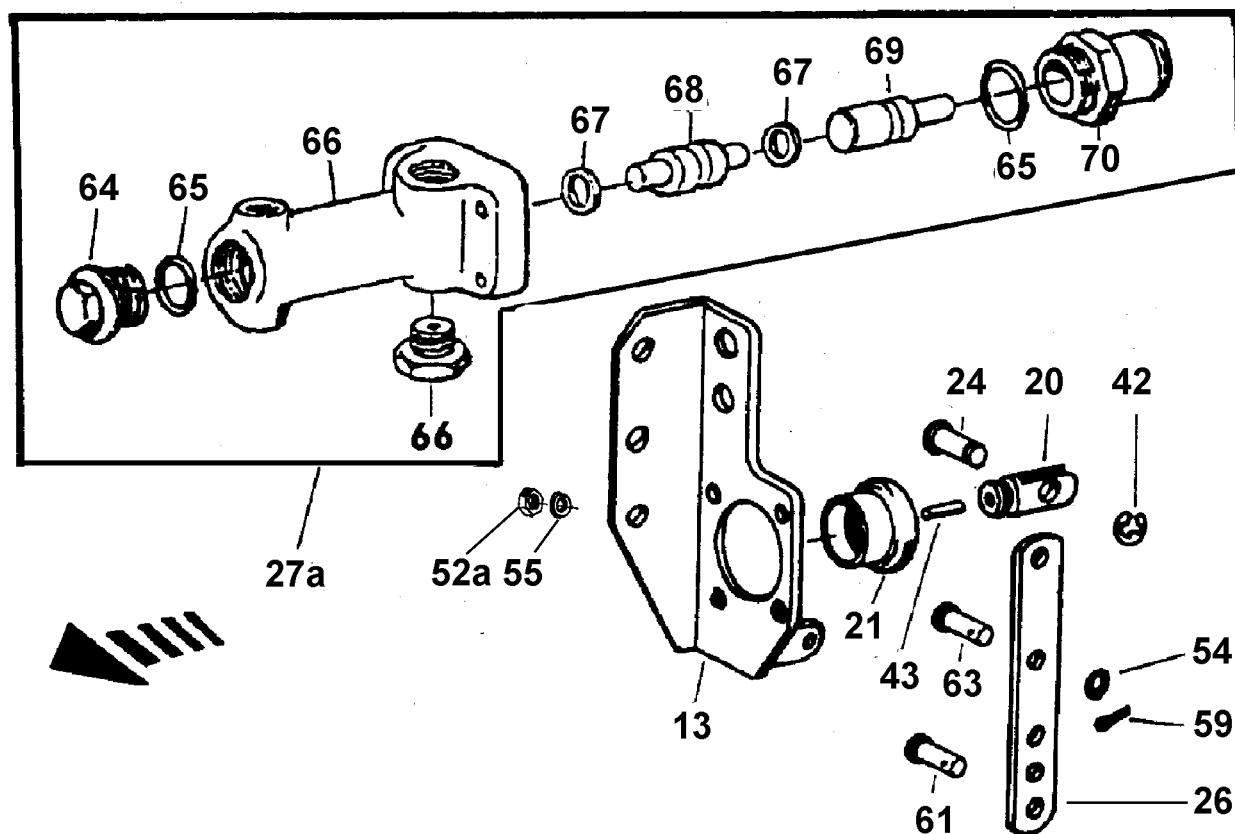

68							68
1	2	3	4	5	6	7	
68	140	45	99-0663	Šroub - Schraube - Bolt - Vis - Tornillo	2	M 10x65 ČSN 02 1101.19	
68	140	46	95-6828	Brzdový ventil - Bremsventil - Brake valve - Soupape de frein - Válvula de freno	1		
68	140	47	7211-6804	Trubka ke vzduchojemu - Rohr zum Luftbehälter - Pipe de air reservoir - Tube á reservoir á air - Tubo de tanque aire	1		
68	140, 141	48	99-4441	Podložka - Unterlegscheibe - Washer - Rondelle - Arandela	3	BK 10,5 ČSN 02 1702.19	
68	140, 141	48	99-4441	Podložka - Unterlegscheibe - Washer - Rondelle - Arandela	2	CAB 10,5 ČSN 02 1702.19	
68	140	49	99-5697	Čep - Bolzen - Pin - Axe - Perno	1	10x22x18,5 ČSN 02 2111.05	
68	140	50	7211-6807	Páka - Hebel - Lever - Levier - Palanca	1	DB	
68	140	50	6211-6801	Páka - Hebel - Lever - Levier - Palanca	1		
68	140	51	7211-6805	Táhlo - Zugstange - Tie rod - Tirant - Tirante	1		
68	140	52	7211-6806	Vidlice - Gabel - Fork - Fourchette - Horquilla	1		
68	140	53	99-4440	Podložka - Unterlegscheibe - Washer - Rondelle - Arandela	1	8,4 ČSN 02 1702.19	
68	140	54	99-4901	Závlačka - Splint - Split pin - Goupille fendue - Pasador de aletas	1	2x14 ČSN 02 1781.09	
68	140	55	99-5641	Čep - Bolzen - Pin - Axe - Perno	1	8x18x15 ČSN 02 2111.09	
68	140	56	97-5262	Spojovací hlavice se záklopkou - Anschlusskopf mit Klappe - Connection head with safety cap - Tete d'accouplement avec clapet - Cabezal de acoplamiento con válvula	1		
68	140	57	6911-6842	Hadice - Schlauch - Hose - Tuyau - Manguera	1		
68	140	58	6911-6827	Trímen - Bugel - Stirrup - Etrier - Estribo	1		
68	141	59	6711-2634	Šroub - Schraube - Bolt - Vis - Tornillo	1		
68	141	60	97-4390	Kroužek - Ring - Ring - Anneau - Anillo	2	25x21 ČSN 02 9280.9	
68	141	61	6911-2621	Těleso vyrovnávače - Körper des Druckausgleichers - Compensator body - Corps de compensateur - Cuerpo del compensador	1		
68	141	62	97-4087	Kroužek - Ring - Ring - Anneau - Anillo	2	H 19	
68	141	63	6911-2609	Píst - Kolben - Piston - Piston - Pistón	1		
68	141	64	7011-6831	Píst - Kolben - Piston - Piston - Pistón	1		

68

142

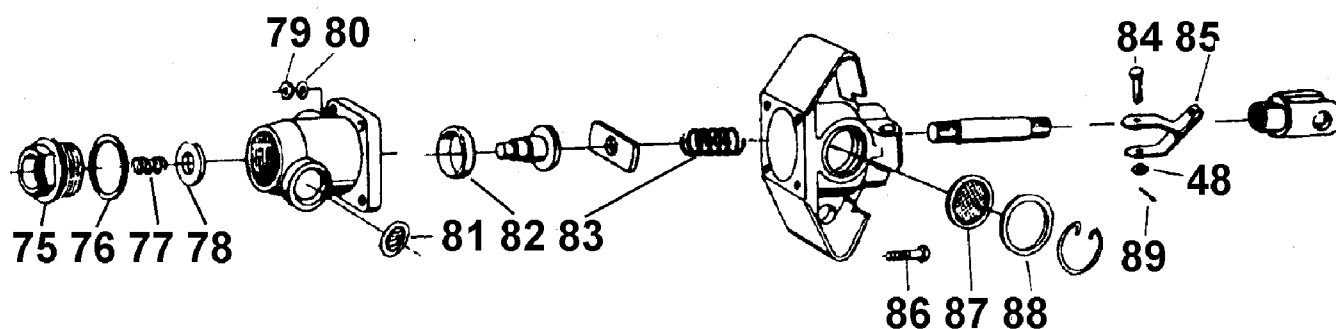

68							68
1	2	3	4	5		6	7
68	141	65	7011-6832	Šroub - Schraube - Bolt - Vis - Tornillo		1	
68	141	66	6911-2622	Šroub - Schraube - Bolt - Vis - Tornillo		4	
68	141	67	6911-6820	Čep - Bolzen - Pin - Axe - Perno		1	
68	141	68	6911-6808	Čep - Bolzen - Pin - Axe - Perno		1	
68	141	69	97-0212	Kroužek - Ring - Ring - Anneau - Anillo		1	7 ČSN 02 2929.02
68	141	70	7011-6813	Konzola - Konsole - Bracket - Console - Consola		1	
68	141	71	6911-6813	Prachovka - Staubkappe - Dust cap - Pare-poussière - Guarda-polvo		1	
68	141	72	97-0987	Jehla - Nadel - Needle - Aiguilles - Aguja		1	III 2,5x19,8 ČSN 02 3685
68	141	73	99-5731	Čep - Bolzen - Pin - Axe - Perno		2	10x32x28 ČSN 02 2111.09
68	141	74	7011-6807	Páka - Hebel - Lever - Levier - Palanca		1	
68	142	75	93-1937	Zátka - Stopfen - Plug - Bouchon - Tapón		1	
68	142	76	93-1936	Těsnicí kroužek - Dichtungsring - Sealing ring - Anneau d'étanchéité - Anillo de junta		1	
68	142	77	93-1935	Pružina - Feder - Spring - Ressort - Resorte		1	
68	142	78	93-1934	Záklopka - Klappe - Safety valve - Clapet - Válvula		1	
68	142	79	99-3609	Matice - Mutter - Nut - Ecrou - Tuerca		4	M 6 ČSN 02 1401.25
68	142	80	99-4885	Podložka - Unterlegscheibe - Washer - Rondelle - Arandela		4	6,1
68	142	81	93-1942	Sítko - Sieb - Small sieve - Petit tamis - Tamiz		1	
68	142	82	93-1947	Manžeta - Manschette - Cuff - Gaine - Manguito		1	U 30x40
68	142	83	93-1928	Pružina - Feder - Spring - Ressort - Resorte		1	
68	142	84	93-1946	Čep - Bolzen - Pin - Axe - Perno		1	
68	142	85	93-1940	Páka - Hebel - Lever - Levier - Palanca		1	
68	142	86	99-0626	Šroub - Schraube - Bolt - Vis - Tornillo		4	M 6x35 ČSN 02 1101.19
68	142	87	93-1938	Sítko - Sieb - Small sieve - Petit tamis - Tamiz		1	
68	142	88	93-1939	Podložka - Unterlegscheibe - Washer - Rondelle - Arandela		1	
68	142	89	99-4911	Závlačka - Splint - Split pin - Goupille fendue - Pasador de aletas		2	3,2x18 ČSN 02 1781.05
68	141	90	7011-6830	Vyrovnávač tlaku - Druckausgleichvorrichtung - Pressure com-pensator - Compensateur de pression - Compensador de presión		1	sk. 74

sk.74 - Nemontuje se při současném montáži skupiny 74 - Bei gleichzeitiger Montage der Gruppe 74 wird nicht montiert - Not mounted when simultaneously the group 74 has been mounted - No se monté en cas du montage simultané du groupe 74

69

143

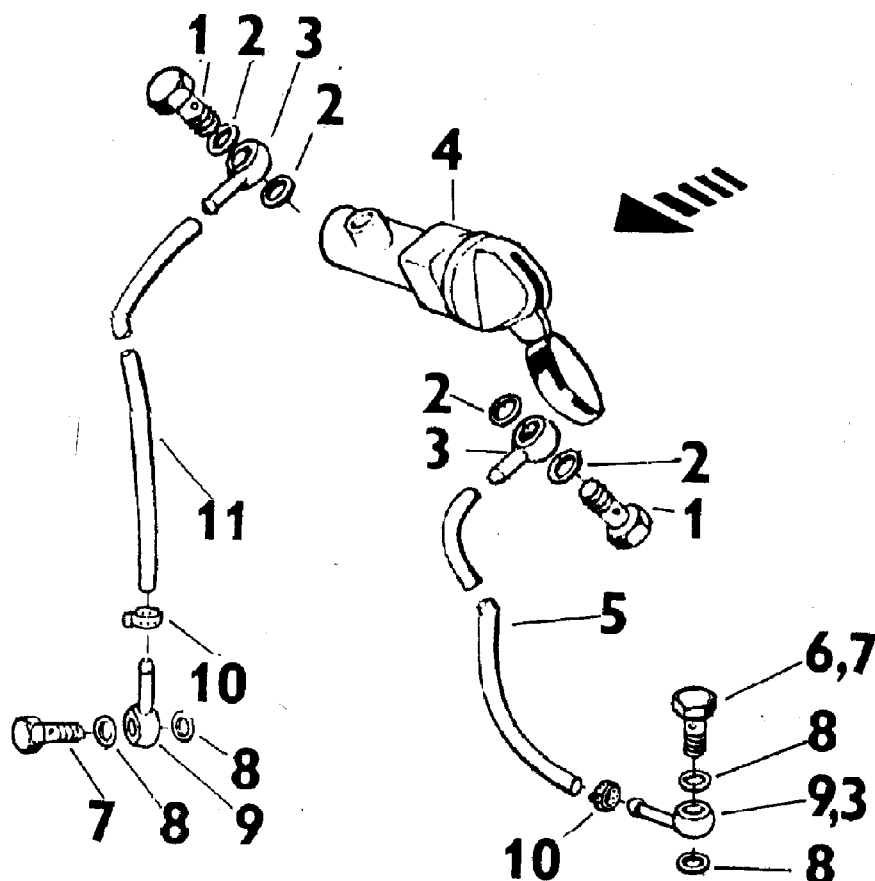

69	OVLÁDÁNÍ PŘEDNÍHO VÝVODOVÉHO HŘÍDELE - BETÄTIGUNG DER VORDEREN ZAPFWELLE - FRONT PTO SHAFT CONTROL - COMMANDE D'ARBRE DE PRISE DE FORCE AVANT - MANDO DEL ÁRBOL DELANTERA DE TOMA (6011-6900/6)						69
----	---	--	--	--	--	--	----

1	2	3	4	5	6	7
69	143	1	97-2467	Šroub - Schraube - Bolt - Vis - Tornillo	2	6 ČSN 13 7993.22
69	143	2	97-2129	Těsnící kroužek - Dichtungsring - Sealing ring - Anneau d'étanchéité - Anillo de junta	4	12x16 ČSN 02 9310.3
69	143	3	6011-6902	Přípojka - Anschlussstück - Connection - Raccord - Acometida	2	
69	143	4	6011-6951	Samojistící vzduchový ventil - Betätigungsluftventil - Control air valve - Clapet à air de commande - Válvula de aire de maniobra	1	
69	143	5	6011-6906	Hadice - Schlauch - Hose - Tuyau flexible	1	
69	143	6	6011-6903	Šroub - Schraube - Bolt - Vis - Tornillo	2	sk.22
69	143	7	97-2464	Šroub - Schraube - Bolt - Vis - Tornillo	1	4 ČSN 13 7993.22
69	143	8	97-2181	Těsnící kroužek - Dichtungsring - Sealing ring - Anneau d'étanchéité - Anillo de junta	2	10x14 ČSN 02 9310.2
69	143	9	6011-6901	Přípojka - Anschlussstück - Connection - Raccord	1	sk.22
69	143	10	6011-6910	Hadicová spona Z 3320, 3340 - Schelle des Schlauchs - Hose clip - Collier du tuyau - Abrazadera de la manguera	4	
69	143	10	53.800.002	Hadicová spona Z 4320-7340 - Schelle des Schlauchs - Hose clip - Collier du tuyau - Abrazadera de la manguera	4	
69	143	11	6011-6907	Hadice - Schlauch - Hose - Tuyau flexible	1	

sk.22 - Montuje se se skupinou 22 - Wird montiert bei gleichzeitiger Montage der Gruppe 22- Mounted in case the group 22 has been mounted too - Monté en cas du montage simultané du groupe 22

69a

143a

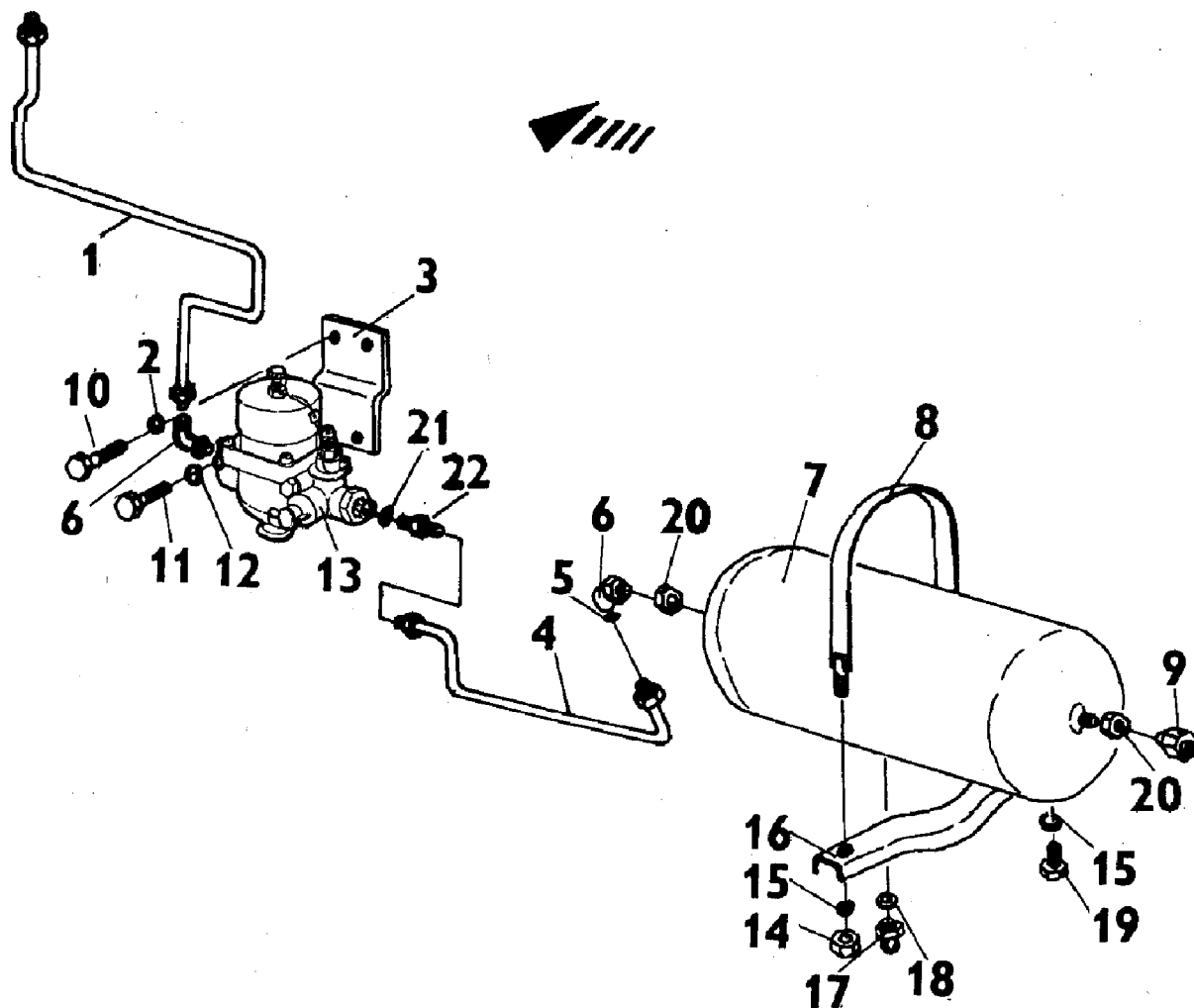

69a		VZDUCHOVÉ ZAŘÍZENÍ PRO OVLÁDAČE - LUFTEINRICHTUNG FÜR BETÄTIGUNGSSTELLER - AIR EQUIPMENT FOR OPERATING DEVICES - DISPOSITIF D'AIR POUR LES COMMUTATEURS DE COMMANDE - DISPOSITIVOS DE AIRE PARA LOS CONMUTADORES DE MANDO (7245-6900/0)					69a	
1	2	3	4	5		6	7	
69a	143a	1	7245-6920	Trubka k regulátoru tlaku - Rohr zum Druckregler - Pipe to pressure regulator - Tube au régulateur de pression - Tubo hasta el regulador de presión		1		
69a	143a	2	99-4806	Podložka Z 3320, 3340 - Unterlegscheibe - Washer - Rondelle - Arandela		2	8 ČSN 02 1740.05	
69a	143a	3	7245-6903	Držák Z 3320, 3340 - Halter - Holder - Support - Soporte		1		
69a	143a	3	7245-6902	Držák Z 4320-7340 - Halter - Holder - Support - Soporte		1		
69a	143a	4	7245-6906	Trubka od regulátoru ke vzduchojemu Z 3320, 3340 - Rohr vom Regler zu dem Luftbehälter - Tube going from the regulator to the pressure air tank - Tube allant du régulateur au réservoir d' air comprimé - Tubo desde regulador hasta el deposito de aire comprimido		1		
69a	143a	4	7245-6905	Trubka od regulátoru ke vzduchojemu Z 4320-7340 - Rohr vom Regler zu dem Luftbehälter - Tube going from the regulator to the pressure air tank - Tube allant du régulateur au réservoir d' air comprimé - Tubo desde regulador hasta el deposito de aire comprimido		1		
69a	143a	5	95-6804	Těsnící kroužek - Dichtungsring - Sealing ring - Anneau d'étanchéité - Anillo de junta		8		
69a	143a	6	6911-6850	Koleno - Knie - Elbow - Coude - Codo		3	M 22x1,5	
69a	143a	7	97-5240	Vzduchojem - Druckluftbehälter - Pressure air tank - Réservoir à air comprimé - Deposito de aire comprimido		1	12 CE ČSN 30 3571.0	
69a	143a	8	95-6909	Pás vzduchojemu - Druckluftbehälterband - Pressure air tank band - Bande de réservoir à air comprimé - Cinta del depósito de aire comprimido		2		
69a	143a	9	5911-2216	Přípojka - Anschlussstück - Connector - Raccord		2	sk.22	

sk.22 - Montuje se se skupinou 22 - Wird montiert bei gleichzeitiger Montage der Gruppe 22 - Mounted in case the group 22 has been mounted too - Monté en cas du montage simultané du groupe 22

69a							69a
1	2	3	4	5	6	7	
69a	143a	9	6911-6824	Přípojka - Anchlussstück - Connector - Raccord	2	sk.21	
69a	143a	9	7011-6902	Přípojka - Anchlussstück - Connector - Raccord	2		
69a	143a	10	99-1007	Šroub Z 3320, 3340 - Schraube - Bolt - Vis - Tornillo	2	M 8x20 ČSN 02 1103.15	
69a	143a	10	99-1006	Šroub Z 4320-7340 - Schraube - Bolt - Vis - Tornillo	2	M 8x16 ČSN 02 1103.19	
69a	143a	11	99-8660	Šroub - Schraube - Bolt - Vis - Tornillo	2	M 8x70 ČSN 02 1101.15	
69a	143a	12	99-4670	Podložka - Unterlegscheibe - Washer - Rondelle - Arandela	2	8,4 ČSN 02 1745.09	
69a	143a	13	43.234.901	Regulátor tlaku - Druckregler - Pressure regulator - Régulateur de pression	1	GRAU 0.6 MPa	
69a	143a	14	99-3611	Malice - Mutter - Nut - Ecrou - Tuerca	5	M 10 ČSN 02 1401.25	
69a	143a	15	99-4774	Podložka - Unterlegscheibe - Washer - Rondelle - Arandela	4	10 ČSN 02 1741.05	
69a	143a	16	6911-6818	Konzola - Konsole - Bracket - Console - Consola	1		
69a	143a	17	6911-6839	Vypouštěcí šroub - Ablasschraube - Drain plus - Vis de vidange	1		
69a	143a	18	97-2145	Těsnící kroužek - Dichtungsring - Sealing ring - Anneau d'étanchéité - Anillo de junta	1	22x27 ČSN 02 9310.3	
69a	143a	19	99-9028	Šroub - Schraube - Bolt - Vis - Tornillo	2	M 10x22 ČSN 02 1103.15	
69a	143a	20	6911-6829	Malice - Mutter - Nut - Ecrou - Tuerca	3	M 22x1,5	
69a	143a	21	97-2186	Těsnící kroužek - Dichtungsring - Sealing ring - Anneau d'étanchéité - Anillo de junta	1	22x27 ČSN 02 9310.2	
69a	143a	22	6911-6828	Dvojité hrdlo - Doppelstutzen - Dual connector - Tubulure double	1	M 22x1,5	

sk.21 - Montuje se se skupinou 21 - Wird montiert bei gleichzeitiger Montage der Gruppe 21 - Mounted in case the group 21 has been mounted too - Monté en cas du montage simultané du groupe 21

70
144S

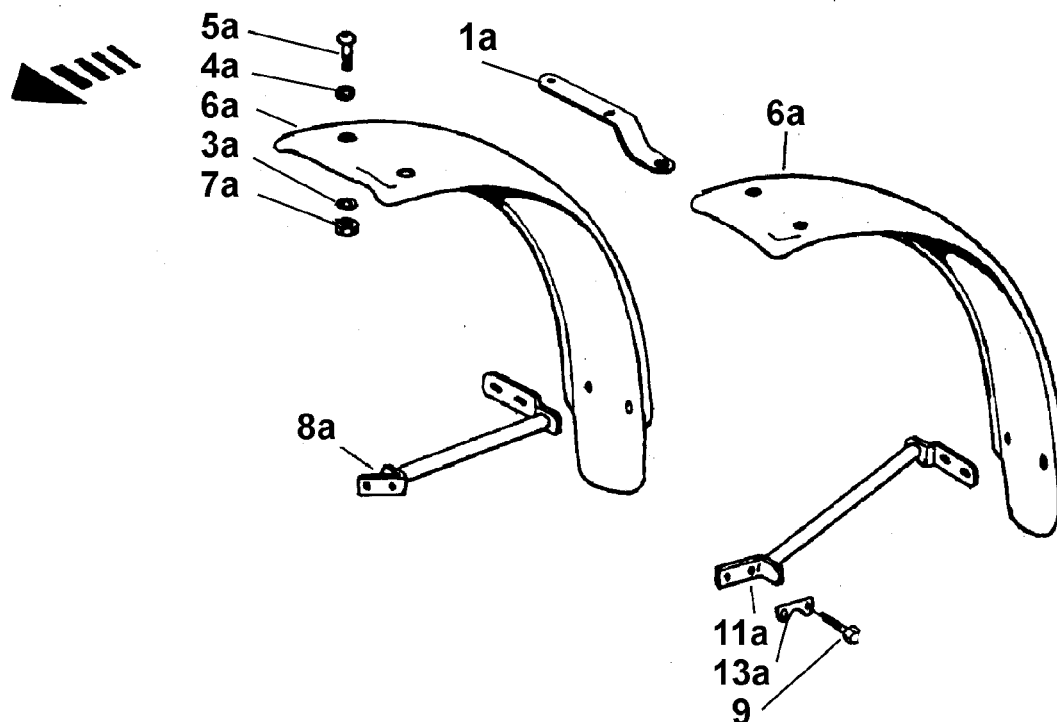

70	PŘEDNÍ BLATNÍKY Z 3320, 4320-- VORDERE KOTFLÜGEL - FRONT MUDGUARDS - AILES						70
	AVANT - GUARDABARROS DELANTEROS (5011-7000/2)						
1	2	3	4	5	6	7	

70	Tato skupina platí pouze pro pneumatiky 6,00-16, 6,50-16 - Diese Gruppe ist nur für Reifen 6,00-16, 6,50-16 gültig - This group is valid only for tyres 6,00-16, 6,50-16 - Ce groupe n'est valable que pour pneus 6,00-16, 6,50-16.					
70	144S	1a	5011-7002	Držák - Halter - Holder - Support - Soporte	2	sk.34
70	144S	3a	99-4542	Podložka - Unterlegscheibe - Washer - Rondelle - Arandela	8	9 ČSN 02 1729.19
70	144S	4a	99-4839	Podložka - Unterlegscheibe - Washer - Rondelle - Arandela	8	9 ČSN 02 1727.19
70	144S	5a	99-0909	Šroub - Schraube - Bolt - Vis - Tornillo	4	M 8x25 ČSN 02 1103.19
70	144S	6a	6011-7011	Plášť blatníku - Mantel des Kotflügels - Mudguard casing - Revetement de tôle de l'aile - Chapa del guardabaras	2	
70	144S	7a	99-3510	Matice - Mutter - Nut - Ecro - Tuerca	8	M 8 ČSN 02 1401.29
70	144S	8a	5011-7004	Pravá vzpěra úplná - Vollst. Rechte Strebe - RH strut Assy - Tirant de relevage, côté droit complet - Soporte derecho completo	1	
70	144S	9	99-0389	Šroub - Schraube - Bolt - Vis - Tornillo	4	M 14x1,5x80 ČSN 02 1101.79
70	144S	11a	5011-7003	Levá vzpěra úplná - Vollst. Linke Strebe - LH strut Assy - Tirant de relevage, côté gauche, complet - Soporte izquierdo completo	1	
70	144S	13a	95-3410	Pojistná podložka - Sicherungsunterlage - Tab washer - Rondelle de sûreté - Arandela de seguridad	2	

sk.34 (36) - Montuje se se skupinou 34 (36) - Wird montiert bei gleichzeitiger Montage der Gruppe 34 (36) - Mounted in case the group 34 (36) has been mounted too - Monté en cas du montage simultané du groupe 34 (36)

70a	
145S	

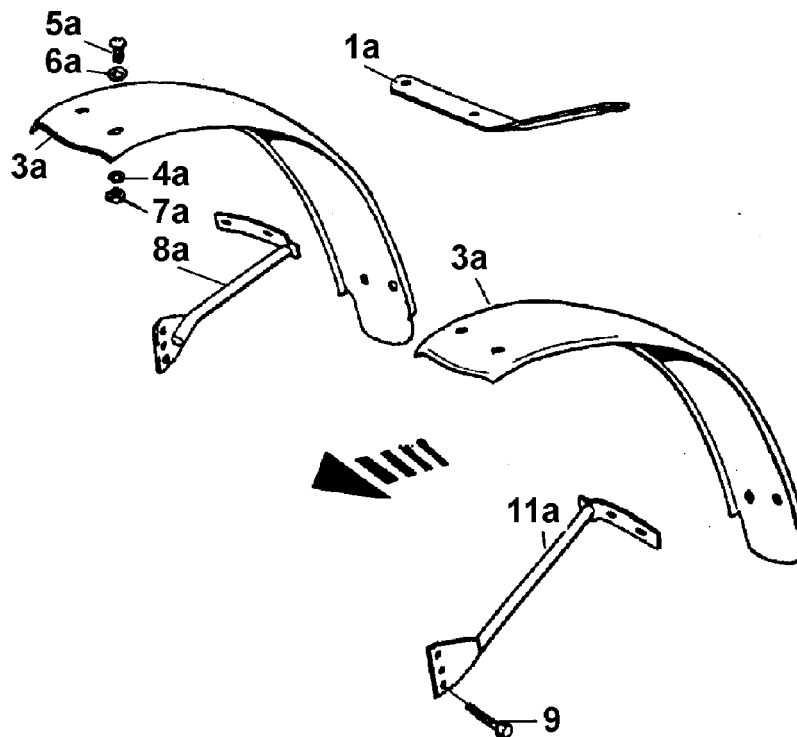

70a	PŘEDNÍ BLATNÍKY Z 3320, 4320, 5320, 6320 7320-- VORDERE KOTFLÜGEL - FRONT						70a
	MUDGUARDS - AILES AVANT - GUARDABARROS DELANTEROS (7011-7000/13)						
1	2	3	4	5	6	7	

70a							Tato skupina platí pouze pro pneumatiky 7,50-16 - Diese Gruppe ist nur für Reifen 7,50-16 gültig - This group is valid only for tyres 7,50-16 - Ce groupe n'est valable que pour pneus 7,50-16.						
70a	145S	1a	6011-7002	Držák I - Halter - Holder - Support - Soporte	2	sk.34							
70a	145S	3a	6011-7011	Plášť blatníku - Mantel des Kotflügels - Mudguard casing - Revêtement de tôle de l'aile - Chapa del guardabarros	2								
70a	145S	4a	99-4542	Podložka - Unterlegscheibe - Washer - Rondelle - Arandela	8	9 ČSN 02 1729.19							
70a	145S	5a	99-0909	Šroub - Schraube - Bolt - Vis - Tornillo	4	M 8x25 ČSN 02 1103.19							
70a	145S	6a	99-4839	Podložka - Unterlegscheibe - Washer - Rondelle - Arandela	8	9 ČSN 02 1727.19							
70a	145S	7a	99-3510	Matice - Mutter - Nut - Ecrou - Tuerca	8	M 8 ČSN 02 1401.29							
70a	145S	8a	6011-7004	Pravá vzpěra úplná - Vollst. Rechte Strebe - RH strut assy - Tirant de relevage, côté droit complet - Soporte derecho completo	1								
70a	145S	9	99-0389	Šroub - Schraube - Bolt - Vis - Tornillo	6	M 14x1,5x80 ČSN 02 1101.79							
70a	145S	11a	6011-7003	Levá vzpěra úplná - Vollst. Linke Strebe - LH strut assy - Tirant de relevage, côté gauche, complet - Soporte izquierdo completo	1								

sk.36 - Montuje se se skupinou 36 - Wird montiert bei gleichzeitiger Montage der Gruppe 36 - Mounted in case the group 36 has been mounted too - Monté en cas du montage simultané du groupe 36

70b

146S

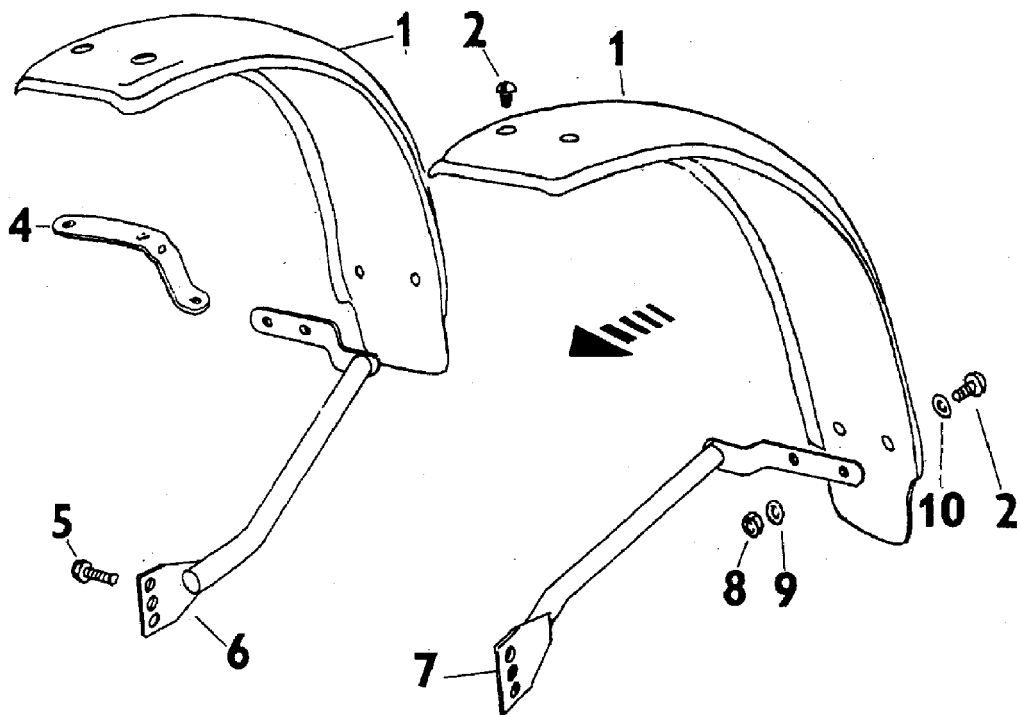

70b	PŘEDNÍ BLATNÍKY PRYŽOVÉ Z 4320, 5320, 6320, 7320-- GUMMIKOTFLÜGEL - RUBBER MUDGUARDS - GARDE-BOUES DE CAOUTCHOUC - GUARDABARROS DELANTEROS (7011-7000/13)					70b
------------	--	--	--	--	--	------------

1	2	3	4	5	6	7
70b				Tato skupina platí pouze pro pneumatiky 7,50-20 - Diese Gruppe ist nur für Reifen 7,50-20 gültig - This group is valid only for tyres 7,50-20 - Ce groupe n'est valable que pour pneus 7,50-20.		
70b	146S	1	7011-7012	Plášť blatníku - Mantel des Kotflügels - Mudguard casing - Revêtement de tôle de l'aile - Chapa del guardabarros	2	
70b	146S	2	99-0909	Šroub - Schraube - Bolt - Vis - Tornillo	8	M 8x25 ČSN 02 1103.19
70b	146S	4	7011-7004	Držák I - Halter - Holder - Support - Soporte	2	sk.34
70b	146S	5	99-0389	Šroub - Schraube - Bolt - Vis - Tornillo	6	M 14x1,5x80 ČSN 02 1101.79
70b	146S	6	7011-7003	Pravá vzpěra úplná - Vollst. Rechte Strebe - RH strut Assy - Tirant de relevage, côté droit complet	1	
70b	146S	7	7011-7002	Levá vzpěra úplná - Vollst. Linke Strebe - LH strut Assy - Tirant de relevage, côté gauche, complet - Soporte izquierdo completo	1	
70b	146S	8	99-3510	Matice - Mutter - Nut - Ecrow - Tuerca	8	M 8 ČSN 02 1401.29
70b	146S	9	99-4839	Podložka - Unterlegscheibe - Washer - Rondelle - Arandela	8	9 ČSN 02 1727.19
70b	146S	10	99-4542	Podložka - Unterlegscheibe - Washer - Rondelle - Arandela	8	9 ČSN 02 1702.19

sk.34 (36) - Montuje se se skupinou 34 (36) - Wird montiert bei gleichzeitiger Montage der Gruppe 34 (36) - Mounted in case the group 34 (36) has been mounted too - Monté en cas du montage simultané du groupe 34 (36)

70c

147

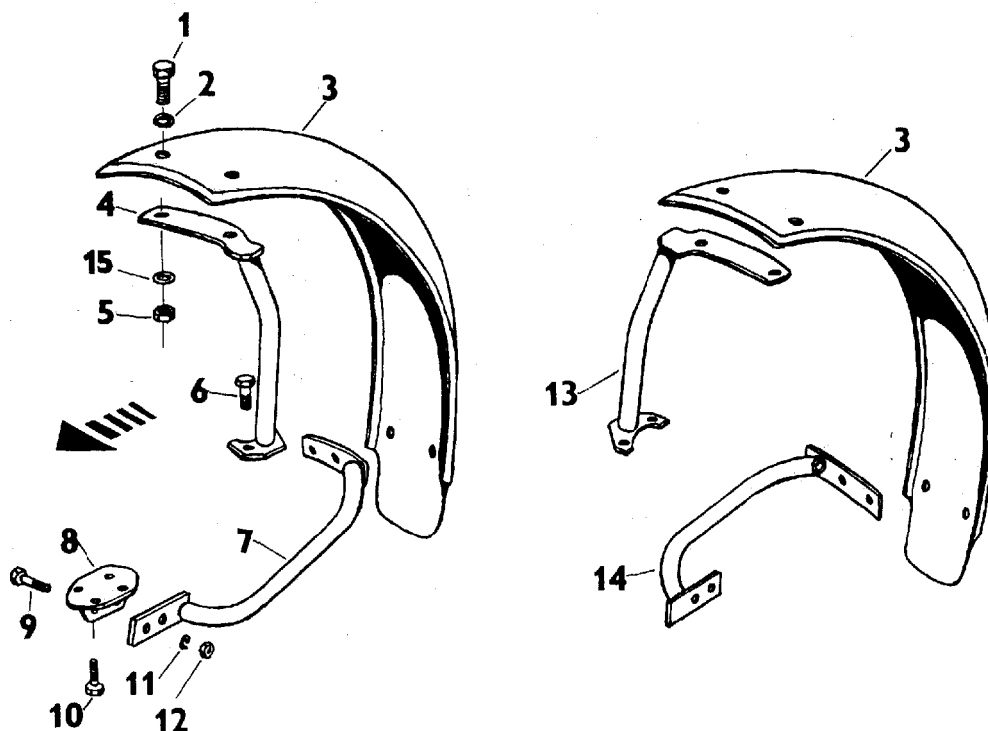

70c		PŘEDNÍ BLATNÍKY PRYŽOVÉ Z 3340 - GUMMIKOTFLÜGEL - RUBBER MUDGUARDS - GARDE-BOUES DE CAOUTCHOUC - GUARDABARROS DELANTEROS DE GOMA (5045-7000/8)					70c	
1	2	3	4	5	6	7		
70c	147	1	99-0910	Šroub - Schraube - Bolt - Vis - Tornillo	8	M 8x30 ČSN 02 1103.19		
70c	147	2	99-4839	Podložka - Unterlegscheibe - Washer - Rondelle - Arandela	8	9 ČSN 02 1727.19		
70c	147	3	5045-7010	Plášť blatníku - Mantel des Kotflügels - Mudguard casing - Revêtement de tôle de l'aile - Chapa del guardabarros	2			
70c	147	4	5045-7012	Pravá horní vzpěra - Rechte Strebe - RH strut - Tirant de relevage, côté droit - Riostra derecha superior	1			
70c	147	5	99-3510	Matice - Mutter - Nut - Ecrou - Tuerca	8	M 8 ČSN 02 1401.29		
70c	147	6	99-8487	Šroub - Schraube - Bolt - Vis - Tornillo	4	M 16x1,5x70 ČSN 02 1201.55		
70c	147	7	5045-7003	Pravá vzpěra úplná - Vollst. Rechte Strebe - RH strut assy - Tirant de relevage, côté droit complet - Soporte derecho completo	1			
70c	147	8	5045-7006	Držák - Halter - Holder - Support - Soporte	2			
70c	147	9	99-0703	Šroub - Schraube - Bolt - Vis - Tornillo	4	M 12x45 ČSN 02 1101.19		
70c	147	10	99-8420	Šroub - Schraube - Bolt - Vis - Tornillo	4	M 16x1,5x60 ČSN 02 1201.55		
70c	147	12	99-3512	Matice - Mutter - Nut - Ecrou - Tuerca	4	M 12 ČSN 02 1401.29		
70c	147	13	5045-7011	Levá vzpěra horní - Linke Strebe - LH strut - Tirant de relevage, côté gauche - Riostra izquierda superior	1			
70c	147	14	5045-7002	Levá vzpěra úplná - Vollst. Linke Strebe - LH strut assy - Tirant de relevage, côté gauche, complet - Soporte izquierdo completo	1			
70c	147	15	99-4542	Podložka - Unterlegscheibe - Washer - Rondelle - Arandela	4	9 ČSN 02 1729.19		
70c	147	11	99-4508	Podložka - Unterlegscheibe - Washer - Rondelle - Arandela	4	12 ČSN 02 1740.09		

70e

148a

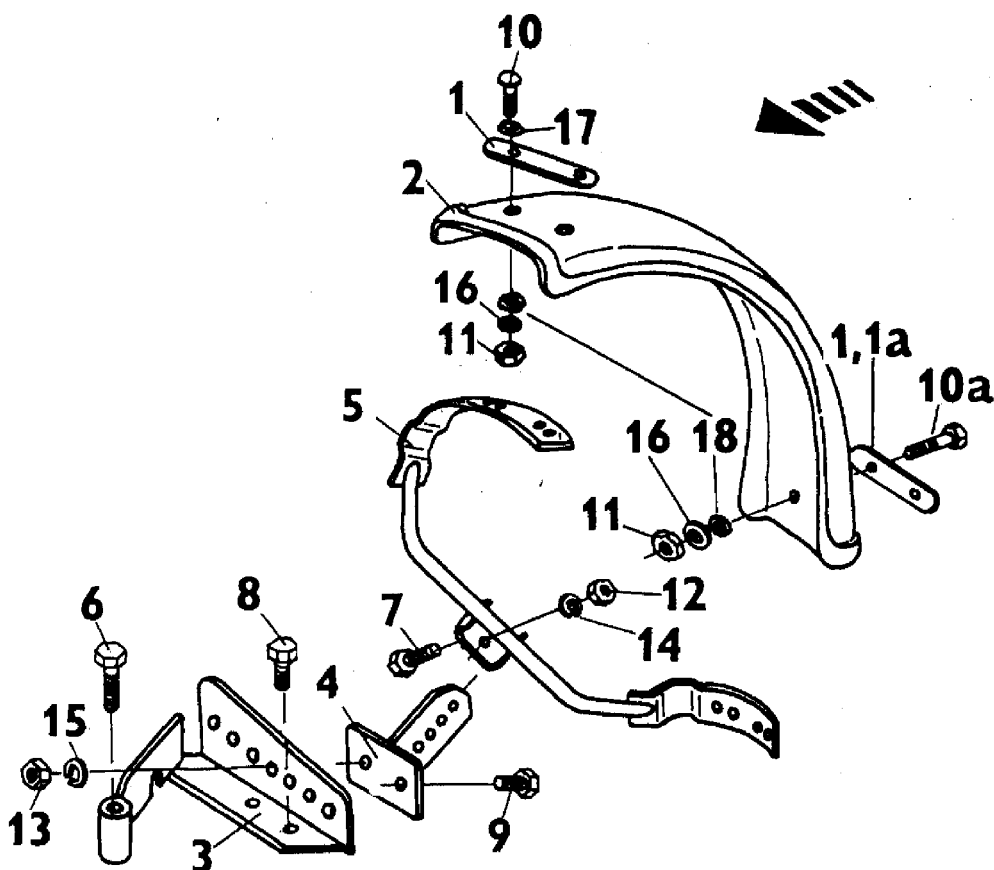

70e		PŘEDNÍ BLATNÍKY Z 3340, 4434, 5340, 6340, 7340- CARRARO - VORDERE KOTFLÜGEL - FRONT MUDGUARDS - AILES AVANT - GUARDABARROS DELANTEROS (6245-7000/6, 5245-7000/2)					70e
1	2	3	4	5	6	7	
70e	148a	1	10.383.006	Podložka Z 4340, 5340, 6340, 7340--	Unterlegscheibe - Washer - Rondelle - Arandela	4	
70e	148a	1a	10.383.006	Podložka Z 3340	Unterlegscheibe - Washer - Rondelle - Arandela	2 pneu 11,2-24	
70e	148a	2	78.383.901	Plášť blatníku	Mantel des Kotflügels - Mudguard casing - Revêtement de tôle de l'aile - Chapa del guardabarros	2 TRANS TECH 11,2-24; 12,4-24	
70e	148a	2	5245-7013	Plášť blatníku Z 3340	Mantel des Kotflügels - Mudguard casing - Revêtement de tôle de l'aile - Chapa del guardabarros	2	
70e	148a	2	5245-7009	Plášť blatníku Z 3340	Mantel des Kotflügels - Mudguard casing - Revêtement de tôle de l'aile - Chapa del guardabarros	2 pneu 11,2-24	
70e	148a	3	13.384.010	Držák pravý Z 4340, 5340, 6340, 7340-	Rechte Halter - RH holder - Support droit - Soporte derecho	1	
70e	148a	3	6245--7002	Držák pravý Z 3340	Rechte Halter - RH holder - Support droit - Soporte derecho	1	
70e	148a	3	13.384.020	Držák levý Z 4340, 5340, 6340, 7340-	Linke Halter - LH holder - Support gauche - Soporte izquierdo	1	
70e	148a	3	6245-7003	Držák levý Z 3340	Linke Halter - LH holder - Support gauche - Soporte izquierdo	1	
70e	148a	4	6245-7004	Držák	Halter - Holder - Support - Soporte	2	
70e	148a	5	6245-7005	Držák Z 4340, 5340, 6340, 7340--	Halter - Holder - Support - Soporte	2	
70e	148a	5	5245-7008	Držák Z 3340	Halter - Holder - Support - Soporte	2	
70e	148a	6	99-0484	Šroub	Schraube - Bolt - Vis - Tornillo	2 M 16x85 ČSN 02 1101.55	
70e	148a	7	99-1055	Šroub	Schraube - Bolt - Vis - Tornillo	4 M 12x35 ČSN 02 1103.19	
70e	148a	8	99-1481	Šroub	Schraube - Bolt - Vis - Tornillo	4 M 16x40 ČSN 02 1103.55	
70e	148a	9	99-1590	Šroub	Schraube - Bolt - Vis - Tornillo	4 M 14x45 ČSN 02 1103.59	
70e	148a	10	99-3246	Šroub Z 4340, 5340, 6340, 7340--	Schraube - Bolt - Vis - Tornillo	4 M 8x30 ČSN 02 1319	
70e	148a	10	99-0910	Šroub Z 3340	Schraube - Bolt - Vis - Tornillo	4 M 8x30 ČSN 02 1103.19	
70e	148a	10a	99-3246	Šroub	Schraube - Bolt - Vis - Tornillo	4 M 8x30 ČSN 02 1319	
70e	148a	11	99-3510	Matice	Mutter - Nut - Ecrrou - Tuerca	8 M 8 ČSN 02 1401.29	

70e						70e
1	2	3	4	5	6	7
70e	148a	12	99-3512	Matic - Mutter - Nut - Ecrou - Tuerca	4	M 12 ČSN 02 1401.29
70e	148a	13	99-3647	Matic - Mutter - Nut - Ecrou - Tuerca	4	M 14 ČSN 02 1401.59
70e	148a	14	99-4792	Podložka - Unterlegscheibe - Washer - Rondelle - Arandela	4	12 ČSN 02 1741.09
70e	148a	15	99-4793	Podložka - Unterlegscheibe - Washer - Rondelle - Arandela	4	14 ČSN 02 1741.09
70e	148a	16	99-4834	Podložka Z 4340, 5340, 6340, 7340 -- Unterlegscheibe - Washer - Rondelle - Arandela	8	9 ČSN 02 1727.19
70e	148a	17	99-4839	Podložka Z 3340 - Unterlegscheibe - Washer - Rondelle - Arandela	4	9 ČSN 02 1727.19 ZN 12
70e	148a	18	99-4670	Podložka Z 3340 - Unterlegscheibe - Washer - Rondelle - Arandela	8	8,4 ČSN 02 1745.09

71

149S

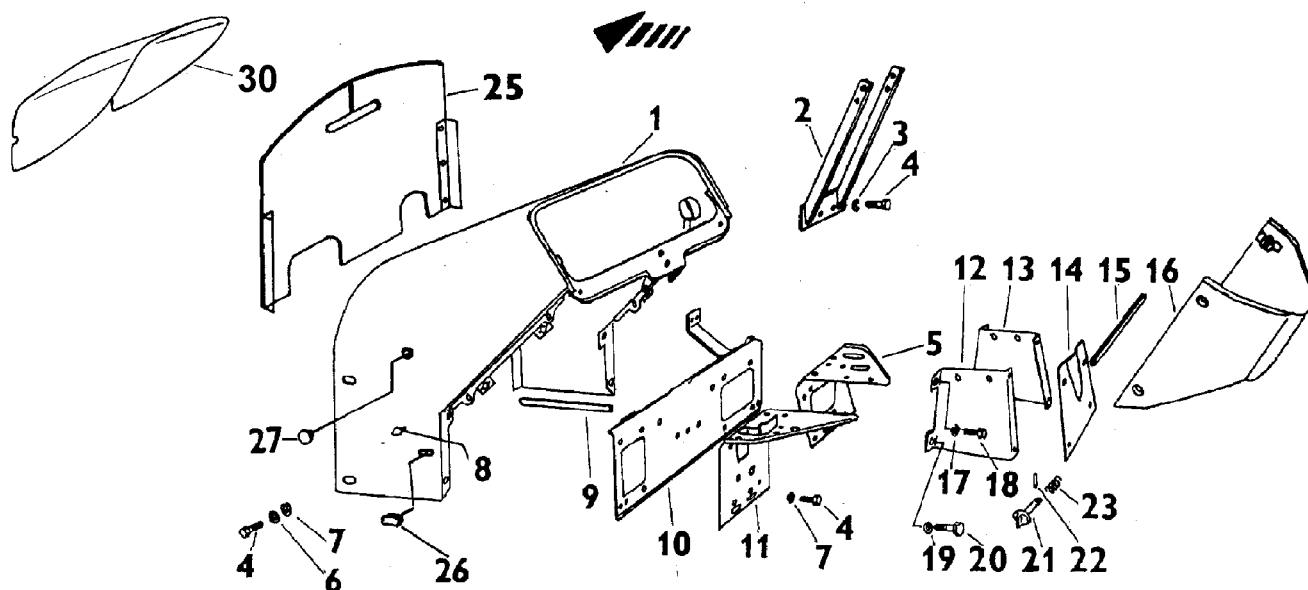

71 KONZOLA ŘÍZENÍ - LENKUNGSKONSOLE - STEERING BRACKET - CONSOLE DE DIRECTION - CONSOLA DE DIRECCIÓN (6211-7100/13) 71						
1	2	3	4	5	6	7
71	149S	1	6211-7112	Konzola řízení - Lenkungskonsolle - Steering bracket - Console de direction - Consola de dirección	1	POLLAK (6425-5771)
71	149S	1	6211-7113	Konzola řízení - Lenkungskonsolle - Steering bracket - Console de direction - Consola de dirección	1	sk. 60 POLLAK (6425-5771)
71	149S	2	6011-7124	Držák - Halter - Holder - Support - Soporte	1	
71	149S	3	99-4440	Podložka - Unterlegscheibe - Washer - Rondelle - Arandela	1	8,4 ČSN 02 1702.19
71	149S	4	99-1007	Šroub - Schraube - Bolt - Vis - Tornillo	8	M 8x20 ČSN 02 1103.19
71	149S	5	6011-7125	Plech pravý - Rechtes Blech - RH sheet - Tôle droite	1	
71	149S	6	99-4834	Podložka - Unterlegscheibe - Washer - Rondelle - Arandela	4	9 ČSN 02 1727.19
71	149S	7	99-4506	Podložka - Unterlegscheibe - Washer - Rondelle - Arandela	6	8 ČSN 02 1740.19
71	149S	8	5511-5353	Pružná vložka - Elastische Einlage - Elastic insertion - Pièce intercalée élastique - Imposición elástica	4	
71	149S	9	6011-7134	Těsnící pás - Dichtungsband - Sealing band - Bande d'étanchéité - Cinta de junta	2	
71	149S	10	6011-7123	Příčka - Leiste - Slat - Pièce transversale - Pieza transversal	1	
71	149S	11	6011-7122	Plech levý - Linkes Blech - LH sheet - Tôle gauche - Chapa izquierda	1	
71	149S	12	6011-7129	Bočnice levá - Linke Seitenwand - RH side part - Pièce latérale, côté gauche - Pieza lateral izquierda	1	
71	149S	13	6011-7128	Bočnice pravá - Rechte Seitenwand - LH side part - Pièce latérale, côté droit - Pieza lateral derecha	1	
71	149S	14	6011-7126	Kryt střední - Hintere Abdeckung - Middle cover - Couvercle central - Tapa central	1	
71	149S	15	6011-7133	Těsnící pás - Dichtungsband - Sealing band - Bande d'étanchéité - Cinta de junta	2	
71	149S	16	6011-7137	Kryt konzoly přední - Vordere Abdeckung der Konsole - Bracket guard frond - Couvercle de la console avant - Cubierta de la consola delantera	1	
71	149S	17	99-4443	Podložka - Unterlegscheibe - Washer - Rondelle - Arandela	12	6,4 ČSN 02 1702.19
71	149S	18	99-0986	Šroub - Schraube - Bolt - Vis - Tornillo	12	M 6x12 ČSN 02 1103.19
71	149S	19	99-4535	Podložka - Unterlegscheibe - Washer - Rondelle - Arandela	4	6,4 ČSN 02 1702.09
71	149S	20	99-0991	Šroub - Schraube - Bolt - Vis - Tornillo	4	M 6x18 ČSN 02 1103.19
71	149S	21	6911-5305	Kolík - Stift - Pin - Goupille cylindrique - Pasador	4	
71	149S	22	99-6762	Kolík - Stift - Pin - Goupille cylindrique - Pasador	4	3x14 ČSN 02 2173.25

sk.60- Montuje se se skupinou 60 - Wird montiert bei gleichzeitiger Montage der Gruppe 60 - Mounted in case the group 60 has been mounted too - Monté en cas du montage simultané du groupe 60

71						71
1	2	3	4	5	6	7
71	149S	23	6911-5306	Pružina - Feder - Spring - Ressort - Resorte	4	
71	149	25	6211-7108	Kryt - Deckel - Cover - Couvercle - Tapa	1	CAB sk. 37
71	149S	26	5911-7994	Zátka - Stopfen - Plug - Bouchon - Tapón	1	
71	149S	27	95-9005	Zátka - Stopfen - Plug - Bouchon - Tapón	1	
71	149S	30	6211-7117	Výplň kapotování - Deckel - Cover - Couvercle - Tapa	1	CAB

sk.37- Montuje se se skupinou 37 - Wird montiert bei gleichzeitiger Montage der Gruppe 37- Mounted in case the group 37 has been mounted too - Monté en cas du montage simultané du groupe 37

448

214

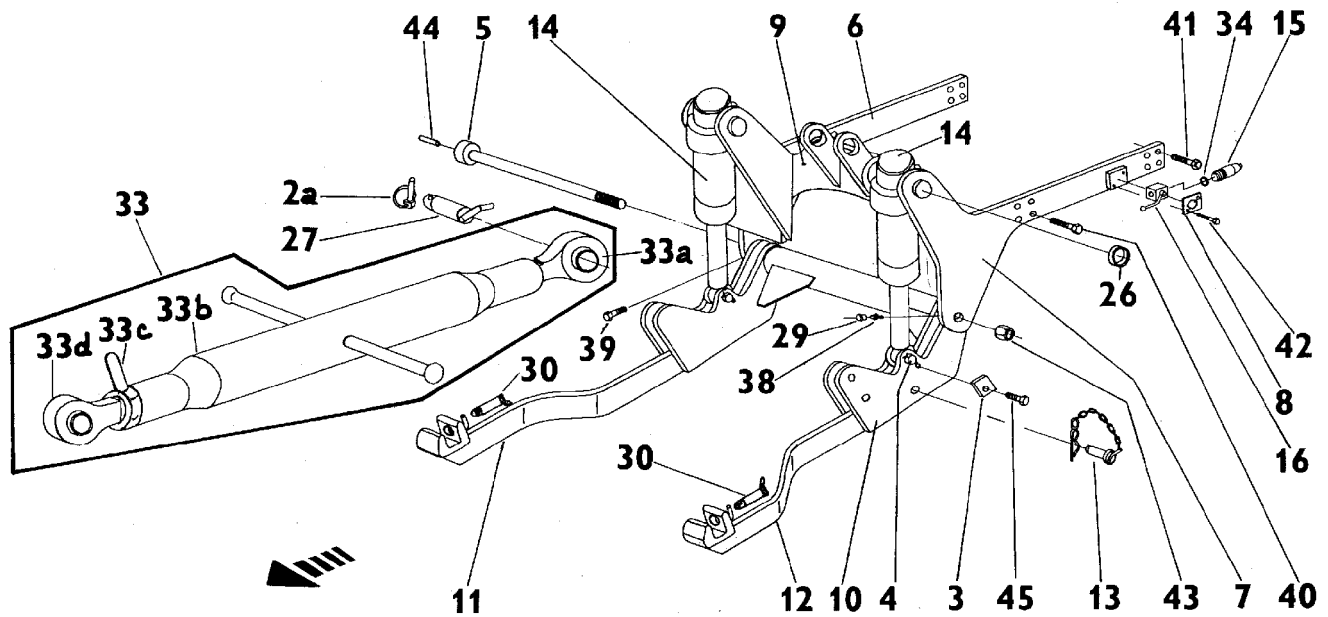

448	PŘEDNÍ TŘÍBODOVÝ ZÁVĚS - VORDERE DREIPUNKTAUFHÄNGUNG - FRONT THREE-POINT HITCH - ATTELAGE TROIS POINTS AVANT - SUSPENSIÓN DELANTERA EN TRES PUNTOS (53.448.000/7)					448
------------	---	--	--	--	--	------------

1	2	3	4	5	6	7
448	215S	1	10.409.030	Zátka Z 3320, 3340 - Stopfen - Plug - Bouchon - Tapón	1	
448	215S	1a	10.800.908	Hrdlo Z 3320, 3340 - Stutzen - Neck - Tubulure - Tubuladura	2	Js 12
448	215S	1a	10.800.913	Hrdlo Z 4320 - 7340 - Stutzen - Neck - Tubulure - Tubuladura	2	Js 12
448	215S	2	10.800.911	Hrdlo - Stutzen - Neck - Tubulure - Tubuladura	1	Js 10/M 18x1,5
448	214	2a	4511-6410	Kolík s kroužkem - Stift mit Ring - Pin with ring - Goupille cylindrique avec anneau - Pasador con anillo	1	
448	215S	2b	53.408.905	Rychlospojka-zásuvka Z 3320, 3340 - Schnellkupplung-Steckdose - Quick coupling-socket - Raccord rapide-boite de jonction - Acoplamiento rápido - caja de conexión	1	
448	215S	2c	53.408.906	Prachovka rychlospojky Z 3320, 3340 - Schnell-kupplungsbalgschutz - Quick coupling of dust cap - Pare-poussière de raccord rapide - Guarda-polvo de acoplamiento rápido	1	
448	215S	2d	53.415.903	Hadice rychlospojky Z 3320, 3340 - Schnell-kupplungsschlauch - Quick coupling hose - Tuyau de raccord rapide - Manguera del acoplamiento rápido	1	
448	214	3	53.448.004	Pojistka čepu - Sicherung des Bolzen - Lock of pin - Sureté du axe - Fijador del pemo	2	
448	214	4	53.448.006	Čep válce - Bolzen Zylinder - Pin cylinder - Axe cylindre - Perno cilindro	2	
448	214	5	53.448.010	Čep nosiče - Trägerbolzen - Carrier pin - Axe du porte-remorque - Pasador de portado	1	
448	214	6	53.448.020	Nosič pravý - Rechter Träger - RH carrier - Porte-remorque droit - Porta derecha	1	
448	214	7	53.448.030	Nosič levý - Linker Träger - LH carrier - Porte-remorque gauche - Porta izquierda	1	
448	214	8	53.448.032	Držák ventilu - Ventilhalter - Valve holder - Support de clapet - Soporte de la válvula	1	
448	214	9	53.448.040	Čelo úplné - Vollst. Stirnwand - Face wall assy - Hayon complet - Tapa completa	1	
448	214	10	53.448.090	Nosič úplný - Vollst. Träger - Carrier assy - Porte-remorque complet - Porta completa	1	< 3.10.2000 (53.443.100, 53.443.110)
448	214	11	53.448.100	Táhlo pravé úplné - Vollst. Rechte Zugstange - RH tie link assy - Bielle droite complète - Tirante derecho completo	1	< 3.10.2000 (53.443.090)
448	214	12	53.448.110	Táhlo levé úplné - Vollst. Linke Zugstange - LH link assy - Tringle de commande complète - Tirante izquierdo completo	1	< 3.10.2000 (53.443.090)
448	214	13	53.448.089	Čep táhla úplný - Vollst. Zugstangenbolzen - Draw bar pin assy - Axe de tringle de commande complet - Perno completo	4	

448

215S

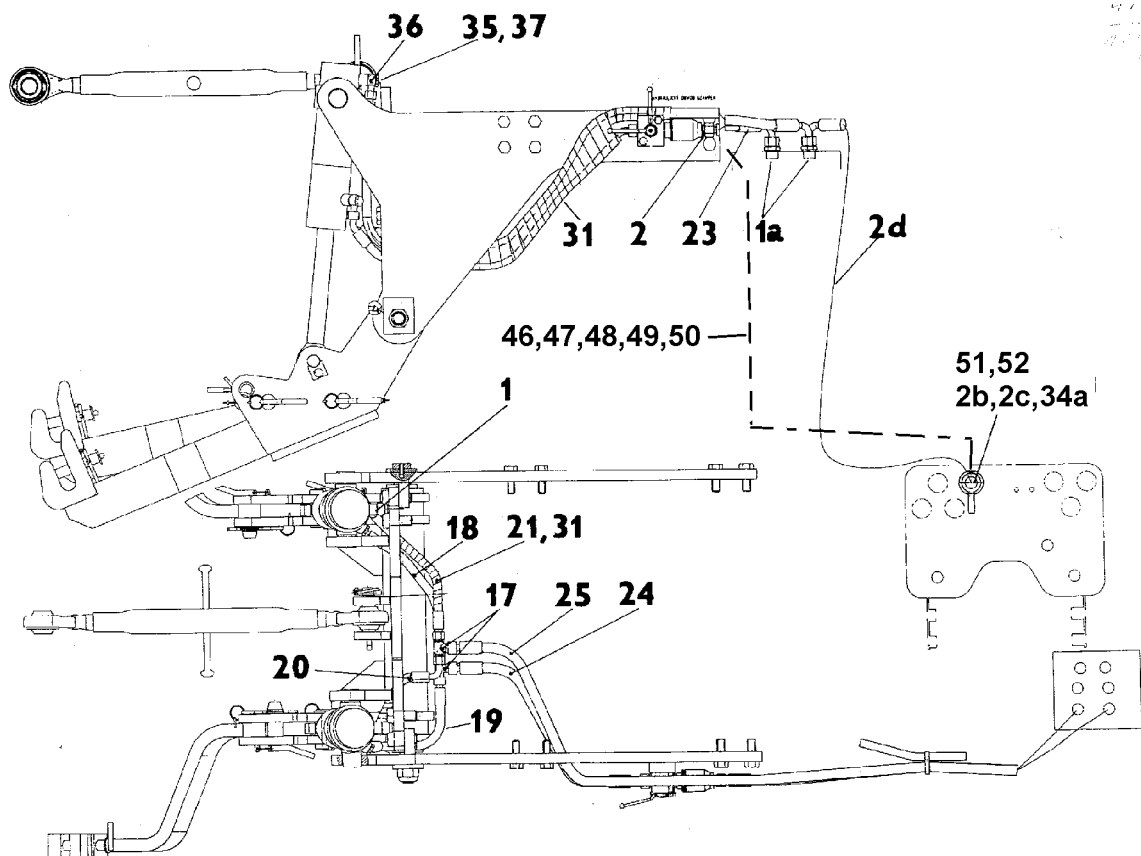

448

448

1	2	3	4	5	6	7
448	214	14	53.448.901	Válec - Zylinder - Cilinder - Cylindre - Cilindro	2	63/32/200
448	214	15	53.448.902	Škrťací ventil - Rückschlagdrossel Ventil - Return reduction valve - Clapet limiteur de debit	1	VSRU 18
448	214	16	53.448.905	Kulový ventil - Ventil - Valve - Soupape - Válvula	1	
448	215S	17	53.448.906	Přípojka - Anschlussstück - Conexión - Raccord - Racor	2	TS 2
448	215S	18	53.448.917	Hadice IX - Schlauch - Hose - Tuyau - Manguera	1	
448	215S	19	53.448.120	Přívodní trubka - Zuführungsrohr - Inlet tube - Tuyau d' admission - Tubo alimentador	1	
448	215S	20	53.448.916	Hadice VIII - Schlauch - Hose - Tuyau - Manguera	1	
448	215S	21	53.448.918	Hadice X - Schlauch - Hose - Tuyau - Manguera	1	
448	215S	23	53.448.913	Hadice V - Schlauch - Hose - Tuyau - Manguera	1	
448	215S	24	53.448.914	Hadice VI - Schlauch - Hose - Tuyau - Manguera	1	
448	215S	25	53.448.915	Hadice VII - Schlauch - Hose - Tuyau - Manguera	1	
448	214	26	53.448.911	Pouzdro - Buchse - Bush - Manchon - Buje	4	
448	215S	26a	53.800.005	Hadicová spona - Band des Schlauchs - Hose clip - Collier du tuyau - Abrazadera de la manguera	1	32-50/9
448	214	27	5511-5084	Čep konzoly - Konsolenbolzen - Bracket pin - Axe de patte d'attache - Perno de la consola	1	
448	214	29	7011-2762	Čepička - Kappe - Cap - Chapeau - Caperuza	2	
448	214	30	7011-7206	Pojistný čep - Sicherungsbolzen - Safety pin - Axe de blocage - Perno de seguridad	2	
448	215S	31	7011-8037	Trubičková spirála - Rohrförmige Blechabdeckungs-spirale - Tube type sheet spiral guard - Spirale de tôle en forme du tube de protection - Espiral de chapa en forma del tubo protector	2	
448	214	33	78.448.079	Táhlo horní celek - Vollst. Obere Zugstange - Upper link assy - Bielle de poussée supérieure complete - Parte tensora del tirante superior	1	

448							448
1	2	3	4	5		6	7
448	214	33a	78.450.150	Tyč táhla přední - Vordere Zugstange - Front bar of the link - Tige avant de la bielle - Barra del tirante delantera		1	
448	214	33b	78.448.160	Matice horního táhla - Zugstangenmutter - Drawbar nut - Ecrou de la tige de traction		1	
448	214	33c	78.450.170	Pojistná matice - Sicherungsmutter - Tab nut - Ecrou de sûreté - Tuerca de seguridad		1	
448	214	33d	78.450.180	Tyč táhla zadní - Rückwartige Zugstange - Rear bar of the link - Tige arrière de la bielle - Barra del tirante trasera		1	
448	214	34	78.800.901	Kroužek - Ring - Ring - Anneau - Anillo		1	
448	214	34a	97-0441	Pojistný kroužek Z 3320, 3340 - Sicherungsring - Circlip - Anneau de retenue - Anillo de seguridad		1	38 ČSN 02 2930
448	215S	35	97-2179	Těsnící kroužek - Dichtungsring - Sealing ring - Anneau d'étanchéité - Anillo de junta		8	14x18 ČSN 02 9310.2
448	215S	36	97-2405	Přípojka - Anschlussstück - Connection - Raccord - Racor		4	8 ČSN 13 7972.02
448	215S	37	97-2466	Dutý šroub - Hohlschraube - Hollow screw - Vis creuse - Tornillo hueco		4	8 ČSN 13 7993.22
448	214	38	97-2811	Mazací hlavice - Schmiemipfel - Lubricating nipple - Graisseur à pression - Cabezal engrasador		2	M 6 ČSN 23 1470
448	214	39	99-1393	Šroub - Schraube - Bolt - Vis - Tornillo		8	M 20x45 ČSN 02 1103.55
448	214	40	99-1488	Šroub - Schraube - Bolt - Vis - Tornillo		8	M 14x40 ČSN 02 1103.55
448	214	41	99-1595	Šroub - Schraube - Bolt - Vis - Tornillo		8	M 16x45 ČSN 02 1103.55
448	214	42	99-0324	Šroub - Schraube - Bolt - Vis - Tornillo		2	M 8x50 ISO 4014
448	214	43	99-4178	Matice - Mutter - Nut - Ecrou - Tuerca		1	M 24
448	214	44	99-6716	Kolík - Stift - Pin - Goupille cylindrique - Pasador		1	8x22 ČSN 02 2156
448	214	45	99-9027	Šroub - Schraube - Bolt - Vis - Tornillo		2	M 10x20 ČSN 02 1103.15
448	215S	46	10.800.912	Hrdlo - Stutzen - Neck - Tubulure - Tubuladura		1	Js 12 sk.74
448	215S	47	33.275.921	Trubičková spirála - Abdeckungs-spirale - Hose guard - Protection du flexible - Tubo protector		1	sk.74
448	215S	48	43.448.901	Hadice rychlospojky - Schnell-kupplungsschlauch - Quick coupling hose - Tuyau de raccord rapide - Manguera del acoplamiento rápido		1	sk.74
448	215S	49	53.236.917	Kabelová spona - Band - Clip - Collier - Abrazadera			sk.74
448	215S	50	5511-3908	Objímka - Muffe - Collar - Manchon - Manchón			sk.74
448	215S	51	7211-4812	Rychlospojka-zásuvka - Schnellkupplung-Steckdose - Quick coupling-socket - Raccord rapide-boîte de jonction - Acoplamiento rápido - caja de conexión			sk.74
448	215S	52	7211-4815	Prachovka rychlospojky - Schnell-kupplungsbalgschutz - Quick coupling of dust cap - Pare-poussière de raccord rapide - Guarda-polvo de acoplamiento rápido			sk.74

73

153

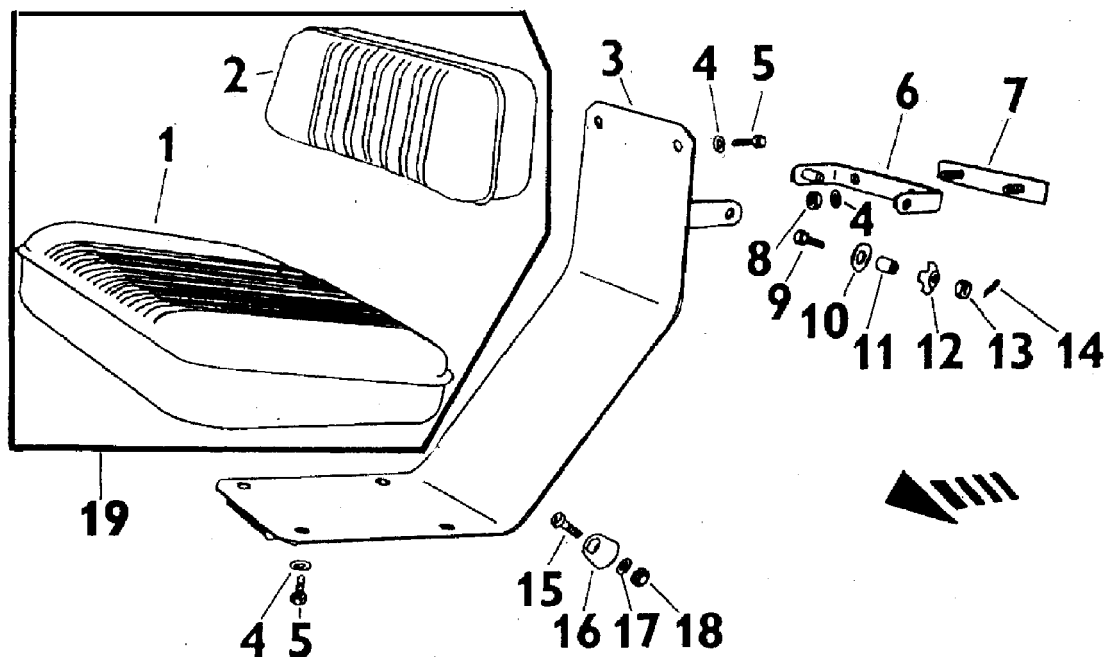

73	SEDADLO PRO SPOLUJEZDCE - MITFAHRERSITZ - MATE'S SEAT - SIÈGE DE CO ÉQUIPIER - ASIENTO DEL SOCIO DEL CONDUCTOR	73
----	---	----

1	2	3	4	5	6	7
73	153	1	5911-7313	Polštář - Sitzpolster - Seat upholstery - Coussinet de siege - Cojín del asiento	1	
73	153	2	5911-7315	Polštář - Sitzpolster - Seat upholstery - Coussinet de siege - Cojín del asiento	1	
73	153	2	5911-7312	Polštář - Sitzpolster - Seat upholstery - Coussinet de siege - Cojín del asiento	1	TP
73	153	3	5911-7301	Rám - Ramen - Frame - Cadre - Cuadro	1	
73	153	4	99-4639	Podložka - Unterlegscheibe - Washer - Rondelle - Arandela	8	8,4 ČSN 02 1744.09
73	153	5	99-1003	Šroub - Schraube - Bolt - Vis - Tornillo	6	M 8x14 ČSN 02 1103.19
73	153	6	5911-7305	Držák - Halter - Holder - Support - Sопorte	1	
73	153	7	5911-7306	Podložka - Unterlegscheibe - Washer - Rondelle - Arandela	1	
73	153	8	99-3510	Matice - Mutter - Nut - Ecrou - Tuerca	2	M 8 ČSN 02 1401.29
73	153	9	5911-7309	Šroub - Schraube - Bolt - Vis - Tornillo	1	M 8x25
73	153	10	5718-7917	Vložka - Einlage - Insert - Piéce intercalée - Pieza intercalada	1	
73	153	11	5911-7307	Trubka - Rohr - Tube - Tube - Tubo	1	
73	153	12	5911-7308	Opěrka - Stutze - Rest - Piéce d appui - Anillo de apoyo	1	
73	153	13	99-3991	Matice - Mutter - Nut - Ecrou - Tuerca	1	M 8 ČSN 02 1412.29
73	153	14	99-4949	Závlačka - Splint - Split pin - Goupille fendue - Pasador de aletas	1	2x16 ČSN 02 1781.09
73	153	15	99-2087	Šroub - Schraube - Bolt - Vis - Tornillo	2	M 6x25 ČSN 02 1131.29
73	153	16	5718-7957	Doraz zadní - Hinterer Anschlag - Back stop - Butée arrière - Tope trasero	2	
73	153	17	99-4638	Podložka - Unterlegscheibe - Washer - Rondelle - Arandela	2	6,4 ČSN 02 1744.09
73	153	18	99-3509	Matice - Mutter - Nut - Ecrou - Tuerca	2	M 6 ČSN 02 1401.29
73	153	19	5911-7330	Polštář celek - Vollst. Sitzpolster - Seat upholstery assy - Coussinet de siege complet - Cojín del asiento complet	1	
73	153	19	5911-7320	Polštář celek - Vollst. Sitzpolster - Seat upholstery assy - Coussinet de siege complet - Cojín del asiento complet	1	TP

TP - Textilní polštáře - Textilpolster - Textile upholstery - Textiles coussinets

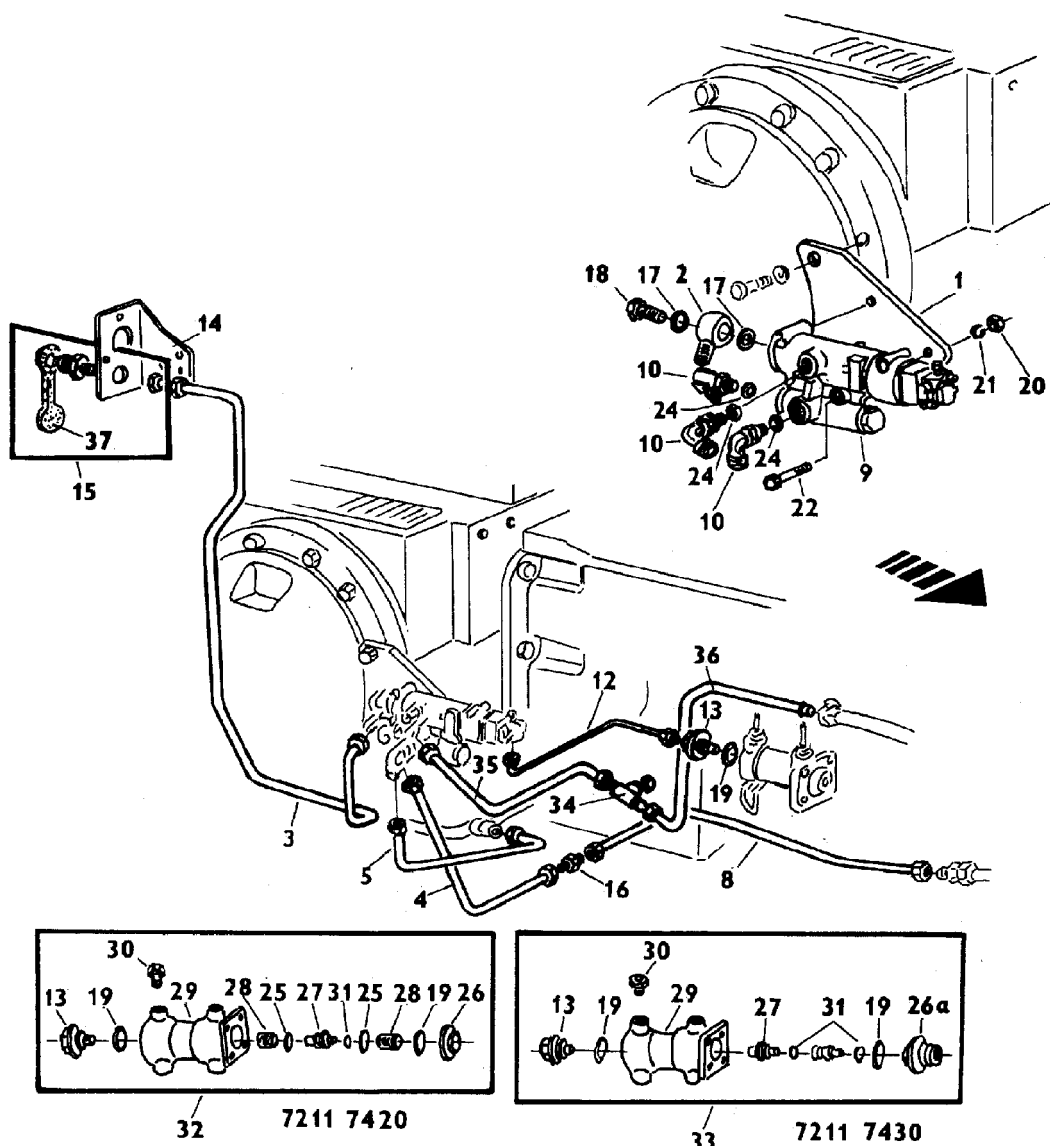

74	HYDRAULICKÉ BRZDY PŘÍVĚSŮ - HYDRAULIKBREMSE FÜR ANHÄNGER - HYDRAULIK TRAILER BRAKES - HYDRAULIQUE FREINS POUR LE REMORQUES - FRENOS DE HIDRAULICO REMOLQUES (7211-7400/4)	74
-----------	--	-----------

1	2	3	4	5	6	7
74	153S	1	7211-7401	Konzola - Konsole - Bracket - Console - Consola	1	
74	153S	2	7211-7402	Přípojka - Anschlussstück - Connector - Raccord	1	DN 10/13
74	153S	3	7211-7403	Trubka „B“ ke spojkové hlavě - Rohr zum Kupplungskopf - Pipe to coupling head - Tube allant au demiaccouplement - Tubo al cabezal de acoplamiento	1	
74	153S	4	7211-7404	Trubka P 1 - Rohr - Tube - Tube - Tubo	1	
74	153S	5	7211-7405	Trubka N - Rohr - Tube - Tube - Tubo	1	
74	153S	8	7211-7408	Trubka výtaku „P II“ - Rohr - Tube - Tube - Tubo de purga	1	
74	153S	9	7211-7410	Brzdový ventil - Bremsventil - Brake valve - Soupape de frein robinet de commande des freins - Válvula de freno	1	BOSCH
74	153S	10	7211-7411	Koleno - Knie - Elbow - Coude - Codo	3	JS 15
74	153S	12	7211-7443	Trubka Y - Rohr - Tube - Tube - Tubo	1	
74	153S	13	7211-7414	Zátka - Stopfen - Plug - Bouchon - Tapón	1	
74	153S	14	7211-7415	Konzola - Konsole - Bracket - Console - Consola	1	
74	153S	15	7211-7440	Rychlospojka - Schnellkupplung - Quick coupling - Raccord rapide - Acoplamiento rápido	1	
74	153S	16	7245-4137	Spojka - Verbindungsstück - Connector - Raccord - Racord	1	JS 12
74	153S	17	97-2185	Těsnící kroužek - Dichtungsring - Sealing ring - Anneau d'étanchéité - Anillo de junta	2	18x24 ČSN 02 9310.2

74							74
1	2	3	4	5	6	7	
74	153S	18	97-2473	Šroub - Schraube - Bolt - Vis - Tornillo	1	13 ČSN 13 7993.22	
74	153S	19	97-4390	Kroužek - Ring - Ring - Anneau - Anillo	2	25x21 ČSN 02 9280	
74	153S	20	99-3641	Matice - Mutter - Nut - Ecrou - Tuerca	2	M 8 ČSN 02 1401.55	
74	153S	21	99.4506	Podložka - Unterlegscheibe - Washer - Rondelle - Arandela	2	8 ČSN 02 1740.09	
74	153S	22	99-8659	Šroub - Schraube - Bolt - Vis - Tornillo	2	M 8x65 ČSN 02 1101.15	
74	153S	24	93-1980	Kroužek - Ring - Ring - Anneau - Anillo	3	19x15	
74	153S	25	6711-2617	Podložka - Unterlegscheibe - Washer - Rondelle - Arandela	2		
74	153S	26	6711-2634	Závěrný šroub - Verschlusschraube - Lock bolt - Vis d'obturation - Tornillo de cierre	1		
74	153S	26a	7011-6832	Závěrný šroub - Verschlusschraube - Lock bolt - Vis d'obturation - Tornillo de cierre	1	sk.68	
74	153S	27	6911-2609	Pístek - Kolben - Piston - Pistón	1		
74	153S	28	6911-2610	Pružina - Feder - Spring - Ressort - Resorte	2		
74	153S	29	6911-2621	Těleso vyrovnávače - Körper des Druckausgleichers - Compensator body - Corps de compensateur	1		
74	153S	30	6911-2622	Vložka - Einlage - Insert - Pièce intercalée - Pieza intercalada	4		
74	153S	31	97-4087	Kroužek - Ring - Ring - Anneau - Anillo	1	Ø19 H	
74	153S	32	7211-7420	Vyrovňavač tlaku - Druckausgleichvorrichtung - Pressure compensator - Compensateur de pression - Compensador de presión	1		
74	153S	33	7211-7430	Vyrovňavač tlaku - Druckausgleichvorrichtung - Pressure compensator - Compensateur de pression - Compensador de presión	1	sk.68	
74	153S	34	7211-7412	T-spojka - Verbindungsstück - Connector - Raccord - Racor en T	1	Js 15	
74	153S	35	7211-7406	Trubka odpadu „R I“ - Rohr - Tube - Tube - Tubo de purga	1		
74	153S	36	7211-7447	Trubka odpadu „R II“ - Rohr - Tube - Tube - Tubo de purga	1		
74	153S	37	7011-7441	Prachovka - Staubkappe - Dust cap - Pare-poussière - Guarda-polvo	1		

sk.68- Montuje se se skupinou 68 - Wird montiert bei gleichzeitiger Montage der Gruppe 68 - Mounted in case the group 68 has been mounted too - Monté en cas du montage simultané du groupe 68

75

154

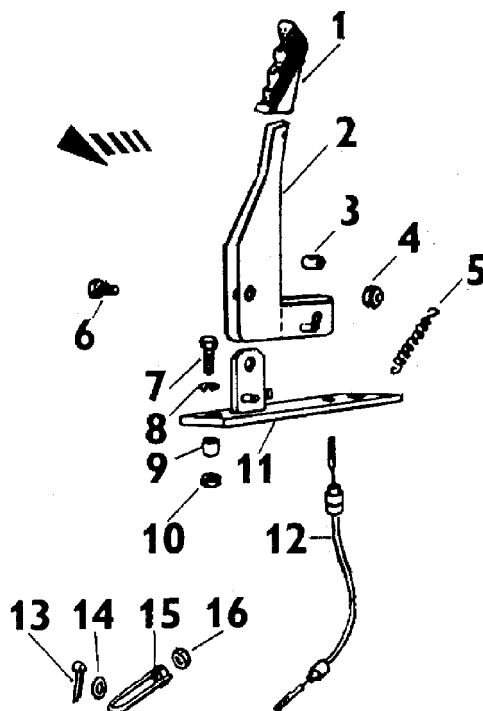

75	ZÁVĚS PRO JEDNONÁPRAVOVÝ PŘÍVĚS - AUFHÄNGUNG FÜR EINACHSANHÄNGER - COUPLING FOR SEMI-TRAILER - ATTELAGE DE SEMI-REMORQUE - SUSPENSIÓN PARA SEMI-REMOLQUES (5911-7500/12)	75
-----------	---	-----------

1	2	3	4	5	6	7
75	154	1	6911-7513	Rukojet' - Handgriff - Gripe - Poignée - Puño	1	
75	154	2	6911-7505	Páka - Hebel - Lever - Levier - Palanca	1	
75	154	3	5711-2725	Čep - Bolzen - Pin - Axe - Perno	1	
75	154, 155	4	99-4166	Matice - Mutter - Nut - Ecrou - Tuerca	3	M 12 ČSN 02 1492.25
75	154	5	95-8235	Pružina - Feder - Spring - Ressort - Resorte	2	
75	154	6	6911-7510	Šroub - Schraube - Bolt - Vis - Tornillo	1	
75	154	7	99-1012	Šroub - Schraube - Bolt - Vis - Tornillo	2	M 8x35 ČSN 02 1103.19
75	154	8	99-4806	Podložka - Unterlegscheibe - Washer - Rondelle - Arandela	2	8 ČSN 02 1740.09
75	154	9	6911-7509	Trubka - Rohr - Tube - Tube - Tubo	2	
75	154	10	99-3510	Matice - Mutter - Nut - Ecrou - Tuerca	2	M 8 ČSN 02 1401.29
75	154	11	6911-7504	Konzola - Konsole - Bracket - Console - Consola	1	
75	154	12	5911-7515	Lanko s koncovkou - Seil mit Schluss - Cable with lug - Cable avec boucle - Cable con terminal	1	
75	154	12	5911-7580	Lanko s koncovkou - Seil mit Schluss - Cable with lug - Cable avec boucle - Cable con terminal	1	sk.77
75	154	13	99-4905	Závlačka - Splint - Split pin - Goupille fendue - Pasador de aletas	1	3,2x20 ČSN 02 1781.05
75	154	14	99-4311	Podložka - Unterlegscheibe - Washer - Rondelle - Arandela	2	13 ČSN 02 1702.15
75	154	15	6911-7507	Táhlo - Zugstange - Tie rod - Tirant - Tirante	1	
75	154	16	99-3509	Matice - Mutter - Nut - Ecrou - Tuerca	1	M 6 ČSN 02 1401.29
75	155	17	97-2814	Mazací hlavice - Schmiemipfel - Lubricating nipple - Graisseur à pression - Cabezal engrasador	1	KM 10x1 ČSN 02 7421
75	155	18	7011-2762	Čepička - Kappe - Cap - Chapeau - Caperuza	1	
75	155	19	5911-7504	Hák levý - Linker Haken - LH hook - Crochet gauche	1	
75	155	20	99-4312	Podložka - Unterlegscheibe - Washer - Rondelle - Arandela	1	15 ČSN 02 1702.15
75	155	21	99-8706	Šroub Z 3320-6340 - Schraube - Bolt - Vis - Tornillo	2	M 12x60 ČSN 02 1101.15
75	155	21a	99-0480	Šroub Z 7320, 7340-- Schraube - Bolt - Vis - Tornillo	2	M 16x65 ČSN 02 1101.55
75	155	21a	99-0479	Šroub Z 7320, 7340-- Schraube - Bolt - Vis - Tornillo		X
75	155	22	99-5070	Závlačka - Splint - Split pin - Goupille fendue - Pasador de aletas	1	4x22 ČSN 02 1781.05

sk.77- Montuje se se skupinou 77 - Wird montiert bei gleichzeitiger Montage der Gruppe 77 - Mounted in case the group 77 has been mounted too - Monté en cas du montage simultané du groupe 77

75

155

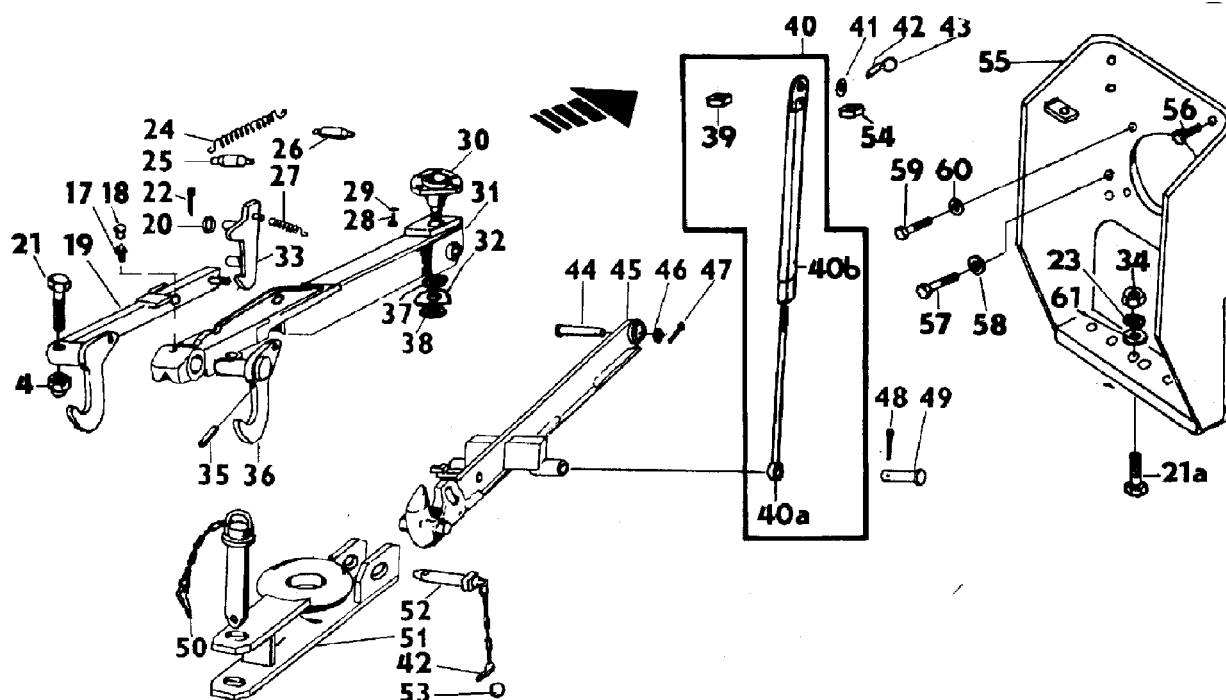

75							75
1	2	3	4	5	6	7	
75	155	23	99-4810	Podložka - Unterlegscheibe - Washer - Rondelle - Arandela	2	16 ČSN 02 1740.05	
75	155	24	5511-7507	Pružina - Feder - Spring - Ressort - Resorte	2		
75	155	25	5511-7506	Čep pružin II - Bolzen der Feder - Pin of springs - Axe des ressorts - Perno de resorte	1		
75	155	26	5511-7505	Čep pružin I - Bolzen der Feder - Pin of springs - Axe des ressorts - Perno de resorte	1		
75	155	27	5911-7512	Pružina - Feder - Spring - Ressort - Resorte	1		
75	155	28	99-1468	Šroub - Schraube - Bolt - Vis - Tornillo	5	M 10x25 ISO 4017	
75	155	29	99-4774	Podložka - Unterlegscheibe - Washer - Rondelle - Arandela	5	10 ČSN 02 1740.05	
75	155	30	5511-7515	Čep nosiče - Trägerbolzen - Carrier pin - Axe du support - Perno de soporte	1		
75	155	31	5911-7501	Nosič - Träger - Carrier - Porte-remorque - Soporte	1		
75	155	32	5511-7516	Podložka - Unterlegscheibe - Washer - Rondelle - Arandela	1		
75	155	33	5911-7505	Pojistná páka - Sicherungshebel - Safety lever - Levier de sureté - Palanca de seguridad	2		
75	155	34	99-3646	Matice - Mutter - Nut - Ecrou - Tuerca	2	M 16 ČSN 02 1401.25	
75	155	35	99-6170	Kolík - Stift - Pin - Goupille cylindrique - Pasador	1	12x50 ČSN 02 2140.01	
75	155	36	5911-7503	Hák pravý - Rechter Haken - RH hook - Crochet droit - Gancho derecho	1		
75	155	37	99-4317	Podložka - Unterlegscheibe - Washer - Rondelle - Arandela	1	25 ČSN 02 1702.15	
75	155	38	99-3695	Matice - Mutter - Nut - Ecrou - Tuerca	1	M 24x2 ČSN 02 1403.25	
75	155	39	5911-7519	Kámen - Gleistück - Slide block - Glisseur - Dedo deslizante	2		
75	155	40	5911-7516	Teleskop - Teleskopische Strebe - Telescopic strut - Béquille télescopique - Puntal telescópico	2		
75	155	40a	5911-7518	Táhlo - Zugstange - Tie rod - Tirant - Tirante	2		
75	155	40b	5911-7514	Táhlo - Zugstange - Tie rod - Tirant - Tirante	2		
75	155	41	99-4382	Podložka - Unterlegscheibe - Washer - Rondelle - Arandela	2	22 ČSN 02 1702.05	
75	155	42	4511-6410	Kolík s kroužkem - Stift mit Ring - Pin with ring - Goupille cylindrique avec anneau - Pasador con anillo	5		
75	155	42	99-6827	Kolík s kroužkem - Stift mit Ring - Pin with ring - Goupille cylindrique avec anneau - Pasador con anillo		X	
75	155	43	99-6828	Kroužek - Ring - Ring - Anneau - Anillo		X	
75	155	44	5511-7509	Čep háku - Hakenbolzen - Hook pin - Axe du crochet - Perno del soporte	1		
75	155	45	5911-7502	Hák úplný - Vollst. Haken - Hook assy - Crochet complet - Gancho completo	1		
75	155	46	99-4322	Podložka - Unterlegscheibe - Washer - Rondelle - Arandela	1	31 ČSN 02 1702.15	
75	155	47	99-5004	Závlačka - Splint - Split pin - Goupille fendue - Pasador de aletas	1	6,3x36 ČSN 02 1781.05	

75							75
1	2	3	4	5	6	7	
75	155	48	99-5090	Závlačka - Splint - Split pin - Goupille fendue - Pasador de aletas	2	5x45 ČSN 02 1781.05	
75	155	49	5911-7511	Čep - Bolzen - Pin - Axe - Perno	2		
75	155	50	4911-6407	Čep - Bolzen - Pin - Axe - Perno	1		
75	155	51	6711-8805	Nástavec - Ansatz - Adapter - Embout - Extensión	1		
75	155	52	5511-7513	Čep - Bolzen - Pin - Axe - Perno	1		
75	155	53	5511-5118	Kroužek - Ring - Ring - Anneau - Anillo	1		
75	155	54	5911-7521	Zátka - Stopfen - Plug - Bouchon - Tapón	2		
75	155	55	7011-7551	Konzola Z 7320, 7340-- Konsole - Bracket - Console - Consola	1		
75	155	56	99-0578	Šroub Z 7320, 7340-- Schraube - Bolt - Vis - Tornillo	4	M 16x50 ČSN 02 1101.55	
75	155	57	99-1481	Šroub Z 7320, 7340-- Schraube - Bolt - Vis - Tornillo	4	M 16x40 ČSN 02 1103.55	
75	155	58	99-4777	Podložka Z 7320, 7340-- Unterlegscheibe - Washer - Rondelle - Arandela	8	16 ČSN 02 1741.05	
75	155	59	99-1474	Šroub Z 7320, 7340-- Schraube - Bolt - Vis - Tornillo	4	M 12x30 ČSN 02 1103.55	
75	155	60	99-4775	Podložka Z 7320, 7340-- Unterlegscheibe - Washer - Rondelle - Arandela	4	12 ČSN 02 1741.05	
75	155	61	99-4313	Podložka Z 7320, 7340-- Unterlegscheibe - Washer - Rondelle - Arandela	2	17 ČSN 02 1702.15	

77

155a

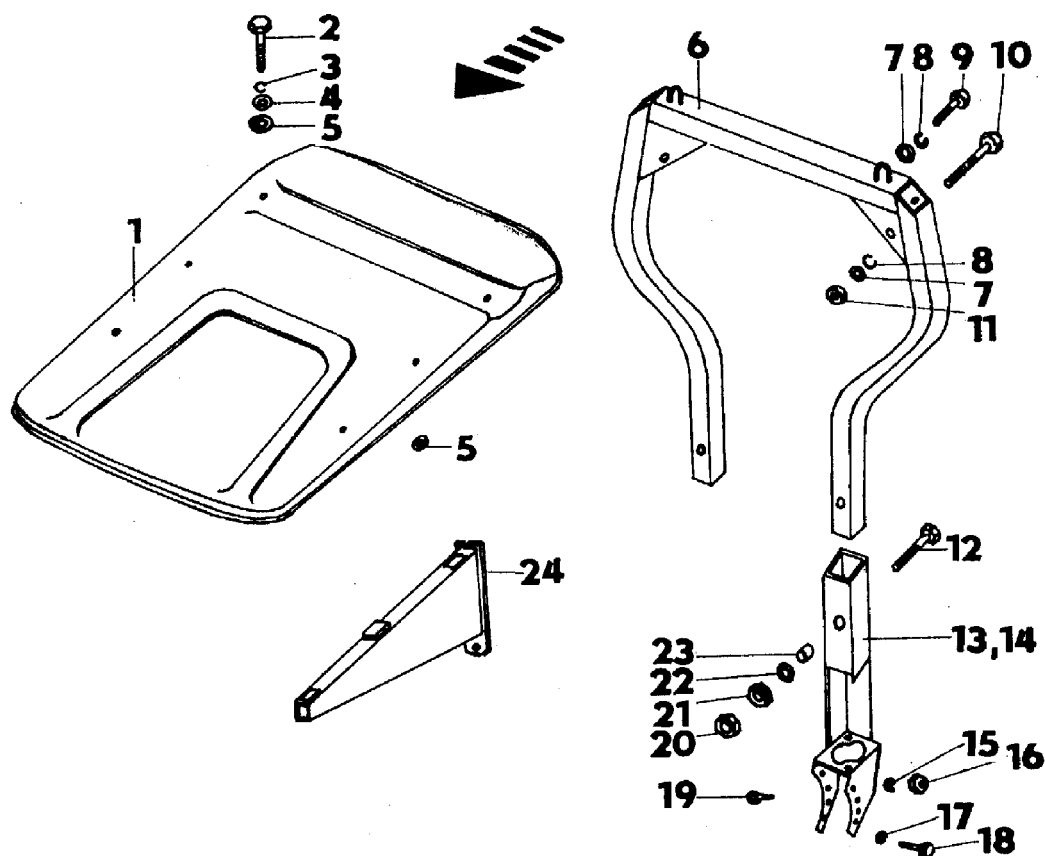

77	OCHRANNÝ RÁM - SCHUTZRAHMEN - SAFETY FRAME - CADRE PROTECTEUR - CADRE DE MONTAS (7211-7700)					77
1	2	3	4	5	6	7
77	155a	1	7211-7706	Střecha - Dach - Roof - Pavillon - Techo	1	
77	155a	2	99-1009	Šroub - Schraube - Bolt - Vis - Tornillo	6	M 8x25 ČSN 02 1103.19
77	155a	3	99-4506	Podložka - Unterlegscheibe - Washer - Rondelle - Arandela	6	8 ČSN 02 1740.09
77	155a	4	99-4834	Podložka - Unterlegscheibe - Washer - Rondelle - Arandela	6	9 ČSN 02 1727.19
77	155a	5	95-6653	Podložka - Unterlegscheibe - Washer - Rondelle - Arandela	12	
77	155a	6	7211-7703	Dvousloupkový rám - Doppelsäuliger Rahmen - Two-column frame - Cadre à deux montanas	1	
77	155a	7	99-4441	Podložka - Unterlegscheibe - Washer - Rondelle - Arandela	2	10,5 ČSN 02 1702.19
77	155a	8	99-4791	Podložka - Unterlegscheibe - Washer - Rondelle - Arandela	4	10 ČSN 02 1741.09
77	155a	9	99-0686	Šroub - Schraube - Bolt - Vis - Tornillo	2	M 10x75 ČSN 02 1101.19
77	155a	10	99-0693	Šroub - Schraube - Bolt - Vis - Tornillo	2	M 10x120 ČSN 02 1101.19
77	155a	11	99-3511	Matice - Mutter - Nut - Ecrou - Tuerca	2	M 10 ČSN 02 1401.29
77	155a	12	99-0792	Šroub - Schraube - Bolt - Vis - Tornillo	2	M 16x150 ČSN 02 1101.59
77	155a	13	7211-7701	Konzola levá - Linke Konsole - LH bracket - Console gauche - Consola izquierda	1	
77	155a	14	7211-7702	Konzola pravá - Rechte Konsole - RH bracket - Console droit - Consola derecha	1	
77	155a	15	99-4777	Podložka - Unterlegscheibe - Washer - Rondelle - Arandela	10	16 ČSN 02 1741.05
77	155a	16	99-3646	Matice - Mutter - Nut - Ecrou - Tuerca	8	M 16 ČSN 02 1401.55
77	155a	17	99-4776	Podložka - Unterlegscheibe - Washer - Rondelle - Arandela	8	14 ČSN 02 1741.05
77	155a	18	99-1490	Šroub - Schraube - Bolt - Vis - Tornillo	8	M 14x50 ČSN 02 1103.55
77	155a	19	99-1484	Šroub - Schraube - Bolt - Vis - Tornillo	10	M 16x55 ČSN 02 1103.55
77	155a	20	99-3648	Matice - Mutter - Nut - Ecrou - Tuerca	2	M 16 ČSN 02 1401.59
77	155a	21	99-3574	Matice - Mutter - Nut - Ecrou - Tuerca	2	M 16 ČSN 02 1403.29
77	155a	22	99-4343	Podložka - Unterlegscheibe - Washer - Rondelle - Arandela	2	17 ČSN 02 1702.19
77	155a	23	7211-7704	Vložka - Einlage - Insert - Pièce intercalée - Pieza intercalada	2	
77	155a	24	7211-7705	Konzola střechy - Dachkonzole - Roof Bracket - Support de pavillon - Consola de la techo	2	

77						77
1	2	3	4	5	6	7
77	155a	0	7211-0040	Střecha pro ochranný rám (poz. 1-5,7-11,24) - Dach für Schutzrahmen - Roof for safety frame - Pavillon pour le cadre protecteur - Techo	1	
77	155a	0	7211-0041	Ochranný rám 7211-se střechou (sestavá z 7211-7700,7211-7706,7011-8250,7011-8251,7011-8252, 99-2013-2x,99-4805-2x) - Schutzrahmen 7211-mit dach - Safety frame 7211-with roof - Cadre protecteur avec pavillon	1	
77	155a	0	7211-0042	Ochranný rám 7211-bez střechy (sestavá z 7211-7700,7011-8250,7011-8251,7011-8252,99-2013-2x,99-4805-2x) - Schutzrahmen 7211-ohne dach - Safety frame 7211-without roof - Cadre protecteur sans pavillon	1	

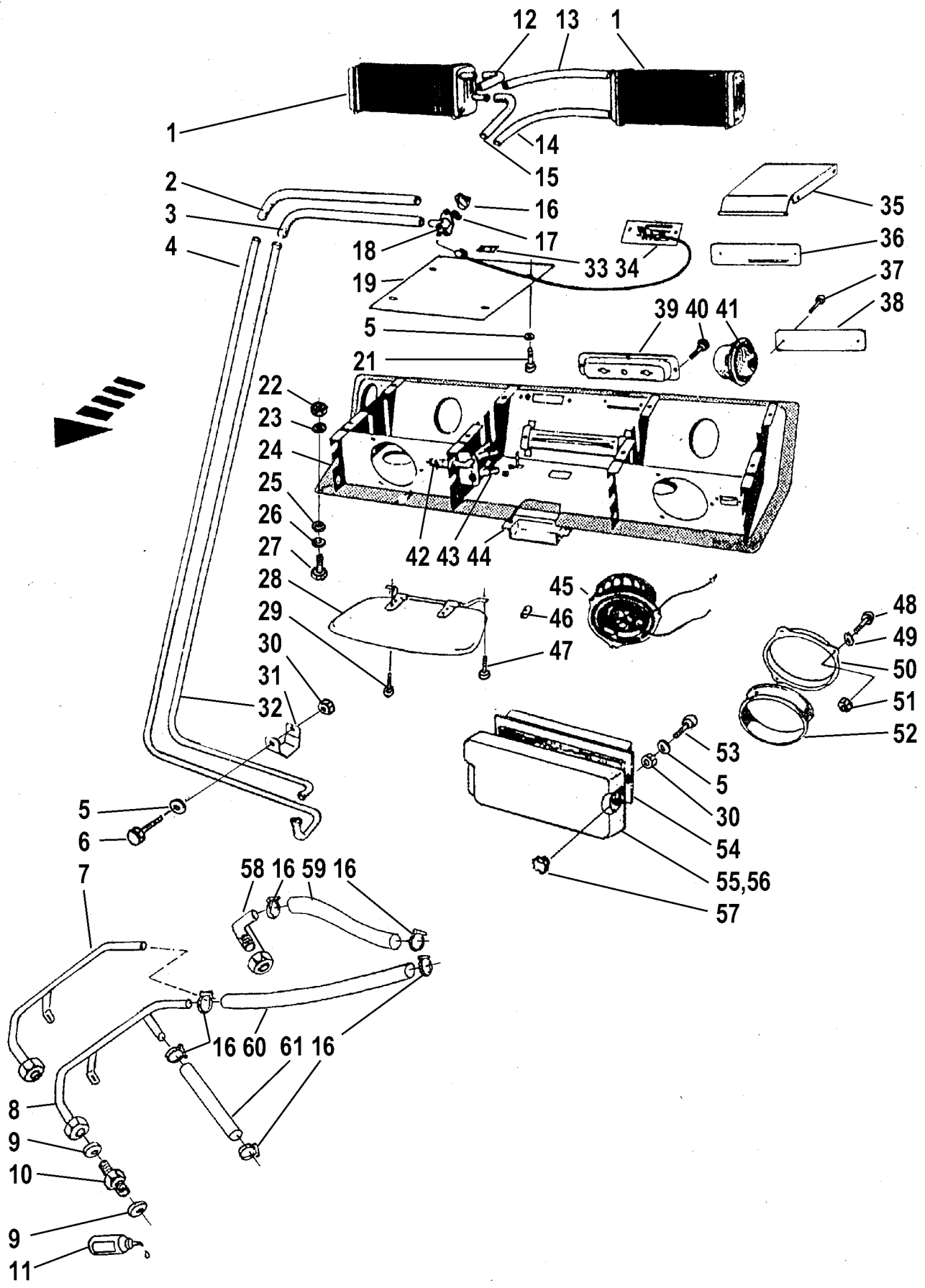

78		TEPLOVODNÍ VYTÁPĚNÍ - HEISSWASSERHEIZUNG - WARM-WATER HEATING EQUIPMENT - ÉQUIPEMENT DE CHAUFFAGE PAR DE L'EAU CHAUDE - SISTEMA DE CELEFACCIÓN POR AGUA CALIENTE DE LA CABINA (6245-7850/0)					78	
1	2	3	4	5	6	7		
78	156S	1	5911-7893	Topné těleso - Heizungskörper - Heating element - Corps de chauffage - Elemento de calefacción	2			
78	156S	2	6211-7853	Hadice přívodu - Zuleitungsschlauch - Delivery hose - Tuyau d'arrière - Manguera alimentadora	1			
78	156S	3	6211-7854	Hadice odvodu - Ableitungsschlauch - Outlet hose - Tuyau d'évacuation (de l'eau) - Manguera de evacuación de agua	1			
78	156S	4	5911-7862	Trubka přívodu - Zuleitungsrohr - Intake pipe - Tube de admission - Tubo de admisión	1			
78	156S	5	99-4505	Podložka - Unterlagscheibe - Washer - Rondelle - Arandela	4	6 ČSN 02 1740.09		
78	156S	6	99-0631	Šroub - Schraube - Bplt - Vis - Tornillo	2			
78	156S	7	5911-7896	Trubka - Rohr - Tube - Tube - Tubo	1			
78	156S	8	6211-7867	Trubka - Rohr - Tube - Tube - Tubo	1			
78	156S	9	97-2113	Těsnící kroužek - Dichtungsring - Sealing ring - Anneau d'étanchéité - Anillo de junta	1	14x20 ČSN 02 9310		
78	156S	10	6911-6828	Spojka - Verbindungsstück - Connector - Raccord - Racor	1			
78	156S	11	90-7733	LOCTITE 577	1			
78	156S	12	5911-7858	Koleno přívodu - Zufuhrkniestück - Inlet elbow - Coude de l'adduction - Codo de la admisión	1			
78	156S	13	6211-7856	Hadice odvodu - Ableitungsschlauch - Outlet hose - Tuyau d'évacuation (de l'eau) - Tubo de evacuación (del agua)	1			
78	156S	14	6211-7855	Hadice přívodu - Zuleitungsschlauch - Delivery hose - Tuyau d'arrière - Manguera alimentadora	1			
78	156S	15	5911-7859	Koleno - Knie - Elbow - Coude - Codo	1			
78	156S	16	53.800.003	Spona - Band - Clip - Collier - Abrazadera	16			
78	156S	17	5911-7854	Těsnící kroužek - Dichtungsring - Sealing ring - Anneau d'étanchéité - Anillo de junta	1			
78	156S	18	5911-7853	Kohout - Hahn - Cock - Robinet - Robinete	1			
78	156S	19	6211-7807	Kryt topného tělesa - Beheizungskörper abdeckung - Heating body cover - Couvercle du corps de chauffage - Tapa del cuerpo de calefacción	2			
78	156S	21	99-0990	Šroub - Schraube - Bplt - Vis - Tornillo	12	M 6X14 ČSN 02 1103.19		
78	156S	22	99-3510	Matice - Mutter - Nut - Ecrou - Tuerca	4	M 8 ISO 4032		
78	156S	23	99-4440	Podložka - Unterlagscheibe - Washer - Rondelle - Arandela	4	8,4 ČSN 021702.19		
78	156S	24	6245-7804	Panel stropní úplný - Vollst. Deckenpaneel - Cab ceiling panel assy - Panneau de plafond complet - Panel de techo de la cabina completo	1			
78	156S	25	6211-7814	Podložka - Unterlagscheibe - Washer - Rondelle - Arandela				
78	156S	26	99-4506	Podložka - Unterlagscheibe - Washer - Rondelle - Arandela	4	8 ČSN 02 1740.09		
78	156S	27	99-1939	Šroub - Schraube - Bplt - Vis - Tornillo	6	M 8X28 ČSN 02 1103.29		
78	156S	28	5911-7834	Clona proti slunci - Sonnenblende - Shade - Ecran contre de soleil - Parasol	1			
78	156S	29	99-9555	Šroub - Schraube - Bplt - Vis - Tornillo	2	B 3,9X16		
78	156S	30	99-3509	Matice - Mutter - Nut - Ecrou - Tuerca	4	M 6 DIN 934		
78	156S	31	5911-7866	Držák - Halter - Holder - Support - Soporte	1			
78	156S	32	5911-7864	Trubka odvodu - Wasserableitungsrohr - Water outlet tube- Tube d'évacuation de l'eau - Tubo de evacuación del agua	1			
78	156S	33	5911-7875	Držák - Halter - Holder - Support - Soporte	1			
78	156S	34	5911-7869	Ovládací panel - Betätigungspaneel - Control panel - Panneau de commande - Panel de control	1			
78	156S	35	5911-7870	Držák vložky úplný - Vollst. Halter des Filtereinsatzes - Filter element holder assy - Porte-cartouche complet de filtration - Porta cartucho completo de filtración - Porta-cartucho completo de filtración	2			
78	156S	36	5911-7855	Štít panelu - Abdeckung - Cover - Couvercle - Tapa	1			
78	156S	37	95-5319	Pojistka -				
78	156S	38	5911-7844	Štítek - Schild - Plate - Plaque - Rótulo	1			
78	156S	39	5911-7843	Miska - Schale - Cup - Assiette - Plátillito	1			
78	156S	40	99-9648	Šroub - Schraube - Bplt - Vis - Tornillo	2			
78	156S	41	5911-7812	Hubice - Düse - Mouthpiece - Buse - Boquilla	6			
78	156S	42	5911-7828	Deska s odporem - Platte mit Widerstand - Plate with - resistance - Plaque avec resistance - Placa con resistencia	1			
78	156S	43	5911-7852	Rozvodka - Verteiler - Branchig pièce - Raccord de distribution - Racor de distribución	1			
78	156S	44	5911-7846	Kryt - Deckel - Cover - Couvercle - Tapa	1			
78	156S	45	5911-7827	Elektromotor s držákem - Elektromotor mit Halter - Electric motor with holder - Electromoteur avec support - Motor eléctrico con soporte	2			

78						78
1	2	3	4	5	6	7
78	156S	46	5911-7836	Objímka - Muffe - Leeve - Manchon - Manchón	2	
78	156S	47	99-9601	Šroub - Schraube - Bplt - Vis - Tornillo	4	
78	156S	48	99-2035	Šroub - Schraube - Bplt - Vis - Tornillo	1	M 3X12 ISO 1207
78	156S	49	99-4502	Podložka - Unterlagscheibe - Washer - Rondelle - Arandela	6	3 ČSN 02 1740.09
78	156S	50	6211-7808	Sací hrdlo - Saugstutzen - Suction branch - Tubulure d'aspiration - Tubuladura de aspiración	2	
78	156S	51	99-3505	Matice - Mutter - Nut - Ecrou - Tuerca	6	M 3 DIN 934
78	156S	52	6211-7804	Propojka - Stück - Connector - Connexion - Conexión		
78	156S	53	99-0998	Šroub - Schraube - Bplt - Vis - Tornillo	4	M 4X40 ISO 4017
78	156S	54	6245-7807	Filtr vzduchový kazetový - Filter - Filter - Filtre - Elemento filtrante	2	
78	156S	55	6245-7801	Mřížka levá - Linke Gitter - LH grill - Grille gauche - Rejila izquierda	1	
78	156S	56	6245-7802	Mřížka pravá - Rechte Gitter - RH grill - Grille droit - Rejila derecha	1	
78	156S	57	6245-7803	Matice - Mutter - Nut - Ecrou - Tuerca	4	
78	156S	58	53.371.110	Koleno - Knie - Elbow - Coude - Codo	1	
78	156S	59	43.011.002	Hadice - Schlauch - Hose - Tuyau - Manguera	1	1.4.2002
78	156S	60	5911-7865	Hadice odvodu Z 4320-7340-- - Ableitungsschlauch - Outlet hose - Tuyau d'évacuation (de l'eau) - Manguera de evacuación de agua	1	
78	156S	61	6211-7859	Hadice výstupní - Schlauch - Hose - Tuyau - Manguera	1	

78b

157a

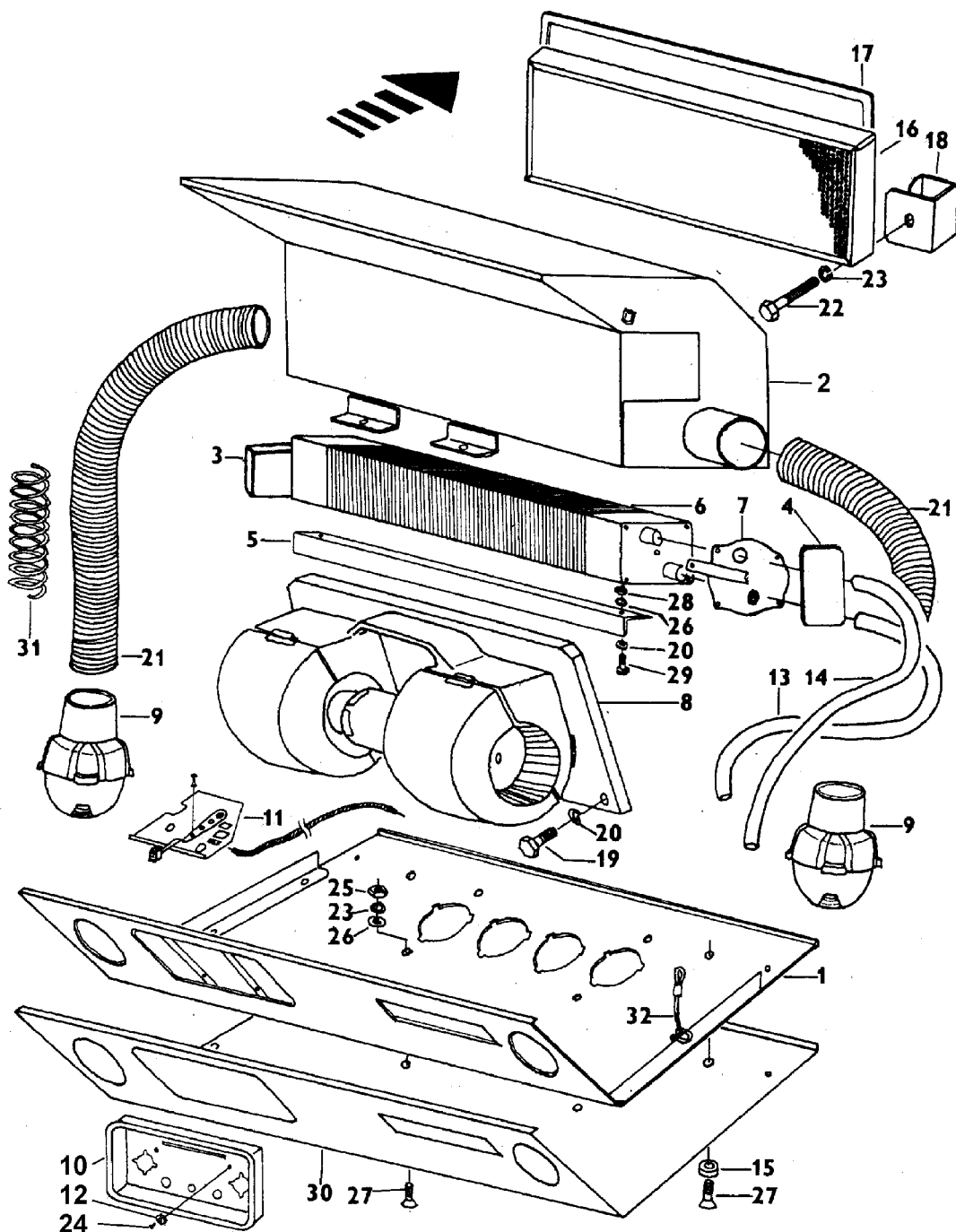

78b

TEPLOVODNÍ VYTÁPĚNÍ (BK 6245-VAD PREŠOV) - HEISSWASSERHEIZUNG - WARM-WATER HEATING EQUIPMENT - ÉQUIPEMENT DE CHAUFFAGE PAR DE L'EAU CHAUDE - SISTEMA DE CELEFACCIÓN POR AGUA CALIENTE (6245-7800)

78b

1	2	3	4	5	6	7
78b	157a	1	6246-7851	Panel stropní úplný - Vollst. Deckenpaneel - Cab ceiling panel assy - Panneau de plafond complet - Panel de techo de la cabina completo	1	
78b	157a	2	6246-7855	Držák ventilátoru - Lufferbasis - Fan base - Base de ventilateur - Soporte de la ventilador	1	
78b	157a	3	6246-7875	Těsnění pravé - Rechte Dichtung - RH sealing - Garniture droit - Junta derecha	1	
78b	157a	4	6246-7876	Těsnění levé - Linke Dichtung - LH sealing - Garniture gauche - Junta izquierda	1	
78b	157a	5	6246-7877	Držák radiátoru - Halter - Holder - Support - Soporte	2	
78b	157a	6	6246-7878	Topné těleso - Heizungskörper - Heating element - Corps de chauffage - Radiador	1	
78b	157a	7	6246-7879	Ventil topení - Heizungsventil - Heating valve - Valve du chauffage - Válvula de la radiador	1	

78b					78b	
1	2	3	4	5	6	7
78b	157a	8	6246-7880	Ventilátor topení - Heizungslüfter - Heating fan - Ventilateur du chauffage - Ventilador	1	
78b	157a	9	6246-7881	Hubice - Anblasdüse - Air nozzle - Gicleur d'air - Boquilla	6	
78b	157a	10	6246-7861	Miska panelu - Paneelschale - Panel cup - Couvercle du filtre - Plate del panel	1	
78b	157a	11	6246-7882	Ovládací panel - Betätigungspaneel - Control panel - Panneau de commande - Panel	1	
78b	157a	12	7245-7926	Podložka - Unterlegscheibe - Washer - Rondelle - Arandela	2	
78b	157a	13	6246-7862	Trubka přívodu - Zufuhrleitungsrohr - Inlet pipe - Tube l'adduction - Tubo de aducción del agua	1	
78b	157a	14	6246-7863	Trubka odvodu - Ableitungsrohr - Outlet tube- Tube d'évacuation - Tubo de evacuación de agua	1	
78b	157a	15	6246-7883	Venkovní podložka - Auessere Unterlegscheibe - Outside pad - Rondelle - Arandela extérieure - Arandela	6	
78b	157a	16	6246-7884	Filtr - Filter - Filter - Filtre - Filtro	1	
78b	157a	17	6246-7865	Těsnění filtru - Filterabdichtung - Filter sealing - Étanchage du filtre - Filtro de junta	1	
78b	157a	18	6246-7864	Přítlačný rámeček - Druckrahmen - Holding rame - Cadre de pression - Marco pequeño se presión	2	
78b	157a	19	99-1921	Šroub - Schraube - Bolt - Vis - Tornillo	2	M 5x20 ČSN 02 1131.25
78b	157a	20	99-4442	Podložka - Unterlegscheibe - Washer - Rondelle - Arandela	2	5,3 ČSN 02 1702.15
78b	157a	21	6246-7885	Hadice - Schlauch - Hose - Tuyau - Manguera	2	
78b	157a	22	99-2098	Šroub - Schraube - Bolt - Vis - Tornillo	2	M 8x50 ČSN 02 1131.25
78b	157a	23	99-4309	Podložka - Unterlegscheibe - Washer - Rondelle	2	8,4 ČSN 02 1740.15
78b	157a	24	99-2345	Šroub - Schraube - Bolt - Vis - Tornillo	2	M 4x12 ČSN 02 1155.25
78b	157a	25	99-3610	Matice - Mutter - Nut - Ecrou - Tuerca	4	M 8 ČSN 02 1401.25
78b	157a	26	99-4806	Podložka - Unterlegscheibe - Washer - Rondelle	4	8 ČSN 02 1740.02
78b	157a	27	99-2336	Šroub - Schraube - Bolt - Vis - Tornillo	4	M 8x50 ČSN 02 1151.25
78b	157a	28	99-3651	Matice - Mutter - Nut - Ecrou - Tuerca	6	M 5 ČSN 02 1401.25
78b	157a	29	99-1167	Šroub - Schraube - Bolt - Vis - Tornillo	6	M 5x14 ČSN 02 1103.25
78b	157a	31	6246-7893	Pružina - Feder - Spring - Ressort - Resorte	2	
78b	157a	32	6246-7867	Lanko - Seil - Cable - Câble - Cable	2	

79b

166a

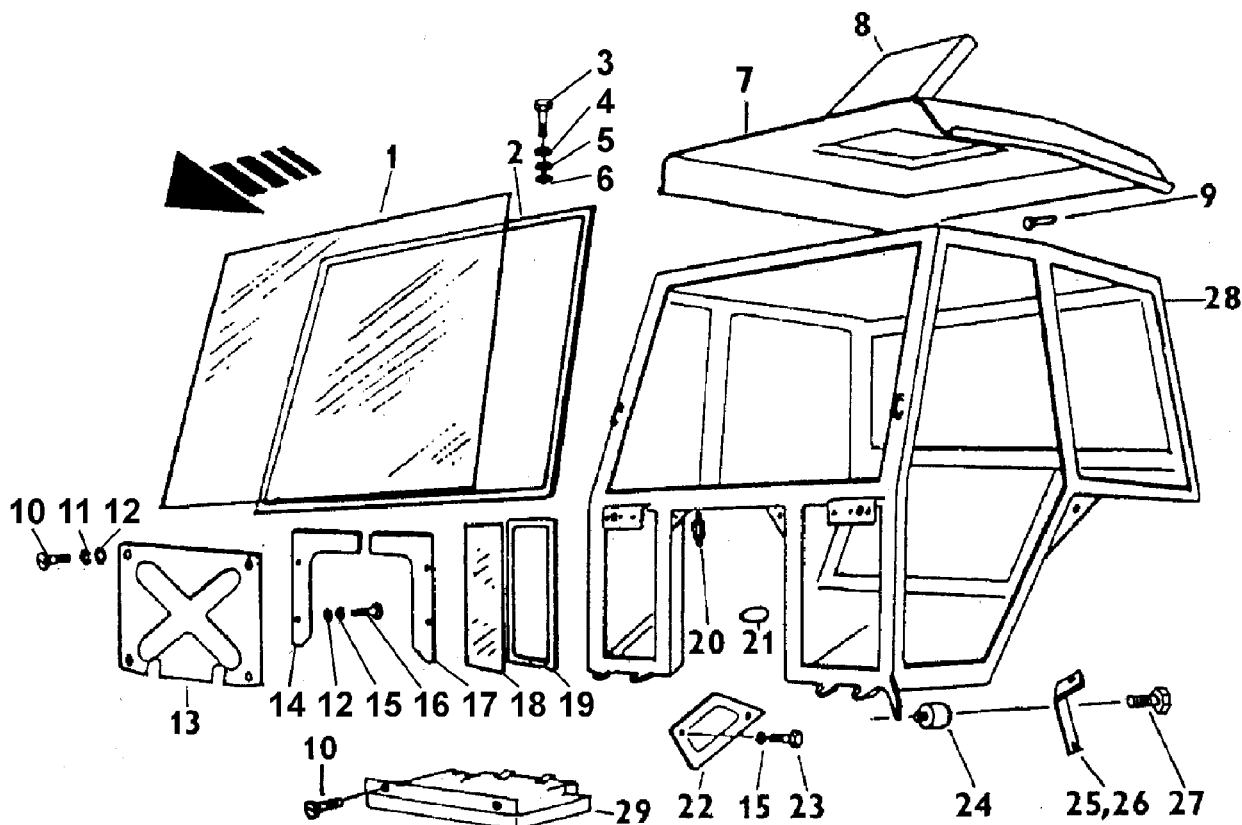

79b		BEZPEČNOSTNÍ KABINA (BK 6245-PREŠOV) - SICHERHEITKABINE - SAFETY CAB - CABINE DE SURETÉ - CABINA DEL CONDUCTOR DE SEGURIDAD (6245-7900/26)					79b	
1	2	3	4	5	6	7		
79b	166a	1	5911-7937	Sklo čelní - Stirnscheibe - Windscreen - Parebrise - Parabrisas	1			
79b	166a	1	6245-7975	Sklo čelní - Stirnscheibe - Windscreen - Parebrise - Parabrisas	1	KS		
79b	166a	2	5611-7961	Těsnění přední - Vordere Dichtung - Front weather strip - Joint avant	1			
79b	166a	3	99-1009	Šroub - Schraube - Bolt - Vis - Tornillo	25	M 8x25 ČSN 02 1103.19		
79b	166a	3	99-1010	Šroub - Schraube - Bolt - Vis - Tornillo	16	M 8x30 ČSN 02 1103.19		
79b	166a	4	99-4506	Podložka - Unterlegschiebe - Washer - Rondelle - Arandela	51	8 ČSN 02 1740.09		
79b	166a	5	99-4834	Podložka - Unterlegschiebe - Washer - Rondelle - Arandela	43	9 ČSN 02 1727.19		
79b	166a	6	95-6653	Podložka - Unterlegschiebe - Washer - Rondelle - Arandela	6			
79b	166a	7	6245-7960	Střeška kabiny úplná s poklopem - Vollst. Kabinendach - Cab roof assy - Pavillon de la cabine complet - Techo de la cabina	1			
79b	166d	7a	6246-7811	Střeška kabiny pouze plech - Kabinendach I- Cab roof - Pavillon de la cabine - Techo de la cabina	1			
79b	166a, 166d	8	6246-7827	Poklop úplný - Vollst. Deckel - Cover assy - Couvercle complet - Tapa completa	1			
79b	166a	9	6011-7960	Čep zadního okna - Hinterfensterbolzen - Rear window pin - Axe du fenetre arrière - Perno de la ventana trasera	2			
79b	166a	10	99-9567	Šroub - Schraube - Bolt - Vis - Tornillo	8	B 6,3x22		
79b	166a	11	99-4805	Podložka - Unterlegschiebe - Washer - Rondelle - Arandela	6	6 ČSN 02 1740.05		
79b	166a	12	7211-7987	Podložka - Unterlegschiebe - Washer - Rondelle - Arandela	4			
79b	166a	12	99-4440	Podložka - Unterlegschiebe - Washer - Rondelle - Arandela	4	8,4 ČSN 02 1726.09		
79b	166a	13	6211-7930	Čelní stěna - Vorderwand - Front face - Paroi avant - Muro de frente - Muro del frente	1			
79b	166a	14	6211-7961	Kryt čela pravý - Rechte Abdeckung der Stirnwand - RH cover of front part cab - Couvercle droit de la partie avant de la cabine - Tapa derecha de la parte delantera de la cabina	1			
79b	166a	15	99-4505	Podložka - Unterlegschiebe - Washer - Rondelle - Arandela	4	6 ČSN 02 1740.09		
79b	166a	16	99-2373	Šroub - Schraube - Bolt - Vis - Tornillo	8	M 6x16 ČSN 02 1155.42		
79b	166a	16	99-2081	Šroub - Schraube - Bolt - Vis - Tornillo	4	M 6x16 ČSN 02 1131.29		

KS - Kouřové sklo - Getente Glass - Tinted (dethermal) glase - Verre dethermal

79b

166S

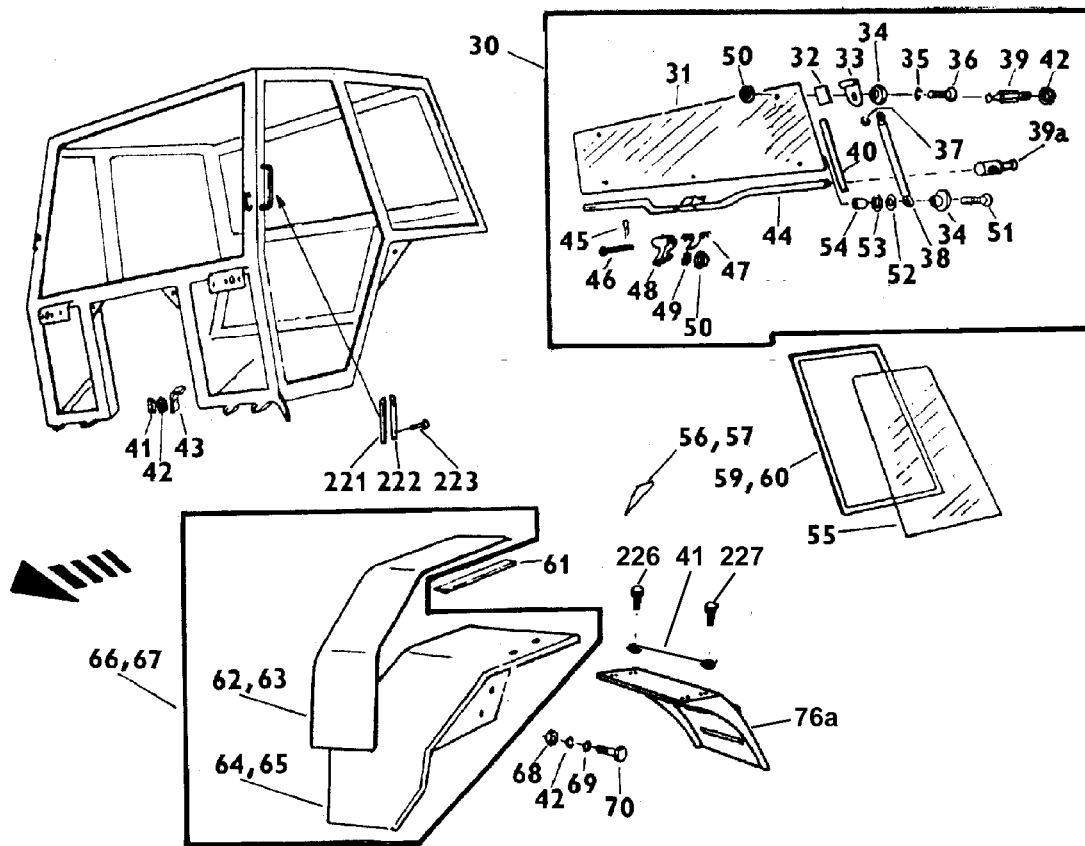

79b

79b

1	2	3	4	5	6	7
79b	166a	17	6211-7960	Kryt čela levý - Linke Abdeckung der Stirnwand - LH cover of front part cab - Couvercle gauche de la partie avant de la cabine - Tapa izquierda de la delantera de la cabina	1	
79b	166a	18	5911-7938	Sklo průhledu - Glasscheibe - Window glass - Glace de regard - Cristal de la ventana	2	
79b	166a	18	6245-7979	Sklo průhledu - Glasscheibe - Window glass - Glace de regard - Cristal de la ventana	2	KS
79b	166a	19	5911-7939	Těsnění průhledu - Dichtung der Durchblicks-cheibe - Window glass weather strip - Joint de la glace de regard - Junta de la ventana	2	
79b	166a	20	6245-7986	Čep vzpěry II - Bolzen - Pin - Axe - Perno	2	
79b	166a	21	5911-7703	Zátka - Stopfen - Plug - Bouchon - Tapón	1	
79b	166a	22	5911-7701	Víčko - Deckel - Cover - Couvercle - Tapa	1	
79b	166a	23	99-1919	Šroub - Schraube - Bolt - Vis - Tornillo	2	M 5x14 ČSN 02 1131.29
79b	166a	24	5718-7957	Gumový doraz - Gummianschlag - Rubber stop - Butée de caoutchouc - Tope de caucho	2	CN 2215
79b	166a	25	6211-7951	Opěrka pravá - Rechte Stütze - RH stay - Support droit - Apoyo derecho	1	
79b	166a	26	6211-7950	Opěrka levá - Linke Stütze - LH stay - Support gauche - Apoyo izquierdo	1	
79b	166a	27	99-2081	Šroub - Schraube - Bolt - Vis - Tornillo	4	M 6x16 ČSN 02 1131.29
79b	166a	28	6245-7950	Rám kabiny - Kabinenrahmen - Cab frame - Cadre de la cabine	1	
79b	166a	28	6245-7970	Rám kabiny Z 5340H - Kabinenrahmen - Cab frame - Cadre de la cabine - Bastidor de la cabina	1	
79b	166a	29	5911-7950	Střední stěna - Mittelwand - Midle wall - Paroi médiane - Pared intermedio	1	
79b	166S	30	6211-7908	Zadní okno úplné - Vollst. Heckfenster - Rear window assy- Fenetre postérieure complète - Ventana trasera completa	1	
79b	166S	30	5245-7914	Zadní okno úplné - Vollst. Heckfenster - Rear window assy- Fenetre postérieure complète - Ventana trasera completa	1	KS
79b	166S	31	6211-7986	Sklo zadní - Rückwärtiges Glas - Rear window glass- Glace arrière - Cristal trasero	1	

KS - Kouřové sklo - Getente Glass -Tinted (dethermal) glase - Verre dethermal

79b

166c

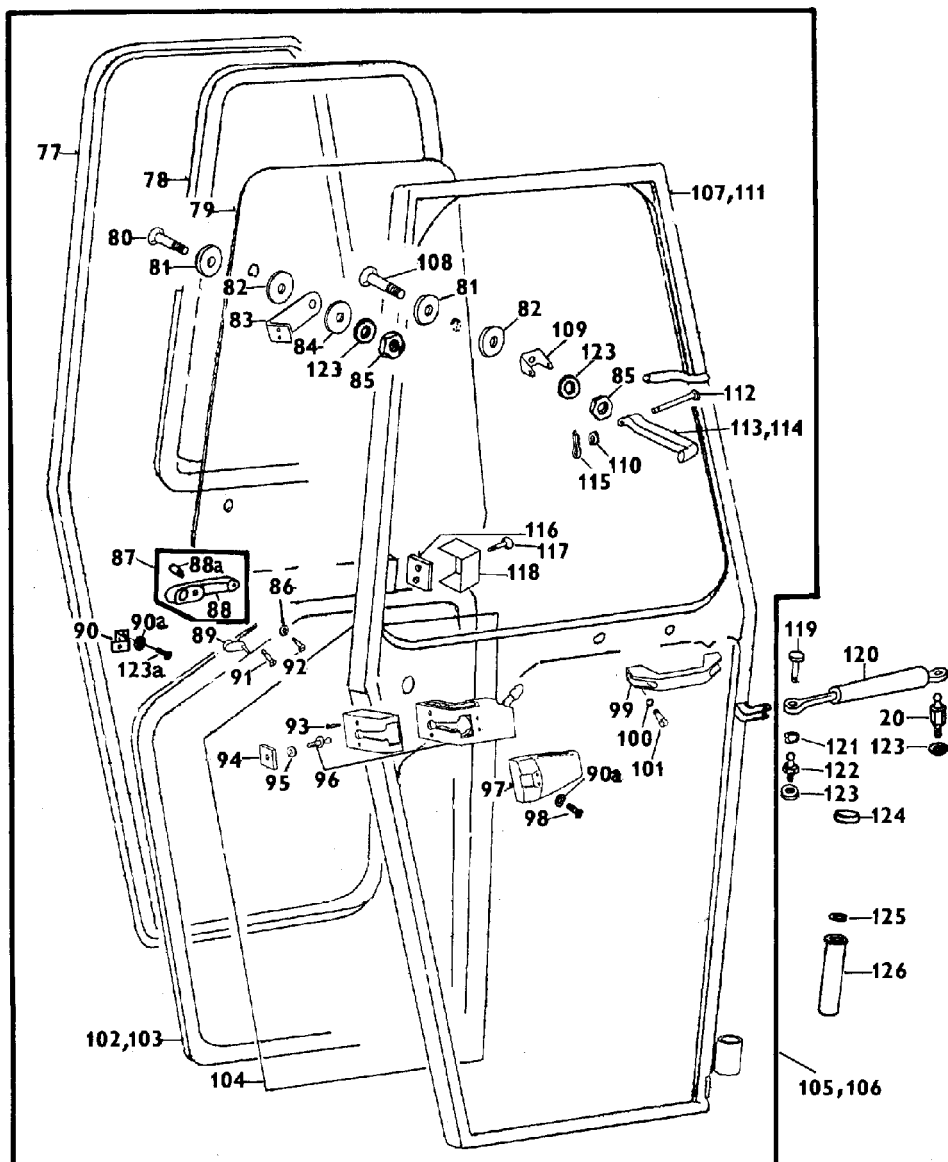

79b

79b

1	2	3	4	5	6	7
79b	166S	31	6211-7978	Sklo zadní - Rückwärtiges Glas - Rear window glass - Glace arrière - Cristal trasero	1	KS
79b	166S	32	6011-7915	Podložka II - Unterlegschiebe - Washer - Rondelle - Arandela	2	
79b	166S	33	6011-7985	Závěs - Aufhängung - Suspension device - Dispositif de suspension - Dispositivo de suspensión	1	
79b	166S	34	5911-7743	Podložka I - Unterlegschiebe - Washer - Rondelle - Arandela	5	
79b	166S	35	99-4540	Podložka - Unterlegschiebe - Washer - Rondelle - Arandela	4	8,4 ČSN 02 1726.19
79b	166S	36	99-9608	Šroub - Schraube - Bolt - Vis - Tornillo	4	M 8x35
79b	166S	37	97-0211	Kroužek - Ring - Ring - Anneau - Anillo	2	
79b	166S	38	6245-7951	Teleskop - Teleskopische Strebe - Telescopic strut - Béquille télescopique - Puntal telescópico	2	
79b	166ch	39a	6245-7969	Čep madla - Bolzen - Pin - Axe - Perno	2	
79b	166S	39	6245-7990	Čep vzpěry - Bolzen - Pin - Axe - Perno	2	
79b	166S	40	6011-7958	Těsnění zadní - Rückwärtige Dichtung - Rear weather strip - Joint arrière - Junta trasera	1	
79b	166S	41	99-3510	Matice - Mutter - Nut - Ecrou - Tuerca	6	M 8 ČSN 02 1401.29
79b	166S	42	99-4506	Podložka - Unterlegschiebe - Washer - Rondelle - Arandela	16	8 ČSN 02 1740.09
79b	166S	43	6211-7925	Držák - Halter - Holder - Support - Soporte	1	

KS - Kouřové sklo - Getente Glass - Tinted (dethermal) glase - Verre dethermal

79b

166d

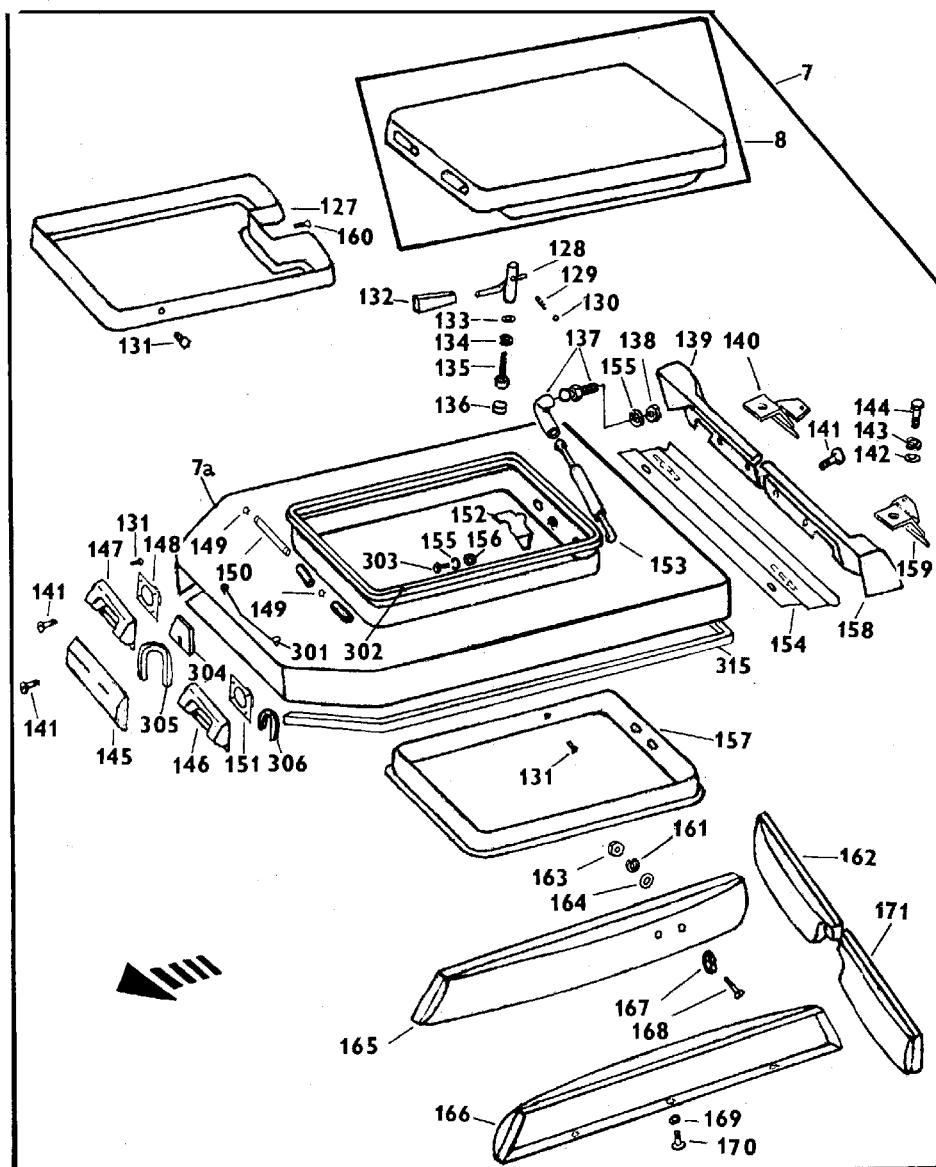

79b

79b

1	2	3	4	5	6	7
79b	166S	44	6245-7943	Madlo úplné - Vollst Handgriff - Handle assy- Poignée complète - Barra pasamano completo - Barra pasamano	1	
79b	166S	45	99-4901	Závlačka - Splint - Split pin - Goupille fendue - Pasador de aletas	1	2x14 ČSN 02 1781.09
79b	166S	46	99-5684	Čep - Bolzen - Pin - Axe - Perno	1	8x40x37 ČSN 02 2111.09
79b	166S	47	5911-7742	Pružina - Feder - Spring - Ressort - Resorte	1	
79b	166S	48	5911-7741	Západka - Klinke - Catch - Doigt d'encliquetage - Trinquete	1	
79b	166S	49	99-4174	Matice - Mutter - Nut - Ecrou - Tuerca	3	M 8 ČSN 02 1492.29
79b	166S	50	6011-7913	Podložka II - Unterlegschiebe - Washer - Rondelle - Arandela	4	
79b	166S	51	6245-7985	Šroub - Schraube - Bolt - Vis - Tornillo	4	M 8x80
79b	166S	52	5911-7745	Podložka 2 - Unterlegschiebe - Washer - Rondelle - Arandela	10	
79b	166S	53	5911-7746	Podložka 4 - Unterlegschiebe - Washer - Rondelle - Arandela	10	
79b	166S	54	6245-7966	Trubka - Rohr - Tube - Tube - Tubo	2	
79b	166S	55	5911-7907	Sklo boční - Seitenglasscheibe - Side window - Glace latérale - Cristal lateral	2	
79b	166S	55	6245-7976	Sklo boční - Seitenglasscheibe - Side window - Glace latérale - Cristal lateral	2	KS
79b	166S	56	6245-7917	Výplň pravá - Rechte Füllung - RH filler - Capitonage droite - Panel derecho	1	
79b	166S	57	6245-7916	Výplň levá - Linke Füllung - LH filler - Capitonage gauche - Panel izquierdo	1	
79b	166S	59	5911-7908	Těsnění boční levé - Linke Seitendichtung - LH side weather strip - Joint latéral gauche - Junta lateral izquierda	1	

KS - Kouřové sklo - Getente Glass - Tinted (dethermal) glase - Verre dethermal

79b

166e

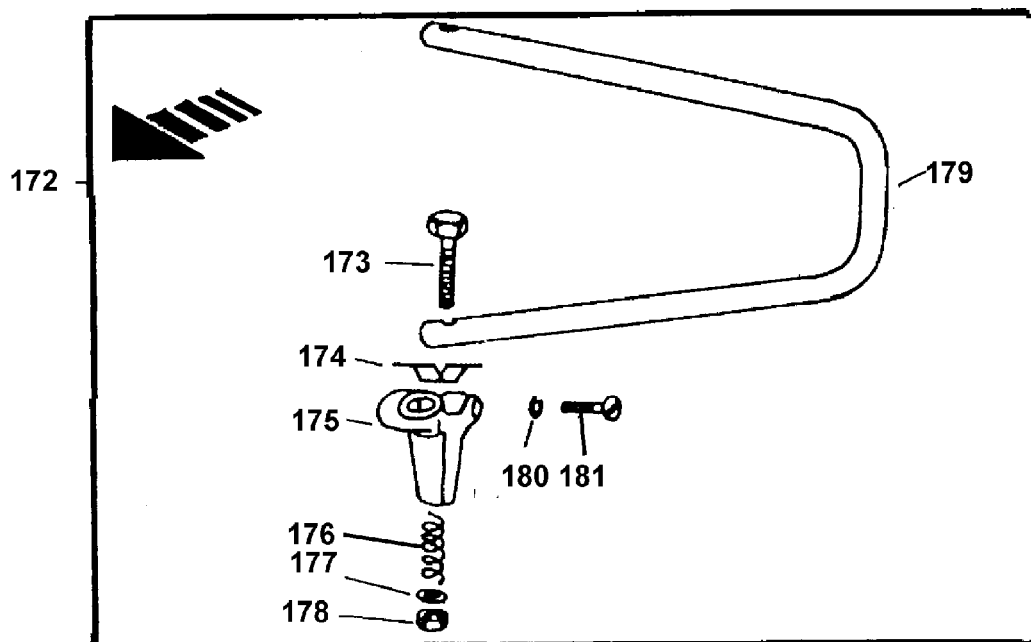

79b					79b	
1	2	3	4	5	6	7
79b	166S	60	5911-7909	Těsnění boční pravé - Rechte Seitendichtung - RH side weather strip - Joint latéral droit - Junta lateral derecha	1	
79b	166S	61	5911-7906	Těsnění blatníku - Kotflügelabdichtung - Mudguard gasket - Joint de garde - Junta del guardabarros	2	
79b	166S	62	6245-7903	Čalounění levého blatníku - Polsterung des linken Kotflügels - LH mudguard upholstery - Rembourrage de l'aile gauche - Revestimiento del guardabarros izquierdo	1	
79b	166S	63	6245-7905	Čalounění pravého blatníku - Polsterung des rechten Kotflügels - RH mudguard upholstery - Rembourrage de l'aile droite - Revestimiento del guardabarros derecho	1	
79b	166S	64	6011-7904	Blatník levý - Linker Kotflügel - LH mudguard - Aile gauche - Guardabarro izquierdo	1	
79b	166S	65	6011-7907	Blatník pravý - Rechter Kotflügel - RH mudguard - Aile droite - Guardabarro derecho	1	
79b	166S	66	6245-7904	Blatník čalouněný pravý - Rechter gepolster Kotflügel - RH mudguard upholstery - Aile droite bourrée - Guardabarro revestimiento derecho	1	
79b	166S	67	6245-7902	Blatník levý čalouněný - Linker gepolster Kotflügel - LH mudguard upholstery - Aile gauche bourrée - Guardabarro revestimiento izquierdo	1	
79b	166S	68	99-3510	Matice - Mutter - Nut - Ecrou - Tuerca	10	M 8 ČSN 02 1401.29
79b	166S	69	99-4834	Podložka - Unterlegschiebe - Washer - Rondelle - Arandela	16	9 ČSN 02 1727.19
79b	166S	70	99-1010	Šroub - Schraube - Bolt - Vis - Tornillo	26	M 8x30 ČSN 02 1103.19
79b	166S	00	5911-7936	Nástavec blatníku pravý dlouhý - Rechter Langer Kotflügelansatz - RH long mudguard extension - Rallonge de l' aile droite longue - Pieza anadida derecha larga del guardabarros	X	Kovový
79b	166S	00	5911-7935	Nástavec blatníku levý dlouhý - Linker Langer Kotflügelansatz - LH long mudguard extension - Rallonge de l' aile gauche longue - Pieza anadida izquierda larga del guardabarros	X	Kovový
79b	166S	00	6911-5509	Nástavec blatníku pravý krátký - Rechter Kurzer Kotflügelansatz - RH short mudguard extension - Rallonge de l' aile droite courte - Pieza anadida derecha corta del guardabarros	X	Kovový
79b	166S	00	6911-5508	Nástavec blatníku levý krátký - Linker Kurzer Kotflügelansatz - LH short mudguard extension - Rallonge de l' aile gauche courte - Pieza anadida izquierda corta del guardabarros	X	Kovový
79b	166S	00	5911-7736	Nástavec blatníku pravý střední - Rechter mittlerer Kotflügelansatz - RH middle mudguard extension - Rallonge de l' aile droite moyene - Pieza anadida derecha mediana del guardabarros	X	Kovový
79b	166S	00	5911-7735	Nástavec blatníku levý střední - Linker mittlerer Kotflügelansatz - LH middle mudguard extension - Rallonge de l' aile gauche moyene - Pieza anadida mediana izquierda del guardabarros	X	Kovový

KS - Kouřové sklo - Getente Glass -Tinted (dethermal) glase - Verre dethermal

79b

166f

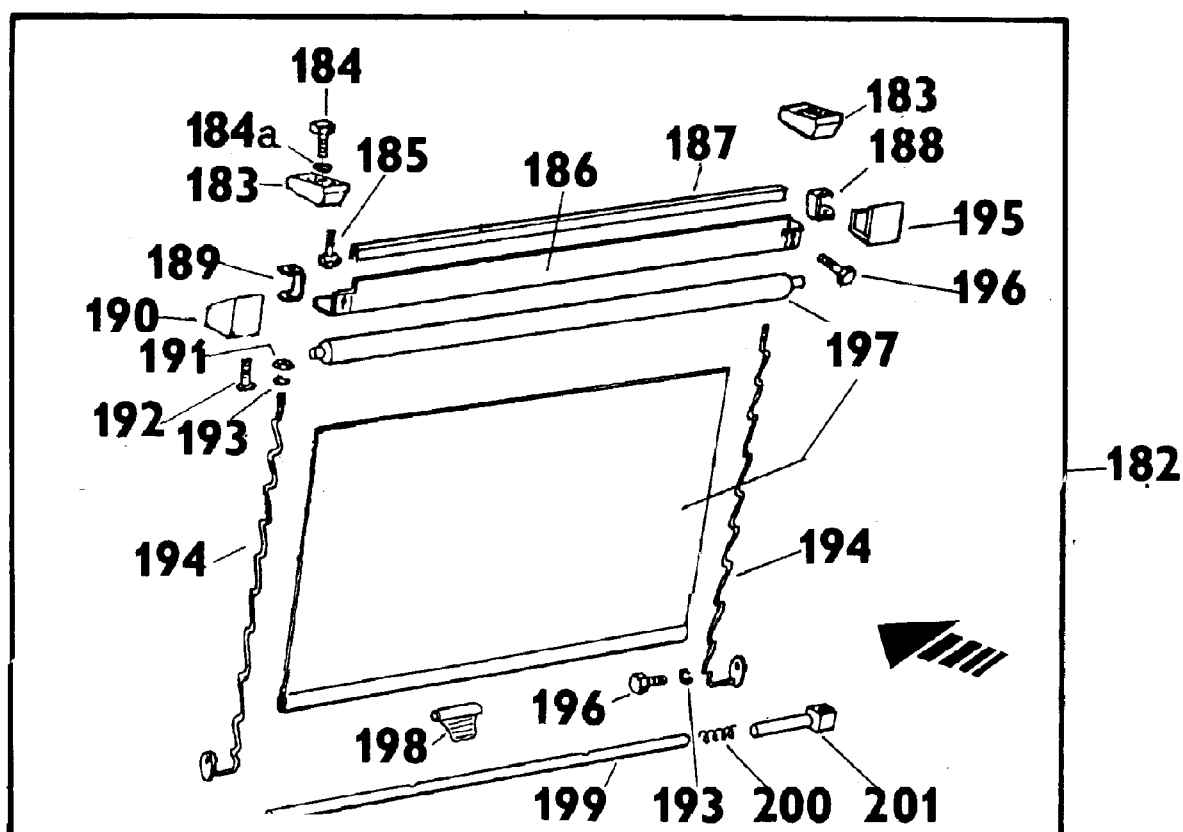

79b					79b	
1	2	3	4	5	6	7
79b	166S	76a	6211-5573	Nástavec blatniku levý široký - Linke Kotflügelansatz breit - LH mudguard extension wide - Gauche aile-part arrière large - Pieza anadida izquierda ancho	2	Plastový
79b	166c	77	6245-7948	Těsnění dveří - Türdichtung - Door gasket - Joint de la porte - Junta de la puerta	2	L=3715 mm
79b	166c	78	6011-7962	Okenní těsnění dveří horní - Obere Fensterdichtung der Tür - Door window upper sealing - Échange supérieur de la fenêtre de la porte - Junta superior de la ventana de la puerta	1	
79b	166c	79	5245-7903	Sklo dveří - Türglass - Door glass - Glace de la porte - Cristal de la puerta	2	
79b	166c	79	5245-7913	Sklo dveří - Türglass - Door glass - Glace de la porte - Cristal de la puerta	2	KS
79b	166c	80	99-9607	Šroub - Schraube - Bolt - Vis - Tornillo	4	M 8x30 ČSN 02 1156.29
79b	166c	83	6011-7927	Pružina - Feder - Spring - Ressort - Resorte	2	
79b	166c	85	99-4174	Matice - Mutter - Nut - Ecrou - Tuerca	4	M 8 ČSN 02 1492.29
79b	166c	86	99-4805	Podložka - Unterlegschiebe - Washer - Rondelle - Arandela	6	6 ČSN 02 1740.05
79b	166c	87	6245-7937	Klika úplná s vložkou - Vollst. Klinke - Handle assy - Poignée complète - Picaporte con llave	2	
79b	166c	88	6245-7998	Klika - Klinke - Handle - Poignée - Picaporte	2	
79b	166c	88a	6245-7999	Vložka - Einlage - Insert - Piéce intercalée - Pieza intercalada	2	
79b	166c	89	6245-7939	Rameno tlačítka úplné - Arm - Arm - Bras -	2	
79b	166c	90	6245-7933	Konzola výplně - Konsole - Bracket - Console - Consola	2	
79b	166c	90a	7245-7926	Podložka - Unterlegschiebe - Washer - Rondelle - Arandela	6	5
79b	166c	91	99-2241	Šroub - Schraube - Bolt - Vis - Tornillo	1	M 6x12 ČSN 02 1131.19
79b	166c	92	99-2013	Šroub - Schraube - Bolt - Vis - Tornillo	1	M 6x12 ČSN 02 1103.19
79b	166c	93	99-2276	Šroub - Schraube - Bolt - Vis - Tornillo	2	M 6x25 ČSN 02 1131.19
79b	166c	94	6245-7936	Matice - Mutter - Nut - Ecrou - Tuerca	2	M 12x1
79b	166c	95	99-4311	Podložka - Unterlegschiebe - Washer - Rondelle - Arandela	1	13 ČSN 02 1702.05
79b	166c	96	6245-7938	Zámek levý-(pravé dveře) - Linke Schloss - LH lock - Fermeture gauche - Cierre izquierda	1	
79b	166c	96	6245-7946	Zámek pravý-(levé dveře) - Rechte Schloss - RH lock - Fermeture droite - Cierre derecha	1	

KS - Kouřové sklo - Getente Glass - Tinted (dethermal) glase - Verre dethermal

79b

166g

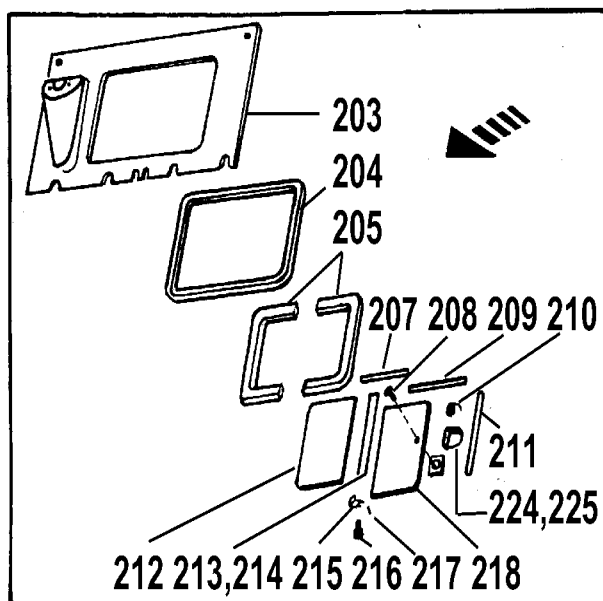

202

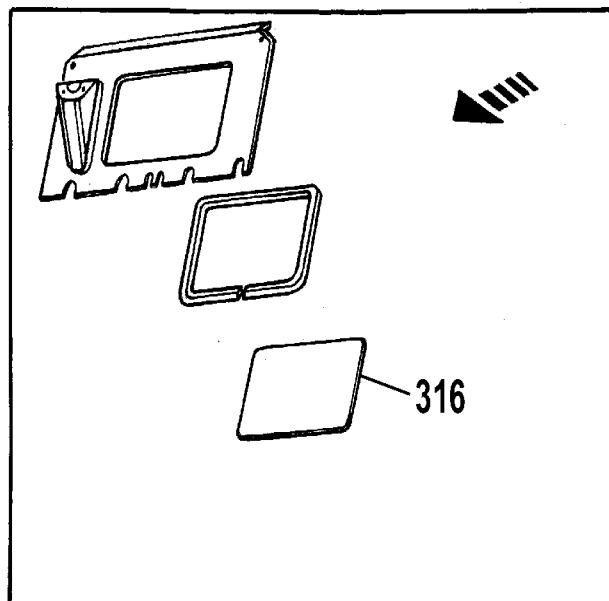

317

79b					79b		
1	2	3	4	5	6	7	
79b	166c	97	6245-7942	Kryt zámku levý - Linker Schlossabdeckung - LH lock cover - Couvercle de fermeture gauche - Cubierta cierra izquierda	1		
79b	166c	97	6245-7932	Kryt zámku pravý - Rechter Schlossabdeckung - RH lock cover - Couvercle de fermeture droit - Cubierta cierra derecha	1		
79b	166c	98	99-2367	Šroub - Schraube - Bolt - Vis - Tornillo	2	M 5x25 ČSN 02 1131.19	
79b	166c	99	7211-7926	Madlo - Handgriff - Handle - Poignée - Bara pasamano	2		
79b	166c	100	99-4806	Podložka - Unterlegschiebe - Washer - Rondelle - Arandela	8	8 ČSN 02 1740.02	
79b	166c	101	99-2024	Šroub - Schraube - Bolt - Vis - Tornillo	4	M 8x18 ČSN 02 1131.15	
79b	166c	102	5911-7963	Těsnění spodní levé - Linke untere Dichtung - LH bottom gasket - Joint gauche inférieur	1		
79b	166c	103	5911-7982	Těsnění spodní pravé - Rechte untere Dichtung - RH bottom gasket - Joint droit inférieur	1		
79b	166c	104	5911-7962	Sklo dveří spodní - Unterer Türglas - Door bottom glass - Vitre inferieure de la porte - Cristal de la puerta	2		
79b	166c	104	6245-7981	Sklo dveří spodní - Unterer Türglas - Door bottom glass - Vitre inferieure de la porte - Cristal de la puerta	2	KS	
79b	166c	105	5245-7902	Dveře pravé úplné - Vollst.Rechte Tür - RH door assy- Porte droite complète - Puerta iderecha completa	1		
79b	166c	105	5245-7912	Dveře pravé úplné - Vollst.Rechte Tür - RH door assy- Porte droite complète - Puerta iderecha completa	1	KS	
79b	166c	106	5245-7901	Dveře levé úplné - Vollst. Linke Tür - LH door assy- Porte gauche complète - Puerta izquierda completa	1		
79b	166c	106	5245-7911	Dveře levé úplné - Vollst. Linke Tür - LH door assy- Porte gauche complète - Puerta izquierda completa	1	KS	
79b	166c	107	6245-7941	Rám dveří levý - Linker Türrahmen - LH door frame - Carde gauche de la porte - Marco izquierdo de la puerta	1		
79b	166c	108	99-9606	Šroub - Schraube - Bolt - Vis - Tornillo	2	M 8x28 ČSN 02 1156.29	
79b	166c	109	6011-7964	Konzola - Konsole - Bracket - Console - Consola	2		
79b	166c	110	99-4687	Podložka - Unterlegschiebe - Washer - Rondelle - Arandela	2	6,4 ČSN 02 1703.15	
79b	166c	111	6245-7931	Rám dveří pravý - Rechter Türrahmen - RH door frame - Carde droite de la porte - Marco derecha de la puerta	1		
79b	166c	112	99-5665	Čep - Bolzen - Pin - Axe - Perno	2	6x36x30	
79b	166c	113	6011-7993	Páčka levá - Linke Hebel - LH lever - Levier gauche - Palanca izquierda	1		
79b	166c	114	6011-7994	Páčka pravá - Rechte Hebel - RH lever - Levier droit - Palanca derecha	1		

KS - Kouřové sklo - Getente Glass -Tinted (dethermal) glase - Verre dethermal

79b

166h

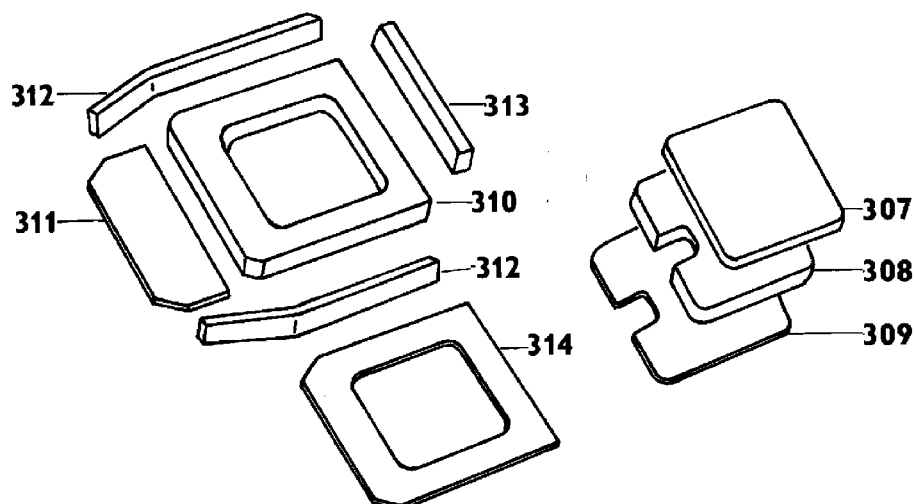

79b							79b
1	2	3	4	5	6	7	
79b	166c	115	99-4901	Závlačka - Splint - Split pin - Goupille fendue - Pasador de aletas	8	2x14 ČSN 02 1781.09	
79b	166c	116	6011-7967	Podložka - Unterlegschiebe - Washer - Rondelle - Arandela	2		
79b	166c	117	99-9510	Šroub - Schraube - Bolt - Vis - Tornillo	8	M 6x22 ČSN 02 1156.20	
79b	166c	118	6011-7966	Krytka - Abdeckung - Cover - Couvercle - Cubierta	2		
79b	166c	120	6245-7951	Teleskop - Teleskopische Strebe - Telescopic strut - Béquille télescopique - Puntal telescópico	2	PVA 160	
79b	166c, 166ch	122	6245-7991	Čep - Bolzen - Pin - Axe - Perno	2		
79b	166c	123	99-4806	Podložka - Unterlegschiebe - Washer - Rondelle - Arandela	10	8 ČSN 02 1740.05	
79b	166c	123a	99-2357	Šroub - Schraube - Bolt - Vis - Tornillo	2	M 5x16 ČSN 02 1155.25	
79b	166c	124	6911-7980	Čepička - Kappe - Cap - Chapeau - Caperuza	4		
79b	166c	125	97-0210	Kroužek - Ring - Ring - Anneau - Anillo	4	6 ČSN 02 2929.05	
79b	166c	126	6245-7940	Pouzdro - Busche - Bush - Manchon - Buje	4		
79b	166d	127	6246-7834	Kryt - Deckel - Cover - Couvercle - Tapa	1		
79b	166d	128	6246-7829	Páčka - Hebel - Lever - Levier - Palanca	1		
79b	166d	129	6246-7895	Pružina - Feder - Spring - Ressort - Resorte	1	1 MV 390/34	
79b	166d	130	97-0915	Kulička - Kugel - Ball - Bille - Bolita	1	6	
79b	166d	131	99-9539	Šroub - Schraube - Bolt - Vis - Tornillo	26	3,9x13	
79b	166d	132	6246-7870	Madlo - Handgriff - Handle - Poignée - Bara pasamano	1		
79b	166d	133	99-4806	Podložka - Unterlegschiebe - Washer - Rondelle - Arandela	1	8 ČSN 02 1740.05	
79b	166d	134	99-4309	Podložka - Unterlegschiebe - Washer - Rondelle - Arandela	1	8,4 ČSN 02 1740.05	
79b	166d	135	99-1461	Šroub - Schraube - Bolt - Vis - Tornillo	1	M 8x20 ČSN 02 1103.25	
79b	166d	136	6911-7990	Čepička - Kappe - Cap - Chapeau - Caperuza	1		
79b	166d	137	93-8216	Kulový kloub - Kugelschalle - Ball bushing - Coussinet de rotule - Articulación esférica	2	A10/M6	
79b	166d	138	99-4173	Matice - Mutter - Nut - Ecrou - Tuerca	4	M 6 ČSN 02 1492.29	
79b	166d	139	6245-7955	Kryt pravý - Abdeckung Rechter - RH Cover - Couvercle droit - Cubierta derecha	1		
79b	166d	141	99-0986	Šroub - Schraube - Bolt - Vis - Tornillo	10	M 6x12 ČSN 02 1103.19	
79b	166d	142	99-4227	Podložka - Unterlegschiebe - Washer - Rondelle - Arandela	2	8,4 ČSN 02 1740.05	
79b	166d	143	99-4309	Podložka - Unterlegschiebe - Washer - Rondelle - Arandela	2	8,4	
79b	166d	144	99-1461	Šroub - Schraube - Bolt - Vis - Tornillo	2	M 8x20 ČSN 02 1103.25	
79b	166d	145	6245-7956	Kryt filtru - Stirnwand - Cap front - Paroi avant - Tapa de la filtro	1		
79b	166d	146	6245-7964	Kryt předního světla levého - Abdeckung der vorderen Leuchte - Front direction lamp cover - Couvercle de lampe avant - Tapa	1		
79b	166d	147	6245-7965	Kryt předního světla pravého - Abdeckung der vorderen Leuchte - Front direction lamp cover - Couvercle de lampe avant - Tapa	1		
79b	166d	148	6246-7823	Miska světla pravá - Rechte Scheinwerferschale - RH lamp cover - Support du phare droite - Platillo	1		
79b	166d	149	97-0210	Kroužek - Ring - Ring - Anneau - Anillo	4	6	

79b

166ch

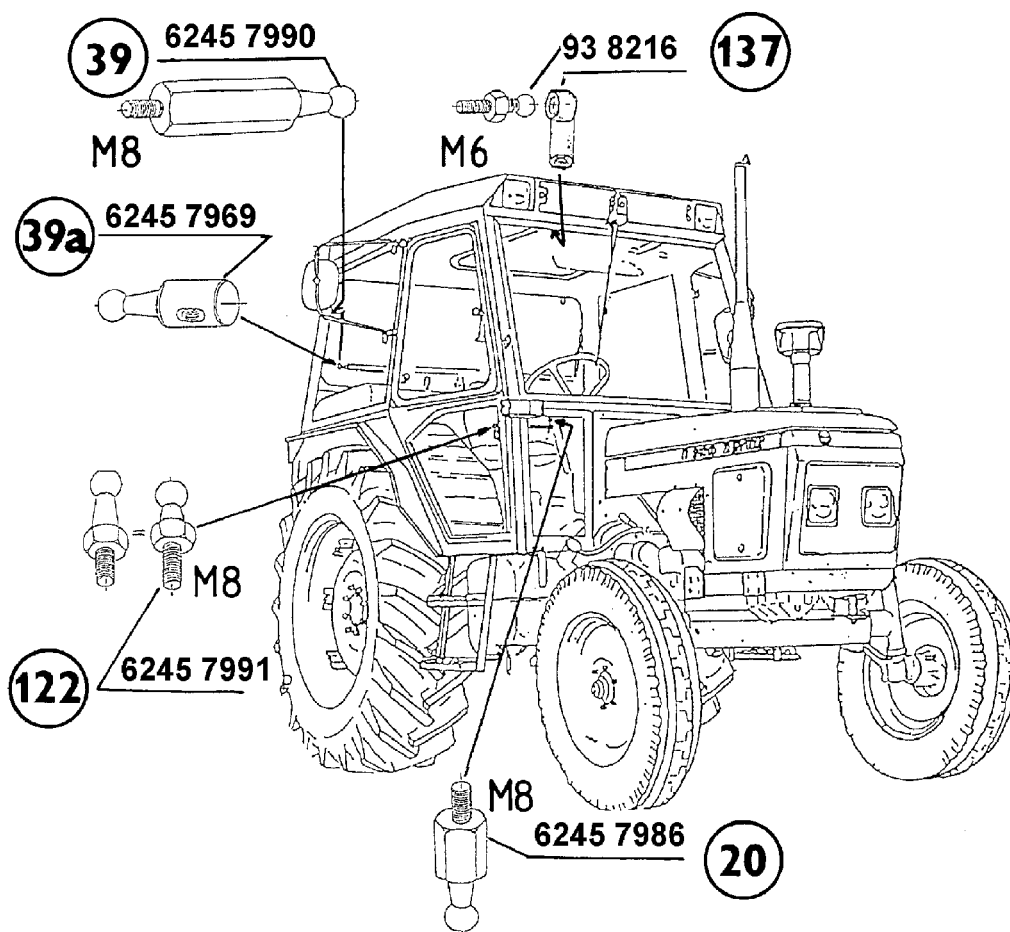

79b					79b	
1	2	3	4	5	6	7
79b	166d	150	6246-7871	Čep - Bolzen - Pin - Axe - Perno	2	
79b	166d	151	6246-7822	Miska světla levá - Linke Scheinwerferschale - LH lamp cover - Support du phare gauche - Platillo	1	
79b	166d	152	6246-7821	Držák - Halter - Holder - Support - Soporte	1	
79b	166d	153	6246-7872	Teleskop - Teleskopische Strebe - Telescopic strut - Béquille télescopique - Puntal telescópico	1	PVA 110
79b	166d	154	6246-7996	Okap (rýnka) - Wasserablenkung - Water eaves - Goutière	1	
79b	166d	155	99-4805	Podložka - Unterlegschiebe - Washer - Rondelle - Arandela	4	6 ČSN 02 1740.05
79b	166d	156	99-4308	Podložka - Unterlegschiebe - Washer - Rondelle - Arandela	2	6,4 ČSN 02 1702.05
79b	166d	157	6246-7819	Kryt - Deckel - Cover - Couvercle - Tapa	1	
79b	166d	158	6245-7954	Kryt levý - Abdeckung Linker - LH Cover - Couvercle gauche - Cubierta izquierda	1	
79b	166d	160	93-8218	Šroub - Schraube - Bolt - Vis - Tornillo	1	M 3,9x19
79b	166d	161	99-4306	Podložka - Unterlegschiebe - Washer - Rondelle - Arandela	2	4,3 ČSN 02 1702.15
79b	166d	162	6246-7847	Výplň zadní pravá - Rechte hintere Fühlung - RH rear filling - Panneau tapissé droite arrière - Tapa	1	
79b	166d	163	99-3607	Matice - Mutter - Nut - Ecrrou - Tuerca	2	M 4 ČSN 02 1401.25
79b	166d	164	99-4530	Podložka - Unterlegschiebe - Washer - Rondelle - Arandela	2	5,8 ČSN 02 1729.15
79b	166d	165	6246-7842	Boční výplň pravá - Rechte Seitenabdeckung - RH side cover - Couvercle latéral droit - Lateral panel derecho	1	
79b	166d	166	6246-7837	Boční výplň levá - Linke Seitenabdeckung - LH side cover - Couvercle latéral gauche - Lateral panel izquierdo	1	
79b	166d	167	6246-7874	Věšák - Haenger - Hanger - Crochet -	2	
79b	166d	168	99-2321	Šroub - Schraube - Bolt - Vis - Tornillo	2	M 4x14 ČSN 02 1155.25
79b	166d	169	7211-7987	Podložka - Unterlegschiebe - Washer - Rondelle - Arandela	10	
79b	166d	170	99-2376	Šroub - Schraube - Bolt - Vis - Tornillo	10	M 6x25 ČSN 02 1151.29

79b					79b	
1	2	3	4	5	6	7
79b	166d	171	6246-7845	Zadní výplň levá - Linke hintere Fühlung - LH rear filing - Panneau tapissé gauche zarrière - Tapa	1	
79b	166e	172	6245-7926	Držák zpětného zrcadla úplný - Vollst. Rückblikspiegelhalter - Rear-view mirror holder assy - Portemiroir rétroviseur - Porta-espejo retrovisor completa	2	
79b	166e	173	99-0632	Šroub - Schraube - Bolt - Vis - Tornillo	4	M 6x65 ČSN 02 1101.19
79b	166e	174	5911-7979	Vložka - Einlage - Insert - Pièce intercalée - Pieza intercalada	4	
79b	166e	175	5911-7976	Pouzdro - Busche - Bush - Manchon - Buje	4	
79b	166e	176	5911-7977	Pružina - Feder - Spring - Ressort - Resorte	4	
79b	166e	177	5911-7978	Podložka - Unterlegschiebe - Washer - Rondelle - Arandela	4	
79b	166e	178	99-4173	Matice - Mutter - Nut - Ecrou - Tuerca	4	M 6 ČSN 02 1492.29
79b	166e	179	6011-7974	Držák zpětného zrcadla úplný - Vollst. Rückblikspiegelhalter - Rear-view mirror assy - Portemiroir retroviseur complet - Porta-espejo retrovisor completa	2	
79b	166e	180	99-4505	Podložka - Unterlegschiebe - Washer - Rondelle - Arandela	8	6 ČSN 02 1740.09
79b	166e	181	99-2373	Šroub - Schraube - Bolt - Vis - Tornillo	8	M 6x16 ČSN 02 1155.42
79b	166f	182	6211-7913	Clona proti slunci úplná - Vollst. Sonnenblende - Shade assy - Ecran contre de soleil complet - Parasol completo	1	
79b	166f	183	6211-7920	Konzola clony - Blende Konsole - Blind bracket - Console rideau - Consola de la parasol	2	
79b	166f	184	99-0988	Šroub - Schraube - Bolt - Vis - Tornillo	2	M 6x16 ČSN 02 1103.19
79b	166f	184a	99-4443	Podložka - Unterlegschiebe - Washer - Rondelle - Arandela	2	6,4 ČSN 02 1702.19
79b	166f	185	99-0623	Šroub - Schraube - Bolt - Vis - Tornillo	2	M 6x25 ČSN 02 1101.19
79b	166f	186	6211-7918	Nosník clony - Blendeträger - Blind carriser - Poutre rideau - Porta-persiana del radiador	1	
79b	166f	187	6211-7919	Těsnění - Dichtung - Gasket - Joint d'étanchéité - Junta	1	
79b	166f	188	6211-7969	Konzola pravá - Rechte Konsole - RH bracket - Console droite - Consola derecha	1	
79b	166f	189	6211-7968	Konzola levá - Linke Konsole - LH bracket - Console gauche - Consola izquierda	1	
79b	166f	190	6211-7970	Krytka levá - Abdeckung Linker - LH Cover - Couvercle gauche - Cubierta izquierda	1	
79b	166f	191	99-3509	Matice - Mutter - Nut - Ecrou - Tuerca	16	M 6 ČSN 02 1401.29
79b	166f	192	99-3063	Šroub - Schraube - Bolt - Vis - Tornillo	2	M 4x12 ČSN 02 1238.09
79b	166f	193	99-4505	Podložka - Unterlegschiebe - Washer - Rondelle - Arandela	12	6 ČSN 02 1740.09
79b	166e	194	6211-7917	Vodící tyč - Stange - Bar - Barra - Barra	2	
79b	166e	195	6211-7971	Krytka pravá - Abdeckung Rechter - RH Cover - Couvercle droit - Cubierta derecha	1	
79b	166e	196	99-0986	Šroub - Schraube - Bolt - Vis - Tornillo	6	M 6x12 ČSN 02 1103.19
79b	166e	197	6211-7915	Clona úplná - Vollst. Blende - Blind assy - Rideau complet - Parasol completo	1	
79b	166e	198	10.368.132	Držák - Halter - Holder - Support - Soporte	1	
79b	166e	199	6211-7916	Tyč clony - Stange - Bar - Barra - Barra	1	
79b	166e	200	6211-7966	Pružina - Feder - Spring - Ressort - Resorte	2	
79b	166e	201	6211-7967	Běžec - Führung - Guide - Guidage	2	
79b	166g	202	6245-7947	Zadní spodní okno úplné - Vollst. Untere Heckscheibe - Lover rear window assy - Glace postérieure inférieure complet - Ventana inferior trasera completa		ND
79b	166g	202	6245-7987	Zadní spodní okno úplné - Vollst. Untere Heckscheibe - Lover rear window assy - Glace postérieure inférieure complet - Ventana inferior trasera completa		ND
79b	166g	203	6245-7983	Zadní stěna - Rückwand - Rear wall - Paroil arrière - Pared trasera		ND
79b	166g	204	7011-7972	Těsnění - Dichtung - Gasket - Joint d'étanchéité - Junta		ND
79b	166g	205	7011-7973	Rám - Rahmen - Frame - Cadre - Bastidor		ND
79b	166g	207	6245-7929	Těsnění pro pevné sklo - Dichtung - Gasket - Joint d'étanchéité - Junta		ND
79b	166g	208	99-9354	Šroub - Schraube - Bolt - Vis - Tornillo		ND
79b	166g	209	6245-7928	Těsnění pro posuvné sklo - Dichtung - Gasket - Joint d'étanchéité		ND
79b	166g	210	7011-7977	Pružina - Feder - Spring - Ressort - Resorte		ND
79b	166g	211	6245-7945	Držák - Halter - Holder - Support - Soporte		ND
79b	166g	212	7011-7975	Sklo spodní pevné - Galss - Glass - Glace - Cristal		ND
79b	166g	212	6245-7989	Sklo spodní pevné - Galss - Glass - Glace - Cristal		ND
79b	166g	213	7011-7976	Držák - Rahmen - Bar - Barre - Barra		ND
79b	166g	214	6245-7927	Těsnění - Dichtung - Gasket - Joint d'étanchéité - Junta		ND
79b	166g	215	6245-7963	Západka - Klinke - Catch - Doigt d'encliquetage - Trinquete		ND
79b	166g	216	99-7025	Nýt - Niet - Rivet - Rivet - Remache		ND
79b	166g	217	99-4532	Podložka - Unterlegschiebe - Washer - Rondelle - Arandela		ND

79b					79b	
1	2	3	4	5	6	7
79b	166g	218	7011-7974	Sklo spodní posuvné - Galss - Glass - Glace		ND
79b	166g	218	6245-7988	Sklo spodní posuvné - Galss - Glass - Glace		ND
79b	166g	219	6245-7968	Krytka - Abdeckung - Cover - Couvercle - Cubierta		ND
79b	166S	221	6245-7974	Kryt madla - Handgriffabdeckung - Hand rail guard - Couvre-glisse-main - Cubremango	2	
79b	166S	222	6245-7973	Kryt madlall - Handgriffabdeckung - Hand rail guard - Couvre-glisse-main - Cubremango	2	
79b	166S	223	99-3059	Šroub - Schraube - Bolt - Vis - Tornillo	4	M 3,9x16 ČSN 02 1238.05
79b	166g	224	6245-7967	Západka - Klinke - Catch - Doigt d'encliquetage - Trinquete		ND
79b	166g	225	6245-7945	Držák - Rahmen - Bar - Barre		ND
79b	166S	226	99-2566	Šroub - Schraube - Bolt - Vis - Tornillo	4	M 8x30 ČSN 02 1176.55
79b	166S	227	99-2570	Šroub - Schraube - Bolt - Vis - Tornillo	2	M 8x50 ČSN 02 1176.55
79b	166d	301	5511-5353	Pružná vložka - Band - Bande - Band	2	
79b	166d	302	6246-7886	Těsnění víka - Dichtung - Gasket - Joint d'étanchéité - Junta	1	
79b	166d	303	99-0988	Šroub - Schraube - Bolt - Vis - Tornillo	2	*M 6x16 ČSN 02 1103.19
79b	166d	304	6246-7840	Těsnění zástřihu - Dichtung - Gasket - Joint d'étanchéité - Junta	1	
79b	166d	305	6246-7836	Těsnění zástřihu - Dichtung - Gasket - Joint d'étanchéité - Junta	1	
79b	166d	306	6246-7849	Těsnění - Dichtung - Gasket - Joint d'étanchéité - Junta	1	
79b	166h	307	6246-7831	Molitan víka - Dichtung - Gasket - Joint d'étanchéité - Junta	1	I
79b	166h	308	6246-7832	Molitan víka - Dichtung - Gasket - Joint d'étanchéité	1	II
79b	166h	309	6246-7833	Čalounění víka - Polsterung des Deckels - Cover upholstery - Rembourrage de couvercle	1	
79b	166h	310	6246-7814	Molitan střechy - Dichtung - Gasket - Joint d'étanchéité	1	
79b	166h	311	6246-7815	Molitan střechy přední - Dichtung - Gasket - Joint d'étanchéité	1	
79b	166h	312	6246-7816	Molitan boční - Dichtung - Gasket - Joint d'étanchéité	2	
79b	166h	313	6246-7817	Molitan zadní - Dichtung - Gasket - Joint d'étanchéité	1	
79b	166h	314	6246-7818	Čalounění střechy - Polsterung des Dach - Roof upholstery - Rembourrage de pavilon	1	
79b	166d	315	6246-7887	Těsnění střechy - Dichtung - Gasket - Joint d'étanchéité	1	

KS - Kouřové sklo - Getente Glass - Tinted (dethermal) glase - Verre dethermal

80

167

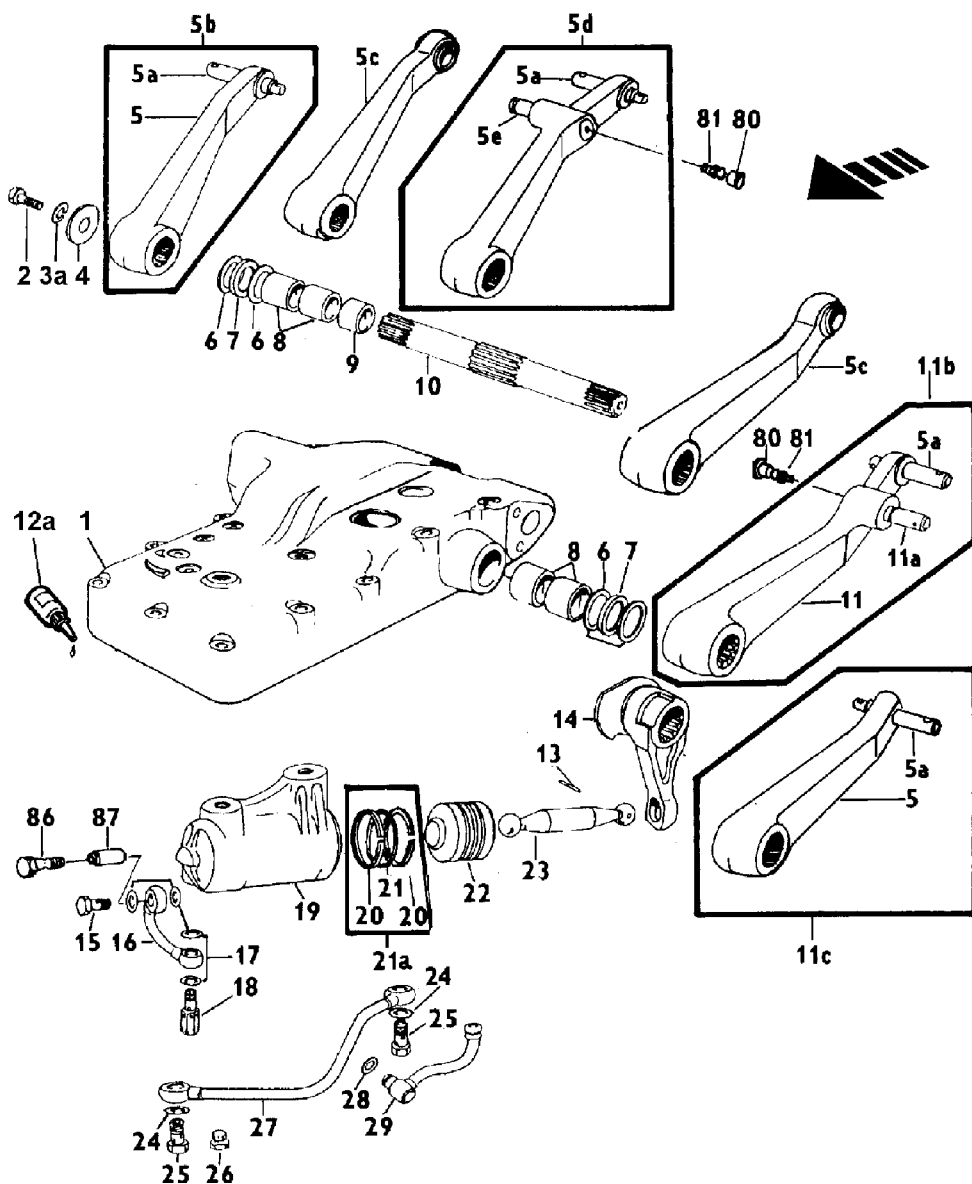

80		ZVEDACÍ MECHANISMUS - HEBEMECHANISMUS - LIFTING MECHANISM - MÉCANISME DE RELEVAGE HYDRAULIQUE - MECANISMO ALZADOR (7211-8000/13)					80	
1	2	3	4	5	6	7		
80	167	1	7011-8024	Viko hydrauliky úplné - Vollst. Hydraulikdeckel - Hydraulic mechanism housing assy - Couvercle de relevage hydraulique complet - Tapa de dispositivo hidráulico completa	1			
80	167	2	99-1474	Šroub - Schraube - Bolt - Vis - Tornillo	2		M 12x30 ČSN 02 1103.11	
80	168	3	99-4810	Podložka - Unterlegscheibe - Washer - Rondelle - Arandela	2		16 ČSN 02 1740.05	
80	167	3a	99-4808	Podložka - Unterlegscheibe - Washer - Rondelle - Arandela	2		12 ČSN 02 1740.05	
80	167	4	7011-8028	Podložka - Unterlegscheibe - Washer - Rondelle - Arandela	2			
80	167	5	7011-8015	Rameno pravé - Rechter Arm - RH arm - Bras droit - Brazo derecho	1			
80	167	5a	7011-8013	Čep ramene - Bolzen Arm - Pin arm - Axe bras - Perno de brazo	1			
80	167	5b	7011-8003	Rameno pravé úplné - Vollst. Rechter Arm - RH arm assy - Bras droit complet - Brazo derecho completo	1		xxx	
80	167	5c	6711-8010	Rameno - Arm - Arm - Bras - Brazo	2		xx	
80	167	5d	7211-8001	Rameno pravé úplné Z 4320-7340-- Vollst. Rechter Arm - RH arm assy - Bras droit complet - Brazo derecho completo	1		oo	
80	167	5e	7011-8017	Čep ramene Z 4320-7340-- Bolzen Arm - Pin arm - Axe bras - Perno de brazo	1			
80	167	6	4011-8012	Podložka - Unterlegscheibe - Washer - Rondelle - Arandela	4			

xxx - Montuje se se skupinou 50 a 75 - Wird bei gleichzeitiger montage der Gruppe 50 und 75 montiert - Has been mounted in case of simultaneous mounting the group 50 and 75 - Est monté en cas du montage simultané du groupe 50 et 75

xx - Delší zdvih ramen - Der längere Hub der Arme - Hydraulic arm lift longer - La plus longue levée des bras

80							80
1	2	3	4	5	6	7	
80	167	7	97-4373	Těsnicí kroužek - Dichtung - Gasket - Joint d'étanchéité - Anillo de junta	2	70x60 ČSN 02 9280.3	
80	167	8	7011-8018	Pouzdro - Busche - Bush - Manchon - Buje	4		
80	167	9	6711-8005	Distancní kroužek - Distanzring - Distance ring - Anneau d'écartement - Anillo distanciador	1		
80	167	10	6711-8020	Hřídel - Welle - Shaft - Arbre - Árbol	1		
80	167	11	7011-8016	Rameno levé Z 4320-7340 -- Linker Arm - LH arm - Bras gauche - Brazo izquierdo	1		
80	167	11a	7011-8017	Čep válce Z 4320-7340 - Bolzen Zylinder - Pin cylinder - Axe cylindre - Perno de cilindro de trabajo	1		
80	167	11b	7011-8004	Rameno levé úplné Z 4320-7340 -- Vollst. Linker Arm - LH arm assy - Bras gauche complète - Brazo izquierdo completo	1	oo	
80	167	11c	7011-8003	Rameno levé úplné Z 3320, 3340 - Vollst. Linker Arm - LH arm assy - Bras gauche complète - Brazo izquierdo completo	1	xxx	
80	167	12a	90-5713	RHODORSEAL 5662	1		
80	167	13	99-6802	Kolík - Stift - Pin - Goupille cylindrique - Pasador	1	6x56 ČSN 02 2156	
80	167	14	7011-8025	Páka - Hebel - Lever - Levier - Palanca	1		
80	167	15	97-2473	Šroub - Schraube - Bolt - Vis - Tornillo	1	13 ČSN 13 7993.22	
80	167	16	7011-8006	Spojovací trubka - Verbindungsrohr - Union pipe - Tube d'union - Tubo de conexión	1		
80	167	17	97-2185	Těsnicí kroužek - Dichtungsring - Sealing ring - Anneau d'étanchéité - Anillo de junta	7	18x24 ČSN 02 9310.2	
80	167	18	6711-8015	Pojistný ventil - Sicherheitsventil - Safety valve - Clapet de sureté - Válvula de seguridad	1		
80	167	19	7011-8005	Válec - Zylinder - Cylinder - Cylindre - Cilindro de trabajo	1		
80	167	20	7011-8062	Vodící kroužek - Führungsring - Guiding ring - Anneau de guidage - Anillo	2		
80	167	21	7011-8061	Skládané těsnění - Dichtung - Gasket - Joint d'étanchéité - Junta	1		
80	167	21a	7011-8060	Sada osazení pistu - Satz der Dichtungen - Set of sealing parts - Jeu des pièces d'échange - Juego de juntas	1	Ø 90 mm	
80	167	22	7011-8051	Pist - Kolben - Piston - Piston - Pistón	1		
80	167	23	6711-8014	Pístnice - Kolbenstange - Piston rod - Tige de piston - Biela	1		
80	167, 169b	24	97-2179	Těsnicí kroužek - Dichtungsring - Sealing ring - Anneau d'étanchéité - Anillo de junta	6	14x18 ČSN 02 9310.2	
80	167	25	97-2466	Šroub - Schraube - Bolt - Vis - Tornillo	2	8 ČSN 13 7993.22	
80	167	26	7011-8014	Zátka Z 3320, 3340 - Stopfen - Plug - Bouchon - Tapón	1		
80	167	27	7011-8008	Trubka vnějšího válce - Rohr des Aussenzylinders - Outer cylinder tube - Tuyau du cylindre extérieur - Tubo del cilindro exterior	1		
80	167	28	97-4615	Těsnicí kroužek - Dichtungsring - Sealing ring - Anneau d'étanchéité - Anillo de junta	1	12x2 ČSN 02 9281.9	
80	167	29	7011-8007	Trubka čističe - Filterrohr - Cleaner pipe - Tube du filtre - Tubo de purificador	1		
80	168	30	99-9052	Šroub - Schraube - Bolt - Vis - Tornillo	2	M 12x25 ČSN 02 1103.15	
80	168	31	97-0281	Pojistný kroužek - Sicherungsring - Circlip - Anneau de retenue - Anillo de seguridad	3	24 ČSN 02 2931	
80	168	32	99-4808	Podložka - Unterlegscheibe - Washer - Rondelle - Arandela	14		
80	168	32a	99-4666	Podložka - Unterlegscheibe - Washer - Rondelle - Arandela	1	13 ČSN 02 1745.02	
80	168	33	95-8030	Šroub - Schraube - Bolt - Vis - Tornillo	1		
80	168	34	95-8008	Příruba - Flansch - Flange - Bride	1		
80	168	35	97-4361	Těsnicí kroužek - Dichtungsring - Sealing ring - Anneau d'étanchéité - Anillo de junta	4	43x35 ČSN 02 9280.3	
80	168	36	95-8004	Pouzdro - Busche - Bush - Manchon - Buje	2		
80	168	37	95-8022	Páčka - Hebel - Lever - Levier - Palanca	1		
80	168	38	95-8024	Pouzdro - Busche - Bush - Manchon - Buje	1		
80	168	39	7011-8036	Podložka - Unterlegscheibe - Washer - Rondelle - Arandela	2		
80	168	40	95-8010	Šroub - Schraube - Bolt - Vis - Tornillo	1		
80	168	41	99-3610	Matice - Mutter - Nut - Ecrou - Tuerca	1	M 8 DIN 934	
80	168	41	99-3804	Matice - Mutter - Nut - Ecrou - Tuerca	1	X	
80	168	42	97-4620	Těsnicí kroužek - Dichtungsring - Sealing ring - Anneau d'étanchéité - Anillo de junta	1	20x2 ČSN 02 9281.9	

xxx - Montuje se se skupinou 50 a 75 - Wird bei gleichzeitiger montage der Gruppe 50 und 75 montiert - Has been mounted in case of simultaneous mounting the group 50 and 75 - Est monté en cas du montage simultané du groupe 50 et 75

oo - Montuje se se skupinou 50 a 75 + 7011-8045 2x Wird bei gleichzeitiger montage der Gruppe 50 und 75 + 7011-8045 2x montiert - Has been mounted in case of simultaneous mounting the group 50 and 75 + 7011-8045 2x - Est monté en cas du montage simultané du groupe 50 et 75 + 7011-8045 2x

xx - Delší zdvih ramen - Der längere Hub der Arme - Hydraulic arm lift longer - La plus longue levée des bras

80

168

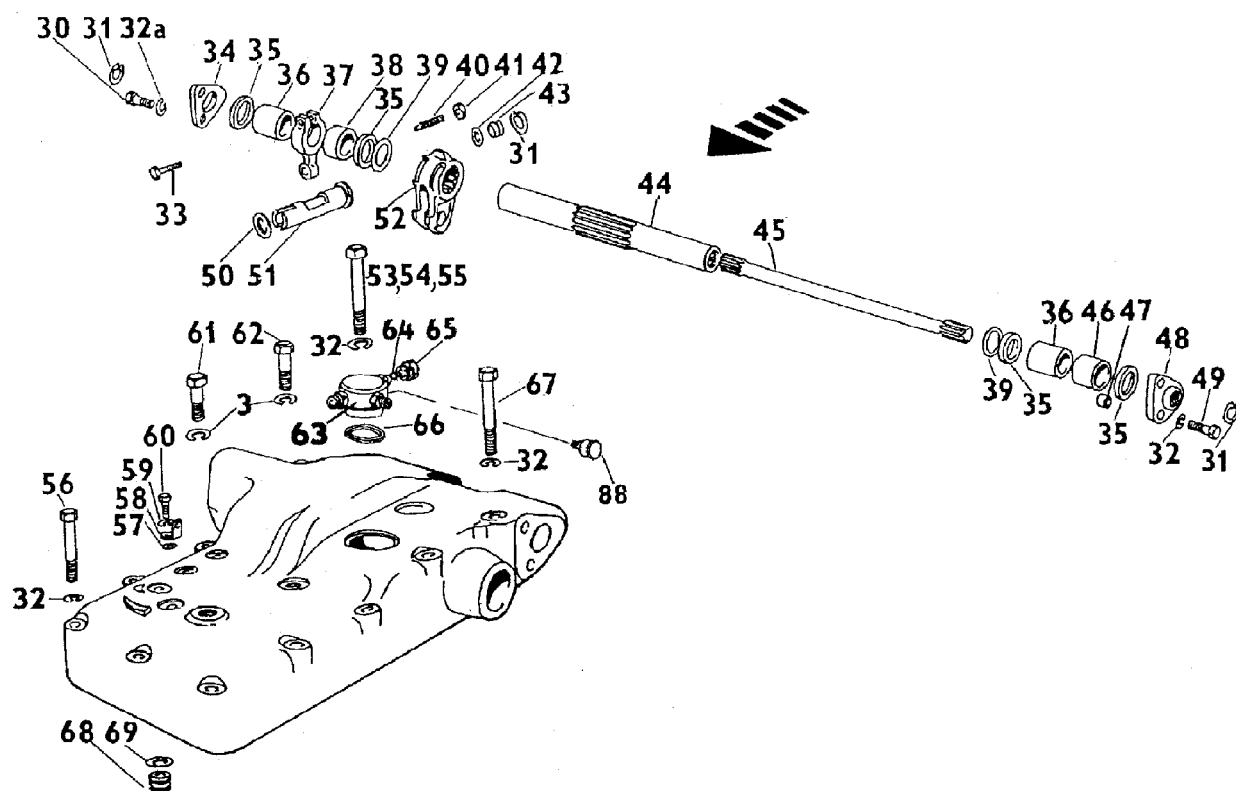

80					80	
1	2	3	4	5	6	7
80	168	43	95-8037	Zátka - Stopfen - Plug - Bouchon - Tapón	1	
80	168	44	95-8006	Torzní trubka - Drehrohr - Torsion tube - Tube de torsion - Tubo de torsion	1	
80	168	45	95-8031	Torzní tyč - Drehstab - Torsion bar - Barre de torsion - Barrade torsion	1	
80	168	46	95-8007	Pouzdro - Busche - Bush - Manchon - Buje	1	
80	168	47	6711-8009	Centrační trubka - Zentrierrohr - Centering tube - Tube de centrage - Tubo de centrage	1	
80	168	48	6711-8006	Náboj - Nabe - Hub - Moyeu - Cubo	1	
80	168	49	99-1478	Šroub - Schraube - Bolt - Vis - Tornillo	2	M 12x35 ČSN 02 1103.55
80	168	50	97-4627	Těsnicí kroužek - Dichtungsring - Sealing ring - Anneau d'étanchéité - Anillo de junta	1	30x2 ČSN 02 9281.9
80	168	51	95-8002	Pouzdro dorazu - Anschlagbuchse - Stop sleeve - Anneau de butée - Buje de tope	1	
80	168	52	7011-8009	Páka - Hebel - Lever - Levier - Palanca	1	
80	168	53	99-0456	Šroub - Schraube - Bolt - Vis - Tornillo	2	M 12x140 ČSN 02 1101.55
80	168	54	99-0457	Šroub - Schraube - Bolt - Vis - Tornillo	1	M 12x150 ČSN 02 1101.55
80	168	55	99-0596	Šroub - Schraube - Bolt - Vis - Tornillo	1	M 12x160 ČSN 02 1101.55
80	168	56	99-0452	Šroub - Schraube - Bolt - Vis - Tornillo	3	M 12x95-ČSN 02 1101.55
80	168	57	97-4551	Těsnicí kroužek - Dichtungsring - Sealing ring - Anneau d'étanchéité - Anillo de junta	1	8x2 ČSN 02 9281.2
80	168	58	6711-8017	Záchytný plech - Sicherungsblech - Lock sheet - Tôle de verouillage - Chapa de sujecion	1	
80	168	59	99-4806	Podložka - Unterlegscheibe - Washer - Rondelle - Arandela	1	8 ČSN 02 1740.05
80	168	60	99-8652	Šroub - Schraube - Bolt - Vis - Tornillo	1	M 8x30 ČSN 02 1103.15
80	168	61	99-1482	Šroub - Schraube - Bolt - Vis - Tornillo	1	M 16x45 ČSN 02 1103.55
80	168	62	99-1483	Šroub - Schraube - Bolt - Vis - Tornillo	1	M 16x50 ČSN 02 1103.55
80	168	63	7011-8012	Těleso rozvodu oleje úplné Z 3320, 3340 - Vollst. Ölverteilungskörper - Oil distribution body assy - Corps complet de distribution de l'huile - Cuerpo completo de la distribución del aceite	1	

80

169b

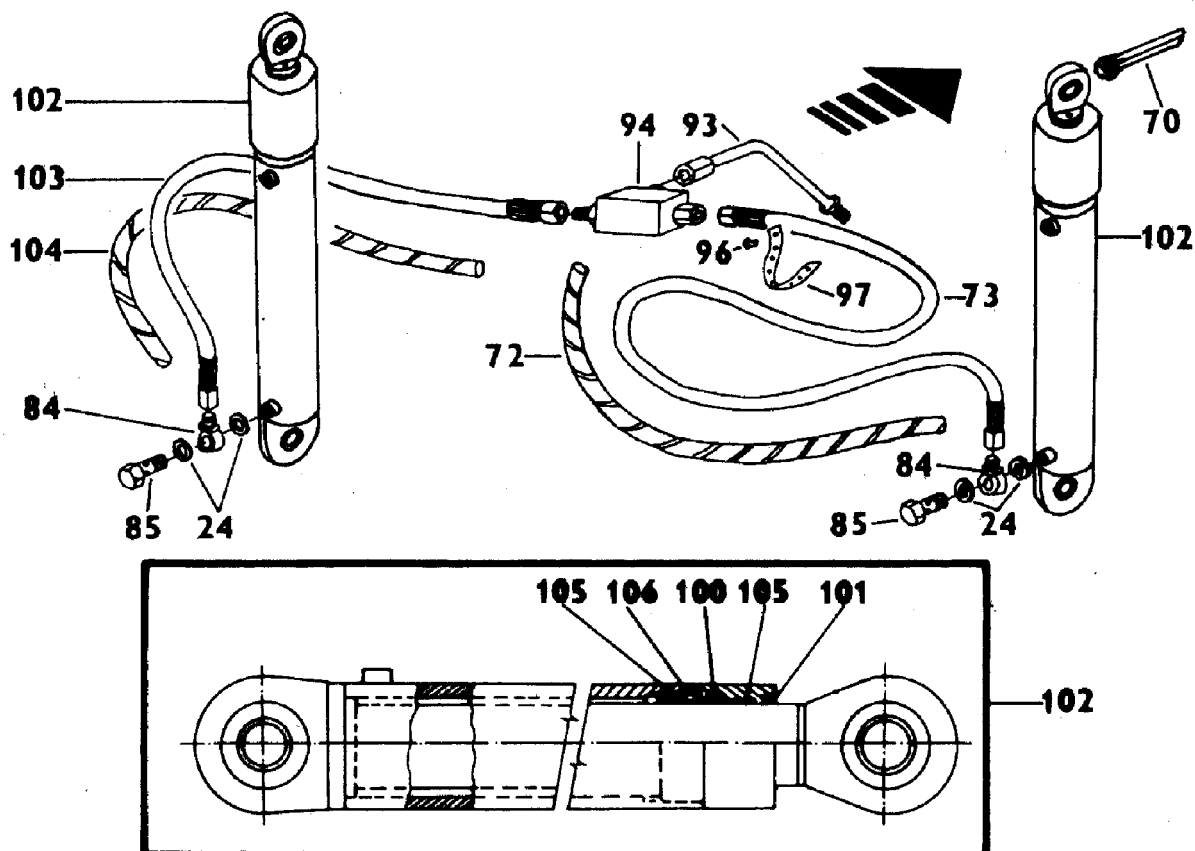

80							80
1	2	3	4	5	6	7	
80	168	63	7011-8023	Těleso rozvodu oleje úplné Z 4320-7340-- Vollst. Ölverteilungskörper - Oil distribution body assy - Corps complet de distribution de l'huile - Cuerpo completo de la distribución del aceite	1		
80	168	64	97-0926	Kulička - Kugel - Ball - Bille de verouillage - Bola	1	18,256-100 ČSN 02 3680	
80	168	65	97-2378	Maticice - Mutter - Nut - Ecrou - Tuerca	1	M 13	
80	168	66	97-4617	Těsnicí kroužek - Dichtungsring - Sealing ring - Anneau d'étanchéité - Anillo de junta	1	16x2 ČSN 02 9281.9	
80	168	67	99-0454	Šroub - Schraube - Bolt - Vis - Tornillo	4	M 12x110 ČSN 02 1101.55	
80	168	68	95-8013	Centrační vedení - Zentrierführung - Centering guide - Guide de centrage - Guía de centrar	2		
80	168	69	97-4616	Těsnicí kroužek - Dichtungsring - Sealing ring - Anneau d'étanchéité - Anillo de junta	2	14x2 ČSN 02 9281.9	
80	169b	70	99-5089	Závlačka - Splint - Split pin - Goupille fendue - Pasador de aletas	2	5x40 ČSN 02 1781.9	
80	169b	72	7011-8037	Trubičková spirála Z 3320, 3340 - Abdeckungs-spirale - Hose guard - Protection du flexible - Tubo protector	1		
80	169b	72	7011-8037	Trubičková spirála Z 4320-7340-- Abdeckungs-spirale - Hose guard - Protection du flexible - Tubo protector	2		
80	169b	73	7011-8035	Hadice vysokotlaká Z 3320, 3340 - Hochdruckschlauch mit Endstück - High-pressure hose with end-piece - Tuyau a haute pression avec noix - Manguera de alta presión don terminal	1		
80	169b	73	7011-8035	Hadice vysokotlaká Z 4320-7340-- Hochdruckschlauch mit Endstück - High-pressure hose with end-piece - Tuyau a haute pression avec noix - Manguera de alta presión don terminal	2		
80	167	80	7011-2762	Čepička Z 3320, 3340 - Kappe - Cap - Chapeau - Caperuza	1		
80	167	80	7011-2762	Čepička Z 4320-7340-- Kappe - Cap - Chapeau - Caperuza	2		
80	167	81	97-2814	Mazací hlavice Z 3320, 3340 - Schmiernippel - Lubricating nipple - Graisseur à pression - Cabezal engrasador	1	M 10x1 ČSN 02 7421.5	
80	167	81	97-2814	Mazací hlavice Z 4320-7340-- Schmiernippel - Lubricating nipple - Graisseur à pression - Cabezal engrasador	2	M 10x1 ČSN 02 7421.5	
80	169b	84	97-2426	Přípojka Z 3320, 3340 - Anschlussstück - Connection - Raccord - Conector	1	8 ČSN 13 7974.22	
80	169b	84	97-2426	Přípojka Z 4320-7340-- Anschlussstück - Connection - Raccord - Conector	2	8 ČSN 13 7974.22	

80						80
1	2	3	4	5	6	7
80	169b	85	97-2466	Šroub Z 3320, 3340 - Schraube - Bolt - Vis - Tornillo	1	8
80	169b	85	97-2466	Šroub Z 4320-7340-- Schraube - Bolt - Vis - Tornillo	2	8
80	167	86	7211-8008	Šroub - Schraube - Bolt - Vis - Tornillo	1	
80	167	87	7211-8011	Ventilek - Ventiltchen - Small-valve - Petit clapet - Válvula	1	
80	168	88	7011-8022	Odvzdušnění - Entlüfterschlauch - Drain tube - Tube de purge - Tubo de purga	1	
80	169b	93	7211-8026	Hadice vysokotlaká Z 4320-7340 - Hochdruck-schlauch mit Endstück - High-pressure hose with end-piece - Tuyau a haute pression avec noix - Manguera de alta presión don terminal	1	
80	169b	93	7211-8021	Trubka - Rohr - Tube - Tube - Tubo	1	sk. 77
80	169b	94	7211-8019	T-spojka Z 4320-7340-- T-Verbindungsstück - T-connector - Raccord en T - Connector T	1	
80	169b	96	5511-5730	Knoflík Z 4320-7340-- Knopf - Button - Bouton - Botón	1	
80	169b	97	6211-6623	Páska Z 4320-7340-- Igelitband - Plastic band - Bande plastique	1	
80	169b	100	93-8032	Manžeta - Manschette - Cuff - Gaine - Manguito	1	50x60x7,3
80	169b	101	93-8033	Stírací kroužek - Reibungsring - Stearing ring - Segment de racle - Segmento rascador	1	50x58x8
80	169b	102	7011-8045	Hydraulický válec Z 3320, 3340 - Zylinder der Hydraulikanlage - Hydraulic power lift cylinder - Cylindre du relevage hydraulique - Cilindro de trabajo	1	Ø 50x250
80	169b	102	7011-8045	Hydraulický válec Z 4320-7340-- Zylinder der Hydraulikanlage - Hydraulic power lift cylinder - Cylindre du relevage hydraulique - Cilindro de trabajo	2	Ø 50x250
80	169b	103	7211-8025	Hadice vysokotlaká Z 3320, 3340 - Hochdruckschlauch mit Endstück - High-pressure hose with end-piece - Tuyau a haute pression avec noix - Manguera de alta presión don terminal	1	
80	169b	103	7211-8025	Hadice vysokotlaká Z 4320-7340-- Hochdruckschlauch mit Endstück - High-pressure hose with end-piece - Tuyau a haute pression avec noix - Manguera de alta presión don terminal	2	
80	169b	104	7211-8027	Trubičková spirála Z 3320, 3340 - Abdeckungs-spirale - Hose guard - Protection du flexible - Tubo protector	1	
80	169b	104	7211-8027	Trubičková spirála Z 4320-7340-- Abdeckungs-spirale - Hose guard - Protection du flexible - Tubo protector	2	
80	169b	104	7211-8028	Trubičková spirála Z 4320-7340-- Abdeckungs-spirale - Hose guard - Protection du flexible - Tubo protector	1	pro 7211-8026
80	169b	105	93-8038	Vodící pásek - Führungsband - Guide band - Bande de guidage	2	10x1,5x160,5
80	169b	106	97-4520	Kroužek - Ring - Ring - Anneau - Anillo	1	60x2 ČSN 02 9281.2

sk.77 - Montuje se se skupinou 77 - Wird bei gleichzeitiger montage der Gruppe 77 montiert - Has been mounted in case of simultaneous mounting the group 77 - Est monté en cas du montage simultanée du groupe 77

81

170

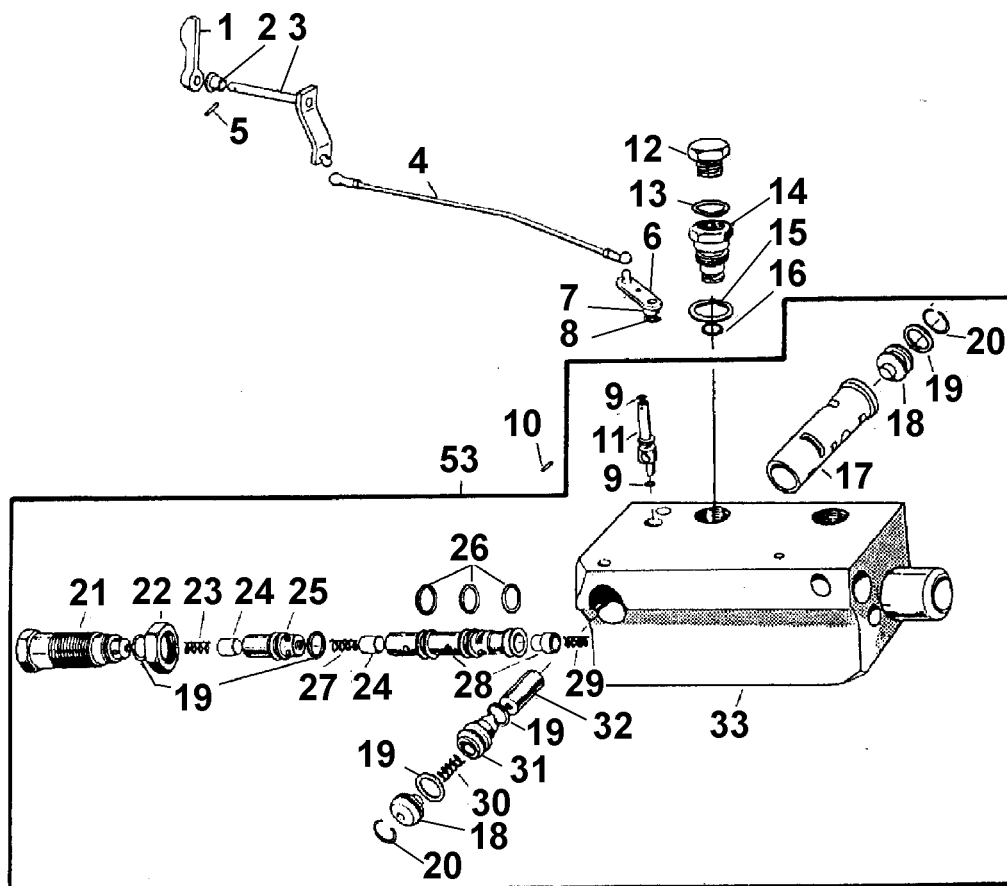

81	ROZVÁDĚČ HYDRAULIKY - HYDRAULISCHE VERTEILER - DISTRIBUTOR OF HYDRAULIC - DISTRIBUTEUR HYDRAULIQUE - DISTRIBUIDOR DE ACEITE (7011-8100/10, 7011-8140/6))	81
-----------	---	-----------

1	2	3	4	5	6	7
81	170	1	6918-8130	Páčka rychlosti reakce - Reaktionsgeschwindigkeits-hebel - Reaction speed control lever - Manette de la vitesse de réaction - Palanca de control de la rapidez de reacción	1	
81	170	2	6918-8108	Pouzdro - Busche - Bush - Manchon - Buje	1	
81	170	3	6918-8112	Páčka - Hebel - Lever - Levier - Palanca	1	
81	170	4	6918-8107	Táhlo - Zugstange - Tie rod - Tirant - Tirante	1	
81	170	5	99-6765	Kolík - Stift - Pin - Goupille cylindrique - Pasador	1	3x20 ČSN 02 2173
81	170	6	7011-8129	Páčka - Hebel - Lever - Levier - Palanca	1	
81	170	7	95-8145	Pero - Feder - Key - Clavette - Chaveta	1	
81	170	8	99-4539	Podložka - Unterlegscheibe - Washer - Rondelle - Arandela	1	8,4 ČSN 02 1726.12
81	170	9	97-4394	Kroužek - Ring - Ring - Anneau - Anillo	2	12x8 ČSN 02 9280.3
81	170	10	99-6694	Kolík - Stift - Pin - Goupille cylindrique - Pasador	1	3x16 ČSN 02 2173
81	170	11	7011-8109	Kohout - Hahn - Cock - Robinet - Grifo	1	
81	170	12	97-2659	Zátka - Stopfen - Plug - Bouchon - Tapón	2	M 18x1,5 ČSN 13 7964.1
81	170	13	97-2183	Kroužek - Ring - Ring - Anneau - Anillo	2	18x22 ČSN 02 9310.2
81	170	14	7011-8116	Hrdlo rychlospojky - Schnellkupplungsstutzen - Quick coupling connection - Tubulure de raccord du raccord rapide - Tubuladura acoplamiento rápido	1	RS 1
81	170	15	97-2186	Kroužek - Ring - Ring - Anneau - Anillo	2	22x27 ČSN 02 9310.2
81	170	16	97-4396	Kroužek - Ring - Ring - Anneau - Anillo	2	18x14 ČSN 02 9280.3
81	170	17	7011-8134	Pouzdro - Busche - Bush - Manchon - Buje	*	
81	170	18	7011-8115	Zátka - Stopfen - Plug - Bouchon - Tapón	2	
81	170, 171	19	97-4397	Kroužek - Ring - Ring - Anneau - Anillo	6	20x16 ČSN 02 9280.3
81	170, 171	20	7011-8128	Kroužek - Ring - Ring - Anneau - Anillo	3	21
81	170	21	7011-8106	Zátka zpětného ventilu - Rückschlagventilstopfen - Non-return valve plug - Bouchon du clapet de non-retour - Tapón de la válvula de retención	1	
81	170	22	7011-8113	Pojišťovací matice - Gegenmutter - Safety nut - Contre-écrou - Contra-tuerca	1	

81

171

53

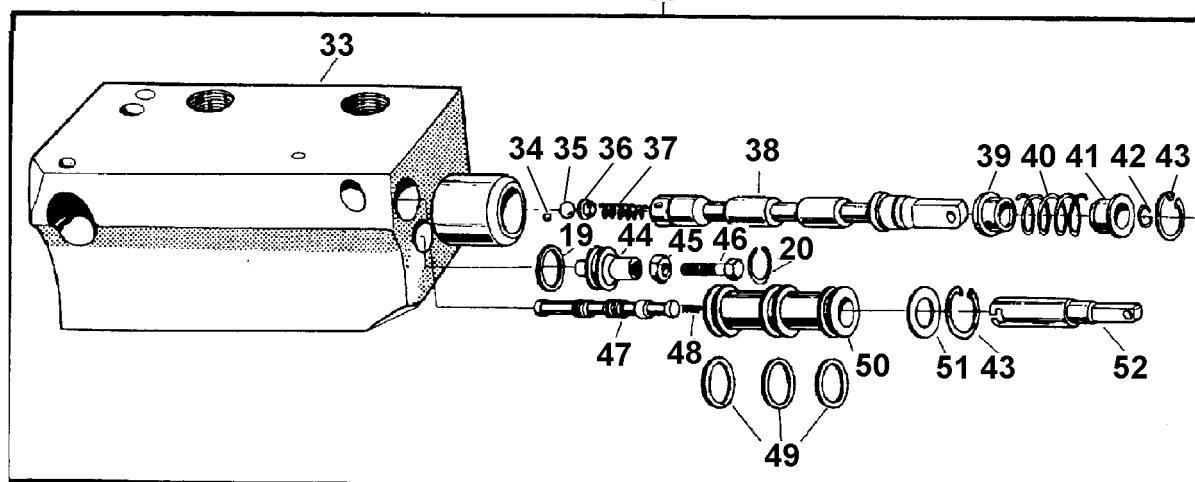

81							81
1	2	3	4	5	6	7	
81	170	23	7011-8133	Pružina - Feder - Spring - Ressort - Resorte	1		
81	170	24	7011-8120	Kuželka ventilu - Ventilkegel - Valve cone - Cône de soupape - Válvula de asiento cónico	1		
81	170	25	7011-8119	Pouzdro zpětného ventilu - Buchse des Rückschlagventils - Non-return valve bushing - Anneau du clapet de non-retour - Buje de la válvula de retroceso	1		
81	170	26	97-4617	Kroužek - Ring - Ring - Anneau - Anillo	3	16x2 ČSN 02 9281.9	
81	170	27	7011-8117	Pružina zpětného ventilu - Rückschlagventilfeder - Non-return valve spring - Ressort du clapet de non-retour - Resorte de la válvula de retroceso	1		
81	170	28	7011-8130	Uzamykací a obtokový ventil - Absperrventil - Stop valve - Soupape d'arrêt - Válvula de cierre	1		
81	170	29	7011-8122	Pružina uzamykacího ventilu - Absperrventilfeder - Stop valve spring - Ressort de la valve d'arrêt - Resorte de la válvula cierre	1		
81	170	30	95-8124	Pružina diferenciálního ventilu - Differentialventilfeder - Differential valve spring - Ressort du clapet différentiel - Resorte de la válvula diferencial	1		
81	170	31	95-8107	Diferenciální ventil - Differentialventil - Differential valve - Clapet différentiel - Válvula diferencial	1		
81	170	32	7011-8121	Pístek děliče - Zerteilerkolben - Divider piston - Piston du diviseur - Émbolo del divisor	*		
81	170, 171	33	7011-8141	Těleso rozváděče úplné (slisovaný celek) - Vollst. Verteilerkörper - Distributor body assy - Corps de distributeur complet - Cuerpo del distribuidor de aceite	*		
81	171	34	97-0917	Kulička - Kugel - Ball - Bille - Bolita	3	4,762-100 ČSN 02 3680	
81	171	35	97-0920	Kulička - Kugel - Ball - Bille - Bolita	1	IV - 10,319 ČSN 02 3680	
81	171	36	7011-8118	Opěrka - Stütze - Reat - Pièce d'appui - Anillo de apoyo - Apoyo	1		
81	171	37	7011-8124	Pružina aretace - Arretierungsvorrichtungsfeder - Arrest-ment device spring - Ressort du dispositif d'arretage - Resorte del dispositivo de detención	1		
81	171	38	7011-8138	Šoupátko vnějšího okruhu - Aussenkreisschieber - Outer circuit slide valve - Tiroir du circuit extérieur - Válvula corredera del circuito exterior	*		
81	171	39	7011-8125	Příložka - Beilageplatte - Cover plate - Cale - Cara	1		
81	171	40	7011-8123	Pružina vnějšího okruhu - Aussenkreisfeder - Outer circuit spring - Ressort du circuit extérieur - Resorte del circuito exterior	1		
81	171	41	7011-8126	Příložka krajní - Aüssere Beilageplatte - Outer cover plate - Cale extrême - Pieza adicional extrema	1		
81	171	42	97-0157	Kroužek - Ring - Ring - Anneau - Anillo	1	14 ČSN 02 2925.2	
81	171	43	97-0299	Pojistný kroužek - Sicherungsring - Circlip - Anneau de retenue - Anillo de seguridad	2	27 ČSN 02 2931	
81	171	44	7011-8114	Zátka - Stopfen - Plug - Bouchon - Tapón	1		
81	171	45	99-3769	Matice - Mutter - Nut - Ecrou - Tuerca	1	M 6 ČSN 02 1430.20	
81	171	46	99-8989	Šroub - Schraube - Bolt - Vis - Tornillo	1	M 6x16 ČSN 02 1103.15	
81	171	47	7011-8132	Šoupátko - Schieber - Slide valve - Tiroir	*		
81	171	48	7011-8104	Pružina - Feder - Spring - Ressort - Resorte	1		
81	171	49	97-4392	Kroužek - Ring - Ring - Anneau - Anillo	3	25x21 ČSN 02 9280.3	
81	171	50	7011-8111	Pouzdro obtoku - Umlaufbuchse - By-pass circulation bushing - Douille de la circulation by-pass - Buje de la circulación by-pass	1		

81							81
1	2	3	4	5	6	7	
81	171	51	7011-8112	Podložka dorazu - Anschlagunterlege - Stop pad - Rondelle de butée - Arandela del tope		1	
81	171	52	7011-8103	Spojka - Verbindungsstück - Connector - Raccord - Racor		1	
81	170, 171	53	7011-8140	Rozváděč (seřizovaný komplet) - Verteiler (eingestellte Einheit) - Distributor (set up assembly) - Distributeur (ensemble ajusté) - Distribuidor de aceite (unidad ajustada completa)		1	

82

172S

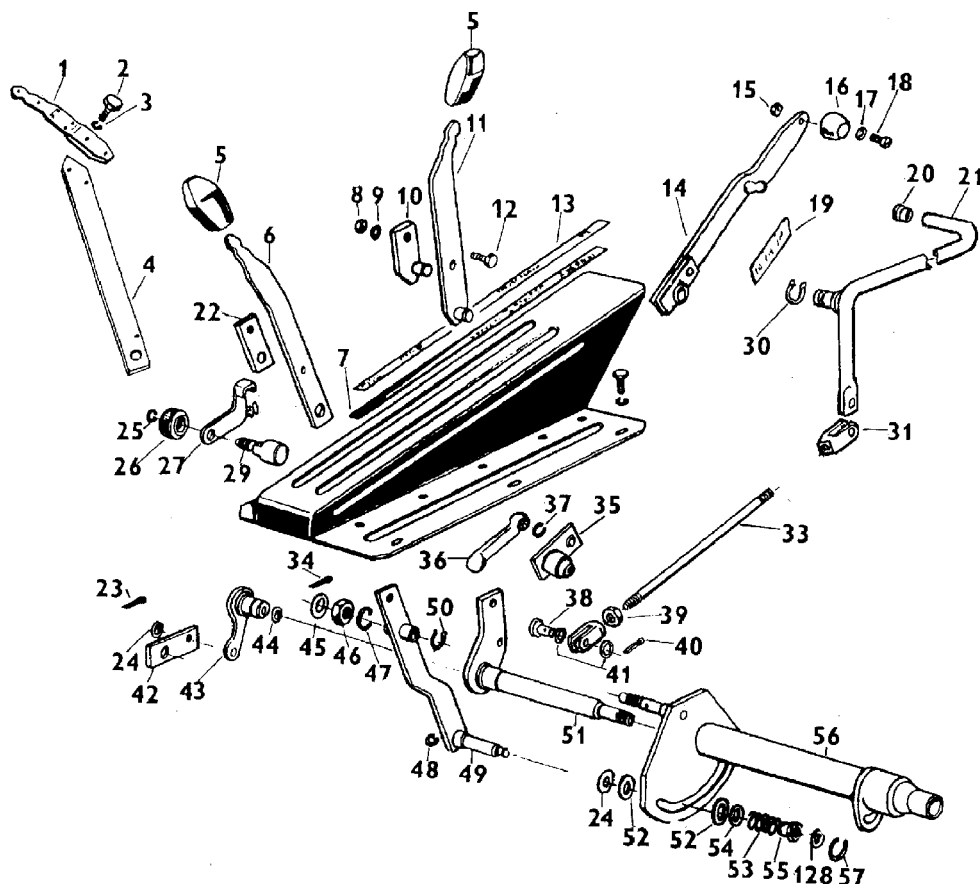

82		OVLÁDÁNÍ HYDRAULIKY - BETÄTIGUNG DER HYDRAULIKANLAGE - CONTROLS OF THE HYDRAULICS - MÉCANISME DE COMMANDE DE L' HYDRAULIQUE - MANEJO (7011-8200/25)					82	
1	2	3	4	5	6	7		
82	172S	1	7011-8251	Páka - Hebel - Lever - Levier - Palanca	1		1	sk.77
82	172S	2	99-9732	Šroub - Schraube - Bolt - Vis - Tornillo	2		2	sk.77 M 6x12
82	172S	3	99-4805	Podložka - Unterlegscheibe - Washer - Rondelle - Arandela	2		2	sk.77 6 ČSN 02 1740.05
82	172S	4	7011-8250	Páka vnitřního okruhu - Innenkreishebel - Inner circuit control lever - Manette du circuit intérieur - Palanca del circuito interior	1		1	sk.77
82	172S	5	6918-8211	Držadlo - Handgriff - Handle - Poignée - Mango	2		2	
82	172S	6	7011-8214	Páka vnitřního okruhu nástavec - Verlängerungsstück des Innenkreishebels - Extension of the inner circuit control lever - Allonge de la manette de commande du circuit intérieur - Extension de la palanca del circuito	1		1	
82	172S	7	7011-8226	Štítek regulační hydrauliky - Schild der Ragelhydraulik - Hydraulic power lift plate - Plaque du relevage hydraulique - Rotulo del mecanismo hidraulico de regulación	1		1	
82	172S	8	99-3611	Matice - Mutter - Nut - Ecrou - Tuerca	2		2	M 10 ČSN 02 1401.25
82	172S, 173	9	99-4807	Podložka - Unterlegscheibe - Washer - Rondelle - Arandela	2		2	10 ČSN 02 1740.05
82	172S	10	7011-8213	Příložka III - Lasche - Attached plate - Rondelle - Arandela	1		1	
82	172S	11	7011-8212	Páčka vnějšího okruhu - Aussenkreishebel - Outer circuit control lever - Manette de commande du circuit extérieur - Palanca del circuito exterior	1		1	
82	172S	11	7011-8252	Páčka vnějšího okruhu - Aussenkreishebel - Outer circuit control lever - Manette de commande du circuit extérieur - Palanca del circuito exterior	1		1	sk.77
82	172S	12	6918-8222	Šroub - Schraube - Bolt - Vis - Tornillo	2		2	
82	172S	13	7011-8227	Štítek regulační hydrauliky - Schild der Ragelhydraulik - Hydraulic power lift plate - Plaque du relevage hydraulique - Rotulo del mecanismo hidraulico de regulación	1		1	
82	172S	14	7011-8211	Páčka volící - Wählerhebel - Selector lever - Manette selectrice - Palanca de selección	1		1	
82	172S	15	99-3670	Matice - Mutter - Nut - Ecrou - Tuerca	1		1	M 8 ČSN 02 1403.25
82	172S	16	7011-8218	Rukojeť - Handgriff - Gripe - Poignée - Puño	1		1	

sk.77 - Montuje se se skupinou 77 - Wird bei gleichzeitiger montage der Gruppe 77 montiert - Has been mounted in case of simultaneous mounting the group 77 - Est monté en cas du montage simultané du groupe 77

82

173

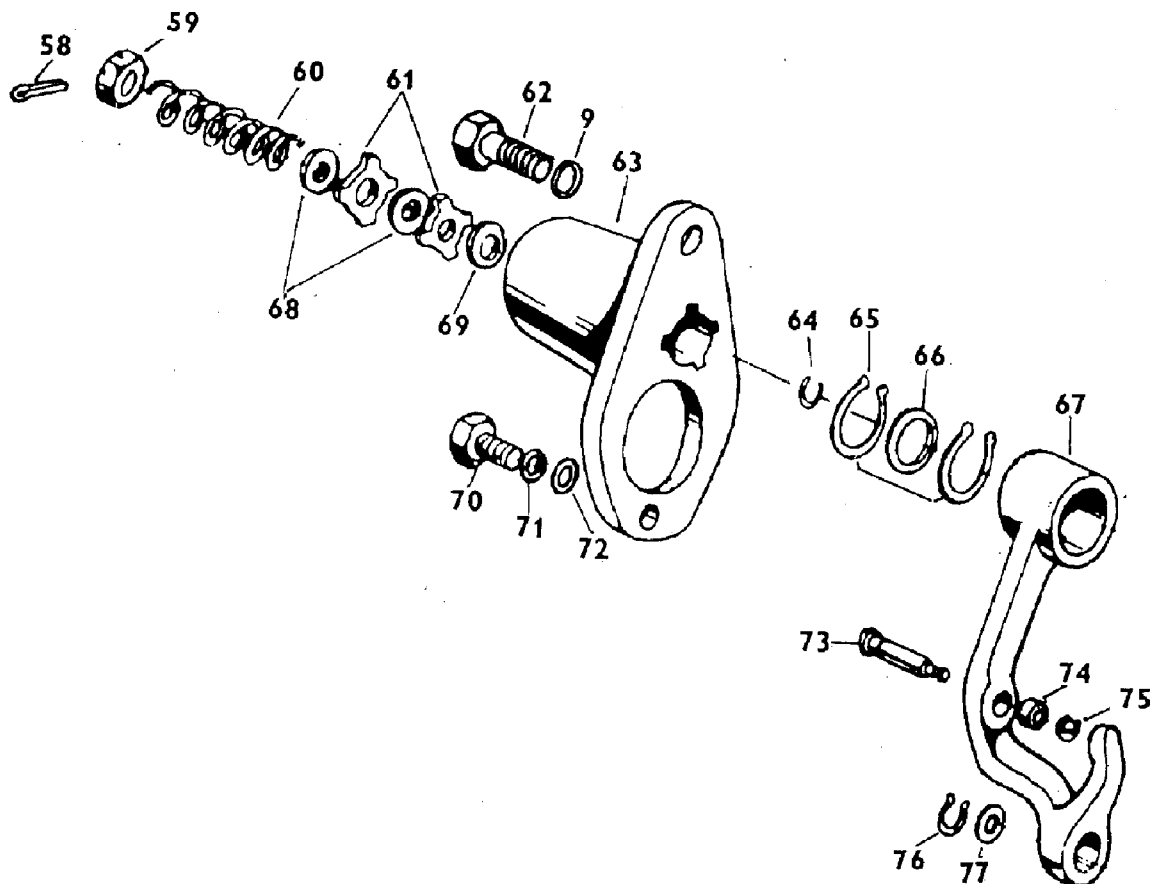

82							82
1	2	3	4	5	6	7	
82	172S	17	99-4670	Podložka - Unterlegscheibe - Washer - Rondelle - Arandela	1	8,4 ČSN 02 1702.19	
82	172S	18	99-2023	Šroub - Schraube - Bolt - Vis - Tornillo	1	M 8x14 ČSN 02 1131.25	
82	172S	19	7011-8221	Štítek - Schild - Plate - Plaque - Rotulo	1		
82	172S	20	95-2537	Zátka - Stopfen - Plug - Bouchon - Tapón	1		
82	172S	21	6211-8202	Páka - Hebel - Lever - Levier - Palanca	1		
82	172S	22	7011-8215	Příložka IV - Lasche - Attached plate - Cale - Arandela	1		
82	172S	23	99-5041	Závlačka - Splint - Split pin - Goupille fendue - Pasador de aletas	1	2,5x18 ČSN 02 1781.05	
82	172S	24	99-4690	Podložka - Unterlegscheibe - Washer - Rondelle - Arandela	2	10,5 ČSN 02 1703.19	
82	172S	25	97-0210	Pojistný kroužek - Sicherungsring - Circlip - Anneau de retenue - Anillo de seguridad	2	6 ČSN 02 2929.05	
82	172S	26	6918-8214	Matice - Mutter - Nut - Ecrou - Tuerca	2		
82	172S	27	6918-8245	Páčka dorazu - Anschlaghebel - Stop lever - Levier de butée - Palanca del topé	1		
82	172S	29	7011-8225	Doraz - Anschlag - Stop - Butée - Tope	2		
82	172S	30	97-0219	Pojistný kroužek - Sicherungsring - Circlip - Anneau de retenue - Anillo de seguridad	1	12 ČSN 02 2929.02	
82	172S	31	6211-8203	Vidlice - Gabel - Fork - Fourchette - Horquilla	2		
82	172S	33	6211-8201	Ojnice - Pleuelstange - Connecting rod - Bielle - Biela	1		
82	172S	34	99-4911	Závlačka - Splint - Split pin - Goupille fendue - Pasador de aletas	2	3,2x18 ČSN 02 1781.05	
82	172S	35	7011-8207	Páka přepínání - Umschalthebel - Change-over mechanism lever - Levier inverseur	1		
82	172S	36	7011-8217	Táhlo - Zugstange - Tie rod - Tirant - Tirante	1		
82	172S	37	97-5343	Kroužek - Ring - Ring - Anneau - Anillo	2	13	
82	172S	38	99-5733	Čep - Bolzen - Pin - Axe - Perno	2	10x28x25 ČSN 02 2111.05	
82	172S	39	99-3611	Matice - Mutter - Nut - Ecrou - Tuerca	2	M 10 ČSN 02 1401.25	
82	172S	40	99-4905	Závlačka - Splint - Split pin - Goupille fendue - Pasador de aletas	2	3,2x20 ČSN 02 1781.05	
82	172S	41	99-4310	Podložka - Unterlegscheibe - Washer - Rondelle - Arandela	6	10,5 ČSN 02 1702.15	

sk.77 - Montuje se se skupinou 77 - Wird bei gleichzeitiger montage der Gruppe 77 montiert - Has been mounted in case of simultaneous mounting the group 77 - Est monté en cas du montage simultané du groupe 77

82

174S

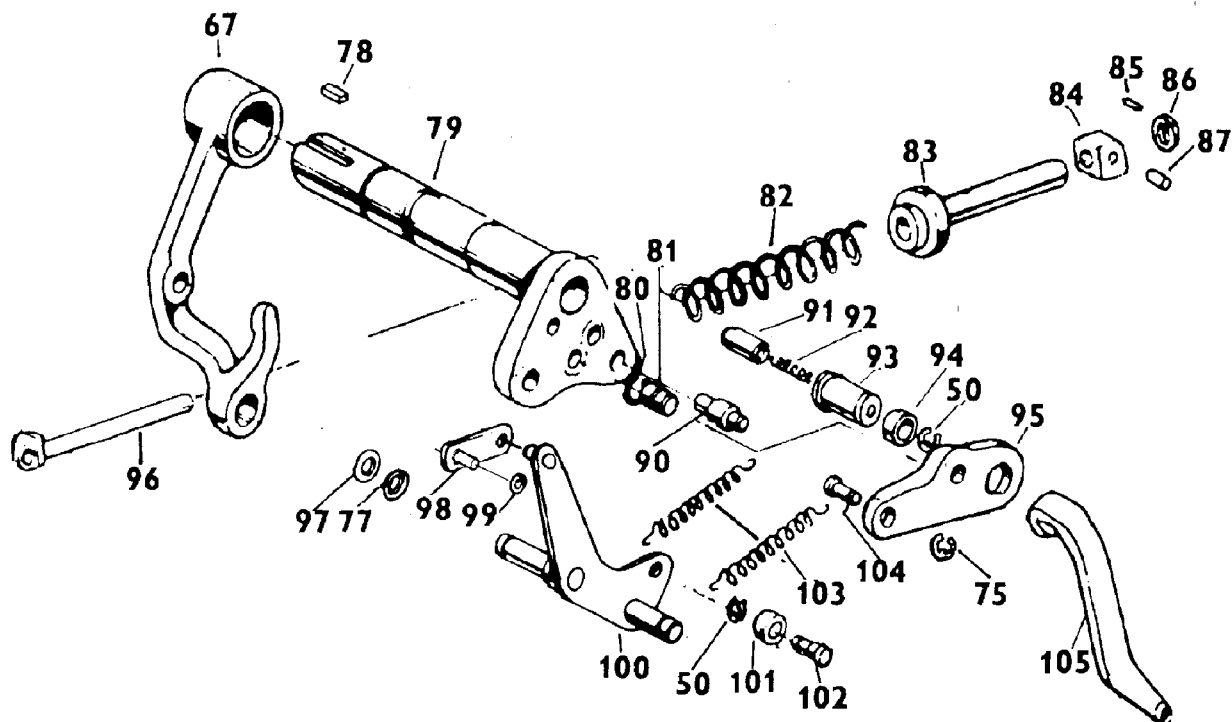

82							82
1	2	3	4	5	6	7	
82	172S	42	6918-8204	Ojnice I - Pleuelstange - Connecting rod - Bielle - Biela	1		
82	172S	43	6918-8205	Páčka úplná - Vollst. Hebel - Lever assy - Levier complet - Palanca completa	1		
82	172S	44	97-4383	Kroužek - Ring - Ring - Anneau - Anillo	1	16x12 ČSN 02 9280.03	
82	172S	45	99-4696	Podložka - Unterlegscheibe - Washer - Rondelle - Arandela	1	13 ČSN 02 1703.15	
82	172S	46	99-3692	Matice - Mutter - Nut - Ecrou - Tuerca	1	M 18x1,5 ČSN 02 1403.25	
82	172S	47	99-4811	Podložka - Unterlegscheibe - Washer - Rondelle - Arandela	1	18 ČSN 02 1740.05	
82	172S	48	97-0224	Pojistný kroužek - Sicherungsring - Circlip - Anneau de retenue - Anillo de seguridad	1	15 ČSN 02 2930	
82	172S	49	7011-8206	Páka vnitřního okruhu - Innenkreishebel - Inner circuit control lever - Manette du circuit intérieur - Palanca del circuito interior	1		
82	172S, 174	50	97-0212	Pojistný kroužek - Sicherungsring - Circlip - Anneau de retenue - Anillo de seguridad	3	7 ČSN 02 2929.02	
82	172S	51	7011-8242	Páka vnějšího okruhu - Aussenkreishebel - Outer circuit control lever - Manette du circuit extérieur - Palanca del circuito exterior	1		
82	172S	52	6711-8214	Podložka - Unterlegscheibe - Washer - Rondelle - Arandela	2		
82	172S	53	6711-8229	Pružina - Feder - Spring - Ressort - Resorte	1		
82	172S	54	95-8259	Podložka - Unterlegscheibe - Washer - Rondelle - Arandela	1		
82	172S	55	7011-8219	Vodítko - Führung - Guide - Guide - Guía	1		
82	172S	56	7011-8205	Nosná trubka - Tragrohr - Carrying tube - Tube portant - Tubo de soporte	1		
82	172S	57	97-0210	Pojistný kroužek - Sicherungsring - Circlip - Anneau de retenue - Anillo de seguridad	2	6 ČSN 02 2929.05	
82	173, 176	58	99-5040	Závlačka - Splint - Split pin - Goupille fendue - Pasador de aletas	1	2,5x22 ČSN 02 1781.05	
82	173, 176	59	99-3863	Matice - Mutter - Nut - Ecrou - Tuerca	2	M 10 ČSN 02 1412.25	
82	173	60	6711-8230	Pružina přepínání - Umschaltfeder - Change-over mechanism spring - Ressort inverseur - Resorte de conmutación - Resorte de fiador	1		
82	173	61	95-8207	Lamela - Lamelle - Plate - Lamelle - Lámina	2		
82	173	62	99-1468	Šroub - Schraube - Bolt - Vis - Tornillo	1	M 10x25 ČSN 02 1103.55	
82	173	63	7011-8202	Těleso volicí páky - Wählerhebelkörper - Selector lever body - Corps de la manette sélectrice - Cuerpo de la palanca de selección	1		
82	173	64	7011-8216	Pojistný kroužek - Sicherungsring - Circlip - Anneau de retenue - Anillo de seguridad	1		

82

175

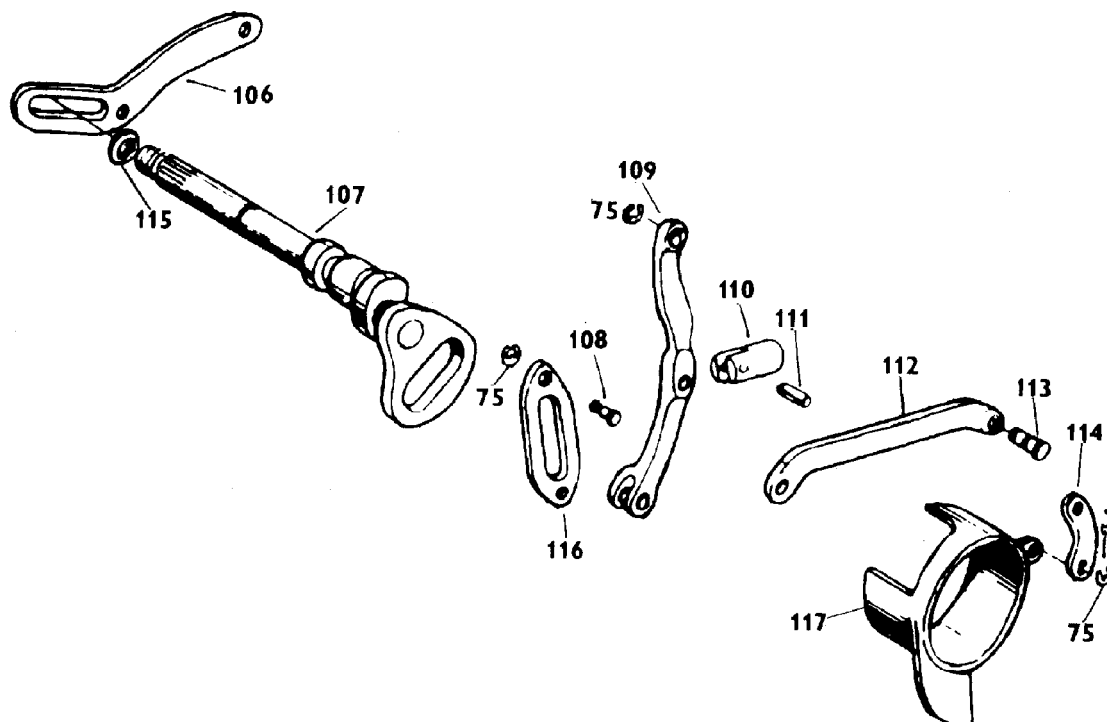

82							82
1	2	3	4	5	6	7	
82	173	65	97-0429	Pojistný kroužek - Sicherungsring - Circlip - Anneau de retenue - Anillo de seguridad	2	20 ČSN 02 2930	
82	173	66	97-4397	Kroužek - Ring - Ring - Anneau - Anillo	2	20x16 ČSN 02 9280.03	
82	173	67	7011-8229	Kyvadlo - Pendel - Pendulum - Balancier - Péndulo	1		
82	173	68	7011-8204	Podložka - Unterlegscheibe - Washer - Rondelle - Arandela	2		
82	173	69	7011-8209	Opěrka - Stütze - Rest - Cale d'appui - Apoyo	1		
82	173	70	99-0332	Šroub - Schraube - Bolt - Vis - Tornillo	1	M 10x35 ČSN 02 1101.55	
82	173	71	99-9207	Podložka - Unterlegscheibe - Washer - Rondelle - Arandela	1	10,5 ČSN 02 1751.05	
82	173	72	95-8258	Podložka - Unterlegscheibe - Washer - Rondelle - Arandela	1		
82	173	73	95-8225	Čep kyvadla - Pendelbolzen - Pendulum pin - Axe de balancier - Perno del pendulo	1		
82	173, 176	74	95-8224	Kladička II - Rolle - Roller - Galet - Rodillo	2		
82	173, 174	75	97-0217	Pojistný kroužek - Sicherungsring - Circlip - Anneau de retenue - Anillo de seguridad	7	6 ČSN 02 2929.02	
82	173	76	97-0221	Pojistný kroužek - Sicherungsring - Circlip - Anneau de retenue - Anillo de seguridad	1	12 ČSN 02 2930	
82	173, 174	77	6711-8220	Distanční kroužek - Distanzring - Distance ring - Anneau d'écartement - Anillo distanciador	2		
82	174	78	99-8006	Pero - Feder - Key - Clavette - Chaveta	1	5x5x22 ČSN 30 1382.12	
82	174	79	53.402.070	Pevná kulisa - Feste Kulisse - Change-over device body - Coulisse fixe - Coisa fija	1		
82	174	80	97-0154	Pojistný kroužek - Sicherungsring - Circlip - Anneau de retenue - Anillo de seguridad	1	8 ČSN 02 2925.2	
82	174	81	95-8216	Čep voličiho ramínka - Wählerarmbolzen - Selector arm pin - Axe de bras sélecteur - Perno del brazo de selección	1		
82	174	82	95-8239	Pružina - Feder - Spring - Ressort - Resorte	1		
82	174	83	95-8240	Vedení - Führung - Guide - Guidage - Guía	1		
82	174	84	95-8241	Kostka - Würfel - Block - Cube - Taco	2		
82	174, 176	85	99-6693	Kolik - Stift - Pin - Coupille cylindrique - Pasador	2	2x12 ČSN 02 2156	
82	174	86	95-8243	Kroužek - Ring - Ring - Anneau - Anillo	1		
82	174	87	95-8242	Váleček - Zylinderrolle - Cylindrien roller - Roveau - Rodillo	2		
82	174	90	95-8250	Čep pevné kulisy - Bolzen der festen Kulisse - Change-over device pin - Axe de coulisse fixe - Perno de la colisa fija	1		

82

176

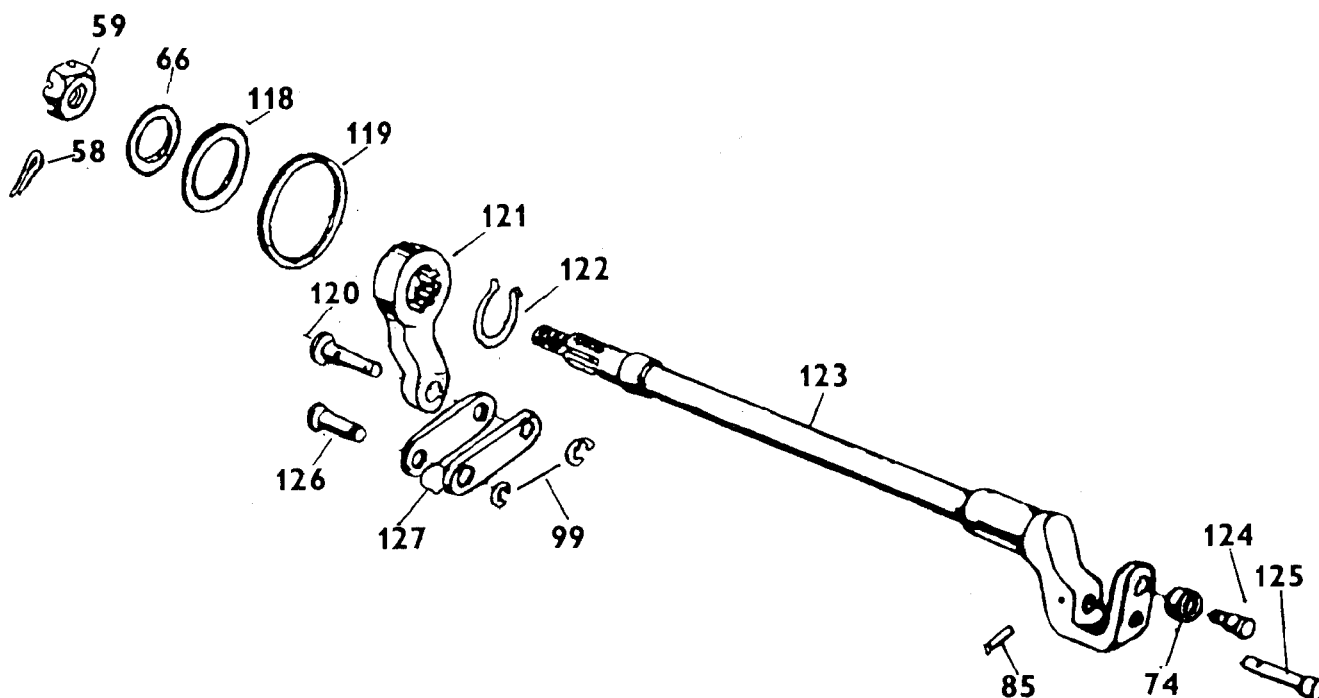
82 82

1	2	3	4	5	6	7
82	174	91	7011-8231	Kužel pojistky - Sicherungskegel - Lock cone - Cône de verrou - Cono del fiador	1	
82	174	92	95-8220	Pružina pojistky - Sicherungsfeder - Lock spring - Ressort de verrou -	1	
82	174	93	95-8218	Čep pojistky - Sicherungsbolzen - Lock pin - Axe de verrou - Perno del fiador	1	
82	174	94	95-8249	Distanční kroužek - Distanzring - Distance ring - Anneau d'écartement - Anillo distanciador	1	
82	174	95	95-8217	Volící ramínko - Wählerarm - Selector arm - Bras sélecteur - Brazo de selección	1	
82	174	96	6711-8221	Hlavice úplná - Vollst. Kopf - Head assy - Tete complète - Cabezal completo	1	
82	174	98	7011-8245	Ojnice s čepem - Pleuelstange mit Bolzen - Connecting rod with pin - Bielle avec axe - Biela con perno	1	
82	174, 176	99	97-0216	Pojistný kroužek - Sicherungsring - Circlip - Anneau de retenue - Anillo de seguridad	3	5 ČSN 02 2929.02
82	174	100	6711-8262	Úhlová páka - Winkelhebel - Angular lever - Levier coudé - Palanca angular	1	
82	174	101	95-4953	Kladička - Rolle - Roller - Galet - Rodillo	1	
82	174	102	95-8234	Čep kladiček - Rollenbolzen - Roller pins - Axe de galets - Perno de los rodillos	1	
82	174	103	95-8235	Pružina tažná - Zugfeder - Draw spring - Ressort tendeur - Resorte de tensión	2	
82	174	104	95-8256	Čep přepínacího kyvadla - Bolzen des Umschaltpendels - Change-over pendulum pin - Axe de balancier d'inversion - Perno del péndulo conmutador	1	
82	174	105	7011-8228	Přepínací kyvadlo - Umschaltpendel - Change-over pendulum - Balancier d'inversion - Péndulo conmutación	1	
82	175	106	95-8221	Vypínací rameno - Ausschaltarm - Disengaging arm - Bras de déclanchement - Brazo de desembrague	1	
82	175	107	7011-8203	Hřídel přepínání - Umschaltwelle - Change-over mechanism shaft - Arbre inverseur - Eje de inversión	1	
82	175	108	95-8229	Čep ovládacího ramínka - Bolzen des Betätigungsarmes - Control arm pin - Axe de bras de commande - Perno del brazo de control	2	
82	175	109	95-8238	Páka - Hebel - Lever - Levier - Palanca	1	
82	175	110	95-8236	Dorazový čep - Anschlagbolzen - Stop pin - Axe a butée - Perno de rebotar	1	
82	175	111	95-8237	Čep dorazu - Bolzen des Anschlags - Pin stop - Axe de butée - Perno del tope	1	
82	175	112	95-8230	Táhlo - Zugstange - Tie rod - Tirant - Tirante	1	
82	175	113	95-8255	Čep páky - Hebelbolzen - Lever pin - Axe de levier - Perno de la palanca	1	
82	175	114	95-8248	Ojnice II - Pleuelstange - Connecting rod - Bielle - Biela	1	
82	175	115	97-4382	Kroužek - Ring - Ring - Anneau - Anillo	1	14x10 ČSN 02 9280.03
82	175	116	95-8222	Ovládací ramínko - Betätigungsarm - Control arm - Bras de commande - Brazo de control	1	

82						82
1	2	3	4	5	6	7
82	175	117	6711-8216	Přepínací vačka - Umschaltnocke - Change-over cam - Came d'inversion - Leva de conmutación	1	
82	176	118	95-4932	Kroužek - Ring - Ring - Anneau - Anillo	1	
82	176	119	95-4944	Kroužek - Ring - Ring - Anneau - Anillo	1	
82	176	120	95-8227	Čep páčky vnějšího okruhu - Bolzen des Aussenkreishebels - Outer circuit control lever pin - Axe de la manette de commande du circuit extérieur - Perno de la palanca de control del circuito exterior	1	
82	176	121	7011-8241	Páčka vnějšího okruhu - Aussenkreishebel - Outer circuit control lever - Manette de commande du circuit extérieur - Palanca del circuito exterior	1	
82	176	122	97-0228	Pojistný kroužek - Sicherungsring - Circlip - Anneau de retenue - Anillo de seguridad	1	19 ČSN 02 2930
82	176	123	6711-8206	Ovládací klika - Betätigungskurbel - Control crank - Manivelle de commande - Manivela de maniobra	1	
82	176	124	95-8226	Čep kladičky II - Rollenbolzen - Roller pin - Axe de galet - Perno de los rodillos	1	
82	176	125	95-8223	Čep kliky - Kurbelbolzen - Crank pin - Axe de manivelle - Perno de la manivela	1	
82	176	126	95-4926	Čep - Bolzen - Pin - Axe - Perno	1	
82	176	127	95-8228	Táhlo vnějšího okruhu - Zugstange des Aussenkreises - Outer circuit control mechanism tie rod - Tirant de commande du circuit extérieur - Tirante del circuito exterior	2	
82	172	128	99-4441	Podložka - Unterlegscheibe - Washer - Rondelle - Arandela	2	10,5 ČSN 02 1702.19

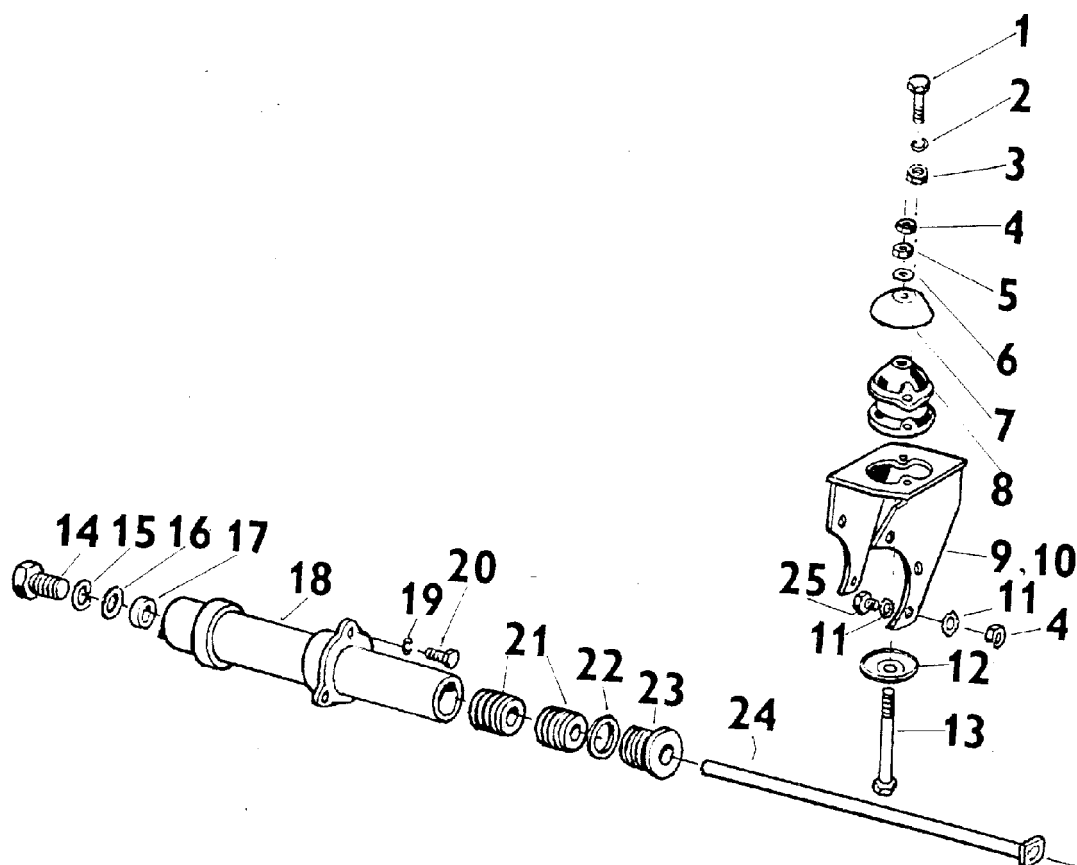

84		BEZPEČNOSTNÍ KABINA - SICHERHEIT-KABINE - SAFETY CAB - CABINE DE SURETÉ - CABINA CONDUCTOR DE SEGURIDAD					84	
1	2	3	4	5	6	7		
84	177	1	99-1569	Šroub - Schraube - Bolt - Vis - Tornillo	4	M 10x30 ISO 4017		
84	177	2	99-4607	Podložka - Unterlegschiebe - Washer - Rondelle - Arandela	4	10 ČSN 02 1740.00		
84	177	3	99-3513	Matice - Mutter - Nut - Ecrou - Tuerca	4	M 14 ČSN 02 1401.29		
84	177	4	99-3646	Matice - Mutter - Nut - Ecrou - Tuerca	8	M 16 ČSN 02 1401.55		
84	177	5	99-3574	Matice - Mutter - Nut - Ecrou - Tuerca	2	M 16 ČSN 02 1403.29		
84	177	6	99-4343	Podložka - Unterlegschiebe - Washer - Rondelle - Arandela	2	17 ČSN 02 1702.19		
84	177	7	53.361.907	Miska 2 - Schale - Cup - Assiette - Platillo	2			
84	177	8	53.361.905	Pryžová pružina - Gummifeder - Rubber spring - Ressort de caoutchouc - Resorte de goma	2	(29.5.2001)		
84	177	9	6011-8417	Konzola levá - Linke Konsole - LH bracket - Console gauche - Consola izquierda	1	(29.5.2001)		
84	177	10	6011-8418	Konzola pravá - Rechte Konsole - RH bracket - Console droite - Consola derecha	1	(29.5.2001)		
84	177	11	99-4643	Podložka - Unterlegschiebe - Washer - Rondelle - Arandela	12	17 ČSN 02 1744.05		
84	177	12	53.361.906	Miska 1 - Schale - Cup - Assiette - Platillo	2	(29.5.2001)		
84	177	13	99-0497	Šroub - Schraube - Bolt - Vis - Tornillo	2	M 16x180 ČSN 02 1101.55		
84	177	14	99-1480	Šroub - Schraube - Bolt - Vis - Tornillo	1	M 16x25 ČSN 02 1103.55		
84	177	15	99-4510	Podložka - Unterlegschiebe - Washer - Rondelle - Arandela	1	16 ČSN 02 1740.09		
84	177	16	99-4547	Podložka - Unterlegschiebe - Washer - Rondelle - Arandela	1	18 ČSN 02 1729.19		
84	177	17	6011-8425	Distanční trubka - Distanzrohr - Spacing tube - Tube entretoise - Tubo distanciador	1			
84	177	18	6011-8424	Nosná trubka - Tragrohr - Supporting tube - Tube-porte - Tubo portador	1			
84	177	19	99-4808	Podložka - Unterlegschiebe - Washer - Rondelle - Arandela	3	12 ČSN 02 1740.05		
84	177	20	99-1477	Šroub - Schraube - Bolt - Vis - Tornillo	3	M 12x25 ČSN 02 1103.55		
84	177	21	6011-8422	Pryžová vložka II - Gummieinlage - Rubber insertion - Élément intercalée de caoutchouc - Pieza intercalada de caucho	4			
84	177	22	5911-8411	Doraz - Anschlag - Stop - Sutée - Tope	2			

84

178S

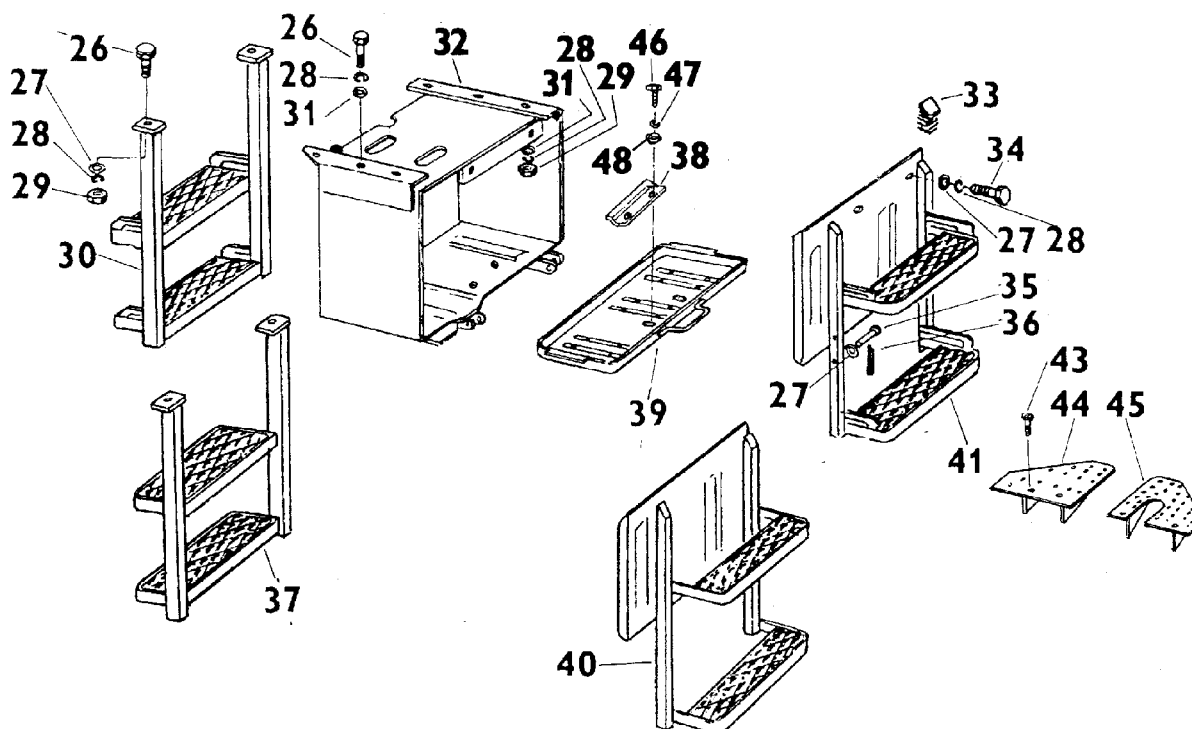

84					84	
1	2	3	4	5	6	7

84	177	23	6011-8421	Pryžová vložka I - Gummienlage - Rubber insertion - Élément intercalé de caoutchouc - Pieza intercalada de caucho	2	
84	177	24	6011-8423	Tyč - Stange - Bar - Barre - Barra	1	
84	177	25	99-1482	Šroub - Schraube - Bolt - Vis - Tornillo	6	M 16x45 ČSN 02 1103.55
84	178S	26	99-1030	Šroub - Schraube - Bolt - Vis - Tornillo	4	M 10x28 ČSN 02 1103.19
84	178S	27	99-4441	Podložka - Unterlegschiebe - Washer - Rondelle - Arandela	6	10,5 ČSN 02 1702.19
84	178S	28	99-4507	Podložka - Unterlegschiebe - Washer - Rondelle - Arandela	8	10 ČSN 02 1740.09
84	178S	29	99-3511	Matice - Mutter - Nut - Ecrou - Tuerca	4	M 10 ČSN 02 1401.29
84	178S	30	6011-8411	Stupačka pravá - Rechtes Trittbrett - RH foot step - Manche pied droit	1	+
84	178S	31	99-4543	Podložka - Unterlegschiebe - Washer - Rondelle - Arandela	4	11 ČSN 02 1729.19
84	178S	32	6011-8401	Skříň baterie - Batterienkasten - Storage battery case - Boite à batterie	1	
84	178S	33	5911-8410	Zátka - Stopfen - Plug - Bouchon - Tapón	2	
84	178S	34	99-1027	Šroub - Schraube - Bolt - Vis - Tornillo	2	M 10x20 ČSN 02 1103.19
84	178S	35	99-5708	Čep - Bolzen - Pin - Axe - Perno	2	10x50x44 ČSN 02 2111.08
84	178S	36	99-4902	Závlačka - Splint - Split pin - Goupille fendue - Pasador de aletas	2	30,2x20 ČSN 02 1781.09
84	178S	37	5911-8426	Stupačka pravá - Rechtes Trittbrett - RH foot step - Manche pied droit	1	
84	178S	38	78.350.162	Uchycení baterie - Batterienaufnahme - Battery clamping - Fixation de la batterie - Sujeción de la batería	1	
84	178S	39	6011-8402	Podložka baterie - Batterieunterlage - Battery pad - Cale elastique de la batterie	1	
84	178S	40	5911-8425	Stupačka levá - Linkes Trittbrett - LH foot step - Manche pied gauche	1	
84	178S	41	6011-8410	Stupačka levá - Linkes Trittbrett - LH foot step - Manche pied gauche	1	+
84	178S	43	99-1031	Šroub - Schraube - Bolt - Vis - Tornillo	2	BK M 10x30 ČSN 02 1103.19
84	178S	44	6011-8441	Stupačka levá - Linkes Trittbrett - LH foot step - Manche pied gauche	1	BK
84	178S	45	6011-8442	Stupačka pravá - Rechtes Trittbrett - RH foot step - Manche pied droit	1	BK
84	178S	46	99-1007	Šroub - Schraube - Bolt - Vis - Tornillo	2	M 8x20 ČSN 02 1103.19
84	178S	47	99-4506	Podložka - Unterlegschiebe - Washer - Rondelle - Arandela	2	8 ČSN 02 1740.09

	85
	179S

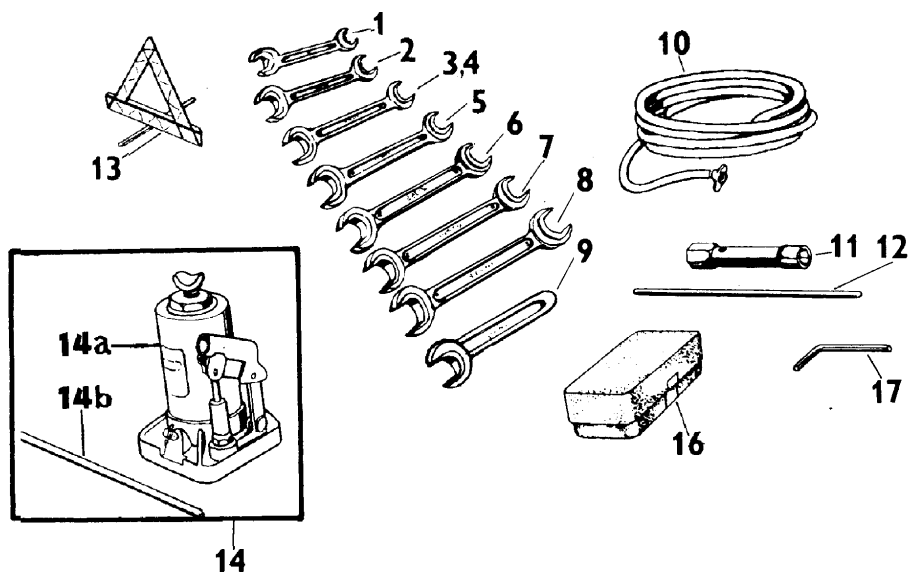

85	NORMÁLNÍ VÝSTROJ A NÁHRADNÍ DÍLY - NORMALE AUSRÜSTUNG UND ERSATZTEILE - STANDARD EQUIPMENT AND SPARE PARTS - ÉQUIPEMENT SÉRIE ET PIÈCES DÉTACHÉES - EQUIPO CORRIENTE DEL TRACTOR Y PIEZAS DE REPUESTO	85
-----------	--	-----------

1	2	3	4	5	6	7
85	179S	1	97-7802	Klíč - Schlüssel - Spanner - Clef - Llave	1	8x10 ČSN 23 0610.0
85	179S	2	97-7804	Klíč - Schlüssel - Spanner - Clef - Llave	1	11x12 ČSN 23 0610.0
85	179S	3	97-7805	Klíč - Schlüssel - Spanner - Clef - Llave	1	14x17 ČSN 23 0610.0
85	179S	4	97-7811	Klíč - Schlüssel - Spanner - Clef - Llave	1	13x16 ČSN 23 0610.0
85	179S	5	97-7813	Klíč - Schlüssel - Spanner - Clef - Llave	1	18x21 ČSN 23 0610.0
85	179S	6	97-7807	Klíč - Schlüssel - Spanner - Clef - Llave	1	19x22 ČSN 23 0610.0
85	179S	7	97-7808	Klíč - Schlüssel - Spanner - Clef - Llave	1	24x27 ČSN 23 0610.0
85	179S	8	97-7810	Klíč - Schlüssel - Spanner - Clef - Llave	1	30x32 ČSN 23 0610.0
85	179S	9	97-7833	Klíč - Schlüssel - Spanner - Clef - Llave	1	34 ČSN 23 0625.0
85	179S	10	95-9014	Hadice k plnění pneumatik - Schlauch für Reifenfüllung - Tyre air filling hose - Tuyau de gonflage des pneus	1	
85	179S	11	97-7906	Klíč - Schlüssel - Spanner - Clef - Llave	1	24x27 ČSN 23 0653.0
85	179S	12	97-7947	Rukojeť - Handgriff - Gripe - Poignée - Puño	1	12 ČSN 23 0659.0
85	179S	13	6911-8501	Výstražný trojúhelník - Dreieck-Warnschild - Warning triangle - Triangle de signalisation - Triángulo de aviso	1	
85	179S	14	6911-8552	Hydraulický zvedák s pákou pro 5 MPa - Hydraulischer Wagenheber für 5 MPa - Hydraulic jack for 5 MPa - Élévateur hydraulique pour 5 MPa - Gato hidráulico capacidad 5 MPa con palanca	1	
85	179S	14a	6911-8553	Hydraulický zvedák pro 5 MPa - Hydraulischer Wagenheber für 5 MPa - Hydraulic jack for 5 MPa - Élévateur hydraulique pour 5 MPa - Gato hidráulico capacidad 5 MPa	1	
85	179S	14b	6911-8554	Páka - Hebel - Lever - Levier - Palanca	1	
85	179S	16	53.250.029	Sada žárovek do osvětlovacích těles s pojistkami - Glühlampensatz für Beleuchtungskörper - Set of bulbs for electric lamp - Jeu de lampes pour appareil d'éclairage - Juego de bombillas para cuerpos de alumbrado	1	
85	179S	17	97-7975	Klíč - Schlüssel - Spanner - Clef - Llave	1	8 ČSN 23 0710.1
85	181S	20	6911-8551	Hadice k odvodu vzduchu z brzd - Bremsen-Entlüftungsschlauch - Brake system bleeding hose - Tuyau pour désaéragage des freins - Manguera para desaeración de los frenos	1	
85	181S	23	97-8007	Šroubovák oboustranný zástrčný - Schraubenzieher - Screw driver - Tournevis - Destornillador	1	
85	181S	26	97-8132	Kleště - Zange - Pliers - Pince - Tenzas	1	180 ČSN 23 0380
85	181S	27	95-9010	Vodní ventil - Wasserventil - Water filling valve - Valve á eau - Válvula de agua	1	
85	181S	29	7101-0825	Vstříkovací trubka rovná - Gerades Einspritzrohr - Straight injection pipe - Tube d'injection droite - Tubo de inyección recto	1	
85	181S	30	6911-8504	Lékárnička úplná - Vollst. Apotheke - First-aid kit assy - Pharmacie de premier secours complète - Botiquin equipado	1	
85	181S	33	7101-0884	Vstříkovací ventil úplný - Vollst. Einspritzventil - Injection valve assy - Soupape d'injection complet - Válvula de inyección completa	1	

85	181S
----	------

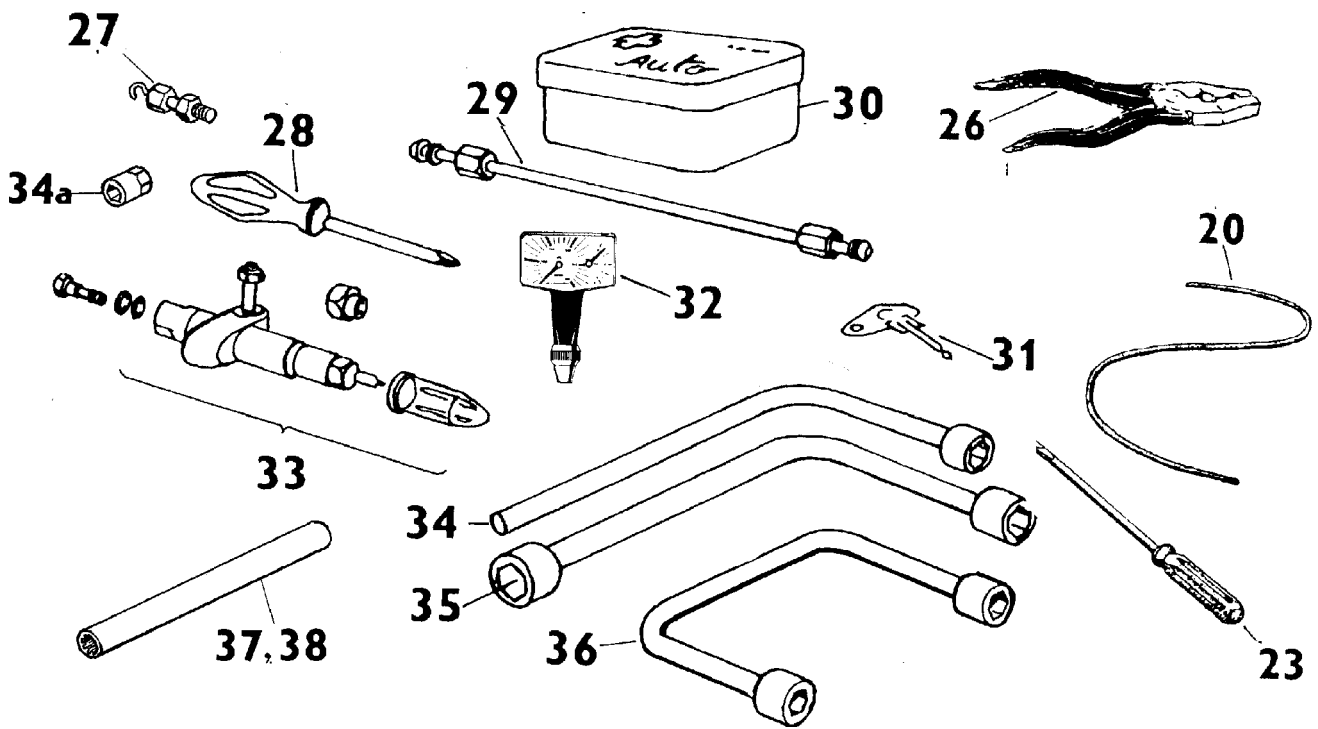

85					85	
1	2	3	4	5	6	7
85	181S	34a	78.250.011	Vložka Z 4320,5320,6320,7320-- Einlage - Insert - Piéce intercalée - Pieza intercalada	1	19x24
85	181S	35	6911-8502	Klíč - Schlüssel - Spanner - Clef - llave	1	24x27
85	181S	37	7211-3705	Tyč Z 4320,5320,6320,7320-- Stange - Bar - Barra	1	rozchod 1500 - spurweite 1500 - track of 1500 - voie 1500
85	181S	38	7211-3706	Tyč Z 4320,5320,6320,7320-- Stange - Bar - Barra	1	rozchod 1800 - spurweite 1800 - track of 1800 - voie 1800
85	181S	0	7211-3745	Tyče Z 4320,5320,6320,7320-(poz. 37,38) - Stangen - Bars - Barres - Barra	1	
85	181S	0	97-7971	Klíč - Schlüssel - Spanner - Clef - llave	1	3 ČSN 23 0710.1
85	181S	0	97-7973	Klíč - Schlüssel - Spanner - Clef - llave	1	5 ČSN 23 0710.1

87

182S

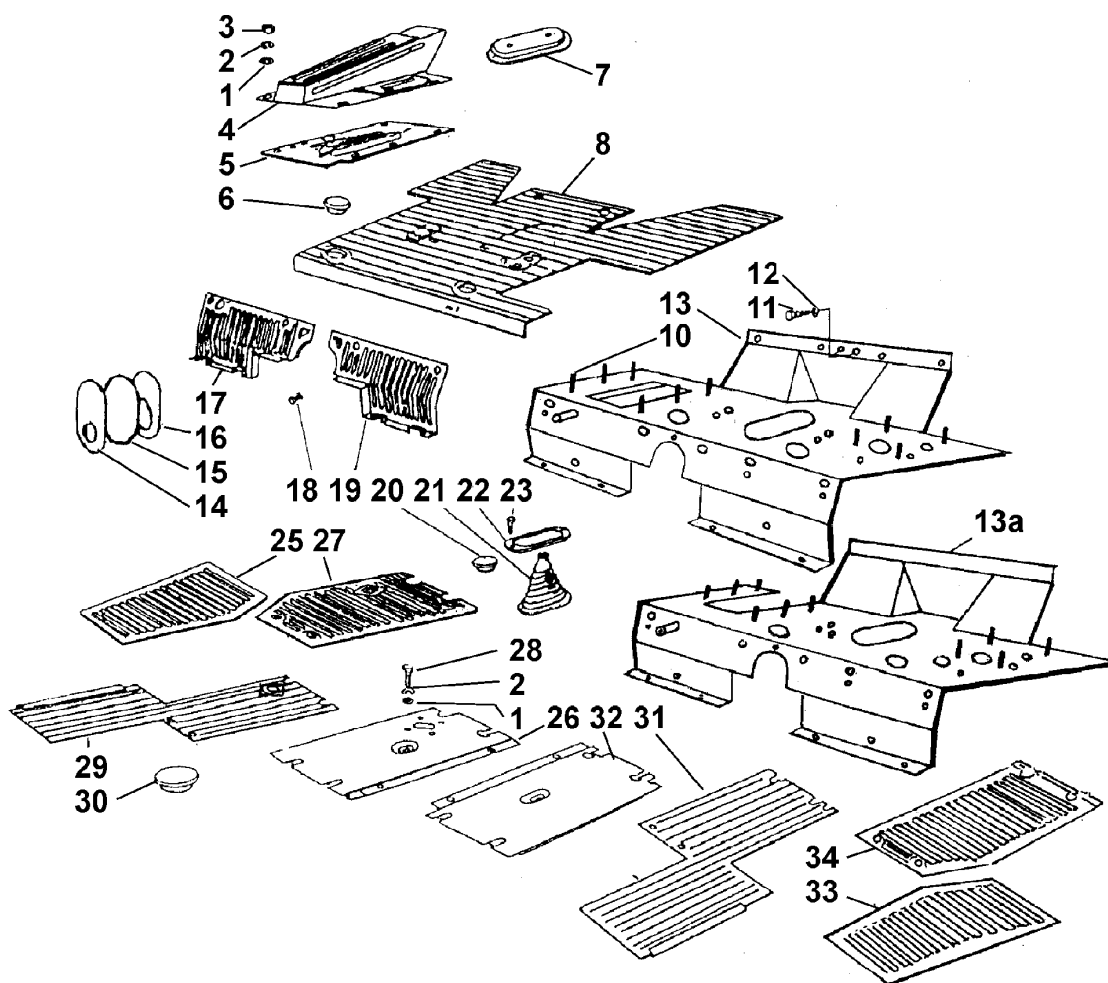

87	PODLAHA - FUSSBODEN - FLOOR - PLANCHER - PISO	87
-----------	--	-----------

1	2	3	4	5	6	7
87	182S	1	99-4542	Podložka - Unterlegscheibe - Washer - Rondelle - Arandela	18	9 ČSN 02 1729.19
87	182S	2	99-4506	Podložka - Unterlegscheibe - Washer - Rondelle - Arandela	24	8 ČSN 02 1740.09
87	182S	3	99-3510	Matice - Mutter - Nut - Ecrou - Tuerca	24	M 8 ČSN 02 1401.29
87	182S	4	6011-8712	Panel ovládání - Betätigunpaneel - Control panel - Tableau de commande - Panel de mando	1	BK
87	182S	4	7211-8707	Panel ovládání - Betätigunpaneel - Control panel - Tableau de commande - Panel de mando	1	CAB
87	182S	5	6011-8711	Těsnící kryt panelu - Dichtungsabdeckung - Panel sealing cover - Couvercle étanchant du panneau - Cubierta juntadora del panel	1	BK
87	182S	6	5911-8716	Zátka - Stopfen - Plug - Bouchon - Tapón	2	
87	182S	7	5911-8737	Gumový kryt - Gummiabdeckung - Rubber cover - Couvercle de caoutchouc - Tapa de goma	1	BK
87	182S	8	5911-8713	Zadní podlaha - Hintere Fussboden - Raer floor - Plancher arrière - Piso trasero	1	
87	182S	10	99-1009	Šroub - Schraube - Bolt - Vis - Tornillo	6	M 8x25 ČSN 02 1103.19
87	182S	11	99-1008	Šroub - Schraube - Bolt - Vis - Tornillo	4	M 8x22 ČSN 02 1103.19
87	182S	12	99-4440	Podložka - Unterlegscheibe - Washer - Rondelle - Arandela	6	8,4 ČSN 02 1702.19
87	182S	13	6245-8706	Přemostění odhlučněné - Geräuscharmes Überbrücken - Noise eliminating floor bridging - Plancher insonorisé du pont arrière - Piso desonorizado del puente trasero	1	BK
87	182S	13	6245-8725	Přemostění odhlučněné - Geräuscharmes Überbrücken - Noise eliminating floor bridging - Plancher insonorisé du pont arrière - Piso desonorizado del puente trasero	1	pro mokré brzdy
87	182S	13	7245-8703	Přemostění odhlučněné - Geräuscharmes Überbrücken - Noise eliminating floor bridging - Plancher insonorisé du pont arrière - Piso desonorizado del puente trasero	1	CAB

87
182a

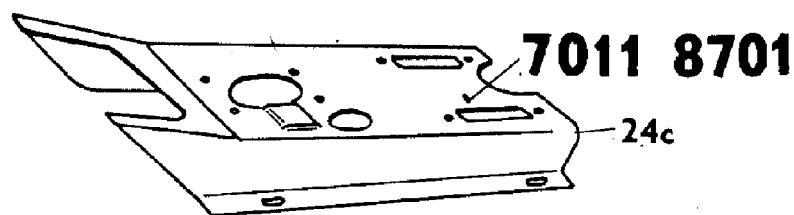
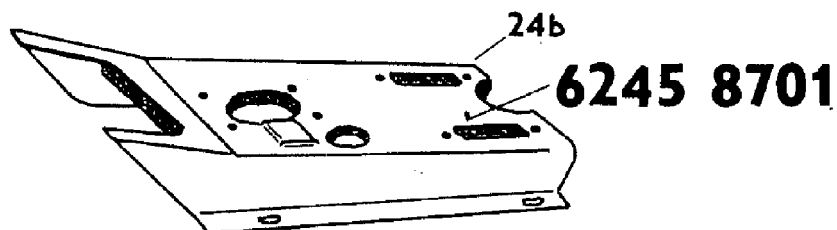
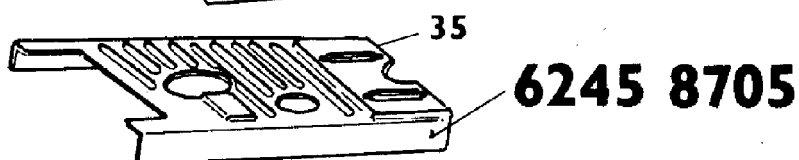
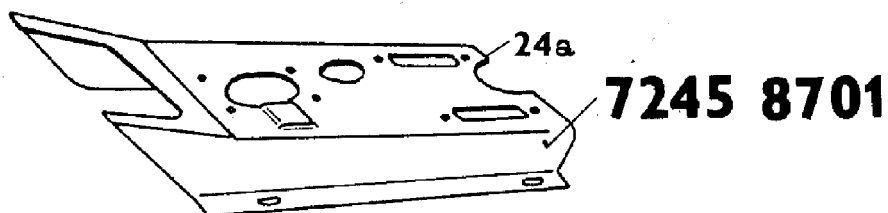
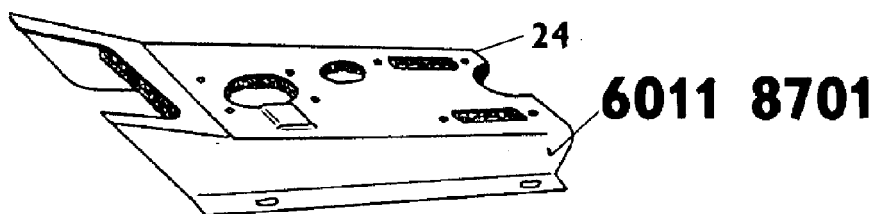
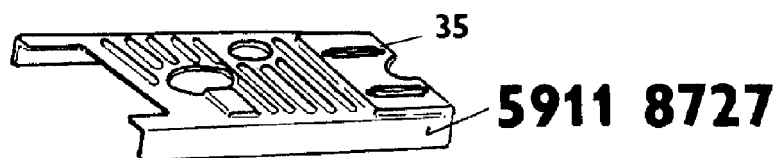

87							87
1	2	3	4	5	6	7	
87	182S	13a	7211-8709	Přemostění odhlučňené - Geräuscharmes Überbrücken - Noise eliminating floor bridging - Plancher insonorisé du pont arrière - Piso desonorizado del puente trasero	1	sk.77	
87	182S	14	6911-8706	Výplň II - Einlage - Insertion - Élément intercalé - Pieza intercalada	1	o	
87	182S	15	6911-8705	Výplň I - Einlage - Insertion - Élément intercalé - Pieza intercalada	1	sk. 59	
87	182S	16	6911-8707	Výplň III - Einlage - Insertion - Élément intercalé - Pieza intercalada	1	oo	

sk.59 - Nemontuje se při současné montáži skupiny 59 - Bei gleichzeitiger Montage der Gruppe 59 wird nicht montiert - Not mounted when simultaneously the group 59 has been mounted - No se monté en cas du montage simultané du groupe 59 - No se monta sólo sin el grupo 59

sk. 77 - Montuje se se skupinou 77 - Wird bei gleichzeitiger montage der Gruppe 77 montiert - Has been mounted in case of simultaneous mounting the group 77 - Est monté en cas du montage simultané du groupe 77 - Se monta sólo sin el grupo 77

oo - Montuje se pro řazení skupiny 59 s výměnnými koncovkami - Wird nur für Schaltung der Gruppe 59 mit wechselbaren Endstücke montiert - Mounted for shifting of the group 59 with interchangeable end pieces only - Monté seulement pour la commande du groupe 59 avec les embouts interchangeables - Montado solamente para el mando del grupo 59 con las extremidades intercambiables

87						87
1	2	3	4	5	6	7
87	182S	17	5911-8723	Gumový kryt čela přemostění pravý - Rechte Gummiabdeckung der Überbrückungsstirnwand - RH rubber cover of floor bridge over front part - Couverture de caoutchouc droit de la partie avant du plancher du pont arrière - Tapa de goma derecha de la parte delantera del piso del puente trasero	1	BK
87	182S	18	5911-8740	Spona - Band - Clip - Collier - Abrazadera	4	BK
87	182S	19	5911-8724	Gumový kryt čela přemostění levý - Linke Gummiabdeckung der Überbrückungsstirnwand - LH rubber cover of floor bridge over front part - Couverture de caoutchouc gauche de la partie avant du plancher du pont arrière - Tapa de goma izquierda de la parte delantera del piso del puente trasero	1	BK
87	182S	20	5911-8708	Zátka - Stopfen - Plug - Bouchon - Tapón	2	
87	182S	21	5911-8720	Měch - Balg - Bellows - Soufflet - Fuelle	2	
87	182S	22	5911-8721	Rámeček - Rahmen - Small frame - Petit cadre - Cuadrado	2	
87	182S	23	99-0990	Šroub - Schraube - Bolt - Vis - Tornillo	4	M 6x14 ČSN 02 1103.19
87	182a	24	6011-8701	Podlaha střední odhlučňená - Mittlerer garäuscharmer Fussboden - Noise eliminating middle floor - Plancher central insonorisé - Piso central desonorizado	1	BK
87	182a	24a	7245-8701	Podlaha střední - Mittlerer Fussboden - Middle floor - Plancher central - Piso central	1	CAB
87	182S	24b	6245-8701	Podlaha střední odhlučňená - Mittlerer garäuscharmer Fussboden - Noise eliminating middle floor - Plancher central insonorisé - Piso central desonorizado	1	BK+sk.121,122
87	182a	24c	7011-8701	Podlaha střední - Mittlerer Fussboden - Middle floor - Plancher central - Piso central	1	CAB+sk.121,122
87	182S	25	5911-8728	Podlahová krytina pravá - Rechte Fussbodenbelag - RH floor covering - Couvre-sol droit complet - Cubre-piso derecho completo	1	BK
87	182S	26	6011-8705	Podlaha pravá odhlučňená - Rechter garäuscharmer Fussboden - Noise eliminating RH floor - Cubre-piso derecho desonorizado	1	BK
87	182S	26	7011-8703	Podlaha pravá - Rechter Fussboden - RH floor - Plancher droit - Piso derecha	1	CAB
87	182S	27	5911-8725	Podlahová krytina pravá - Rechte Fussbodenbelag - RH floor covering - Couvre-sol droit complet - Cubre-piso derecho completo	1	BK
87	182S	28	99-1008	Šroub - Schraube - Bolt - Vis - Tornillo	10	M 8x22 ČSN 02 1103.19
87	182S	29	6911-8712	Podlahová krytina pravá úplná - Vollst. Rechte Fussbodenbelag - RH floor covering assy - Couvre-plancher droit complet - Cubre-piso derecho completo	1	BK
87	182S	30	5911-7703	Zátka úplná - Vollst. Stopfen - Plug assy - Bouchon complet - Tapa completa	1	BK
87	182S	30	5911-7945	Zátka úplná - Vollst. Stopfen - Plug assy - Bouchon complet - Tapa completa	1	CAB
87	182S	25	5911-8728	Podlahová krytina pravá - Rechte Fussbodenbelag - RH floor covering - Couvre-sol droit complet - Cubre-piso derecho completo	1	BK
87	182S	31	6911-8711	Podlahová krytina levá úplná - Vollst. Linke Fussbodenbelag - LH floor covering assy - Cubre-piso izquierdo completo	1	BK
87	182S	32	6011-8703	Podlaha levá odhlučňená - Linke garäuscharmer Fussboden - Noise eliminating LH floor - Piso izquierdo desonorizado	1	BK
87	182S	32	7011-8702	Podlaha levá - Linke Fussboden - LH floor - Plancher gauche - Piso izquierdo	1	CAB
87	182S	33	5911-8729	Podlahová krytina levá - Linke Fussbodenbelag - LH floor covering - Couvre-plancher gauche - Revestimiento izquierdo de goma de piso	1	BK
87	182S	34	5911-8726	Podlahová krytina levá - Linke Fussbodenbelag - LH floor covering - Couvre-plancher gauche - Revestimiento izquierdo de goma de piso	1	BK
87	182a	35	6245-8705	Gumová krytina tunelu - Tunnelgummibelag - Tunnel rubber covering - Couverture de caoutchouc du tunnel - Revestimiento de goma del tonel	1	BK + sk.121,122
87	182a	35	5911-8727	Gumová krytina tunelu - Tunnelgummibelag - Tunnel rubber covering - Couverture de caoutchouc du tunnel - Revestimiento de goma del tonel	1	CAB

sk. 121,122 - Montuje se se skupinou 121,122 - Wird bei gleichzeitiger montage der Gruppe 121,122 montiert - Has been mounted in case of simultaneous mounting the group 121,122 - Est monté en cas du montage simultané du groupe 121,122

89

183

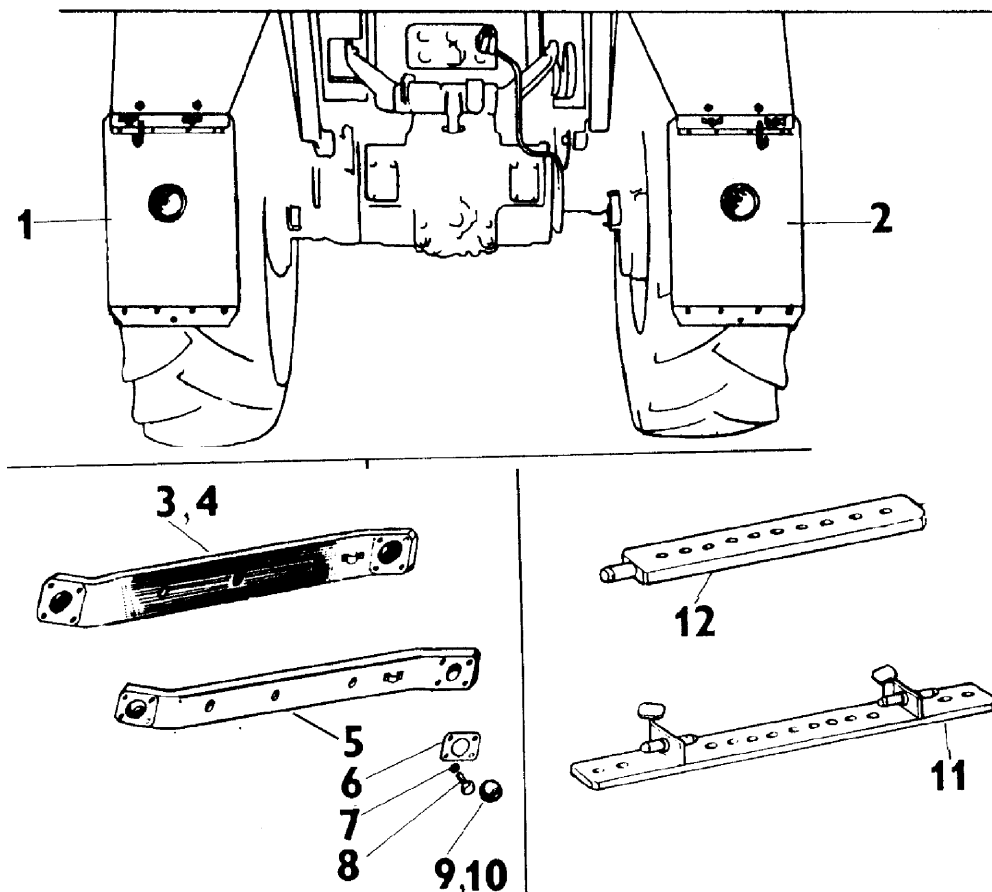

89	RÚZNÉ DROBNÉ DOPLŇKY - VERSCHIEDENES KLEINZUBEHÖR - SMALL SUPPLEMENTS - PETITS SUPPLÉMENTS DIVERS - VARIOS COMPLEMENTOS PEGUÑOS	89
-----------	--	-----------

1	2	3	4	5	6	7
89	183	1	5911-7611	Lapač nečistot levý Z 3320-7340	1	BK
89	183	1	5947-7611	Lapač nečistot levý Z 5340H	1	
89	183	2	5911-7612	Lapač nečistot pravý Z 3320-7340	1	BK
89	183	2	5947-7612	Lapač nečistot pravý Z 5340H	1	
89	183	3	6711-8901	Spodní táhlo (poz.5-8,10) - Untere Zugstange - Bottom tie rod - Bielle inférieure de traction - Tirante inferior	2	Ø 28,5 L= 860 mm
89	183	4	6711-8904	Spodní táhlo Z 3320, 4320, 5320, 6320, 7320-(poz.5-9) - Untere zugstange - Bottom tie rod - Bielle inférieure de traction - Tirante inferior	2	Ø 22,3 L= 860 mm
89	183	5	6711-8902	Spodní táhlo - Untere Zugstange - Bottom tie rod - Bielle inférieure de traction - Tirante inferior	2	L= 860 mm
89	183	5	6711-8902	Spodní táhlo - Untere Zugstange - Bottom tie rod - Bielle inférieure de traction - Tirante inferior	2	L= 860 mm
89	183	6	5511-5099	Příložka II - Lasche - Plate - Cale - Cara	2	
89	183	7	99-4506	Podložka - Unterlegscheibe - Washer - Rondelle - Arandela	8	8 ČSN 02 1740.09
89	183	8	99-3007	Šroub - Schraube - Bolt - Vis - Tornillo	8	M 8x25 ČSN 02 1207.55
89	183	9	5511-5094	Koule Z 3320, 4320, 5320, 6320, 7320 - Kugel - Ball - Bille - Bola	2	Ø 22,3
89	183	10	6711-8906	Koule - Kugel - Ball - Bille - Bola	2	Ø 28,5
89	183	11	6711-8905	Lišta - Lieste - Strip - Bande - Banda	1	Ø 28/22 BRD
89	183	12	95-8938	Lišta - Lieste - Strip - Bande - Banda	1	Ø 28,5
89	183	00	95-8939	Lišta - Lieste - Strip - Bande - Banda	1	Ø 22

802S

185S



802	NÁPISY - SCHLEPPERBEZEICHNUNGEN - PLATES WITH TRACTOR MARK - DÉSIGNATIONS DU TRACTEUR - RÓTULO	802
------------	---	------------

1	2	3	4	5	6	7
802	185	1	52.802.007	Nápis boční pravý Z 3320 -- Schlepperbezeichnung Rechts - RH plate with tractor mark - Désignation du tracteur, droite - Rótulo con marca del tractor, derecho	1	
802	185	1	52.802.008	Nápis boční pravý Z 3340 - Schlepperbezeichnung Rechts - RH plate with tractor mark - Désignation du tracteur, droite - Rótulo con marca del tractor, derecho	1	
802	185	1	52.802.005	Nápis boční pravý Z 4320 -- Schlepperbezeichnung Rechts - RH plate with tractor mark - Désignation du tracteur, droite - Rótulo con marca del tractor, derecho	1	
802	185	1	52.802.006	Nápis boční pravý Z 4340 - Schlepperbezeichnung Rechts - RH plate with tractor mark - Désignation du tracteur, droite - Rótulo con marca del tractor, derecho	1	
802	185	1	52.802.003	Nápis boční pravý Z 5320 - Schlepperbezeichnung Rechts - RH plate with tractor mark - Désignation du tracteur, droite - Rótulo con marca del tractor, derecho	1	
802	185	1	52.802.004	Nápis boční pravý Z 5340 - Schlepperbezeichnung Rechts - RH plate with tractor mark - Désignation du tracteur, droite - Rótulo con marca del tractor, derecho	1	
802	185	1	52.802.001	Nápis boční pravý Z 6320 - Schlepperbezeichnung Rechts - RH plate with tractor mark - Désignation du tracteur, droite - Rótulo con marca del tractor, derecho	1	
802	185	1	52.802.002	Nápis boční pravý Z 6340 - Schlepperbezeichnung Rechts - RH plate with tractor mark - Désignation du tracteur, droite - Rótulo con marca del tractor, derecho	1	
802	185	1	52.802.021	Nápis boční pravý Z 7320 -- Schlepperbezeichnung Rechts - RH plate with tractor mark - Désignation du tracteur, droite - Rótulo con marca del tractor, derecho	1	
802	185	1	52.802.022	Nápis boční pravý Z 7340 -- Schlepperbezeichnung Rechts - RH plate with tractor mark - Désignation du tracteur, droite - Rótulo con marca del tractor, derecho	1	
802	185	2	52.802.017	Nápis boční levý Z 3320 -- Schlepperbezeichnung Links - LH plate with tractor mark - Désignation du tracteur, gauche - Rótulo con marca del tractor, izquierdo	1	
802	185	2	52.802.018	Nápis boční levý Z 3340 - Schlepperbezeichnung Links - LH plate with tractor mark - Désignation du tracteur, gauche - Rótulo con marca del tractor, izquierdo	1	
802	185	2	52.802.015	Nápis boční levý Z 4320 -- Schlepperbezeichnung Links - LH plate with tractor mark - Désignation du tracteur, gauche - Rótulo con marca del tractor, izquierdo	1	
802	185	2	52.802.016	Nápis boční levý Z 4340 - Schlepperbezeichnung Links - LH plate with tractor mark - Désignation du tracteur, gauche - Rótulo con marca del tractor, izquierdo	1	
802	185	2	52.802.013	Nápis boční levý Z 5320 - Schlepperbezeichnung Links - LH plate with tractor mark - Désignation du tracteur, gauche - Rótulo con marca del tractor, izquierdo	1	
802	185	2	52.802.014	Nápis boční levý Z 5340 - Schlepperbezeichnung Links - LH plate with tractor mark - Désignation du tracteur, gauche - Rótulo con marca del tractor, izquierdo	1	
802	185	2	52.802.011	Nápis boční levý Z 6320 - Schlepperbezeichnung Links - LH plate with tractor mark - Désignation du tracteur, gauche - Rótulo con marca del tractor, izquierdo	1	
802	185	2	52.802.012	Nápis boční levý Z 6340 - Schlepperbezeichnung Links - LH plate with tractor mark - Désignation du tracteur, gauche - Rótulo con marca del tractor, izquierdo	1	
802	185	2	52.802.031	Nápis boční levý Z 7320 -- Schlepperbezeichnung Links - LH plate with tractor mark - Désignation du tracteur, gauche - Rótulo con marca del tractor, izquierdo	1	
802	185	2	52.802.032	Nápis boční levý Z 7340 -- Schlepperbezeichnung Links - LH plate with tractor mark - Désignation du tracteur, gauche - Rótulo con marca del tractor, izquierdo	1	

INDEX

Katalogové číslo Katalognummer Catalogue No. Numéro de repère	Skupina Gruppe Group Groupe	Poz. Pos. Item Pos.	Katalogové číslo Katalognummer Catalogue No. Numéro de repère	Skupina Gruppe Group Groupe	Poz. Pos. Item Pos.	Katalogové číslo Katalognummer Catalogue No. Numéro de repère	Skupina Gruppe Group Groupe	Poz. Pos. Item Pos.	Katalogové číslo Katalognummer Catalogue No. Numéro de repère	Skupina Gruppe Group Groupe	Poz. Pos. Item Pos.
1	2	3	1	2	3	1	2	3	1	2	3
10.002.022	002	22	33.009.906	009	1	4011-2514	25	69	4911-3503	35	110
10.011.908	011	13	33.014.001	014	1	4011-2515	25	39	4911-5007	50	25
10.012.016	011	1	33.227.908	26a	22	4011-2523	25	68	4911-6397	63	00
10.022.104	15	15	33.275.001	276S	1	4011-2528	25	6	4911-6407	64	13
10.022.121	15	9	33.275.001	275S	9	4011-2533	25	38	4911-6407	75	50
10.121.025	23	66	33.275.002	275S	10	4011-2538	25	67	4911-6801	68	4
10.266.901	*	67c	33.275.002	276S	2	4011-2607	26a	3	4918-2503	25	54
10.266.903	*	67c	33.275.004	275S	11	4011-2620	26a	2	4918-2727	27	42
10.266.903	*	67b	33.275.004	276S	15a	4011-2815	28	39	4918-2728	27	44
10.266.904	*	67c	33.275.013	009	4a	4011-3514	35	111	4918-2729	27	48
10.368.132	79b	198	33.275.030	275S	19	4011-5011	50	63	4918-2736	27	43
10.383.006	70e	1a	33.275.030	276S	6	4011-5016	50	3	50.425.002	45a	1
10.383.006	70e	1	33.275.080	275S	21	4011-8012	80	6	50.425.901	45a	2
10.409.030	448	1	33.275.080	276S	8	43.003.001	003	15	50.425.902	45a	2a
10.800.908	448	1a	33.275.090	275S	23	43.003.003	003	8	50.425.903	45a	2b
10.800.911	448	2	33.275.090	276S	9	43.005.003	005	1	5001-0834	009	10
10.800.912	448	46	33.275.110	276S	10	43.005.004	005	2	5011-0081	002	43
10.800.913	448	1a	33.275.110	275S	22	43.005.005	005	37	5011-0083	002	43
13.191.024	25	20	33.275.906	276S	12	43.005.005	15	29	5011-0093	002	43
13.266.901	*	67c	33.275.906	275	25	43.005.006	005	24	5011-5003	50	9
13.384.010	70e	3	33.275.907	276S	13	43.011.002	78	59	5011-7002	70	1a
13.384.020	70e	3	33.275.907	275	26	43.011.002	011	2	5011-7003	70	11a
15.211.911	67e	20	33.275.911	276S	11	43.011.003	011	5	5011-7004	70	8a
15.211.911	67b	8	33.275.911	275	24	43.014.001	014	1	5045-7002	70c	14
15.211.911	67c	8	33.275.917	276S	18	43.014.002	014	2	5045-7003	70c	7
15.211.911	67c	8	33.275.917	275S	27	43.014.005	014	23	5045-7006	70c	8
15.211.911	67d	20	33.275.921	448	47	43.014.010	014	4	5045-7010	70c	3
15.211.912	67b	21	33.275.921	275S	7	43.014.020	014	6	5045-7011	70c	13
15.211.912	67c	21	33.275.921	276S	18a	43.234.901	69a	13	5045-7012	70c	4
15.211.912	67c	21	3320-0093	002	93	43.234.901	68	17	52.302.001	302S	11a
15.211.912	67e	21	3320-0096	005	30b	43.276.007	276S	19	52.302.050	302S	11
15.211.912	67d	21	3320-0097	005	30a	43.448.901	448	48	52.302.910	302S	22
15.211.913	67b	22	3511-5810	353	116	4320-0093	002	93	52.302.920	302S	23
15.211.913	67c	22	3711-2505	25	3	4320-0096	005	30b	52.302.930	302S	2
15.211.913	67c	22	3711-2804	28	20	4320-0097	005	30a	52.312.001	312S	2
15.211.913	67e	22	4001-0704	07	1	4511-5103	51	18	52.312.002	312S	1
15.211.913	67d	22	4001-0705	07	2	4511-5104	51	14	52.312.909	312S	3
15.802.021	66	36	4001-0708	07	3	4511-5106	51	12	52.802.001	802	1
15.802.022	66	36	4001-0710	07	6	4511-5106	458	1	52.802.002	802	1
16.014.009	014	11	4001-0713	07	4	4511-5302	302S	1	52.802.003	802	1
16.275.901	276S	14a	4011-1803	23	21	4511-6404	64	6	52.802.004	802	1
16.275.901	275S	2	4011-1803	23a	24	4511-6410	64	7	52.802.005	802	1
16.312.902	312S	18	4011-1803	122	8	4511-6410	452	1	52.802.006	802	1
16.350.911	353	200	4011-1803	59	56	4511-6410	448	2a	52.802.007	802	1
16.350.911	354	21	4011-1803	19	7	4511-6410	75	42	52.802.008	802	1
16.359.934	58a	63	4011-1804	19	10	4511-6410	50	14	52.802.011	802	2
16.359.945	58a	65	4011-1804	122	11	4511-9053	18	31	52.802.012	802	2
17.009.907	312S	6	4011-1804	23	24	4701-0213	002	32	52.802.013	802	2
17.009.917	312S	8	4011-1804	23a	27	4701-0241	002	24a	52.802.014	802	2
17.350.222	353	147	4011-1804	59	57	4901-0593	005	1	52.802.015	802	2
3001-0399	003	15	4011-1805	18	10	4901-0732	07	7	52.802.016	802	2
32.302.910	302S	22	4011-1806	18	8	4904-0263	002	33	52.802.017	802	2
32.302.920	302S	23	4011-1909	19	35	4904-0264	002	41	52.802.018	802	2
32.302.930	302S	2	4011-2023	20	46	4904-0411	04	11	52.802.021	802	1
33.005.005	005	24	4011-2505	25	7	4911-2053	147	28	52.802.022	802	1
33.009.029	009	4	4011-2506	25	7	4911-2053	20	33	52.802.031	802	2
33.009.905	009	1	4011-2507	25	7	4911-2731	27	11	52.802.032	802	2

1	2	3	1	2	3	1	2	3	1	2	3
5201-0119	002	38	53.002.060	002	1	53.129.901	19	5	53.302.095	302S	18
5201-0230	002	4a	53.002.071	002	1	53.129.901	122	5	53.302.096	302S	19
5201-0232	002	46	53.003.001	003	15	53.131.011	59	36	53.302.105	302S	21a
5202-0304	003	9	53.003.015	003	1	53.131.013	59	35	53.302.106	302S	21b
5202-0505	005	4	53.003.016	003	1	53.172.912	172	00	53.302.110	302S	3
5202-0507	005	6	53.009.001	009	1a	53.172.913	172	00	53.302.120	302S	13
5202-0508	005	7	53.009.002	009	1b	53.172.914	172	00	53.302.130	302S	14
5202-0509	005	8	53.009.019	009	3	53.185.001	185	76	53.302.140	302S	17a
5202-0510	005	9	53.009.029	009	4	53.185.002	185	32	53.312.080	312S	13
5202-0511	005	5	53.009.109	009	2a	53.185.003	185	57	53.342.002	353	201
5202-0521	005	3	53.009.119	009	2b	53.185.008	185	40	53.350.001	353	60
5202-0553	005	10	53.009.905	009	1	53.185.012	185	15	53.350.006	353	202
5202-0555	005	11	53.009.906	009	1	53.185.014	185	9	53.350.007	353	203
5202-0572	005	12	53.009.907	009	1	53.185.015	185	44	53.350.033	353	204
5202-0751	07	8	53.009.908	009	1	53.185.017	185	55	53.350.210	353	10
5202-0805	009c	1	53.009.911	009	5a	53.185.018	185	46	53.350.240	353	205
5202-0805	009	5b	53.009.913	009e	1	53.185.022	185	57	53.350.297	353	13
5202-1222	011	3	53.009.913	009	12	53.185.060	185	68	53.350.310	353	14
5202-1501	005	29	53.009.914	009	14a	53.185.070	185	68	53.350.315	353	15
5202-1502	15	12	53.009.915	353	159	53.185.080	185	41	53.350.340	353	14
5202-1503	005	13	53.009.915	009	5c	53.185.901	185	52	53.350.351	353	206
5202-1503	15	11	53.009.917	009	5d	53.185.903	185	49	53.350.490	353	205
5202-1506	15	8	53.010.003	09	24	53.185.903	172b	13	53.350.934	353	18a
5202-1507	15	23	53.011.001	011	6	53.185.909	185	53	53.350.944	353	77
5202-1509	15	28	53.011.002	011	4	53.185.909	172b	14	53.350.968	353	77
5202-1513	15	25	53.011.003	011	7	53.186.010	185	80	53.350.969	353	148
5203-0710	07	9	53.011.004	011	8	53.186.020	185	80	53.350.982	353	77
5203-0894	009	6	53.011.005	011	9	53.203.002	203	10	53.353.020	353	125
5203-0894	009	6	53.011.902	011	10	53.203.003	203	9	53.353.030	353	125
5203-0896	009	16	53.011.906	011	10	53.203.011	203	5	53.353.090	353	7
5203-0897	009	17	53.013.008	013	1	53.236.917	448	49	53.354.020	354	1
5211-0096	003	18a	53.013.009	013	2	53.238.905	147	4	53.359.931	353	207
5211-0099	003	18	53.013.013	013	4	53.246.010	63	23	53.359.982	354	2
5211-5521	55S	1	53.013.016	013	5	53.246.020	63	19	53.359.983	354	3
5211-5522	55S	2	53.013.017	013	6	53.246.109	63	00	53.359.984	354	4
5211-5563	55S	1	53.013.018	013	7	53.246.209	63	24	53.359.985	57b	1
5211-5564	55S	2	53.013.019	013	8	53.250.029	85	16	53.359.985	353	57
5211-6703	67e	17	53.013.034	013	10	53.255.909	27	17	53.361.905	84	8
5211-6704	67e	14	53.013.037	013	12	53.256.020	27	51	53.361.906	84	12
5211-6712	67f	10	53.013.038	013	13	53.256.302	27	136	53.361.907	84	7
5211-6713	67f	17	53.013.039	013	14	53.256.908	27	126a	53.368.914	66	2
5211-6732	67f	10	53.013.903	353	62	53.261.002	67c	26	53.371.110	78	58
5211-6733	67f	17	53.013.903	013	20	53.261.002	67c	26	53.402.070	82	79
5213-2132	21a	16	53.013.904	353	62	53.272.905	35S	1	53.408.905	448	2b
5215-3767	275S	28a	53.013.904	013	21	53.272.906	35S	2	53.408.906	448	2c
522.940.06	002	200	53.013.914	013	22	53.275.004	275S	29	53.408.906	48	9b
9			53.013.917	013	19	53.275.005	275S	30	53.415.903	448	2d
523.940.00	002	200	53.014.001	014	9	53.275.030	275S	31	53.420.910	422	2
4											
5245-7008	70e	5	53.017.010	017	1	53.275.040	275S	32	53.421.038	422	3
5245-7009	70e	2	53.017.012	017	1	53.302.004	302S	22a	53.421.901	422	4
5245-7013	70e	2	53.017.014	017	2	53.302.005	302S	23a	53.422.001	422	5
5245-7901	79b	106	53.017.015	017	2	53.302.013	302S	4	53.422.019	422	7
5245-7902	79b	105	53.017.019	017	3	53.302.015	302S	5	53.448.004	448	3
5245-7903	79b	79	53.017.029	017	3	53.302.016	302S	6	53.448.006	448	4
5245-7911	79b	106	53.017.039	017	3	53.302.018	302S	7	53.448.010	448	5
5245-7912	79b	105	53.017.093	017	4	53.302.020	302S	8	53.448.020	448	6
5245-7913	79b	79	53.122.003	18	26	53.302.057	302S	12	53.448.030	448	7
5245-7914	79b	30	53.126.001	22	51	53.302.082	302S	16a	53.448.032	448	8
53.002.015	002	2	53.129.901	59	21	53.302.085	302S	24	53.448.040	448	9
53.002.016	002	3	53.129.901	23	26	53.302.086	302S	35	53.448.089	448	13
53.002.017	002	4	53.129.901	23a	29	53.302.090	302S	17	53.448.090	448	10

1	2	3	1	2	3	1	2	3	1	2	3
53.448.100	448	11	5501-0183	002	6	5511-1918	59	27	5511-5205	013	24
53.448.110	448	12	5501-0184	002	12	5511-1919	19	51	5511-5353	79b	301
53.448.120	448	19	5501-0185	002	11	5511-1919	122	66	5511-5353	71	8
53.448.901	448	14	5501-0186	002	10	5511-1919	59	25	5511-5362	302S	25
53.448.902	448	15	5501-0187	002	9	5511-1924	122	78	5511-5730	80	96
53.448.905	448	16	5501-0188	002	8	5511-1924	19	40	5511-5730	312S	4
53.448.906	448	17	5501-0189	002	7	5511-1930	19	37	5511-5730	66	26
53.448.911	448	26	5501-0190	002	6	5511-1932	19	56	5511-5730	353	11
53.448.913	448	23	5501-0191	002	5	5511-1933	19	58	5511-5910	59	44
53.448.914	448	24	5501-0192	002	8	5511-1995	122	76	5511-5917	147	64
53.448.915	448	25	5501-0193	002	11	5511-1995	19	61	5511-5917	23	16a
53.448.916	448	20	5501-0194	002	10	5511-2003	20	50	5511-5917	23a	22
53.448.917	448	18	5501-0195	002	9	5511-2016	20	56	5511-5917	59	16
53.448.918	448	21	5501-0196	002	12	5511-2016	147	62	5511-5919	59	15
53.452.001	452	2	5501-0197	002	7	5511-2517	25	37	5511-5919	23a	2
53.452.009	452	5	5501-0197	002	7	5511-2530	25	46	5511-5919	147	54
53.452.010	452	6	5501-0199	002	5	5511-2532	25	47	5511-5929	59	45
53.452.020	452	7	5501-0208	002	19	5511-2534	25	28	5511-5938	59	31
53.452.031	452	3a	5501-0211	002	20	5511-2604	26a	23	5511-5938	23a	41
53.452.032	452	7a	5501-0219	002	21	5511-2706	29	2	5511-5938	23	59
53.452.033	452	4a	5501-0304	003	2	5511-2706	21a	8	5511-5939	59	40
53.458.010	458	3	5501-0310	003	7	5511-2706	21	9	5511-5941	59	42
53.800.002	22	33	5501-0397	003	2	5511-2727	22	9	5511-5942	59	4
53.800.002	312S	5	5501-0398	003	2	5511-2804	28	7	5511-5943	59	17
53.800.002	69	10	5501-0399	003	2	5511-2807	28	23	5511-5944	59	13
53.800.002	27	85	5501-0403	04	17	5511-2812	28	21	5511-5944	23a	19
53.800.002	27	85a	5501-0406	04	27	5511-3303	33	1	5511-5946	59	49
53.800.003	78	16	5501-0419	04	11	5511-3303	203	8	5511-5946	23a	15
53.800.003	07	21	5501-0421	04	5	5511-3305	203	1	5511-5947	23a	9
53.800.003	011	12	5501-0423	04	19	5511-3306	203	2	5511-5947	59	3
53.800.004	002	35	5501-0424	04	18	5511-3313	33	2	5511-5950	59	46
53.800.004	15	24	5501-0427	04	34	5511-3314	33	3	5511-5998	59	38
53.800.005	448	26a	5501-0434	04	25	5511-3401	34	1	5511-5999	23	73
53.800.005	013	23	5501-0504	005	15	5511-3405	34	2	5511-5999	23a	63
53.800.007	20	4	5501-0508	15	4	5511-3410	34	3	5511-5999	59	28
53.800.007	15	14	5501-0508	005	16	5511-3411	34	4	5511-7505	75	26
53.800.008	011	11	5501-0517	005	17	5511-3412	34	5	5511-7506	75	25
53.800.014	422	1	5501-0527	005	18	5511-3413	34	6	5511-7507	75	24
53.800.015	276S	20a	5501-0701	07	2	5511-3414	67	2	5511-7509	75	44
53.800.015	275S	33	5501-0702	07	1	5511-3629	34	7	5511-7513	75	52
53.800.016	276S	20	5501-0713	07	6	5511-3908	27	7	5511-7515	75	30
53.800.016	275S	28	5501-0714	07	10	5511-3908	448	50	5511-7516	75	32
5501-0106	002	5	5501-0716	07	11	5511-5008	50	33	5545-3010	185	62
5501-0107	002	6	5501-0728	07	12	5511-5084	448	27	5611-2719	185	31
5501-0108	002	7	5501-0905	09	29	5511-5084	50	65	5611-2719	27	41
5501-0109	002	8	5501-0905	09	30	5511-5085	50	46	5611-2719	22	7
5501-0110	002	9	5501-1112	11	20	5511-5086	50	45	5611-5827	353	50
5501-0111	002	10	5501-1315	013	4	5511-5087	50	42	5611-5827	58a	59
5501-0112	002	11	5511-1804	18	6	5511-5090	50	39	5611-7961	79b	2
5501-0113	002	12	5511-1804	122	117	5511-5091	50	38	5647-6302	63	22
5501-0114	002	13	5511-1818	18	25	5511-5092	50	40	5647-6303	63	20
5501-0115	002	14	5511-1902	23	22	5511-5093	50	47	5647-6304	63	19
5501-0116	002	15	5511-1902	23a	25	5511-5094	50	48	5711-2101	27	54
5501-0120	002	16	5511-1902	59	58	5511-5094	89	9	5711-2703	27	73a
5501-0122	002	18	5511-1902	19	8	5511-5096	50	44	5711-2725	75	3
5501-0167	002	6	5511-1902	122	9	5511-5097	50	91	5711-2725	68	42
5501-0178	002	10	5511-1914	19	63	5511-5099	50	50	5711-2733	27	59
5501-0179	002	9	5511-1914	19	69	5511-5099	89	6	5711-2735	29	24
5501-0180	002	8	5511-1914	122	80	5511-5104	51	8	5711-2737	29	6
5501-0181	002	7	5511-1916	122	91	5511-5108	51	9	5711-2737	21	19
5501-0182	002	5	5511-1916	19	72	5511-5118	75	53	5711-2737	21a	5

1	2	3	1	2	3	1	2	3	1	2	3
5711-2811	28	24	5911-2037	20	40	5911-4916	49	12	5911-7305	73	6
5711-2814	67e	17	5911-2041	20	8	5911-4917	49	19	5911-7306	73	7
5711-2818	67f	22	5911-2060	147	39	5911-4918	49	21	5911-7307	73	11
5711-2818	67b	22	5911-2102	21a	32	5911-4919	49	17	5911-7308	73	12
5711-2818	67c	22	5911-2103	21a	35	5911-4920	49	23	5911-7309	73	9
5711-2818	67c	22	5911-2104	21a	42	5911-4921	49	24	5911-7312	73	2
5711-2818	67d	22	5911-2106	21a	20	5911-4922	49	2	5911-7313	73	1
5711-2818	67e	22	5911-2107	21a	19	5911-4923	49	3	5911-7315	73	2
5711-2818	67f	22	5911-2109	21a	23	5911-5004	50	34	5911-7320	73	19
5711-2819	28	3	5911-2113	21a	22	5911-5005	50	75	5911-7330	73	19
5711-2861	67e	14	5911-2118	21a	37	5911-5008	50	17	5911-7501	75	31
5711-3405	67	2	5911-2119	21a	12	5911-5010	50	87	5911-7502	75	45
5711-3413	34	8	5911-2120	21a	11	5911-5011	50	27	5911-7503	75	36
5711-5514	55S	3	5911-2121	21a	50	5911-5012	50	60	5911-7504	75	19
5711-5514	66	8	5911-2123	21a	43	5911-5013	50	54	5911-7505	75	33
5711-6807	68	17	5911-2125	21a	22	5911-5015	50	60	5911-7511	75	49
5718-6803	68	15	5911-2128	21a	21	5911-5016	50	55	5911-7512	75	27
5718-6804	68	28	5911-2139	21a	55	5911-5020	50	00	5911-7514	75	40b
5718-6805	68	16	5911-2207	22	37	5911-5021	50	26	5911-7515	75	12
5718-7917	73	10	5911-2208	68	14	5911-5022	50	56	5911-7516	75	40
5718-7957	73	16	5911-2210	22	37	5911-5030	50	00	5911-7518	75	40a
5718-7957	79b	24	5911-2216	68	27	5911-5050	50	88	5911-7519	75	39
5745-3011	185	50	5911-2216	69a	9	5911-5101	51	1	5911-7521	75	54
58.259.907	67	2	5911-2406	24	16	5911-5417	54	30	5911-7580	75	12
5911-1904	122	17	5911-2503	25	8	5911-5418	54	14	5911-7611	89	1
5911-1904	19	16	5911-2508	25	5	5911-5419	54	15	5911-7612	89	2
5911-1910	122	105	5911-2510	25	61	5911-5420	54	50	5911-7701	79b	22
5911-1910	19	86	5911-2522	25	60	5911-5421	54	52	5911-7703	79b	21
5911-1920	122	113	5911-2523	25	66	5911-5422	54	16	5911-7703	87	30
5911-1920	19	94	5911-2524	25	55	5911-5423	54	19	5911-7735	79b	00
5911-1928	122	102	5911-2533	*	74	5911-5434	54	20	5911-7736	79b	00
5911-1928	59	53	5911-2597	25	75	5911-5609	354	5	5911-7741	79b	48
5911-1928	19	83	5911-3501	35	123	5911-5612	354	6	5911-7742	79b	47
5911-1930	122	111	5911-3502	35	81	5911-5621	354	7	5911-7743	79b	34
5911-1930	19	92	5911-3503	35	126	5911-5635	354	8	5911-7745	79b	52
5911-2001	20	10	5911-3504	35	125	5911-5636	354	9	5911-7746	79b	53
5911-2001	147	9	5911-3505	35	129	5911-5652	354	9a	5911-7812	78	41
5911-2002	147	26	5911-3506	35	132	5911-5662	354	10	5911-7827	78	45
5911-2002	20	31	5911-3507	35	133	5911-5675	354	11	5911-7828	78	42
5911-2003	20	27	5911-3512	147	27	5911-5677	354	12	5911-7834	78	28
5911-2003	147	22	5911-3512	20	32	5911-5678	354	14	5911-7836	78	46
5911-2004	20	24	5911-3512	35	117	5911-5712	353	149	5911-7843	78	39
5911-2005	20	3	5911-3513	35	100	5911-5734	353	143	5911-7844	78	38
5911-2008	147	29	5911-3514	35	101	5911-5767	353	146	5911-7846	78	44
5911-2008	20	34	5911-3515	35	106	5911-5771	58a	16	5911-7852	78	43
5911-2011	20	38	5911-3517	35	103	5911-5775	353	94a	5911-7853	78	18
5911-2012	20	14	5911-3517	27	36	5911-5785	353	102	5911-7854	78	17
5911-2012	147	12	5911-3541	35	118	5911-5829	353	124	5911-7855	78	36
5911-2013	20	12	5911-3544	35	122	5911-5848	353	47	5911-7858	78	12
5911-2015	147	23	5911-3556	35	110	5911-5848	58a	56	5911-7859	78	15
5911-2015	20	28	5911-3559	35	123	5911-6401	64	1	5911-7862	78	4
5911-2025	20	25	5911-3563	35	119	5911-6613	66	20	5911-7864	78	32
5911-2026	20	5	5911-3564	35	128	5911-6614	66	22	5911-7865	78	60
5911-2028	20	49	5911-3566	35	98	5911-6615	66	21	5911-7866	78	31
5911-2030	147	1	5911-3567	35	102	5911-6643	66	3	5911-7869	78	34
5911-2032	147	40	5911-3571	35	105	5911-6643	55S	4	5911-7870	78	35
5911-2032	20	41	5911-4901	49	4	5911-6643	55S	4a	5911-7875	78	33
5911-2033	147	34	5911-4903	49	1	5911-6683	66	38	5911-7893	78	1
5911-2033	20	39	5911-4909	49	14	5911-6684	66	38	5911-7896	78	7
5911-2034	20	48	5911-4910	49	8	5911-6685	66	38	5911-7906	79b	61
5911-2035	20	47	5911-4911	49	9	5911-7301	73	3	5911-7907	79b	55

1	2	3	1	2	3	1	2	3	1	2	3
5911-7908	79b	59	60.122.005	122	73	6011-1921	19	3	6011-6027	60	68
5911-7909	79b	60	60.122.008	19	65	6011-1921	122	3	6011-6030	60	9
5911-7935	79b	00	60.122.008	122	83	6011-1922	19	44a	6011-6032	60	36
5911-7936	79b	00	60.122.010	122	85	6011-1922	23	46	6011-6034	60	31
5911-7937	79b	1	60.122.011	122	62	6011-1922	23a	54	6011-6035	60	32
5911-7938	79b	18	60.122.016	19	77	6011-1922	122	25a	6011-6039	60	88
5911-7939	79b	19	60.122.016	122	94a	6011-2001	20	49	6011-6041	60	47
5911-7945	87	30	60.122.017	122	96a	6011-2008	20	20	6011-6043	60	33
5911-7950	79b	29	60.122.017	19	74	6011-2008	147	18	6011-6052	60	28
5911-7962	79b	104	60.122.021	122	72	6011-2030	20	1	6011-6056	60	93
5911-7963	79b	102	60.122.022	122	37	6011-2202	22	36	6011-6057	60	92
5911-7976	79b	175	60.122.024	122	41a	6011-2203	22	32	6011-6061	60	90
5911-7977	79b	176	60.122.113	122	53	6011-2204	22	5	6011-6062	60	83
5911-7978	79b	177	60.147.010	147	45	6011-2402	24	2	6011-6071	60	6
5911-7979	79b	174	60.147.015	23a	1	6011-2403	24	1	6011-6081	60	6
5911-7982	79b	103	60.147.015	147	16	6011-2404	24	6	6011-6096	60	94
5911-7994	71	26	60.147.015	20	18	6011-2405	19	27	6011-6705	67a	0
5911-8410	84	33	60.147.015	59	1	6011-2405	24	7	6011-6720	67e	0
5911-8411	84	22	60.147.016	147	16	6011-2407	24	20	6011-6722	67f	0
5911-8425	84	40	60.147.016	20	18	6011-2408	24	19	6011-6723	67e	0
5911-8426	84	37	60.147.018	147	7	6011-2409	24	17	6011-6724	67e	0
5911-8708	87	20	60.147.020	147	10	6011-2410	24	12	6011-6726	67e	0
5911-8713	87	8	60.147.025	147	33	6011-2510	25	56	6011-6901	69	9
5911-8716	87	6	60.147.026	147	3	6011-2803	28	31	6011-6902	69	3
5911-8720	87	21	60.147.030	147	64	6011-2804	28	32	6011-6903	69	6
5911-8721	87	22	60.147.040	147	27a	6011-2806	28	18	6011-6906	69	5
5911-8723	87	17	60.147.040	20	32a	6011-2807	28	8	6011-6907	69	11
5911-8724	87	19	60.147.101	147	59	6011-2808	28	27	6011-6910	69	10
5911-8725	87	27	60.147.102	147	48	6011-5206	312S	1	6011-6951	69	4
5911-8726	87	34	60.147.103	147	46	6011-5210	312S	2	6011-7002	70a	1a
5911-8727	87	35	60.147.104	147	47	6011-5219	312S	7	6011-7003	70a	11a
5911-8728	87	25	60.147.901	147	57	6011-5226	312S	20	6011-7004	70a	8a
5911-8728	87	25	60.147.901	19	2	6011-5611	354	15	6011-7011	70a	3a
5911-8729	87	33	60.147.901	122	2	6011-5613	354	16	6011-7011	70	6a
5911-8737	87	7	6001-1301	013	25	6011-5615	354	17	6011-7122	71	11
5911-8740	87	18	6001-1360	013	3	6011-5619	354	18	6011-7123	71	10
5945-3010	185	20	6011- 6725	67d	0	6011-5645	354	18a	6011-7124	71	2
5947-7611	89	1	6011- 6727	67d	0	6011-5712	353	27a	6011-7125	71	5
5947-7612	89	2	6011-0081	002	43	6011-5748	353	100	6011-7126	71	14
60.121.002	122	50	6011-0082	003	33	6011-5748	353	104	6011-7128	71	13
60.121.003	122	39	6011-0083	002	43	6011-5748	354	19	6011-7129	71	12
60.121.005	122	47	6011-0084	003	33	6011-5802	58a	4	6011-7133	71	15
60.121.011	122	40	6011-0093	002	43	6011-5811	58a	7	6011-7134	71	9
60.121.015	122	29	6011-0094	003	33	6011-6002	60	29	6011-7137	71	16
60.121.016	122	30	6011-1801	18	1	6011-6003	60	5	6011-7904	79b	64
60.121.017	122	28	6011-1803	18	7	6011-6004	60	44	6011-7907	79b	65
60.121.021	122	74	6011-1804	18	1	6011-6005	60	48	6011-7913	79b	50
60.121.021	122	74	6011-1805	18	30	6011-6006	60	60	6011-7915	79b	32
60.121.024	19	106	6011-1902	19	23	6011-6007	60	70	6011-7927	79b	83
60.121.024	122	71	6011-1902	122	24	6011-6010	60	21	6011-7958	79b	40
60.121.033	122	45	6011-1903	19	28	6011-6011	60	72	6011-7960	79b	9
60.121.034	122	43	6011-1906	19	38	6011-6014	60	74	6011-7962	79b	78
60.121.035	122	46	6011-1907	19	34	6011-6015	60	65	6011-7964	79b	109
60.121.036	122	46a	6011-1908	19	33	6011-6016	60	76	6011-7966	79b	118
60.121.112	122	42	6011-1909	19	29	6011-6017	60	42	6011-7967	79b	116
60.121.118	122	32	6011-1911	19	59	6011-6020	60	43	6011-7974	79b	179
60.121.901	122	33	6011-1912	19	57	6011-6022	60	82	6011-7985	79b	33
60.121.902	122	33a	6011-1913	122	70	6011-6023	60	49	6011-7993	79b	113
60.122.001	122	45a	6011-1913	19	55	6011-6024	60	40	6011-7994	79b	114
60.122.002	122	81	6011-1919	19	15	6011-6025	60	35	6011-8401	84	32
60.122.003	122	44	6011-1919	122	16	6011-6026	60	16	6011-8402	84	39

1	2	3	1	2	3	1	2	3	1	2	3
6011-8410	84	41	6211-2811	28	11	6211-5832	353	31	6211-7969	79b	188
6011-8411	84	30	6211-2818	28	12	6211-5832	58a	41	6211-7970	79b	190
6011-8417	84	9	6211-2905	29	63	6211-5841	58a	34	6211-7971	79b	195
6011-8418	84	10	6211-2906	29	54	6211-5842	58a	33	6211-7978	79b	31
6011-8421	84	23	6211-2909	29	58	6211-5843	58a	0	6211-7986	79b	31
6011-8422	84	21	6211-2911	29	25	6211-5851	58a	12	6211-8201	82	33
6011-8423	84	24	6211-2912	25	52	6211-5863	58a	8	6211-8202	82	21
6011-8424	84	18	6211-2912	29	55	6211-5863	353	126	6211-8203	82	31
6011-8425	84	17	6211-2913	25	53	6211-6610	66	39	6245-2504	25	73
6011-8441	84	44	6211-2913	29	56	6211-6612	66	30	6245-2505	25	31
6011-8442	84	45	6211-2914	29	57	6211-6613	66	16	6245-2506	25	33
6011-8701	87	24	6211-2915	29	22	6211-6614	66	17	6245-2711	27	3d
6011-8703	87	32	6211-3306	33	4	6211-6615	66	11	6245-2712	27	19c
6011-8705	87	26	6211-3307	33	4	6211-6617	66	28	6245-2718	27	9
6011-8711	87	5	6211-3308	33	4	6211-6618	66	23	6245-2720	27	134
6011-8712	87	4	6211-3309	33	5	6211-6619	66	24	6245-2725	27	65
6045-3004	185	25	6211-3311	33	6	6211-6622	66	15	6245-2730	27	3
6045-3005	185	23	6211-4401	44a	12	6211-6623	80	97	6245-2731	27	6a
6045-3006	185	21	6211-5432	54	47	6211-6623	66	25	6245-2732	27	86
6045-3010	185	12	6211-5433	54	8	6211-6703	*	67e	6245-2733	27	86
6045-3013	185	35	6211-5434	54	10	6211-6704	*	67d	6245-4403	44a	13a
6045-6702	67a	5	6211-5436	54	5	6211-6708	*	67e	6245-4404	44a	17
6045-6742	*	67c	6211-5437	54	18	6211-6712	67e	14	6245-4503	45a	3
6045-6742	*	67a	6211-5438	54	4	6211-6713	67e	17	6245-4504	45a	4
6045-6742	*	67b	6211-5439	54	2	6211-6728	*	67e	6245-4505	45a	5
6211-2015	29	30	6211-5440	54	1	6211-6760	*	67e	6245-4506	45a	6
6211-2102	21a	26	6211-5460	54	57	6211-6783	*	67	6245-4508	45a	7
6211-2102	21	27	6211-5511	55S	5	6211-6801	68	50	6245-5101	51	1a
6211-2157	21a	3a	6211-5512	55S	6	6211-6802	68	14	6245-5325	302S	27
6211-2157	21	6a	6211-5513	55S	7	6211-7108	71	25	6245-5615	354	25
6211-2157	29	7	6211-5514	55S	8	6211-7112	71	1	6245-5618	354	26
6211-2161	21	8a	6211-5515	55S	9	6211-7113	71	1	6245-5624	354	27
6211-2161	29	3	6211-5516	55S	10	6211-7117	71	30	6245-5624	353	160
6211-2161	21a	7a	6211-5551	55S	11	6211-7804	78	52	6245-5673	354	28
6211-2162	29	11	6211-5552	55S	11	6211-7807	78	19	6245-5703	353	117
6211-2162	21	12a	6211-5555	55S	5	6211-7808	78	50	6245-5707	353	137
6211-2162	21a	4a	6211-5556	55S	6	6211-7814	78	25	6245-5721	353	86
6211-2164	21a	25	6211-5561	55S	5	6211-7853	78	2	6245-5724	353	156
6211-2164	21	26	6211-5562	55S	6	6211-7854	78	3	6245-5728	353	152
6211-2166	21	1	6211-5573	79b	76a	6211-7855	78	14	6245-5736	353	153
6211-2166	21a	15	6211-5604	354	20	6211-7856	78	13	6245-5737	353	136
6211-2304	23a	37	6211-5612	353	105	6211-7859	78	61	6245-5739	353	98
6211-2305	23a	36	6211-5612	354	22	6211-7867	78	8	6245-5758	353	151
6211-2306	23a	53	6211-5715	353	25	6211-7908	79b	30	6245-5760	58a	57
6211-2307	23a	47	6211-5716	353	21	6211-7913	79b	182	6245-5767	353	45a
6211-2308	23a	44	6211-5717	353	24	6211-7915	79b	197	6245-5770	354	28a
6211-2309	23a	45	6211-5718	353	23	6211-7916	79b	199	6245-5771	354	29
6211-2310	23a	50	6211-5727	354	23	6211-7917	79b	194	6245-5772	354	30
6211-2311	23a	62	6211-5728	353	90	6211-7918	79b	186	6245-5809	58a	18
6211-2313	23a	59	6211-5774	354	24	6211-7919	79b	187	6245-6613	66	27
6211-2314	23a	6	6211-5803	353	22	6211-7920	79b	183	6245-6801	68	14
6211-2317	23a	4	6211-5803	58a	32	6211-7925	55S	11a	6245--7002	70e	3
6211-2318	23a	3	6211-5805	58a	31	6211-7925	79b	43	6245-7003	70e	3
6211-2319	23a	7	6211-5807	58a	35	6211-7930	79b	13	6245-7004	70e	4
6211-2511	25	25	6211-5815	353	37	6211-7950	79b	26	6245-7005	70e	5
6211-2801	28	9	6211-5815	58a	47	6211-7951	79b	25	6245-7801	78	55
6211-2802	28	17	6211-5816	353	32	6211-7960	79b	17	6245-7802	78	56
6211-2803	28	17	6211-5816	58a	42	6211-7961	79b	14	6245-7803	78	57
6211-2804	28	19	6211-5817	58a	43	6211-7966	79b	200	6245-7804	78	24
6211-2805	28	6	6211-5821	353	33	6211-7967	79b	201	6245-7807	78	54
6211-2810	28	51	6211-5824	58a	11	6211-7968	79b	189	6245-7902	79b	67

1	2	3	1	2	3	1	2	3	1	2	3
6245-7903	79b	62	6246-5840	58a	6	63.275.501	275S	36	6711-2248	22	1
6245-7904	79b	66	6246-5850	58a	5	63.275.901	276S	17	6711-2256	22	49
6245-7905	79b	63	6246-7811	79b	7a	63.275.901	275S	6	6711-2265	22	60
6245-7916	79b	57	6246-7814	79b	310	63.275.902	276S	16a	6711-2271	22	29
6245-7917	79b	56	6246-7815	79b	311	63.275.902	275S	8	6711-2274	22	59
6245-7926	79b	172	6246-7816	79b	312	63.275.902	276S	16	6711-2275	22	48
6245-7927	79b	214	6246-7817	79b	313	63.275.902	275S	5	6711-2298	22	56
6245-7928	79b	209	6246-7818	79b	314	63.275.903	276S	16a	6711-2299	23	78
6245-7929	79b	207	6246-7819	79b	157	63.275.903	275S	8	6711-2299	122	76
6245-7931	79b	111	6246-7821	79b	152	63.275.905	276S	17	6711-2299	19	61
6245-7932	79b	97	6246-7822	79b	151	63.275.905	275S	6	6711-2402	19	32
6245-7933	79b	90	6246-7823	79b	148	63.275.906	276S	16a	6711-2410	147	51
6245-7936	79b	94	6246-7827	79b	8	63.275.906	275S	8	6711-2410	20	57
6245-7937	79b	87	6246-7829	79b	128	63.275.906	276S	16	6711-2416	24	14
6245-7938	79b	96	6246-7831	79b	307	63.275.906	275S	5	6711-2418	24	15
6245-7939	79b	89	6246-7832	79b	308	63.275.907	276S	16a	6711-2419	24	13
6245-7940	79b	126	6246-7833	79b	309	63.275.907	275S	8	6711-2505	25	10
6245-7941	79b	107	6246-7834	79b	127	6701-0127	002	23	6711-2617	26a	67
6245-7942	79b	97	6246-7836	79b	305	6701-0242	002	24	6711-2617	74	25
6245-7943	79b	44	6246-7837	79b	166	6701-0332	003	3	6711-2634	68	59
6245-7945	79b	225	6246-7840	79b	304	6701-0731	07	9	6711-2634	74	26
6245-7945	79b	211	6246-7842	79b	165	6701-0737	07	15	6711-2634	26a	68
6245-7946	79b	96	6246-7845	79b	171	6701-0738	07	16	6711-3301	33	9
6245-7947	79b	202	6246-7847	79b	162	6701-0739	07	17	6711-3302	33	10
6245-7948	79b	77	6246-7849	79b	306	6711-1803	18	17	6711-3402	34	9
6245-7950	79b	28	6246-7851	78b	1	6711-1906	19	73	6711-3403	34	10
6245-7951	79b	120	6246-7855	78b	2	6711-1906	122	92	6711-3405	34	11
6245-7951	79b	38	6246-7861	78b	10	6711-1907	19	50	6711-3515	35	107
6245-7954	79b	158	6246-7862	78b	13	6711-1907	23a	60	6711-5708	353	12
6245-7955	79b	139	6246-7863	78b	14	6711-1907	122	65	6711-5711	353	27
6245-7956	79b	145	6246-7864	78b	18	6711-1907	23	77	6711-5711	58a	37
6245-7960	79b	7	6246-7865	78b	17	6711-1909	122	104	6711-5712	353	36
6245-7963	79b	215	6246-7867	78b	32	6711-1909	19	85	6711-5712	58a	46
6245-7964	79b	146	6246-7870	79b	132	6711-1910	59	51	6711-5713	58a	48
6245-7965	79b	147	6246-7871	79b	150	6711-1910	19	78	6711-5713	353	38
6245-7966	79b	54	6246-7872	79b	153	6711-1910	122	97	6711-5723	353	39
6245-7967	79b	224	6246-7874	79b	167	6711-1912	59	26	6711-5723	58a	49
6245-7968	79b	219	6246-7875	78b	3	6711-1912	19	70	6711-5765	353	119
6245-7969	79b	39a	6246-7876	78b	4	6711-1912	122	89	6711-5901	59	20
6245-7970	79b	28	6246-7877	78b	5	6711-1999	19	71	6711-5903	59	41
6245-7973	79b	222	6246-7878	78b	6	6711-1999	122	90	6711-5911	59	37
6245-7974	79b	221	6246-7879	78b	7	6711-2205	22	44	6711-5911	23	79
6245-7975	79b	1	6246-7880	78b	8	6711-2206	22	43	6711-5911	23a	61
6245-7976	79b	55	6246-7881	78b	9	6711-2208	22	55	6711-5930	59	22
6245-7979	79b	18	6246-7882	78b	11	6711-2209	22	54	6711-5930	23a	5
6245-7981	79b	104	6246-7883	78b	15	6711-2210	22	53	6711-5999	59	39
6245-7983	79b	203	6246-7884	78b	16	6711-2212	22	52	6711-8005	80	9
6245-7985	79b	51	6246-7885	78b	21	6711-2214	22	50	6711-8006	80	48
6245-7986	79b	20	6246-7886	79b	302	6711-2216	22	47	6711-8009	80	47
6245-7987	79b	202	6246-7887	79b	315	6711-2221	22	27	6711-8010	80	5c
6245-7988	79b	218	6246-7893	78b	31	6711-2222	22	25	6711-8014	80	23
6245-7989	79b	212	6246-7895	79b	129	6711-2223	22	24	6711-8015	80	18
6245-7990	79b	39	6246-7996	79b	154	6711-2224	22	21	6711-8017	80	58
6245-7991	79b	122	63.272.001	35S	3	6711-2225	22	23	6711-8020	80	10
6245-7998	79b	88	63.272.010	35S	4	6711-2226	22	28	6711-8206	82	123
6245-7999	79b	88a	63.275.001	276S	3a	6711-2227	22	31	6711-8214	82	52
6245-8701	87	24b	63.275.001	275S	18	6711-2229	22	15	6711-8216	82	117
6245-8705	87	35	63.275.002	276S	3	6711-2231	22	38	6711-8220	82	77
6245-8706	87	13	63.275.002	275S	12	6711-2232	22	42	6711-8221	82	96
6245-8725	87	13	63.275.011	275S	13	6711-2246	22	4	6711-8229	82	53
6246-5804	58a	17	63.275.011	276S	4	6711-2247	22	2	6711-8230	82	60

1	2	3	1	2	3	1	2	3	1	2	3
6711-8262	82	100	6901-0735	07	19	6911-6702	67d	16	6918-5422	54	32
6711-8805	75	51	6901-0746	07	20	6911-6752	67b	7	6918-5428	54	23
6711-8901	89	3	6901-1443	014	2	6911-6764	67d	14a	6918-5429	54	31
6711-8902	89	5	6901-1730	17	1	6911-6780	67b	7	6918-5431	54	37
6711-8902	89	5	6911-2101	21	16	6911-6802	68	11	6918-5432	54	35
6711-8904	89	4	6911-2101	21a	40	6911-6803	68	40	6918-5435	54	11
6711-8905	89	11	6911-2105	21	14	6911-6805	68	38	6918-5439	54	13
6711-8906	89	10	6911-2105	21a	24	6911-6808	68	68	6918-5440	54	6
6711-8906	50	49	6911-2106	21	17	6911-6813	68	71	6918-5444	54	9
6718-2203	22	10	6911-2107	21a	13	6911-6816	68	35	6918-5720	353	118
6718-5814	58a	53	6911-2107	21	13	6911-6817	68	37	6918-5726	353	101
6718-5814	353	43	6911-2112	21a	18	6911-6818	69a	16	6918-5771	353	72
6745-3006	185	56	6911-2112	21	22	6911-6818	68	32	6918-5771	57a	34
6745-3070	185	58	6911-2601	26a	62	6911-6820	68	67	6918-6613	66	38
6745-3220	67b	7	6911-2602	26a	63	6911-6821	68	10	6918-8107	81	4
6745-3220	67c	7a	6911-2609	68	63	6911-6822	68	8	6918-8108	81	2
6745-3220	67c	7a	6911-2609	26a	66	6911-6823	68	9	6918-8112	81	3
6745-5017	50	93	6911-2609	74	27	6911-6824	68	5	6918-8130	81	1
6745-5022	50	97	6911-2610	74	28	6911-6824	69a	9	6918-8204	82	42
6745-5030	50	64	6911-2610	26a	70	6911-6827	68	58	6918-8205	82	43
6745-5031	50	95	6911-2611	26a	60	6911-6828	69a	22	6918-8211	82	5
6745-6301	63	23	6911-2619	26a	59	6911-6828	78	10	6918-8214	82	26
6745-6302	63	7	6911-2620	26a	71	6911-6828	68	12	6918-8222	82	12
6745-6303	63	8	6911-2621	26a	64	6911-6829	68	2	6918-8245	82	27
6745-6304	63	9	6911-2621	68	61	6911-6829	69a	20	7001-0679	013	26
6745-6305	63	6	6911-2621	74	29	6911-6831	09	8	7001-0883	009	7
6745-6306	63	21	6911-2622	68	66	6911-6839	68	31	7001-0885	009	8
6745-6394	63	00	6911-2622	74	30	6911-6839	69a	17	7001-0893	009	9
6745-6397	63	00	6911-2622	26a	79	6911-6842	68	57	7001-1168	11	3
6745-6398	63	00	6911-2626	26a	73	6911-6850	68	1	7001-1172	11	6
6745-6399	63	00	6911-2705	27	22	6911-6850	69a	6	7001-1179	11	5
68.016.094	07	18	6911-2726	27	24	6911-7504	75	11	7001-1184	11	11
68.017.091	017	6	6911-2749	27	82	6911-7505	75	2	7001-1190	11	17
68.022.012	15	13	6911-2752	29	19	6911-7507	75	15	7001-1194	11	10
68.022.025	15	17	6911-2753	29	18	6911-7509	75	9	7001-1302	013	27
68.022.103	014	3	6911-2768	27	32	6911-7510	21a	10	7001-1306	013	28
6901-0155	002	25	6911-2769	27	33	6911-7510	29	15	7001-1307	013	29
6901-0168	002	26	6911-2797	27	14	6911-7510	21	4	7001-1316	013	30
6901-0171	002	27	6911-2801	28	40	6911-7510	75	6	7001-1470	014	12
6901-0178	002	28	6911-5010	50	00	6911-7513	75	1	7011-2106	21a	30
6901-0179	002	29	6911-5305	71	21	6911-7980	79b	124	7011-2107	21a	33
6901-0181	002	30	6911-5306	71	23	6911-7990	79b	136	7011-2114	21a	17
6901-0275	002	31	6911-5392	302S	28	6911-8501	85	13	7011-2114	21	2
6901-0282	002	32	6911-5508	79b	00	6911-8502	85	35	7011-2141	21a	53
6901-0283	002	33	6911-5509	79b	00	6911-8504	85	30	7011-2141	21	25
6901-0287	002	34	6911-5510	55S	12	6911-8551	85	20	7011-2151	21b	15
6901-0373	003	4	6911-5511	353	115	6911-8552	85	14	7011-2152	21b	11
6901-0380	003	11	6911-5901	59	40	6911-8553	85	14a	7011-2153	21b	8
6901-0381	003	10	6911-5910	59	5	6911-8554	85	14b	7011-2154	21b	3
6901-0386	003	5	6911-5952	23a	11	6911-8705	87	15	7011-2155	21b	5
6901-0393	003	6	6911-5952	59	9	6911-8706	87	14	7011-2156	21b	4
6901-0395	003	7	6911-5957	19	98	6911-8707	87	16	7011-2157	21b	6
6901-0553	005	10	6911-5957	59	23	6911-8711	87	31	7011-2158	21b	13
6901-0554	005	6	6911-5957	122	6	6911-8712	87	29	7011-2159	21b	12
6901-0555	005	11	6911-5958	59	24	6918-2202	22	6	7011-2160	21b	14
6901-0556	005	9	6911-6252	62	5	6918-2502	25	50	7011-2645	26a	76
6901-0557	005	19	6911-6260	62	15	6918-5408	54	38	7011-2702	27	83
6901-0559	005	20	6911-6270	62	14	6918-5417	54	12	7011-2703	27	81
6901-0562	005	21	6911-6280	62	13	6918-5418	54	39	7011-2704	27	84
6901-0565	005	22	6911-6290	62	16	6918-5419	54	25	7011-2705	27	80
6901-0566	005	23	6911-6296	62	1	6918-5420	54	22	7011-2706	27	90

1	2	3	1	2	3	1	2	3	1	2	3		
7011-2706	26a	40	7011-4406	44a	7	7011-7206	448	30	7011-8126		81	41	
7011-2712	27	76	7011-4407	44a	15	7011-7441	74	37	7011-8128		81	20	
7011-2726	27	55	7011-4408	44a	8	7011-7551	75	55	7011-8129		81	6	
7011-2727	27	53a	7011-4409	44a	10	7011-7972	79b	204	7011-8130		81	28	
7011-2728	27	53	7011-4629	83	1	7011-7973	79b	205	7011-8132	*	81	47	
7011-2731	27	34	7011-4632	422	8	7011-7974	79b	218	7011-8133		81	23	
7011-2732	27	25	7011-4634	422	9	7011-7975	79b	212	7011-8134	*	81	17	
7011-2733	27	5	7011-4647	83	2	7011-7976	79b	213	7011-8138	*	81	38	
7011-2734	27	23	7011-4802	48	6	7011-7977	79b	210	7011-8140		81	53	
7011-2735	27	27	7011-4803	48	1	7011-8003	80	11c	7011-8141	*	81	33	
7011-2736	27	26	7011-4804	48	4	7011-8003	80	5b	7011-8202		82	63	
7011-2737	27	35	7011-4805	48	5	7011-8004	80	11b	7011-8203		82	107	
7011-2741	27	96	7011-4901	49	27	7011-8005	80	19	7011-8204		82	68	
7011-2742	27	93	7011-4902	49	13	7011-8006	80	16	7011-8205		82	56	
7011-2743	27	88	7011-4912	49	10	7011-8007	80	29	7011-8206		82	49	
7011-2746	27	2	7011-4913	49	11	7011-8008	80	27	7011-8207		82	35	
7011-2762	49	16	7011-4935	49	00	7011-8009	80	52	7011-8209		82	69	
7011-2762	75	18	7011-4940	49	00	7011-8012	80	63	7011-8211		82	14	
7011-2762	185	70	7011-5001	50	7	7011-8013	80	5a	7011-8212		82	11	
7011-2762	80	80	7011-5002	50	8	7011-8014	80	26	7011-8213		82	10	
7011-2762	33	11	7011-5003	50	13	7011-8015	80	5	7011-8214		82	6	
7011-2762	448	29	7011-5004	50	11	7011-8016	80	11	7011-8215		82	22	
7011-2762	50	35	7011-5005	50	90	7011-8017	80	5e	7011-8216		82	64	
7011-2762	80	80	7011-5006	50	15	7011-8017	80	11a	7011-8217		82	36	
7011-2762	34	12	7011-5008	50	16	7011-8018	80	8	7011-8218		82	16	
7011-2762	27	49	7011-5009	50	18	7011-8022	80	88	7011-8219		82	55	
7011-2767	27	73	7011-5010	50	23	7011-8023	80	63	7011-8221		82	19	
7011-2768	27	131a	7011-5011	50	24	7011-8024	80	1	7011-8225		82	29	
7011-2774	27	89	7011-5015	50	21a	7011-8025	80	14	7011-8226		82	7	
7011-2903	29	4	7011-5017	50	89a	7011-8028	80	4	7011-8227		82	13	
7011-2903	21a	6a	7011-5102	51	13	7011-8035	80	73	7011-8228		82	105	
7011-2903	21	7a	7011-5102	458	2	7011-8035	80	73	7011-8229		82	67	
7011-2904	21	11a	7011-5103	51	10	7011-8036	80	39	7011-8231		82	91	
7011-2904	29	5	7011-5110	51	21	7011-8037	80	72	7011-8241		82	121	
7011-2904	21a	14a	7011-5301	302S	27	7011-8037	448	31	7011-8242		82	51	
7011-2906	29	34	7011-6012	60	60	7011-8037	80	72	7011-8245		82	98	
7011-2913	29	23	7011-6013	60	70	7011-8045	80	102	7011-8250		82	4	
7011-2914	29	12	7011-6301	63	1	7011-8045	80	102	7011-8251		82	1	
7011-3512	35S	5	7011-6320	63	00	7011-8051	80	22	7011-8252		82	11	
7011-3521	35S	6	7011-6402	64	8	7011-8060	80	21a	7011-8309		83	4	
7011-3523	35S	7	7011-6413	64	14	7011-8061	80	21	7011-8701		87	24c	
7011-3905	276S	21	7011-6414	64	17	7011-8062	80	20	7011-8702		87	32	
7011-3905	275S	34	7011-6753	*	67b	6	7011-8103	81	52	7011-8703		87	26
7011-3924	276S	22	7011-6757	*	67c	4	7011-8104	81	48	7047-1303	013	11	
7011-3924	275S	35	7011-6757	*	67b	4	7011-8106	81	21	7047-6203		62	12
7011-3925	276S	22	7011-6764	67b	7	7011-8109	81	11	7047-6240		62	17	
7011-3925	275S	35	7011-6764	67c	7a	7011-8111	81	50	7101-0102		002	36	
7011-3926	276S	22	7011-6806	68	27	7011-8112	81	51	7101-0103		002	37	
7011-3926	275S	35	7011-6807	68	74	7011-8113	81	22	7101-0169		002	38	
7011-3927	276S	22	7011-6813	68	70	7011-8114	81	44	7101-0303		003	8	
7011-3927	275S	35	7011-6830	68	90	7011-8115	81	18	7101-0304		003	9	
7011-4201	42	10	7011-6831	68	64	7011-8116	81	14	7101-0309		003	12	
7011-4202	42	11	7011-6832	68	65	7011-8117	81	27	7101-0311		003	13	
7011-4205	42	12	7011-6832	74	26a	7011-8118	81	36	7101-0312		003	14	
7011-4206	42	13	7011-6901	68	14	7011-8119	81	25	7101-0405		04	1	
7011-4209	42	9	7011-6902	68	11a	7011-8120	81	24	7101-0406		04	2	
7011-4210	42	4	7011-6902	69a	9	7011-8121	*	81	7101-0408		04	28	
7011-4211	42	3	7011-7002	70b	7	7011-8122	81	29	7101-0428		04	14	
7011-4212	42	7	7011-7003	70b	6	7011-8123	81	40	7101-0501		005	3	
7011-4213	42	8	7011-7004	70b	4	7011-8124	81	37	7101-0506		005	26	
7011-4405	44a	16	7011-7012	70b	1	7011-8125	81	39	7101-0507		005	27	

1	2	3	1	2	3	1	2	3	1	2	3
7101-0510	15	19	7211-0042	77	0	7211-2611	26a	58	7211-5020	50	00
7101-0510	005	28	7211-0099	003	18	7211-2612	26a	61	7211-5210	312S	3
7101-0571	005	12	7211-1908	19	47	7211-2613	26a	44	7211-5401	54	0
7101-0572	005	12	7211-1912	23	20	7211-2615	26a	25	7211-5402	54	0
7101-0612	017	7	7211-1912	23a	23	7211-2618	26a	26	7211-5403	54	0
7101-0618	017	8	7211-1912	19	6	7211-2619	26a	45	7211-5404	54	0
7101-0825	85	29	7211-1912	122	7	7211-2620	26a	50	7211-5405	54	0
7101-0834	009	10	7211-1915	20	46	7211-2621	26a	32	7211-5411	54	0
7101-0852	312S	6	7211-1915	19	102	7211-2625	26a	56	7211-5416	54	0
7101-0884	85	33	7211-1915	122	49	7211-2626	26a	57	7211-5431	54	0
7101-0884	009	5	7211-1931	19	101	7211-2627	26a	46	7211-5432	54	36
7101-0894	009	6	7211-1931	122	48	7211-2630	26a	41	7211-5433	54	40
7101-0898	009	11	7211-1955	19	43	7211-2637	26a	4	7211-5434	54	46
7101-1295	011	13	7211-1957	19	100	7211-2643	26a	77	7211-5435	54	21
7201-0177	002	39	7211-1957	122	58	7211-2644	26a	78	7211-5436	54	54
7201-0206	002	40	7211-1960	122	59	7211-2680	26a	6	7211-5437	54	48
7201-0207	002	40a	7211-1960	19	99	7211-3301	33	7	7211-5438	54	55
7201-0208	002	41	7211-2303	23	12	7211-3306	33	13	7211-5439	54	3
7201-0262	002	42	7211-2304	23	9	7211-3307	33	14	7211-5440	54	3
7201-0303	003	8	7211-2305	23	8	7211-3321	33	15	7211-5441	54	34
7201-0304	003	16	7211-2307	23	6	7211-3401	34	13	7211-5442	54	33
7201-0305	003	17	7211-2308	23	72	7211-3402	34	14	7211-5443	54	34
7201-0401	04	24	7211-2309	23	45	7211-3403	34	15	7211-5444	54	33
7201-0402	04	25	7211-2311	23	43	7211-3407	34	16	7211-5452	54	0
7201-0403	04	37	7211-2312	23	36	7211-3408	34	17	7211-5453	54	0
7201-0404	04	36	7211-2313	23	33	7211-3485	34	00	7211-5456	54	0
7201-0405	04	36	7211-2314	23	34	7211-3486	34	00	7211-5460	54	56
7201-0406	04	36	7211-2315	23	31	7211-3701	276S	23	7211-6801	68	25
7201-0407	04	36	7211-2317	23	71	7211-3702	276S	24	7211-6804	68	47
7201-0408	04	36	7211-2318	23	69	7211-3703	276S	25	7211-6805	68	51
7201-0411	04	21	7211-2319	23	70	7211-3704	276S	26	7211-6806	68	52
7201-0412	04	38	7211-2321	23	67	7211-3705	85	37	7211-6807	68	50
7201-0413	04	41	7211-2322	23	64	7211-3705	276S	26	7211-7401	74	1
7201-0414	04	48	7211-2323	23	38	7211-3706	85	38	7211-7402	74	2
7201-0415	04	43	7211-2324	23	37	7211-3706	276S	26	7211-7403	74	3
7201-0416	04	47	7211-2325	23	55	7211-3710	276S	27	7211-7404	74	4
7201-0417	04	46	7211-2326	23	52	7211-3712	276S	28	7211-7405	74	5
7201-0418	04	46	7211-2327	23	63	7211-3714	276S	29	7211-7406	74	35
7201-0421	04	46	7211-2328	23	15	7211-3717	276S	30	7211-7408	74	8
7201-0422	04	46	7211-2329	23	16	7211-3717	275S	36	7211-7410	74	9
7201-0423	04	46	7211-2331	23	29	7211-3720	276S	31	7211-7411	45a	8
7201-0424	04	39	7211-2331	23a	32	7211-3723	276S	31a	7211-7411	74	10
7201-0425	04	23	7211-2332	23	50	7211-3745	85	0	7211-7412	74	34
7201-0426	04	26	7211-2332	23a	34	7211-3913	011	13a	7211-7414	74	13
7201-0710	07	7	7211-2334	23	17	7211-4812	448	51	7211-7415	74	14
7201-0714	07	22	7211-2336	23	2a	7211-4815	448	52	7211-7420	74	32
7201-0720	07	23	7211-2353	23	25	7211-4821	48	7a	7211-7430	74	33
7201-0801	009	15	7211-2353	23a	28	7211-4898	48	7a	7211-7440	74	15
7201-0887	009	2	7211-2354	23	13b	7211-4899	48	3	7211-7443	74	12
7201-0902	09	44	7211-2354	23a	8	7211-4901	49	27	7211-7447	74	36
7201-0903	09	43	7211-2354	59	2	7211-4902	49	13	7211-7701	77	13
7201-0904	09	42	7211-2354	147	42	7211-4904	49	24	7211-7702	77	14
7201-0905	09	41	7211-2354	20	43	7211-4940	49	00	7211-7703	77	6
7201-0944	09	34	7211-2360	23	41	7211-5001	50	83	7211-7704	77	23
7201-1150	11	14	7211-2380	23	2	7211-5002	50	80	7211-7705	77	24
7201-1151	11	15	7211-2506	25	1	7211-5004	50	86	7211-7706	77	1
7201-1303	013	31	7211-2602	26a	5	7211-5005	50	92	7211-7926	79b	99
7201-1310	013	33	7211-2606	26a	10	7211-5006	50	85	7211-7987	79b	169
7201-1360	013	3	7211-2607	26a	17	7211-5008	50	82	7211-7987	79b	12
7211-0040	77	0	7211-2608	26a	15	7211-5010	50	46	7211-8001	80	5d
7211-0041	77	0	7211-2609	26a	18	7211-5011	50	88	7211-8008	80	86

1	2	3	1	2	3	1	2	3	1	2	3
7211-8011	80	87	7245-4163	422	43	78.135.025	60	84	78.800.927	276S	36
7211-8019	80	94	7245-4166	422	44	78.227.051	26a	9	78.800.927	275S	40
7211-8021	80	93	7245-4167	422	45	78.231.034	21a	9a	7901-0096	003	18a
7211-8025	80	103	7245-4168	422	46	78.231.034	29	1	7901-0109	002	38
7211-8025	80	103	7245-4170	422	47	78.231.034	21	10a	7901-0228	002	45
7211-8026	80	93	7245-4181	422	49	78.250.011	85	34a	7901-0232	002	46
7211-8027	80	104	7245-4182	422	50	78.258.901	67	2	7901-0233	002	47
7211-8027	80	104	7245-5005	50	90	78.267.910	67c	7a	7901-0249	002	48
7211-8028	80	104	7245-5006	50	17	78.272.011	35S	8	7901-0281	002	49
7211-8300	83	3	7245-5007	50	63	78.302.445	302S	30	7901-0282	002	50
7211-8707	87	4	7245-5008	50	65	78.302.478	302S	31	7901-0302	003	10
7211-8709	55S	13	7245-5009	50	15	78.345.215	66	23a	7901-0304	003	8
7211-8709	87	13a	7245-5010	50	89a	78.350.162	84	38	7901-0721	07	26
7245-2601	26a	21	7245-5011	50	23	78.350.283	353	57a	7901-0727	07	27
7245-2602	26a	55	7245-5012	50	16	78.350.573	353	217	7901-0733	07	28
7245-2604	26a	20	7245-5013	50	24	78.350.916	353	63	7901-0896	009	16
7245-2612	26a	00	7245-5014	50	64	78.350.928	353	218	7901-0897	009	17
7245-2615	26a	31	7245-6902	69a	3	78.350.929	353	139	7901-1104	11	21
7245-2616	26a	30	7245-6902	68	4	78.350.931	353	93	7901-1105	11	1
7245-2618	26a	51	7245-6903	69a	3	78.350.933	353	120	7901-1111	11	4
7245-2619	26a	51	7245-6903	68	4	78.350.935	353	91	7901-1115	11	25
7245-2620	26a	53	7245-6905	69a	4	78.350.937	353	155	7901-1120	11	2
7245-2623	26a	12	7245-6906	68	14	78.350.938	353	158	7901-1140	11	2
7245-2624	26a	11	7245-6906	69a	4	78.351.440	58a	58	7901-1181	11	23
7245-2680	26a	24a	7245-6920	68	3	78.351.440	353	45	7901-1182	11	19
7245-2695	26a	7	7245-6920	69a	1	78.351.539	353	47a	7901-1284	011	14
7245-3014	19	67	7245-7926	78b	12	78.351.539	58a	61	7901-1285	011	15
7245-3022	185	10	7245-7926	79b	90a	78.351.942	58a	13	7901-1286	011	16
7245-3023	185	11a	7245-8701	87	24a	78.351.944	58a	1	7901-1287	011	17
7245-3058	185	5	7245-8702	55S	13	78.358.905	354	32	7901-1295	011	14
7245-3786	276S	5	7245-8703	87	13	78.358.925	354	33	7901-1296	011	15
7245-3786	275S	14	732.940.09	002	200	78.358.944	354	34	7901-1401	014	5
7245-3786	275S	37	7			78.358.945	354	35	7901-1404	014	7
7245-3786	276S	32	732.940.09	002	200	78.358.946	354	36	7911-0099	003	18
7245-4111	422	17	7320-0097	005	30	78.383.901	70e	2	80.227.024	26a	52
7245-4112	422	18	7340-6704	67c	0	78.420.008	422	51	89.373.091	58a	55
7245-4113	422	19	7340-6705	67c	0	78.420.915	422	2	90-5702	422	53
7245-4114	422	20	7701-0701	07	24	78.444.015	44a	19	90-5703	422	54
7245-4123	422	21	7701-0793	07	25	78.444.050	44a	18	90-5707	18	14a
7245-4124	422	22	7701-1504	15	27	78.448.079	448	33	90-5707	185	19
7245-4125	422	23	7701-1508	15	1	78.448.160	448	33b	90-5707	28	29a
7245-4126	422	24	7701-1514	005	29	78.450.062	49	21	90-5707	19	4a
7245-4127	422	25	7701-1524	15	10	78.450.063	49	23	90-5707	122	4a
7245-4128	422	25	772.940.09	002	200	78.450.150	448	33a	90-5707	147	8a
7245-4129	422	26	6			78.450.150	50	93	90-5707	20	9a
7245-4131	422	27	772.940.09	002	200	78.450.170	448	33c	90-5707	25	32a
7245-4132	422	27	773.940.00	002	200	78.450.170	50	94	90-5709	122	103a
7245-4133	422	28	5			78.450.170	50	96	90-5709	25	22a
7245-4135	422	29	78.010.024	09	17	78.450.180	448	33d	90-5709	23a	42a
7245-4136	422	30	78.013.023	353	34	78.450.180	50	97	90-5709	28	4a
7245-4137	422	31	78.013.023	58a	44	78.450.190	50	94	90-5709	23	60a
7245-4137	74	16	78.014.030	014	13	78.450.230	50	18	90-5709	19	84a
7245-4138	422	32	78.108.023	23a	48	78.800.108	009	13	90-5709	60	15a
7245-4143	422	34	78.121.026	19	105	78.800.112	312S	8	90-5709	59	52a
7245-4144	422	35	78.121.026	122	60	78.800.112	009	14	90-5710	23	12a
7245-4145	422	36	78.121.027	122	41	78.800.192	276S	33	90-5710	28	26a
7245-4146	422	37	78.121.041	23	47	78.800.192	275S	38	90-5710	60	81a
7245-4153	422	40	78.121.041	23a	55	78.800.901	448	34	90-5711	147	17a
7245-4154	422	40	78.121.041	19	25	78.800.915	276S	34	90-5711	20	19a
7245-4161	422	41	78.121.041	19	45	78.800.915	275S	39	90-5712	60	58a
7245-4162	422	42	78.121.041	122	26	78.800.916	276S	35	90-5712	60	14a

1	2	3	1	2	3	1	2	3	1	2	3
90-5713	80	12a	93-0146	172e	12	93-0218	172d	8	93-0568	009a	20
90-7724	28	16a	93-0147	172e	13	93-0219	172d	9	93-0569	009a	20
90-7724	09	61	93-0148	172e	14	93-0222	172d	12	93-0570	009a	20
90-7725	09	62	93-0149	172e	15	93-0225	172d	15	93-0571	009a	20
90-7726	003	34	93-0150	172e	16	93-0226	172d	16	93-0572	009a	20
90-7727	422	55	93-0151	275	11	93-0228	172d	18	93-0573	009a	20
90-7729	28	54	93-0151	275S	51	93-0229	172d	19	93-0574	009a	20
90-7733	78	11	93-0152	275S	52	93-0230	172d	20	93-0575	009a	20
90-7745	422	56	93-0152	275	12	93-0231	172d	21	93-0576	009a	20
93-0101	172a	1	93-0153	275	14	93-0232	172d	22	93-0577	009a	20
93-0102	172a	2	93-0153	275S	53	93-0241	172e	1	93-0578	009a	20
93-0103	172a	3	93-0154	275	15	93-0243	172e	2	93-0579	009a	20
93-0104	172a	4	93-0154	275S	54	93-0245	172e	3	93-0580	009a	20
93-0105	172a	5	93-0155	275S	55	93-0247	172e	4	93-0581	009a	20
93-0105	172e	11	93-0155	275	13	93-0249	172e	5	93-0582	009a	20
93-0106	172a	6	93-0156	275	17	93-0252	172d	13a	93-0583	009a	20
93-0107	172a	7	93-0157	172c	15	93-0288	275S	57	93-0584	009a	20
93-0108	172a	8	93-0158	172c	16	93-0290	275S	58	93-0585	009a	20
93-0109	172a	9	93-0159	172c	17	93-0292	275S	59	93-0586	009a	20
93-0110	172a	10	93-0162	172b	1	93-0293	275S	60	93-0587	009a	20
93-0111	172a	11	93-0163	172b	1	93-0294	275S	61	93-0588	009a	20
93-0112	172a	12	93-0164	172b	2	93-0470	009a	3	93-0589	009a	20
93-0113	172a	13	93-0165	172b	2	93-0471	009a	4	93-0591	009b	12
93-0114	172a	14	93-0166	172b	2	93-0475	009b	2	93-0594	009a	22
93-0115	172a	15	93-0167	172b	2	93-0476	009b	3	93-0598	009b	14
93-0116	172a	16	93-0168	172b	2	93-0476	009b	3	93-0611	009c	9
93-0117	172a	17	93-0169	172b	2	93-0478	009b	4	93-0637	009b	15
93-0118	172a	18	93-0171	172b	2	93-0479	009b	5	93-0647	009b	17
93-0119	172a	19	93-0172	172b	2	93-0480	009b	6	93-0648	009b	18
93-0120	172a	20	93-0173	172b	2	93-0481	009b	10	93-0649	009b	19
93-0121	172a	21	93-0174	172b	3	93-0482	009b	7	93-0650	009b	20
93-0122	172a	22	93-0175	172b	4	93-0484	009b	8	93-0651	009b	20a
93-0123	172a	23	93-0176	172b	5	93-0486	009b	9	93-0653	009b	22
93-0124	172a	24	93-0177	172b	6	93-0488	009b	11	93-0656	009b	24
93-0125	172a	25	93-0178	172b	7	93-0493	009b	38	93-0657	009b	25
93-0127	172e	17	93-0188	172b	16	93-0494	009b	64	93-0658	009b	25
93-0128	275S	41	93-0188	172a	26	93-0502	009	18	93-0659	009b	25
93-0128	275	8	93-0189	172b	15	93-0505	009	19	93-0661	009b	27
93-0129	275	3	93-0191	172c	1	93-0508	009	20	93-0662	009b	28
93-0129	275S	42	93-0192	172c	2	93-0511	009	21	93-0663	009b	41
93-0130	275	16	93-0193	172c	3	93-0511	009	49	93-0664	009b	30
93-0130	275S	43	93-0194	172c	4	93-0516	009	22	93-0669	009b	26
93-0131	275	1	93-0195	172c	5	93-0517	009	23	93-0670	009b	26
93-0131	275S	44	93-0196	172c	6	93-0524	009a	5	93-0671	009b	26
93-0132	275	2	93-0197	172c	7	93-0526	009a	6	93-0672	009b	26
93-0132	275S	45	93-0198	172c	8	93-0532	009a	4	93-0673	009b	26
93-0134	275	4	93-0199	172c	9	93-0534	009a	23	93-0674	009b	32
93-0134	275S	46	93-0201	172c	10	93-0543	009a	10	93-0676	009b	33
93-0135	275	5	93-0202	172c	11	93-0549	009a	14	93-0679	009b	65
93-0136	275S	47	93-0203	172c	12	93-0550	009a	15	93-0680	009b	66
93-0136	275	6	93-0205	172d	17	93-0551	009a	16	93-0682	009b	34
93-0137	275S	48	93-0206	172d	10	93-0551	009	23a	93-0683	009b	35
93-0137	275	7	93-0207	172d	11	93-0553	009a	17	93-0684	009b	36
93-0139	275S	49	93-0208	172d	14	93-0557	009a	18	93-0685	009a	24
93-0139	275	9	93-0211	172d	1	93-0558	009	24	93-0685	009b	37
93-0140	172e	7	93-0212	172d	2	93-0562	009a	20	93-0686	009b	39
93-0141	172e	8	93-0213	172d	3	93-0563	009a	20	93-0688	009b	40
93-0142	172e	9	93-0214	172d	4	93-0564	009a	20	93-0689	009b	29
93-0143	172e	10	93-0215	172d	5	93-0565	009a	20	93-0690	009b	42
93-0145	275	10	93-0216	172d	6	93-0566	009a	20	93-0692	009b	44
93-0145	275S	50	93-0217	172d	7	93-0567	009a	20	93-0692	009a	25

1	2	3	1	2	3	1	2	3	1	2	3
93-0693	009b	45	93-1073	009	52	93-1887	353	42	93-3209	009d	7
93-0694	009b	46	93-1074	009	52	93-1887	58a	52	93-3216	009d	6
93-0695	009b	47	93-1075	009	52	93-1888	353	41	93-3221	009c	5
93-0696	009b	48	93-1076	009	52	93-1888	58a	51	93-3224	009c	7
93-0698	009b	49	93-1077	009	52	93-1895	353	14a	93-3226	009c	6
93-0727	27	20a	93-1078	009	52	93-1895	58a	23	93-3227	009c	4
93-0727	27	3f	93-1079	009	52	93-1896	353	19	93-3230	009c	3
93-0745	27	77	93-1080	009	52	93-1896	58a	29	93-3234	009c	10
93-0768	27	19	93-1081	009	52	93-1928	68	83	93-3235	009c	3
93-0769	27	16	93-1082	009	52	93-1934	68	78	93-3262	009d	10
93-0772	27	15	93-1083	009	52	93-1935	68	77	93-3271	009c	10
93-0775	27	3e	93-1084	009	52	93-1936	68	76	93-3278	009d	4
93-0775	27	19a	93-1085	009	52	93-1937	68	75	93-3284	009d	19
93-0777	27	18a	93-1086	009	52	93-1938	68	87	93-3286	009d	2
93-0777	27	3g	93-1087	009	52	93-1939	68	88	93-3290	009d	1
93-0778	27	17a	93-1088	009	52	93-1940	68	85	93-3291	009d	16
93-0779	26a	43	93-1089	009	52	93-1942	68	81	93-3292	009d	15
93-0940	67f	12	93-1090	009	52	93-1946	68	84	93-3295	009d	1
93-0941	27	128a	93-1091	009	52	93-1947	68	82	93-3296	009d	4
93-0942	27	129a	93-1092	009	52	93-1975	54	17	93-3297	009d	17a
93-0943	27	130a	93-1093	009	52	93-1980	74	24	93-3439	009a	00
93-0944	27	127a	93-1094	009	52	93-2205	57a	7	93-3487	009c	8
93-0945	27	138	93-1154	276S	36a	93-2206	57a	8	93-3703	009a	6
93-1022	009b	13	93-1154	275S	62	93-2208	57a	10	93-3704	009a	7
93-1022	009b	40	93-1155	276S	36b	93-2209	57a	9	93-3706	009a	44
93-1036	009	43	93-1155	275S	63	93-2212	57a	11	93-3707	009a	42
93-1037	009	43a	93-1157	276S	36c	93-2226	57a	26	93-3708	009a	9
93-1038	009	44	93-1157	275S	63a	93-2238	57a	25	93-3709	009a	11
93-1039	009	45	93-1172	276S	37	93-2240	57a	27	93-3715	009a	48
93-1040	009	46	93-1175	276S	38	93-2250	57a	1	93-3716	009a	41
93-1041	009	47	93-1176	276S	39	93-2257	57a	18	93-3717	009a	43
93-1043	009	50	93-1177	276S	40	93-2260	57a	23	93-3718	009a	27
93-1044	009	51	93-1178	276S	41	93-2261	57a	24	93-3719	009a	45
93-1045	009	52	93-1179	276S	42	93-2269	57a	31	93-3722	009a	1
93-1046	009	52	93-1180	276S	43	93-2273	57a	17	93-3723	009a	8
93-1047	009	52	93-1181	276S	43a	93-2280	57a	2	93-3724	009a	6
93-1048	009	52	93-1182	276S	43b	93-2282	57a	5	93-3726	009a	47
93-1049	009	52	93-1183	276S	43c	93-2283	57a	15	93-3727	009a	12
93-1050	009	52	93-1262	009e	2	93-2290	57a	21	93-3731	009a	3
93-1051	009	52	93-1264	009e	3	93-2292	57a	30	93-3732	009a	23
93-1052	009	52	93-1265	009e	4	93-2294	57a	32	93-3733	009a	13
93-1053	009	52	93-1266	009e	5	93-2295	57a	6	93-3734	009a	40
93-1054	009	52	93-1270	009e	6	93-2301	57a	14	93-3735	009a	2
93-1055	009	52	93-1271	009e	7	93-2302	57a	33	93-3736	009a	26
93-1056	009	52	93-1272	009e	8	93-2303	57a	16	93-3738	009b	23
93-1057	009	52	93-1273	009e	9	93-2304	57a	19	93-3739	009b	1
93-1058	009	52	93-1274	009e	10	93-2306	57a	28	93-3740	009a	19
93-1059	009	52	93-1275	009e	11	93-2308	57a	12	93-3741	009a	2
93-1060	009	52	93-1420	353	142	93-2314	57a	20	93-3742	009a	26
93-1061	009	52	93-1808	353	16a	93-2316	57a	13a	93-3756	009b	43
93-1062	009	52	93-1808	58a	26	93-2319	57a	13	93-3774	009b	67
93-1063	009	52	93-1809	353	16	93-2327	57a	22	93-4010	009b	50
93-1064	009	52	93-1809	58a	25	93-2328	57a	29	93-4011	009b	31
93-1065	009	52	93-1880	353	44	93-2721	009a	21	93-4013	009b	9
93-1066	009	52	93-1880	58a	54	93-3137	009a	28	93-4015	009b	9a
93-1067	009	52	93-1881	353	29	93-3138	009a	28	93-4050	312S	12
93-1068	009	52	93-1881	58a	39	93-3139	009a	28	93-4051	312S	14
93-1069	009	52	93-1885	353	30	93-3140	009a	28	93-4052	312S	20
93-1070	009	52	93-1885	58a	40	93-3147	009a	29	93-4053	312S	21
93-1071	009	52	93-1886	58a	38	93-3203	009d	5	93-8032	80	100
93-1072	009	52	93-1886	353	28	93-3205	009d	8	93-8033	80	101

1	2	3	1	2	3	1	2	3	1	2	3
93-8038	80	105	95-0712	07	31	95-6653	79b	6	95-9005	71	27
93-8050	422	60	95-0715	07	32	95-6802	68	26	95-9005	353	48
93-8051	422	57	95-0825	009	25	95-6804	68	13	95-9010	85	27
93-8052	422	58	95-0836	009	26	95-6804	69a	5	95-9014	85	10
93-8053	422	59	95-0915	09	5	95-6828	68	46	95-9094	122	108
93-8060	422	60	95-0928	09	37	95-6906	68	30	95-9094	19	89
93-8061	422	61	95-0935	09	39	95-6909	68	23	97-0154	82	80
93-8062	422	62	95-0937	09	38	95-6909	69a	8	97-0157	81	42
93-8216	79b	137	95-0940	09	2	95-8002	80	51	97-0162	23a	35
93-8218	79b	160	95-0941	09	6	95-8004	80	36	97-0162	60	55
93-8233	58a	22	95-0945	09	36	95-8006	80	44	97-0162	23	51
93-8239	58a	21	95-0949	09	1	95-8007	80	46	97-0162	50	71
93-8245	58a	7a	95-1110	11	16	95-8008	80	34	97-0165	33	16
93-8247	58a	12a	95-1118	11	24	95-8010	80	40	97-0172	19	26
93-8255	58a	2	95-1122	11	18	95-8013	07	34	97-0172	23	48
93-8256	58a	20	95-1123	11	9	95-8013	80	68	97-0172	23a	56
93-8257	58a	9	95-1806	422	63	95-8019	422	64	97-0172	26a	24
93-8258	58a	13	95-1806	18	21	95-8022	80	37	97-0172	122	27
93-8259	58a	3	95-1814	18	19	95-8024	80	38	97-0173	33	17
93-8366	67c	00	95-1906	60	24	95-8030	80	33	97-0207	009b	51
93-8366	67c	00	95-1906	122	112	95-8031	80	45	97-0210	29	9
93-9903	57b	5	95-1906	19	93	95-8037	80	43	97-0210	21a	2
93-9905	57b	6	95-2013	59	19	95-8107	81	31	97-0210	21	5
93-9927	57b	9	95-2013	23a	21	95-8124	81	30	97-0210	82	25
93-9930	57b	4	95-2013	20	55	95-8145	81	7	97-0210	82	57
93-9931	57b	8	95-2013	147	61	95-8207	82	61	97-0210	79b	125
93-9932	57b	7	95-2020	20	52	95-8216	82	81	97-0210	79b	149
93-9934	57b	2	95-2021	20	51	95-8217	82	95	97-0211	79b	37
93-9935	57b	3	95-2021	147	53	95-8218	82	93	97-0212	68	69
95-0105	002	51	95-2022	147	31	95-8220	82	92	97-0212	82	50
95-0115	002	52	95-2022	20	36	95-8221	82	106	97-0215	009b	52
95-0118	013	35	95-2503	25	63	95-8222	82	116	97-0216	82	99
95-0118	002	53	95-2509	25	34	95-8223	82	125	97-0217	147	24
95-0122	002	54	95-2509	185	28	95-8224	82	74	97-0217	20	29
95-0124	002	55	95-2522	25	35	95-8225	82	73	97-0217	82	75
95-0132	002	56	95-2522	185	38	95-8226	82	124	97-0219	82	30
95-0301	003	19	95-2537	82	20	95-8227	82	120	97-0221	07	35
95-0302	003	20	95-2537	25	26	95-8228	82	127	97-0221	60	38
95-0303	003	21	95-2538	25	27	95-8229	82	108	97-0221	27	45
95-0304	003	22	95-2707	22	14	95-8230	82	112	97-0221	82	76
95-0311	003	23	95-2716	21a	38	95-8234	82	102	97-0221	26a	16
95-0316	003	24	95-2717	185	22	95-8235	75	5	97-0223	07	36
95-0317	003	25	95-2732	21a	36	95-8235	82	103	97-0223	26a	39
95-0318	003	26	95-2801	28	41	95-8236	82	110	97-0224	22	22
95-0401	04	9	95-2914	25	49	95-8237	82	111	97-0224	25	36
95-0402	04	8	95-3410	70	13a	95-8238	82	109	97-0224	82	48
95-0404	04	4	95-3417	34	18	95-8239	82	82	97-0225	54	49
95-0406	04	2	95-3419	34	19	95-8240	82	83	97-0225	005	39
95-0410	04	31	95-3542	35	109	95-8241	82	84	97-0228	82	122
95-0503	005	31	95-3549	35	116	95-8242	82	87	97-0228	50	62
95-0507	005	7	95-4926	82	126	95-8243	82	86	97-0229	25	45
95-0508	005	8	95-4932	82	118	95-8248	82	114	97-0230	422	66
95-0511	005	32	95-4944	82	119	95-8249	82	94	97-0233	276S	44
95-0512	005	32a	95-4953	82	101	95-8250	82	90	97-0233	275S	64
95-0516	005	33	95-5026	50	70	95-8255	82	113	97-0233	35S	9
95-0517	005	34	95-5032	50	69	95-8256	82	104	97-0235	422	67
95-0518	005	35	95-5110	51	17	95-8258	82	72	97-0235	60	41
95-0521	005	36	95-5111	51	15	95-8259	82	54	97-0239	19	31
95-0535	005	38	95-5319	78	37	95-8938	89	12	97-0239	04	32
95-0708	07	29	95-6407	50	86a	95-8939	89	00	97-0239	23	40
95-0710	07	30	95-6653	77	5	95-9005	58a	62	97-0239	23a	43

1	2	3	1	2	3	1	2	3	1	2	3
97-0239	19	48	97-0934	27	37	97-1794	25	4	97-1921	23	49
97-0239	122	63	97-0945	26a	8	97-1797	60	62	97-1921	60	56
97-0239	60	71	97-0987	68	72	97-1798	122	35	97-1923	19	44
97-0242	122	101	97-1006	35S	11	97-1798	25	4	97-1923	60	73
97-0242	19	82	97-1007	60	78	97-1799	122	35	97-1923	122	25
97-0244	19	19	97-1008	04	33	97-1801	185	60	97-1925	23	56
97-0244	26a	1	97-1014	60	53	97-1802	185	60	97-1935	19	104
97-0244	122	20	97-1035	23a	38	97-1803	185	60	97-1935	122	61
97-0244	60	61	97-1037	422	69	97-1805	185	60	97-1936	23	65
97-0246	19	20	97-1038	422	70	97-1813	19	49	97-1937	122	38
97-0246	122	21	97-1039	59	50	97-1813	122	64	97-1952	185	11
97-0246	23a	49	97-1039	19	80	97-1814	19	49	97-1994	23	39
97-0248	19	36	97-1039	122	99	97-1814	122	64	97-2069	27	135
97-0248	19	52	97-1040	19	17	97-1815	19	49	97-2072	22	41
97-0248	122	67	97-1040	122	18	97-1815	122	64	97-2072	276S	44a
97-0254	28	53	97-1040	59	60	97-1825	34	23	97-2072	275S	65
97-0257	185	13	97-1041	23	28	97-1826	34	23	97-2073	422	71
97-0257	23	68	97-1041	23a	31	97-1832	19	53	97-2082	18	18
97-0277	09	3	97-1042	19	64	97-1832	122	68	97-2112	60	12
97-0281	80	31	97-1042	122	69	97-1833	19	53	97-2113	78	9
97-0288	003	27	97-1056	19	11	97-1833	122	68	97-2125	04	13
97-0290	009	27	97-1056	122	12	97-1834	19	53	97-2127	09	4
97-0294	35S	10	97-1056	009a	31	97-1834	122	68	97-2127	60	2
97-0294	009a	30	97-1057	59	34	97-1837	59	33	97-2129	312S	19
97-0297	003	28	97-1057	23a	58	97-1837	23a	57	97-2129	69	2
97-0297	185	48	97-1057	23	62	97-1837	23	61	97-2133	353	220
97-0299	81	43	97-1058	60	69	97-1838	59	33	97-2133	009c	2a
97-0302	19	12	97-1063	19	41	97-1838	23a	57	97-2134	009	28b
97-0302	122	13	97-1063	122	51	97-1838	23	61	97-2134	353	103
97-0302	422	68	97-1078	28	5	97-1839	59	33	97-2135	147	38
97-0305	60	79	97-1083	60	64	97-1839	23a	57	97-2140	07	38
97-0305	017	9	97-1095	60	39	97-1839	23	61	97-2140	002	57
97-0309	19	79	97-1110	003	29	97-1840	59	33	97-2141	60	7
97-0309	122	98	97-1129	19	22	97-1840	23a	57	97-2143	18	15
97-0310	19	18	97-1129	122	23	97-1840	23	61	97-2143	185	77
97-0310	122	19	97-1129	23a	52	97-1842	59	33	97-2143	28	33
97-0310	60	63	97-1141	04	30	97-1842	23a	57	97-2145	69a	18
97-0317	19	42	97-1144	23	44	97-1842	23	61	97-2145	68	30
97-0317	122	52	97-1146	60	51	97-1847	122	100	97-2150	22	30
97-0358	50	12	97-1192	54	29	97-1847	19	81	97-2151	354	31
97-0429	82	65	97-1325	04	35	97-1849	122	100	97-2151	07	39
97-0433	23	30	97-1326	04	45	97-1849	19	81	97-2175	009a	32
97-0433	27	57	97-1328	185	54	97-1862	19	68	97-2176	009a	33
97-0441	448	34a	97-1335	28	52	97-1862	122	87	97-2176	009	48
97-0702	60	86	97-1337	25	41	97-1863	19	68	97-2177	275S	66
97-0709	60	45	97-1413	185	59	97-1863	122	87	97-2179	80	24
97-0710	28	25	97-1418	28	22	97-1864	19	68	97-2179	448	35
97-0733	60	85	97-1422	04	22	97-1864	122	87	97-2180	009c	2
97-0740	60	54	97-1429	34	20	97-1867	23	27	97-2180	26a	33
97-0777	04	29	97-1433	25	2	97-1867	23a	30	97-2180	27	8
97-0783	23	42	97-1433	25	9	97-1869	23	27	97-2180	009	28
97-0783	23a	51	97-1433	34	21	97-1869	23a	30	97-2181	21b	7
97-0783	19	21	97-1461	185	45	97-1914	23	32	97-2181	009	28a
97-0783	122	22	97-1507	49	18	97-1917	23	23	97-2181	009b	53
97-0786	60	59	97-1510	34	22	97-1917	23a	26	97-2181	23	19
97-0845	49	22	97-1772	27	58	97-1917	18	5	97-2181	147	25
97-0869	60	37	97-1773	27	58	97-1917	122	10	97-2181	20	30
97-0915	79b	130	97-1787	185	46	97-1917	59	59	97-2181	354	37
97-0917	81	34	97-1788	185	46	97-1917	19	9	97-2181	68	6
97-0920	81	35	97-1793	25	4	97-1920	23a	46	97-2181	22	35
97-0926	80	64	97-1794	122	35	97-1921	23a	33	97-2181	69	8

1	2	3	1	2	3	1	2	3	1	2	3
97-2182	009d	17	97-2814	80	81	97-4198	27	72	97-4551	80	57
97-2182	009c	2a	97-2814	34	24	97-4201	60	46	97-4565	302S	32
97-2182	009d	17	97-2816	49	15	97-4227	60	80	97-4614	422	82
97-2182	009a	34	97-2822	27	50	97-4232	60	50	97-4615	80	28
97-2183	422	73	97-2831	50	36	97-4240	002	60	97-4616	07	42
97-2183	81	13	97-2832	33	18	97-4244	09	35	97-4616	80	69
97-2183	48	2	97-3314	09	31	97-4246	25	43	97-4617	81	26
97-2185	74	17	97-3636	172d	23	97-4247	22	26	97-4617	80	66
97-2185	07	40	97-3637	34	25	97-4247	009a	36	97-4620	80	42
97-2185	80	17	97-3641	28	35	97-4247	20	53	97-4627	80	50
97-2186	68	13a	97-3645	28	35	97-4247	147	55	97-4714	312S	19
97-2186	69a	21	97-3658	*	67d	97-4250	25	44	97-5091	26a	35
97-2186	81	15	97-3712	009a	31a	97-4251	422	78	97-5091	27	1
97-2311	005	41	97-3738	*	67	97-4251	185	39	97-5092	27	104
97-2378	80	65	97-3739	*	67	97-4253	59	10	97-5101	27	106
97-2405	448	36	97-3740	*	67	97-4253	23a	12	97-5101	26a	28
97-2426	80	84	97-3753	*	67e	97-4253	009d	9	97-5113	27	107
97-2426	80	84	97-3754	*	67e	97-4253	27	64	97-5113	26a	29
97-2450	276S	45	97-3757	*	67c	97-4264	422	79	97-5171	26a	34
97-2450	275S	67	97-3757	*	67a	97-4265	002	61	97-5240	69a	7
97-2452	009c	1a	97-3757	*	67b	97-4273	34	27	97-5243	68	29
97-2452	009	28c	97-3762	*	67c	97-4361	80	35	97-5262	68	56
97-2452	009a	35	97-3762	*	67b	97-4373	80	7	97-5305	23a	10
97-2452	009d	18	97-3781	*	67e	97-4382	82	115	97-5305	59	8
97-2461	009	29	97-3782	*	67e	97-4383	82	44	97-5307	50	79
97-2461	04	12	97-3783	*	67f	97-4388	59	11	97-5308	23	1
97-2464	69	7	97-3785	*	67f	97-4388	23a	17	97-5343	82	37
97-2464	009	29a	97-3786	*	67c	97-4389	07	41	97-5841	60	30
97-2464	22	34	97-3787	*	67c	97-4390	74	19	97-6022	23	4
97-2466	009c	1a	97-3787	*	67b	97-4390	68	60	97-6053	23	5
97-2466	276S	46	97-3788	*	67c	97-4390	26a	65	97-6069	44a	14
97-2466	80	85	97-3788	*	67a	97-4392	81	49	97-6408	353	144
97-2466	80	25	97-3788	*	67a	97-4394	81	9	97-7016	353	15a
97-2466	80	85	97-3788	*	67b	97-4396	35S	20	97-7016	58a	24
97-2466	275S	68	97-3790	*	67c	97-4396	81	16	97-7017	353	26
97-2466	448	37	97-3790	*	67a	97-4397	82	66	97-7017	58a	36
97-2467	009	30	97-3790	*	67b	97-4397	81	19	97-7019	58a	10
97-2467	69	1	97-3791	*	67e	97-4423	04	40	97-7019	353	40
97-2472	275S	69	97-3792	*	67e	97-4424	276S	48	97-7019	58a	50
97-2472	276S	47	97-3833	*	67	97-4426	422	80	97-7033	353	46
97-2473	80	15	97-3837	*	67	97-4433	422	81	97-7033	58a	19
97-2473	74	18	97-3840	*	67	97-4456	21b	10	97-7034	58a	15
97-2473	07	43	97-3850	*	67e	97-4458	21b	9	97-7034	353	3
97-2563	002	59	97-3852	*	67b	97-4463	60	34	97-7054	353	20
97-2658	68	7	97-3856	*	67f	97-4502	002	62	97-7054	58a	30
97-2659	81	12	97-3857	*	67f	97-4503	009a	39	97-7082	354	38
97-2703	18	16	97-3858	*	67e	97-4507	147	41	97-7082	58a	66
97-2703	422	74	97-3859	*	67e	97-4507	20	42	97-7088	354	39
97-2703	185	78	97-3882	*	67d	97-4508	009d	3	97-7302	353	138
97-2703	60	8	97-3920	*	67	97-4513	003	30	97-7305	353	133
97-2721	312S	18	97-3933	*	67	97-4514	422	83	97-7330	276S	49
97-2723	147	37	97-3952	*	67c	97-4519	422	84	97-7330	275S	70
97-2727	422	75	97-3959	*	67d	97-4520	80	106	97-7331	66	10
97-2727	28	34	97-3995	*	67c	97-4520	60	75	97-7331	354	40
97-2732	60	1	97-3995	*	67a	97-4520	422	85	97-7384	353	122
97-2811	185	67	97-3995	*	67b	97-4521	185	51	97-7428	353	222
97-2811	448	38	97-4010	60	67	97-4522	83	5	97-7430	353	223
97-2814	75	17	97-4026	34	26	97-4523	04	44	97-7802	85	1
97-2814	80	81	97-4087	74	31	97-4523	422	86	97-7804	85	2
97-2814	50	43	97-4087	26a	69	97-4524	009	31	97-7805	85	3
97-2814	50	61	97-4087	68	62	97-4535	009e	12	97-7807	85	6

1	2	3	1	2	3	1	2	3	1	2	3
97-7808	85	7	99-0545	67b	8	99-0986	009	32a	99-1048	302S	39
97-7810	85	8	99-0545	67c	8	99-0986	54	26	99-1050	21a	47
97-7811	85	4	99-0545	67c	8	99-0986	79b	196	99-1054	21a	45
97-7813	85	5	99-0551	014	14	99-0988	353	111	99-1055	70e	7
97-7833	85	9	99-0551	11	8	99-0988	79b	184	99-1167	78b	29
97-7906	85	11	99-0551	19	13	99-0988	79b	303	99-1186	25	65
97-7947	85	12	99-0551	122	14	99-0989	353	59	99-1202	04	6
97-7971	85	0	99-0551	147	5	99-0989	21b	1	99-1225	002	68
97-7973	85	0	99-0551	20	6	99-0990	66	29	99-1228	25	14
97-7975	85	17	99-0553	15	6	99-0990	009b	54	99-1319	28	15
97-8007	85	23	99-0557	04	15	99-0990	78	21	99-1393	448	39
97-8132	85	26	99-0560	002	87	99-0990	59	48	99-1395	458	5
99-4506	74	21	99-0561	25	70	99-0990	87	23	99-1414	185	81
99-0153	422	97	99-0578	51	19	99-0990	302S	36	99-1461	79b	135
99-0155	22	57	99-0578	458	4	99-0991	71	20	99-1461	79b	144
99-0156	07	44	99-0578	75	56	99-0994	013	37	99-1461	276S	50
99-0194	07	45	99-0578	50	78	99-0998	78	53	99-1461	275S	73
99-0241	147	14	99-0595	26a	14	99-1002	49	5	99-1462	15	26
99-0241	20	16	99-0596	80	55	99-1003	013	38	99-1466	147	56
99-0241	23	74	99-0614	50	32	99-1003	68	21	99-1466	24	4
99-0244	147	32	99-0623	79b	185	99-1003	73	5	99-1467	18	24
99-0244	20	37	99-0626	68	86	99-1004	275S	85a	99-1467	26a	54
99-0324	448	42	99-0631	276S	49a	99-1004	55S	15	99-1467	26a	42
99-0325	005	55	99-0631	275S	71	99-1006	69a	10	99-1467	28	1
99-0325	15	5	99-0631	78	6	99-1007	55S	16	99-1467	18	24
99-0328	147	21	99-0632	79b	173	99-1007	312S	15	99-1467	04	20
99-0328	20	26	99-0646	68	21	99-1007	302S	37	99-1468	82	62
99-0328	005	56	99-0652	55S	14	99-1007	84	46	99-1468	60	19
99-0328	15	2	99-0653	014	15	99-1007	69a	10	99-1468	33	20
99-0332	82	70	99-0653	54	43	99-1007	353	219	99-1468	203	3
99-0332	60	26	99-0654	50	67	99-1007	71	4	99-1468	452	14
99-0335	002	62a	99-0658	147	2	99-1008	87	28	99-1468	75	28
99-0336	002	63	99-0658	20	2	99-1008	87	11	99-1468	64	4
99-0340	15	22	99-0658	23	3	99-1008	55S	17	99-1468	25	62
99-0340	005	42	99-0663	68	45	99-1009	79b	3	99-1470	48	10
99-0354	25	19	99-0681	353	51	99-1009	27	29	99-1471	302S	40
99-0356	302S	33	99-0686	77	9	99-1009	87	10	99-1473	35S	12
99-0385	28	14	99-0693	353	215	99-1009	77	2	99-1474	80	2
99-0388	34	28	99-0693	77	10	99-1009	302S	37a	99-1474	64	3
99-0389	70	9	99-0695	002	67	99-1010	353	208	99-1474	458	6
99-0389	70b	5	99-0703	70c	9	99-1010	55S	18	99-1474	452	9
99-0389	70a	9	99-0731	62	11	99-1010	79b	3	99-1474	75	59
99-0401	62	4	99-0736	62	10	99-1010	50	66	99-1475	275S	74
99-0446	60	97	99-0741	62	9	99-1010	79b	70	99-1477	002	69
99-0452	80	56	99-0743	62	8	99-1010	66	7	99-1477	84	20
99-0454	80	67	99-0792	452	8c	99-1011	22	16	99-1478	60	96
99-0456	80	53	99-0792	77	12	99-1011	42	1	99-1478	80	49
99-0457	80	54	99-0898	452	8b	99-1011	63	4	99-1480	84	14
99-0459	25	24	99-0909	70	5a	99-1011	59	29	99-1481	64	10
99-0479	75	21a	99-0909	70a	5a	99-1011	23	57	99-1481	452	10
99-0480	75	21a	99-0909	70b	2	99-1011	013	39	99-1481	70e	8
99-0484	04	42	99-0909	011	18	99-1011	23a	39	99-1481	75	57
99-0484	002	65	99-0910	70e	10	99-1011	353	145	99-1481	51	5
99-0484	70e	6	99-0910	70c	1	99-1012	75	7	99-1481	458	7
99-0485	002	66	99-0968	353	135	99-1025	302S	38	99-1482	80	61
99-0489	009b	63	99-0968	009	32	99-1027	312S	9	99-1482	50	5
99-0497	84	13	99-0985	013	36	99-1027	84	34	99-1482	84	25
99-0542	67f	20	99-0986	185	17	99-1029	50	53	99-1483	80	62
99-0542	67d	20	99-0986	79b	141	99-1029	312S	9a	99-1483	50	5a
99-0542	67e	20	99-0986	71	18	99-1030	84	26	99-1484	77	19
99-0542	67f	20	99-0986	353	131	99-1031	84	43	99-1488	448	40

1	2	3	1	2	3	1	2	3	1	2	3
99-1490	77	18	99-2550	002	71	99-3510	75	10	99-3612	26a	72
99-1493	009b	55	99-2554	014	16	99-3510	013	41	99-3614	64	11
99-1538	63	18	99-2555	18	20	99-3510	276S	52	99-3628	21	15
99-1541	50	4	99-2556	15	18	99-3510	73	8	99-3628	29	33
99-1566	60	89	99-2566	002	72	99-3510	87	3	99-3628	21a	41
99-1569	84	1	99-2566	79b	226	99-3510	59	6	99-3641	74	20
99-1569	15	21	99-2570	79b	227	99-3510	78	22	99-3641	014	18
99-1569	005	43	99-2571	005	46	99-3510	68	36	99-3641	15	16
99-1586	63	16	99-2579	09	20	99-3510	66	5	99-3641	19	1
99-1587	63	16	99-2581	18	4	99-3510	275S	75	99-3642	27	137
99-1588	63	11	99-2584	18	2	99-3510	353	64	99-3642	60	27
99-1590	70e	9	99-2605	18	29	99-3510	312S	17	99-3642	014	19
99-1592	276S	51	99-2625	002	73	99-3510	302S	41	99-3645	25	23
99-1593	63	18	99-2627	002	74	99-3510	79b	41	99-3645	33	22
99-1595	448	41	99-2642	203	11	99-3510	70e	11	99-3645	203	6
99-1806	27	21	99-2647	18	3	99-3510	70c	5	99-3646	452	11
99-1806	147	30	99-2649	203	12	99-3510	70	7a	99-3646	75	34
99-1806	20	35	99-2669	422	89	99-3510	70a	7a	99-3646	50	1
99-1910	353	123	99-2792	09	33	99-3510	70b	8	99-3646	77	16
99-1919	79b	23	99-2984	28	28	99-3511	147	19	99-3646	84	4
99-1920	353	134	99-2990	122	107	99-3511	20	21	99-3646	002	75
99-1921	78b	19	99-2990	59	55	99-3511	23	7	99-3647	70e	13
99-1927	422	87	99-2990	19	88	99-3511	77	11	99-3648	77	20
99-1939	78	27	99-3007	50	52	99-3511	84	29	99-3649	452	12
99-2012	55S	19	99-3007	89	8	99-3512	63	12	99-3649	458	8
99-2013	79b	92	99-3019	353	71	99-3512	353	49	99-3651	78b	28
99-2022	60	11	99-3019	014	16a	99-3512	58a	60	99-3652	25	51
99-2023	82	18	99-3019	185	27	99-3512	70c	12	99-3653	35	112
99-2024	79b	101	99-3030	25	21	99-3512	70e	12	99-3657	44a	21
99-2035	78	48	99-3048	64	12	99-3513	84	3	99-3663	276S	54
99-2074	353	121	99-3056	353	210	99-3522	009b	56	99-3670	82	15
99-2081	79b	16	99-3059	79b	223	99-3523	009b	57	99-3685	26a	19
99-2081	79b	27	99-3063	79b	192	99-3524	009b	58	99-3691	35S	15
99-2085	354	41	99-3246	70e	10a	99-3529	122	1	99-3691	22	39
99-2087	73	15	99-3246	70e	10	99-3536	33	21	99-3692	82	46
99-2098	78b	22	99-3339	009a	46	99-3568	353	140	99-3692	276S	55
99-2103	353	99	99-3360	18	13	99-3574	84	5	99-3694	09	60
99-2103	354	42	99-3378	60	87	99-3574	77	21	99-3695	75	38
99-2116	28	48	99-3383	18	12	99-3577	44a	20	99-3744	35S	14
99-2123	35S	13	99-3384	18	12	99-3607	79b	163	99-3746	203	13
99-2174	353	209	99-3505	78	51	99-3609	35	108	99-3746	67f	21
99-2175	63	2	99-3507	353	95	99-3609	27	30	99-3746	67b	21
99-2215	83	6	99-3508	009	33	99-3609	68	79	99-3746	67c	21
99-2216	005	44	99-3508	354	43	99-3609	276S	53	99-3746	67c	21
99-2224	54	7	99-3508	353	127	99-3610	21a	31	99-3746	67d	21
99-2241	79b	91	99-3509	75	16	99-3610	80	41	99-3746	67e	21
99-2271	35	80	99-3509	66	31	99-3610	07	46	99-3746	67f	21
99-2276	79b	93	99-3509	353	18	99-3610	29	16	99-3749	203	14
99-2276	35	124	99-3509	79b	191	99-3610	27	94	99-3769	09	32
99-2317	57a	3	99-3509	73	18	99-3610	55S	21	99-3769	81	45
99-2321	79b	168	99-3509	27	79	99-3610	78b	25	99-3771	002	76
99-2336	78b	27	99-3509	35	127	99-3610	09	18	99-3772	005	47
99-2345	78b	24	99-3509	58a	28	99-3610	422	90	99-3792	04	3
99-2357	79b	123a	99-3509	78	30	99-3610	009	34	99-3801	009a	37
99-2367	79b	98	99-3509	353	55	99-3611	68	24	99-3804	80	41
99-2373	79b	16	99-3509	013	40	99-3611	82	39	99-3806	22	8
99-2373	79b	181	99-3510	353	52	99-3611	27	40	99-3806	185	30
99-2376	79b	170	99-3510	50	59	99-3611	82	8	99-3807	33	23
99-2536	422	88	99-3510	014	17	99-3611	009	35	99-3845	50	37
99-2546	005	45	99-3510	79b	68	99-3611	69a	14	99-3863	82	59
99-2549	002	70	99-3510	55S	20	99-3611	68	24	99-3878	50	41

1	2	3	1	2	3	1	2	3	1	2	3
99-3880	50	30	99-4313	35S	16	99-4506	42	2	99-4605	275S	81
99-3881	34	29	99-4313	276S	59	99-4506	63	5	99-4606	22	58
99-3978	276S	56	99-4313	75	61	99-4506	276S	60	99-4606	19	14
99-3982	25	12	99-4315	50	31	99-4506	275S	79	99-4606	122	15
99-3991	73	13	99-4315	50	31	99-4506	84	47	99-4606	24	5
99-4011	005	48	99-4316	59	12	99-4506	87	2	99-4606	04	7
99-4165	50	57	99-4316	23a	16	99-4506	55S	25	99-4607	84	2
99-4166	21a	1	99-4317	75	37	99-4506	59	30	99-4607	25	13
99-4166	29	14	99-4318	27	56	99-4506	23	58	99-4608	005	49
99-4166	26a	49	99-4322	75	46	99-4506	49	6	99-4608	275S	82
99-4166	75	4	99-4342	63	14	99-4506	78	26	99-4628	57a	4
99-4173	276S	56a	99-4342	62	6	99-4506	011	20	99-4628	422	92
99-4173	79b	138	99-4343	77	22	99-4506	66	6	99-4635	002	81
99-4173	79b	178	99-4343	84	6	99-4506	79b	4	99-4636	07	47
99-4173	275S	76	99-4343	62	2	99-4506	77	3	99-4636	15	3
99-4174	29	59	99-4345	20	22	99-4506	23a	40	99-4636	005	50
99-4174	79b	49	99-4382	75	41	99-4506	54	42	99-4636	002	80
99-4174	79b	85	99-4409	24	3	99-4506	302S	46	99-4637	353	141
99-4178	448	43	99-4440	353	214	99-4506	71	7	99-4637	353	9
99-4227	79b	142	99-4440	71	3	99-4506	353	211	99-4638	353	17
99-4306	79b	161	99-4440	68	53	99-4506	013	45	99-4638	73	17
99-4308	009b	59	99-4440	55S	23	99-4506	50	51	99-4638	58a	27
99-4308	35	113	99-4440	312S	16	99-4506	89	7	99-4638	54	24
99-4308	60	23	99-4440	78	23	99-4507	59	43	99-4639	73	4
99-4308	353	35	99-4440	79b	12	99-4507	20	17	99-4643	84	11
99-4308	26a	36	99-4440	87	12	99-4507	23	75	99-4647	66	32
99-4308	58a	45	99-4440	302S	43	99-4507	353	58	99-4648	009b	61
99-4308	79b	156	99-4440	013	43	99-4507	353	78	99-4651	002	79
99-4308	27	75	99-4441	82	128	99-4507	312S	11	99-4655	353	157
99-4308	276S	57	99-4441	27	46	99-4507	276S	61	99-4655	013	47
99-4308	275S	77	99-4441	68	48	99-4507	275S	80	99-4660	354	45
99-4308	013	42	99-4441	77	7	99-4507	35S	17	99-4666	80	32a
99-4309	21	24	99-4441	68	48	99-4507	014	20a	99-4668	353	224
99-4309	79b	134	99-4441	60	20	99-4507	84	28	99-4668	07	49
99-4309	78b	23	99-4441	84	27	99-4508	21a	44	99-4670	82	17
99-4309	422	91	99-4442	353	128a	99-4508	63	13	99-4670	69a	12
99-4309	79b	143	99-4442	78b	20	99-4508	70c	11	99-4670	68	18
99-4309	45a	10	99-4442	354	44	99-4509	63	10	99-4670	013	48
99-4309	011	19	99-4443	22	13	99-4510	84	15	99-4670	70e	18
99-4309	29	21	99-4443	71	17	99-4510	62	3	99-4687	79b	110
99-4309	55S	22	99-4443	302S	44	99-4530	79b	164	99-4690	82	24
99-4310	22	19	99-4443	79b	184a	99-4531	353	212	99-4691	29	32
99-4310	25	58	99-4457	002	78	99-4532	79b	217	99-4692	25	20a
99-4310	35	130	99-4502	78	49	99-4535	71	19	99-4692	44a	6
99-4310	45a	11	99-4504	353	128	99-4535	302S	46a	99-4696	82	45
99-4310	21	29	99-4504	63	3	99-4535	013	46	99-4696	27	101
99-4310	27	39	99-4505	009b	60	99-4539	81	8	99-4706	59	18
99-4310	276S	58	99-4505	013	44	99-4540	66	9	99-4706	23a	20
99-4310	275S	78	99-4505	79b	193	99-4540	79b	35	99-4706	20	54
99-4310	185	26	99-4505	55S	24	99-4541	353	96	99-4706	147	60
99-4310	009	36	99-4505	59	47	99-4542	50	58	99-4706	07	48
99-4310	002	77	99-4505	353	76	99-4542	87	1	99-4753	009	37
99-4310	21a	29	99-4505	66	18	99-4542	70c	15	99-4774	422	93
99-4310	82	41	99-4505	78	5	99-4542	70b	10	99-4774	18	9
99-4311	185	43	99-4505	21b	2	99-4542	70	3a	99-4774	185	24
99-4311	21a	46	99-4505	79b	15	99-4542	70a	4a	99-4774	45a	13
99-4311	79b	95	99-4505	79b	180	99-4543	312S	10	99-4774	68	44
99-4311	48	11	99-4506	22	17	99-4543	84	31	99-4774	69a	15
99-4311	75	14	99-4506	014	20	99-4547	84	16	99-4774	68	22
99-4312	75	20	99-4506	79b	42	99-4573	09	19a	99-4774	002	81a
99-4312	63	14	99-4506	45a	12	99-4605	25	64	99-4774	75	29

1	2	3	1	2	3	1	2	3	1	2	3
99-4774	27	38	99-4806	275S	89	99-4835	302S	51	99-5091	34	31
99-4774	64	5	99-4806	69a	2	99-4839	302S	45	99-5641	68	55
99-4774	18	9	99-4806	68	20	99-4839	70e	17	99-5655	22	11
99-4775	18	11	99-4806	23	11	99-4839	70c	2	99-5665	79b	112
99-4775	26a	13	99-4806	147	44	99-4839	70	4a	99-5684	79b	46
99-4775	302S	47	99-4806	20	45	99-4839	70a	6a	99-5697	21a	39
99-4775	75	60	99-4806	59	7	99-4839	70b	9	99-5697	68	49
99-4776	302S	48	99-4806	147	50	99-4885	68	80	99-5697	21	30
99-4776	77	17	99-4806	78b	26	99-4895	005	52	99-5705	21a	34
99-4776	63	15	99-4806	55S	26	99-4901	79b	45	99-5706	26a	47
99-4777	77	15	99-4806	147	6	99-4901	68	54	99-5708	84	35
99-4777	50	6	99-4806	26a	74	99-4901	79b	115	99-5714	68	41
99-4777	64	9	99-4806	014	22	99-4902	29	31a	99-5731	68	73
99-4777	002	84	99-4806	20	7	99-4902	27	47	99-5733	22	18
99-4777	51	4	99-4806	15	7	99-4902	68	34	99-5733	21a	27
99-4777	50	6	99-4806	28	49	99-4902	84	36	99-5733	25	57
99-4777	63	17	99-4806	422	94	99-4902	68	43	99-5733	82	38
99-4777	75	58	99-4806	79b	100	99-4904	50	29	99-5804	22	45
99-4791	147	15	99-4807	29	36	99-4904	50	29	99-5854	27	91
99-4791	77	8	99-4807	25	30	99-4905	75	13	99-6145	51	16
99-4791	014	21	99-4807	21a	48	99-4905	22	20	99-6170	75	35
99-4792	63	13	99-4807	82	9	99-4905	25	59	99-6258	50	22
99-4792	70e	14	99-4807	28	2	99-4905	29	20	99-6289	005	53
99-4792	35S	18	99-4807	017	10	99-4905	21	28	99-6334	20	13
99-4793	70e	15	99-4807	122	106	99-4905	82	40	99-6334	147	11
99-4793	63	15	99-4807	33	24	99-4905	21a	28	99-6360	07	51
99-4793	62	7	99-4807	203	4	99-4911	82	34	99-6422	22	46
99-4794	67d	19	99-4807	59	54	99-4911	68	89	99-6442	54	28
99-4794	276S	62	99-4807	002	82	99-4949	73	14	99-6469	147	13
99-4794	63	17	99-4807	19	87	99-4977	34	30	99-6469	20	15
99-4794	67c	19	99-4807	07	49	99-4990	25	11	99-6472	59	14
99-4794	67b	19	99-4807	009	39	99-5004	75	47	99-6472	23a	18
99-4794	67c	19	99-4807	26a	27	99-5023	51	7	99-6496	185	18
99-4794	67e	19	99-4807	15	20	99-5033	54	51	99-6496	002	85
99-4794	67f	19	99-4807	60	25	99-5040	82	58	99-6501	60	13
99-4803	353	213	99-4807	005	51	99-5041	35	131	99-6501	60	91
99-4805	79b	86	99-4808	80	32	99-5041	82	23	99-6511	003	31
99-4805	185	16	99-4808	80	3a	99-5041	26a	48	99-6520	34	32
99-4805	122	109	99-4808	002	83	99-5045	27	133	99-6693	82	85
99-4805	18	27	99-4808	60	95	99-5056	21	23	99-6694	81	10
99-4805	82	3	99-4808	49	26	99-5056	21a	52	99-6695	22	3
99-4805	26a	37	99-4808	84	19	99-5061	185	42	99-6716	448	44
99-4805	27	78	99-4808	64	2	99-5062	07	50	99-6754	49	20
99-4805	19	90	99-4809	33	25	99-5069	64	15	99-6762	71	22
99-4805	009a	38	99-4809	203	7	99-5070	75	22	99-6765	81	5
99-4805	276S	63	99-4810	22	40	99-5070	27	92	99-6766	54	53
99-4805	275S	83	99-4810	75	23	99-5071	35	114	99-6796	23	35
99-4805	79b	155	99-4810	80	3	99-5071	009b	62	99-6802	80	13
99-4805	35	29	99-4810	51	4	99-5072	22	12	99-6809	185	47
99-4805	79b	11	99-4810	50	2	99-5073	42	5	99-6827	75	42
99-4805	60	17	99-4811	82	47	99-5073	44a	5	99-6828	75	43
99-4806	23a	14	99-4811	33	26	99-5075	20	11	99-6883	27	28
99-4806	80	59	99-4813	458	9	99-5076	50	28	99-6883	302S	52
99-4806	35	120	99-4834	79b	69	99-5076	276S	64	99-6887	54	27
99-4806	79b	133	99-4834	013	49	99-5077	49	7	99-6981	50	68
99-4806	79b	123	99-4834	55S	27	99-5087	42	6	99-7025	79b	216
99-4806	11	7	99-4834	71	6	99-5087	50	84	99-7091	11	12
99-4806	27	13	99-4834	79b	5	99-5089	50	10	99-7096	25	42
99-4806	60	4	99-4834	77	4	99-5089	80	70	99-7518	11	13
99-4806	009	38	99-4834	302S	50	99-5089	50	81	99-7842	07	52
99-4806	75	8	99-4834	70e	16	99-5090	75	48	99-7846	07	53

1	2	3	1	2	3	1	2	3	1	2	3
99-7873	04	10	99-9006	185	64						
99-7876	60	77	99-9007	23	10						
99-7889	60	52	99-9007	23a	13						
99-7908	003	32	99-9007	20	44						
99-8004	35	99	99-9007	27	10						
99-8006	82	78	99-9007	147	43						
99-8011	185	29	99-9007	60	57						
99-8011	25	48	99-9008	45a	9						
99-8020	27	52	99-9008	68	21						
99-8024	60	66	99-9009	60	3						
99-8026	34	33	99-9009	002	88						
99-8036	122	75a	99-9009	422	98						
99-8193	19	60	99-9010	002	89						
99-8193	122	75	99-9010	27	95						
99-8420	70c	10	99-9023	27	4						
99-8436	185	37	99-9024	23	18						
99-8442	28	30	99-9027	29	35						
99-8445	49	25	99-9027	448	45						
99-8487	70c	6	99-9027	276S	70						
99-8622	276S	65	99-9027	275S	88						
99-8622	422	96	99-9027	002	90						
99-8625	275S	84	99-9028	69a	19						
99-8627	275S	90	99-9028	68	33						
99-8627	276S	66	99-9028	009	41						
99-8652	80	60	99-9028	68	39						
99-8652	002	86	99-9029	009	41a						
99-8655	005	54	99-9029	422	99						
99-8656	60	10	99-9030	002	91						
99-8657	013	50	99-9031	25	29						
99-8657	005	55	99-9032	002	92						
99-8659	74	22	99-9032	422	100						
99-8660	69a	11	99-9033	422	101						
99-8660	68	19	99-9033	002	92a						
99-8660	005	56	99-9050	18	29a						
99-8678	017	11	99-9052	80	30						
99-8678	07	54	99-9064	302S	54						
99-8679	276S	67	99-9207	82	71						
99-8679	275S	86	99-9306	68	18						
99-8683	45a	14	99-9306	68	20						
99-8685	21a	49	99-9354	354	46						
99-8686	21a	51	99-9354	79b	208						
99-8706	75	21	99-9510	79b	117						
99-8865	302S	53	99-9539	79b	131						
99-8984	26a	38	99-9540	354	47						
99-8984	27	74	99-9540	35S	19						
99-8984	276S	68	99-9555	78	29						
99-8984	275S	87	99-9567	79b	10						
99-8984	60	18	99-9601	78	47						
99-8984	27	31	99-9606	79b	108						
99-8985	276S	69	99-9607	79b	80						
99-8985	122	110	99-9608	79b	36						
99-8985	60	22	99-9624	66	33						
99-8985	18	28	99-9629	66	19						
99-8985	19	91	99-9648	78	40						
99-8989	81	46	99-9716	64	16						
99-8994	275S	85	99-9732	82	2						
99-9002	35	121	99-9762	28	13						
99-9002	147	49	99-9767	009	42						
99-9002	20	58									
99-9004	26a	75									
99-9006	009	40									

Katalog náhradních dílů ZETOR
3320-7340 MODEL 2002
Číslo publikace: 22.22.12.376
Vydání: I. - 100 - 2003
ZETOR BRNO - Dokumentačně
propagační oddělení
Česká republika

Ersatzteilkatalog ZETOR 3320-
7340 MODEL 2002
Publikationsnummer: 22.22.12.376
Ausgabe: I. - 100 - 2003
ZETOR BRNO - Abteilung für
Dokumentation und Propaganda
Tschechise Republic

Spare Parts Catalog ZETOR 3320-
7340 MODEL 2002
Publication number: 22.22.12.376
Edition: I. - 100 - 2003
ZETOR BRNO - Documentation
and Publicity Section
Czech Republic

Catalogue des pièces détachées
ZETOR 3320-7340 MODEL 2002
Numéro respectif de la publication:
22.22.12.376
Edition: I. - 100 - 2003
ZETOR BRNO - Section de
documentation et de publicité
République Tchèque

Catálogo de piezas de repuesto
ZETOR 3320-7340 MODEL 2002
Número de la publicación:
22.22.12.376
Edición: I. - 100 - 2003
ZETOR BRNO - Sección de la
documentación y de publicidad
Republica Checa